

**T.C.**  
**ANTALYA BÜYÜKŞEHİR BELEDİYESİ**  
**MECLİS KARARI**

	B.Şehir Belediye Bşk. : Muhittin BÖCEK Divan Katibi : Av. Büşra ÖZDEMİR Divan Katibi : Kerem Kaya TURAN	<u>Karar Tarihi</u> <b>11-12-2023</b>
		<u>Celse No</u> <b>1</b>
		<u>Karar No</u> <b>968</b>
		<u>Eki</u>
Özü : <b>Büyükşehir Belediye Meclisinin 11.12.2023 tarihli meclis gündemi, birimlerden gelen teklifler ve önergeler ile birlikte toplam 154 maddeden oluşmuştur.</b>		
Dairesi : <b>YAZI İŞLERİ VE KARARLAR DAİ. BŞK.</b> Evrak Ta.ve No :		

Meclisin 11-12-2023 Pazartesi günü saat 14:00 'da yaptığı 2023 dönemi 12. Toplantısının 1. Birleşiminin 1. Oturumunda alınan 2023-968 sayılı karardır.

**BAŞKANLIK MAKAMINA;** “Kepez İlçesi, Kepez ve Santral Mahallelerini kapsayan mülkiyeti büyükşehir belediyemize ait alan 6306 sayılı Afet Riski Altındaki Alanların Dönüştürülmesi Hakkındaki Kanun kapsamında 24.11.2014 tarihli ve 2014/7041 sayılı bakanlar kurulu kararına istinaden 25.12.2014 tarihli ve 29216 sayılı Resmi Gazetede yayımlanarak “Riskli Alan” ilan edilmiştir.

Kepez ve Santral Mahalleleri Kentsel Dönüşüm Projesi kapsamında idaremiz ile yapılan protokoller ve meclis kararları çerçevesinde yüklenici Sur Yapım İnşaat A.Ş. ile Antepe İnşaat A.Ş. arasında 24.03.2017 tarihinde “Antalya Kepez ve Santral Mahalleleri Kentsel Dönüşüm Projesi Düzenleme Şeklinde Taşınmaz Satış Vaadi ve Arsa Payı Karşılığı İnşaat İşlerine İlişkin Sözleşmesi” imzalanmıştır.

Söz konusu Kentsel Dönüşüm Projesi ile ilgili olarak kira yardımı ve süre uzatımına yönelik konular 14.07.2023 tarih ve 556 sayılı meclis kararı ile uygun bulunmuş olup geçici kabulün 31.12.2023 tarihine kadar uzatılması kararma varılmıştır.

Yüklenici Sur Yapım İnşaat A.Ş.’nin 08.12.2023 tarihli ve R-SURY-SNTY-245 sayılı yazısı ve 11.12.2023 tarihli ve R-SURY-SNTY-246 sayılı yazılarında hak sahibi konut parsellerinin geçici kabul süresinin uzatılması ile ilgili talepleri olduğu idaremize iletilmiştir.

14.07.2023 tarih ve 556 sayılı meclis kararı ile uygun bulunan 31.12.2023 tarihli geçici kabul süresinin uzatılmasına yönelik talebin görüşülerek karara bağlanmak üzere Meclis Çalışma Yönetmeliğinin 11. maddesi gereği Büyükşehir Belediye Meclisi gündemine alınmasını olurlarınıza arz ederim.” deyimli Kent Estetiği Dairesi Başkanlığı’nın 11.12.2023 tarih ve 346117 sayılı teklif yazısının gündemin **138.** maddesine alınmasına, Belediye Meclisi Çalışma Yönetmeliğinin 11. maddesine göre karar verilmiştir.

**BAŞKANLIK MAKAMINA;** “İlgi: 07.12.2023 tarihli ve 46195069-190.99/345324 sayılı yazı.

Kültür ve Sosyal İşler Daire Başkanlığı, Serik İlçesinde hizmete sunulan Serik Çok Amaçlı Kültür Salonu'na ait salon kira ücretlerinin belediyemiz 2024 yılı gelir tarifesine eklenmesini talep etmektedir.

Söz konusu 2024 yılı gelir tarife değişikliğinin görüşülerek karara bağlanmak üzere Büyükşehir Belediye Meclisine havalesi hususunu;

Olurlarınıza arz ederim.” deyimli Mali Hizmetler Dairesi Başkanlığı’nın 08.12.2023 tarih ve 345876 sayılı teklif yazısının gündemin **139.** maddesine alınmasına, Belediye Meclisi Çalışma Yönetmeliğinin 11. maddesine göre karar verilmiştir.

**BAŞKANLIK MAKAMINA;** “İlgi: 08.12.2023 tarihli ve 24864625-841.02.06-9394 sayılı yazı.

*M. Böcek*

*J.*

*Ok*

Demre Belediye Başkanlığı Mali Hizmetler Müdürlüğünün ilgi yazısında 05.12.2023 tarih ve 60 sayılı meclis kararı ile Mahalli İdareler Bütçe ve Muhasebe Yönetmeliğinin 37 nci maddesine göre 2023 mali yılı bütçesine 10.000.000,00TL ek bütçe talebinin tetkik edilerek evrakın Belediye Meclisi Çalışma Yönetmeliğinin 11 inci maddesi kapsamında Büyükşehir Belediye Meclisine havalesi hususunu takdir ve tensiplerinize arz ederim.” deyimli Mali Hizmetler Dairesi Başkanlığı’nın 08.12.2023 tarih ve 345929 sayılı teklif yazısının gündemin 140. maddesine alınmasına, Belediye Meclisi Çalışma Yönetmeliğinin 11. maddesine göre karar verilmiştir.

**BAŞKANLIK MAKAMINA;** “İlgi: 07.12.2023 tarihli ve E-42769677-841.01.02-1747-11461 sayılı yazı.

Konyaaltı Belediye Başkanlığı Mali Hizmetler Müdürlüğünün 07.12.2023 tarih ve E-42769677-841.01.02-1747-11464 sayılı yazısı, 01.12.2023 tarih ve 153 nolu meclis kararı ile 160.000.000,00 TL ek bütçe işlemi Mahalli İdareler Bütçe Muhasebe Yönetmeliğinin 37 nci maddesi gereğince Büyükşehir Belediye Meclisine havalesi hususunu takdir ve tensiplerinize arz ederim.” deyimli Mali Hizmetler Dairesi Başkanlığı’nın 07.12.2023 tarih ve 345181 sayılı teklif yazısının gündemin 141. maddesine alınmasına, Belediye Meclisi Çalışma Yönetmeliğinin 11. maddesine göre karar verilmiştir.

**BAŞKANLIK MAKAMINA;** “İlgi: 08.12.2023 tarihli ve 95105279-841.01.02-5367 sayılı yazı.

Akseki Belediye Başkanlığı Mali Hizmetler Müdürlüğünün ilgi yazısında 05.12.2023 tarih ve 71 sayılı meclis kararı ile Mahalli İdareler Bütçe ve Muhasebe Yönetmeliğinin 37 nci maddesine göre 2023 mali yılı bütçesine 19.000.000,00TL ek bütçe talebinin tetkik edilerek evrakın Belediye Meclisi Çalışma Yönetmeliğinin 11 inci maddesi kapsamında Büyükşehir Belediye Meclisine havalesi hususunu takdir ve tensiplerinize arz ederim. ” deyimli Mali Hizmetler Dairesi Başkanlığı’nın 08.12.2023 tarih ve 345885 sayılı teklif yazısının gündemin 142. maddesine alınmasına, Belediye Meclisi Çalışma Yönetmeliğinin 11. maddesine göre karar verilmiştir.

**BAŞKANLIK MAKAMINA;** “İlgi: 08.12.2023 tarihli ve Z-99493101-841.02.01-50117 sayılı yazı.

Kemer Belediye Başkanlığı Mali Hizmetler Müdürlüğünün ilgi yazısında 05.12.2023 tarih ve 88 sayılı meclis kararı ile Mahalli İdareler Bütçe ve Muhasebe Yönetmeliğinin 36 ncı maddesine göre 2023 mali yılı bütçesinde 6.000.000,00TL müdürlükler arası bütçe aktarımı işleminin tetkik edilerek evrakın Belediye Meclisi Çalışma Yönetmeliğinin 11 inci maddesi kapsamında Büyükşehir Belediye Meclisine havalesi hususunu takdir ve tensiplerinize arz ederim.” deyimli Mali Hizmetler Dairesi Başkanlığı’nın 08.12.2023 tarih ve 345886 sayılı teklif yazısının gündemin 143. maddesine alınmasına, Belediye Meclisi Çalışma Yönetmeliğinin 11. maddesine göre karar verilmiştir.

**BAŞKANLIK MAKAMINA;** “Belediyemizce 2022 yılı COVID-19 ile Mücadele ve Dayanıklılık Programından Hibe Almaya Hak Kazanan Geçici TR61//COVID1/0103 numaralı "COVID-19 Tedbirleri Kapsamında Tarımda Mevsimlik İşçilere Destek" isimli proje çerçevesinde hazırlanan "Konteyner Kent" kurulmuştur.

Konteyner Kentin kullanılması ve işletilmesi için usul ve esasları içeren "Konteyner Kent İşletme Yönetmeliği" hazırlanmıştır.

Buna bağlı olarak 11 inci madde kapsamında Belediye Meclisine havalesini; takdir ve tensiplerinize arz ederim.” deyimli Tarımsal Hizmetler Dairesi Başkanlığı’nın teklif yazısının gündemin 144. maddesine alınmasına, Belediye Meclisi Çalışma Yönetmeliğinin 11. maddesine göre karar verilmiştir.

**BAŞKANLIK MAKAMINA;** “Belediye ve Bağlı Kuruluşları ile Mahalli İdare Birlikleri Norm Kadro İlke ve Standartlarına Dair Yönetmeliğin kadro ihdası başlıklı 10 uncu ve kadro değişikliği başlıklı 11 inci maddelerine istinaden Büyükşehir Belediye Başkanlığımızın ihtiyaçları doğrultusunda hazırlanan; I sayılı Kadro İhdası Cetveli, II sayılı Boş Kadro Değişiklik Cetveli ile III sayılı Dolu Kadro Değişiklik Cetveli ve Dolu Kadro Değişikliğinden Yararlanacak Personel Listesi ekte gönderilmiştir.

UBöcek

5.

OH

Belediye Meclisi Çalışma Yönetmeliğinin 11.maddesi gereğince kadro ihdası, boş kadro değişikliği ve dolu kadro değişikliğine ilişkin karar alınmak üzere yazımız ve eklerinin Büyükşehir Belediye Meclisine havalesi hususunu arz ederim.” deyimli İnsan Kaynakları ve Eğitim Dairesi Başkanlığı’nın 07.12.2023 tarih ve 345475 sayılı teklif yazısının gündemin 145. maddesine alınmasına, Belediye Meclisi Çalışma Yönetmeliğinin 11. maddesine göre karar verilmiştir.

**BAŞKANLIK MAKAMINA;** “İlgi: 28.11.2023 tarihli ve 179257 sayılı yazı.

İlgi Antalya Şoförler ve Otomobilciler Odası’nın 28.11.2023 tarih ve 2023/732 sayılı yazısı ve ekinde belirtilen taksi duraklarının bölgelerindeki yaşanan nüfus artışı sonucunda taksiye artan talepler üzerine araç sayılarının yetersiz kaldığı ve söz konusu duraklara ticari taksi plakasının eklenmesi konusu ile ilgili değer artış farklarının ve şartlarının Antalya Büyükşehir Belediyesi Meclisince belirlenmesi istenilmektedir.

Antalya Şoförler ve Otomobilciler Odası’nın yazısında belirtilen taleplerin (ekli listelerde belirtilen duraklara geçiş değerleri) karara bağlanmak üzere Belediye Meclisi Çalışma Yönetmeliği’nin 11. maddesine göre Büyükşehir Belediye Meclisine havalesi hususunu arz ederim.” deyimli Ulaşım Planlama ve Raylı Sistem Dairesi Başkanlığı’nın 11.12.2023 tarih ve 346113 sayılı teklif yazısının gündemin 146. maddesine alınmasına, Belediye Meclisi Çalışma Yönetmeliğinin 11. maddesine göre karar verilmiştir.

**BAŞKANLIK MAKAMINA;** “Antalya 5 merkez ilçede gelir havuzu içerisinde faaliyet gösteren AU plakalı özel toplu taşıma otobüslerine 13.09.2019 tarih ve 562 sayılı meclis kararı ile indirimli, öğrenci, aktarma ve ücretsiz yolcu başına ödenen performans destek ödemesi ile 14.07.2020 tarih ve 360 sayılı meclis kararı ile km (akaryakıt) desteği adı altında 2 adet gelir desteği yapılmaktadır. Söz konusu 2 adet gelir desteği yapılmasının Sayıştay tarafından tenkit edilmesi, gelir desteği adı altında farklı ödemelerin yapılmasının sorun teşkil etmesi, belediyemiz hakediş ve ödeme birimlerinin iş yükünü artırması, destek ödemelerinde gecikmelere sebep olması ve taşıma esnafının mağduriyetine yol açması sebepleriyle gelir desteği ödeme modelinin değiştirilmesi ihtiyacı hasıl olmuştur.

Antalya kent merkezi toplu taşıma hat ve gelir havuzu sistemi içerisinde faaliyet gösteren AU plakalı özel toplu taşıma araçlarının 2020 yılında yaşanan pandemi dolayısıyla yolcu kayıpları yaşaması, sonrasında 2021-2022 yıllarında akaryakıt fiyatlarının ani artışından kaynaklı maliyet artışları sebepleriyle hali hazırda 490 adet araçtan yaklaşık 200 adet özel toplu taşıma aracının çalışmaması toplu taşıma hizmetinin sektöre uğramasına sebep olmaktadır. Çalışmayan araçların yerine 104 adet yeni toplu taşıma aracı Antalya Büyükşehir Belediyemizce satın alınmış, ancak çalışmayan araçların eksikliği halen tamamlanamamıştır. Bu durum özel toplu taşıma araçları ile hat ve gelir havuzunda karma olarak çalışan belediyemize ait toplu taşıma araçlarının yükü ve işletme maliyetlerini (şoför, bakım-onarım vb.) artırmaktadır. Belediyemize ait araç sayısının yetersiz kalması sebebi ile özel halk otobüslerinin tamamlanamadığı (araç arızası, kaza vb.) seferlerin tamamlanabilmesi ve sefer kayıplarının önlenmesi amacıyla belediyemiz tarafından yeni araç alımına ihtiyaç duyulmaktadır.

5216 Sayılı Büyükşehir Belediyesi Kanunu’nun 7 nci Maddesinin aşağıda yer alan f ve p bentlerinde belirtildiği üzere “... f)... ulaşım ve toplu taşıma hizmetlerini planlamak ve koordinasyonunu sağlamak; kara, deniz, su ve demiryolu üzerinde işletilen her türlü servis ve toplu taşıma araçları ile taksi sayılarını, bilet ücret ve tarifelerini, zaman ve güzergahlarını belirlemek; durak yerleri ile karayolu, yol, cadde, sokak, meydan ve benzeri yerler üzerinde araç park yerlerini tespit etmek ve işletmek, işletirmek veya kiraya vermek; ...) Büyükşehir içindeki toplu taşıma hizmetlerini yürütmek ve bu amaçla gerekli tesisleri kurmak, kurdurmak, işletmek veya işletirmek, büyükşehir sınırları içindeki kara ve denizde taksi ve servis araçları dahil toplu taşıma araçlarına ruhsat vermek...” sorumluluğu gereği Antalya Büyükşehir Belediyesine yeni toplu taşıma araç alım maliyetlerinin çok yüksek olması nedeniyle belediyemiz adına toplu taşıma hizmeti vermek üzere, kamu yararı açısından mevcut tahdit kapsamında taşıma yetkisi bulunan özel halk otobüslerinin planlamasının Antalya Büyükşehir Belediye Başkanlığı Ulaşım Planlama ve Raylı Sistem Dairesi Başkanlığınca yapılacak rotasyon dahilinde çalıştırılmasına;

UBöcek

73.

Oku

Toplu taşımalardan elde edilecek tüm gelirin Büyükşehir Belediye Başkanlığımıza alınmasına, alınan bu gelirlerden Büyükşehir Belediye Başkanlığımızca yerine getirecekleri hizmet karşılığında AU plakalı Özel Halk Otobüslerine aylık bazda 4000 km altı çalışan ve 8000 yolcudan az yolcu altında kalan araçlara km başı 35 TL ödeme yapılması, 4001 km ve üstü çalıştırılan ve 8001 yolcu ve üstünde yolcu taşıyan araçlara yaptıkları km başına 40 TL ödeme yapılması, bu uygulamaya, 1 Ocak 2024 ile 1 Temmuz 2024 tarihleri arasında geçerli olmasına, üç ayın sonunda ve 1 Temmuz 2024 tarihinde oluşacak işletme maliyetlerine göre tekrar değerlendirme yapılmasına, toplanacak bilet gelirlerinin günlük olarak ulaşım esnafının günlük yakıt ve diğer giderlerini karşılayabilmesi için Ulaşım Planlama ve Raylı Sistem Dairesi Başkanlığınca araçların günlük yakıt giderlerini karşılayabilmesi için avans niteliğinde günlük puantaja göre çalışan araçlara ödeme yapılacaktır. Ay sonunda yaptıkları kilometre ve yolcu sayısına göre hakedişleri takip eden ayın içerisinde ödenecektir. Araçlara uygulanan yaptırım-ceza bedelleri ay sonunda ödenecek hakediş bedelinden düşülecektir. AU plakalı Özel Halk otobüslerine performans ve km desteği konularında alınmış geriye dönük tüm kararların iptal edilmesi hususlarının Meclis Çalışma Yönetmeliğinin 11. Maddesi gereği Büyükşehir Belediye Meclisine havalesi hususunu takdir ve tensiplerinize arz ederim. ” deyimli Ulaşım Planlama ve Raylı Sistem Dairesi Başkanlığı'nın 11.12.2023 tarih ve 346115 sayılı teklif yazısının gündemin 147. maddesine alınmasına, Belediye Meclisi Çalışma Yönetmeliğinin 11. maddesine göre karar verilmiştir.

**BAŞKANLIK MAKAMINA;** “Antalya Büyükşehir Belediyesi Meclisinin 11.12.2023 tarihli gündeminde yer alan 10 ve 11. maddelerin gündemden çıkarılması hususunu arz ederiz. 11.12.2023” deyimli Meclis Üyesi Ali POLAT, Meclis Üyesi Deniz FİLİZ, Meclis Üyesi Hasan Ali ACAR imzalı önerenin gündemin 148. maddesine alınması oylamaya katılanların oy birliği ile kabul edildi. (CHP: 24 kabul oyu, AK Parti: 17 kabul oyu, İYİ Parti: 9 kabul oyu, MHP: 10 kabul oyu, SAADET: 1 kabul oyu, Bağımsız: 6 kabul oyu ile toplam 67 oy kullanılmıştır.)

**ÖNERGE ANTALYA BÜYÜKŞEHİR BELEDİYESİ MECLİS BAŞKANLIĞI'NA;** “Kepez Belediye Meclisinin 04.12.2023 tarihli toplantısında uygun görülen, Antalya İli, Kepez İlçesi, Duacı Mahallesinin mevcut köy yerleşik alan sınırlarının Antalya İl Tarım ve Orman Müdürlüğü'nün 11536604 sayılı tarım dışı kullanım izin yazısına ve Kentsel Tasarım Müdürlüğü, Köy Yerleşik Alanı Tespit Komisyonu tutanağına istinaden genişletilmesi konusunun;

Belediye Meclis gündemine alınmak suretiyle görüşülmesini saygılarımızla arz ederiz.” deyimli Meclis Üyesi Serhat DEMİR, Meclis Üyesi Hasan Cumhur GÖNCÜ, Meclis Üyesi Abdurrahman YILMAZ, Meclis Üyesi Yusuf KARAMANCI imzalı önerenin gündemin 149. maddesine alınması oylamaya katılanların oy birliği ile kabul edildi. (CHP: 24 kabul oyu, AK Parti: 17 kabul oyu, İYİ Parti: 9 kabul oyu, MHP: 10 kabul oyu, SAADET: 1 kabul oyu, Bağımsız: 6 kabul oyu ile toplam 67 oy kullanılmıştır.)

**ÖNERGE ANTALYA BÜYÜKŞEHİR BELEDİYESİ MECLİS BAŞKANLIĞI'NA;** “Kepez Belediye Meclisinin 04.12.2023 tarihli toplantısında uygun görülen; Antalya İli, Kepez İlçesi sınırları içerisinde geçerli olan 1/1000 ölçekli Uygulama İmar Planı plan notlarına;

“TABAN OTURUM ALANININ TAMAMI KULLANILDIĞI HALDE EMSAL İNŞAAT ALANININ EN AZ % 25'İNE TİCARET YAPILMASI ORANI SAĞLANAMAYAN MESKUN YAPILAŞMA HAKKINA SAHİP TİCARET KONUT PARSELLERİNDE BU ORAN ARANMAYACAK SADECE GİRİŞ KATLAR TİCARET YAPILACAKTIR. ”

şeklinde düzenlenen plan notunun eklenmesine ilişkin hazırlanan 1/1000 ölçekli Uygulama İmar Planı Değişikliği konusunun;

Belediye meclis gündemine alınmak suretiyle görüşülmesini saygılarımızla arz ederiz.” deyimli Meclis Üyesi Serhat DEMİR, Meclis Üyesi Hasan Cumhur GÖNCÜ, Meclis Üyesi Abdurrahman YILMAZ, Meclis Üyesi Yusuf KARAMANCI imzalı önerenin gündemin 150. maddesine alınması oylamaya katılanların oy birliği ile kabul edildi. (CHP: 24 kabul oyu, AK Parti: 17 kabul oyu, İYİ Parti: 9 kabul oyu, MHP: 10 kabul oyu, SAADET: 1 kabul oyu, Bağımsız: 6 kabul oyu ile toplam 67 oy kullanılmıştır.)

U. Böcek

5.

Oy

**ANTALYA BÜYÜKŞEHİR BELEDİYESİ MECLİS BAŞKANLIĞI'NA;**  
"Belediyemiz tarafından, İlçemiz Finike, İncirağacı Mahallesinde Antalya Büyükşehir Belediye Meclisince 13.11.2023 tarih ve 815 sayılı kararı ile 1/5000 Ölçekli Nazım İmar Planı Değişikliğine ait plan raporları onaylanmış olup, bu doğrultuda hazırlanan 1/1000 Ölçekli Uygulama İmar Planı Değişikliğinin Büyükşehir Belediye Meclis gündemine alınması hususunda,

Gereğini arz ederim. (11.12.2023)" deyimli Meclis Üyesi Sıdika GÖKYAR KIZILCA, Meclis Üyesi Mustafa GEYİKÇİ imzalı önerenin gündemin **151.** maddesine alınması oylamaya katılanların oy birliği ile kabul edildi. (CHP: 24 kabul oyu, AK Parti: 17 kabul oyu, İYİ Parti: 9 kabul oyu, MHP: 10 kabul oyu, SAADET: 1 kabul oyu, Bağımsız: 6 kabul oyu ile toplam 67 oy kullanılmıştır.)

**ANTALYA BÜYÜKŞEHİR BELEDİYESİ MECLİS BAŞKANLIĞI'NA;**  
"Belediyemiz tarafından, İlçemiz Finike, Kale Mahallesi 14 ada 148 parsel ve çevresini kapsayan alanda hazırlanan 1/1000 Ölçekli Uygulama İmar Planı Değişikliğinin Büyükşehir Belediye Meclis gündemine alınması hususunda,

Gereğini arz ederim.(11.12.2023)" deyimli Meclis Üyesi Sıdika GÖKYAR KIZILCA, Meclis Üyesi Mustafa GEYİKÇİ imzalı önerenin gündemin **152.** maddesine alınması oylamaya katılanların oy birliği ile kabul edildi. (CHP: 24 kabul oyu, AK Parti: 17 kabul oyu, İYİ Parti: 9 kabul oyu, MHP: 10 kabul oyu, SAADET: 1 kabul oyu, Bağımsız: 6 kabul oyu ile toplam 67 oy kullanılmıştır.)

**ANTALYA BÜYÜKŞEHİR BELEDİYESİ MECLİS BAŞKANLIĞI'NA;**  
"Belediyemiz tarafından, İlçemiz Merkez, Sahilkent, Hasyurt, Yeşilyurt ve Turunçova Mahallelerini kapsayan alanda 1/1000 Ölçekli Revizyon + İlave Uygulama İmar Planı Notlarına ek olarak İlave Plan Notu eklenmesi konusunun Büyükşehir Belediye Meclis gündemine alınması hususunda,

Gereğini arz ederim. (11.12.2023)" deyimli Meclis Üyesi Sıdika GÖKYAR KIZILCA, Meclis Üyesi Mustafa GEYİKÇİ imzalı önerenin gündemin **153.** maddesine alınması oylamaya katılanların oy birliği ile kabul edildi. (CHP: 24 kabul oyu, AK Parti: 17 kabul oyu, İYİ Parti: 9 kabul oyu, MHP: 10 kabul oyu, SAADET: 1 kabul oyu, Bağımsız: 6 kabul oyu ile toplam 67 oy kullanılmıştır.)

**ANTALYA BÜYÜKŞEHİR BELEDİYESİ MECLİS BAŞKANLIĞI'NA;**  
"Belediyemiz tarafından, İlçemiz Finike, Hasyurt Mahallesinde yer alan DSİ ve kanal güzergahları ve çevresini kapsayan alanda 1/1000 Ölçekli Uygulama İmar Planı Değişikliğinin Büyükşehir Belediye Meclis gündemine alınması hususunda,

Gereğini arz ederim. (11.12.2023)" deyimli Meclis Üyesi Sıdika GÖKYAR KIZILCA, Meclis Üyesi Mustafa GEYİKÇİ imzalı önerenin gündemin **154.** maddesine alınması oylamaya katılanların oy birliği ile kabul edildi. (CHP: 24 kabul oyu, AK Parti: 17 kabul oyu, İYİ Parti: 9 kabul oyu, MHP: 10 kabul oyu, SAADET: 1 kabul oyu, Bağımsız: 6 kabul oyu ile toplam 67 oy kullanılmıştır.)

**KARAR:**

Büyükşehir Belediye Meclisinin 11.12.2023 tarihli meclis gündemi, birimlerden gelen teklifler ve önergeler ile birlikte toplam 154 maddeden oluşmuştur.

  
Muhittin BÖCEK  
B.Şehir Belediye Bşk.

  
Av. Büşra ÖZDEMİR  
Divan Katibi

  
Kerem Kaya TURAN  
Divan Katibi

**ANTALYA VALİLİĞİ**

İl İdare ve Denetim Müd.

Kayıt No : 127148

Karar Tarihi : 11.12.2023

Karar Sayısı : 968

Teslim Tarihi: 18.12.2023

Oylama adı: OYLAMA 2  
Oy konusu: ÖNERGELER  
Toplantı: ARALIK AYI MECLİS TOPLANTISI  
Oylama başlangıç zamanı: 11.12.2023 14:25:12  
Oylama bitiş zamanı: 11.12.2023 14:25:39  
Toplam oylama sonuçları

Toplam: 69

EVET	67
HAYIR	0
ÇEKİMSER	0
<b>AK PARTİ</b>	
EVET	17
HAYIR	0
ÇEKİMSER	0
<b>BAĞIMSIZ</b>	
EVET	6
HAYIR	0
ÇEKİMSER	0
<b>CHP</b>	
EVET	24
HAYIR	0
ÇEKİMSER	0
<b>İYİ PARTİ</b>	
EVET	9
HAYIR	0
ÇEKİMSER	0
<b>MHP</b>	
EVET	10
HAYIR	0
ÇEKİMSER	0
<b>SP</b>	
EVET	1
HAYIR	0
ÇEKİMSER	0

  
Muhittin BÖCEK

Büyükşehir Belediyesi Başkanı

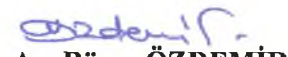
  
Av. Büşra ÖZDEMİR  
Divan Katibi

  
Kerem Kaya TURAN  
Divan Katibi

## Bireysel oylama sonuçları

CHP  
EVET  
A.COŞKUN  
A.POLAT  
B.ÖZDEMİR  
D.FİLİZ  
E.BARIŞ  
E.DEMİRCİ  
E.ÖZDEN  
E.ÜNAL  
H.A.ACAR  
H.ARIKAN  
M.AKIN  
M.BİLİCİ  
M.GEYİKÇİ  
M.KOCAGÖZ  
M.KÖLEOĞLU  
M.TUFAN  
M.YILMAZ  
O.MANİS  
Ö.BALCI  
S.G.KIZILCA  
S.KÜÇÜKKURU  
Ş.OTUZALTI  
Ü.ÇETİNKAYA  
Z.TAN

AK PARTİ  
EVET  
B.BÜYÜKKURT  
F.DEMİRCİ  
H.ÖZDEMİR  
H.ŞAHİN  
İ.DEMİR  
İ.ÖZKAN  
İ.TUNCER  
M.A.ERDOĞAN  
M.BATU  
M.ÖZEREN  
M.ULUTAŞ  
M.URAL  
N.ATEŞ  
O.AVCI  
S.DEMİR  
Ş.ÖZKAN  
Y.KARAMANCI

İYİ PARTİ  
EVET  
G.AŞIK  
G.CENGİZ  
H.C.KAMBUROĞLU  
H.ÖZTÜRK  
M.BASKAK  
M.C.BÜYÜKGEBİZ  
M.ÇETİN  
M.YÜKSEL  
R.ÖZEN

MHP  
EVET  
A.ATAY  
A.CARAN  
A.ÇELİK  
A.ER  
A.ŞAHİN  
H.BALYA  
K.KARA  
Ö.N.İŞLEK  
S.SENİRLİ  
Z.YILDIRIM

SP  
EVET  
M.MANAVOĞLU

BAĞIMSIZ  
EVET  
B.BULUT  
İ.YILDIRAN  
M.A.ORDU  
M.TOPRAK  
R.KARATOP  
S.UĞURLU



Muhittin BÖCEK  
Büyükşehir Belediyesi Başkanı



Av. Büşra ÖZDEMİR  
Divan Katibi



Kerem Kaya TURAN  
Divan Katibi

## ANTALYA BÜYÜKŞEHİR BELEDİYESİ

11 / 12 / 2023 Tarihli Meclis Toplantısına Ait Oylama Raporu

## OYLAMA 2

A.B.SARICA	H.C.GÖNÇÜ	Ö.N.İŞLEK
A.BİRER	H.TÜTÜNCÜ	S.ESEN
A.CAN	K.YILDIRIM	S.DURDAŞ
A.CETİN	L.KONUR	S.KORKUT
A.M.YÜCEL	M.A.KIRIŞ	S.SÖZEN
A.YILMAZ	M.ALTUNBAŞ	T.GENC
B.M.ENGİN	M.ARAS	T.TANER
B.ÖZGÜVEN	M.DURUKAN	Ü.UYSAL
E.APUTKAN	M.GÜVEN	Y.E.ERTUĞAN
E.BAL	M.HACIARİFOĞLU	Z.ALTUN
E.BİLGİCİ	N.TANIR	
E.UGUR	N.TOPALOĞLU	
E.YAZAR	O.BAŞARAN	
F.K.AYDOĞAN	O.MANAVOĞLU	

EVET 67  
HAYIR 0  
ÇEKİMSER 0

CHP	24	0	0	AK PARTİ	17	0	0	İYİ PARTİ	9	0	0	SP	1	0	0
A.COŞKUN	EVET	S.KUÇUKKURU	EVET	B.BÜYÜKKURT	EVET	G.AŞIK	EVET	M.MANAVOĞLU	EVET						
A.POLAT	EVET	Ş.OTUZALTI	EVET	F.DEMİRCİ	EVET	G.CENGİZ	EVET								
B.ÖZDEMİR	EVET	Ü.ÇETİNKAYA	EVET	H.ÖZDEMİR	EVET	H.C.KAMBURUĞLU	EVET								
D.FİLİZ	EVET	Z.TAN	EVET	H.ŞAHİN	EVET	H.ÖZTÜRK	EVET								
E.BARIŞ	EVET			İ.DEMİR	EVET	M.BASKAK	EVET								
E.DEMİRCİ	EVET			İ.ÖZKAN	EVET	M.C.BÜYÜKGEBİZ	EVET								
E.ÖZDEN	EVET			İ.TUNCER	EVET	M.ÇETİN	EVET								
E.ÜNAL	EVET			M.A.ERDOĞAN	EVET	M.YÜKSEL	EVET								
H.A.ACAR	EVET			M.BATU	EVET	R.ÖZEN	EVET								
H.ARIKAN	EVET			M.ÖZEREN	EVET										
M.AKIN	EVET			M.ULUTAŞ	EVET										
M.BİLİCİ	EVET			M.URAL	EVET										
M.GEYİKÇİ	EVET			N.ATEŞ	EVET										
M.KOCAGÖZ	EVET			O.AVCI	EVET										
M.KOLEOĞLU	EVET			S.DEMİR	EVET										
M.TUFAN	EVET			Ş.ÖZKAN	EVET										
M.YILMAZ	EVET			Y.KARAMANCI	EVET										
MUHİTTİN BÖCEK	EVET														
O.MANİS	EVET														
Ö.BALCI	EVET														
S.G.KIZILCA	EVET														

*Muhittin Böcek*  
Muhittin BÖCEK

Büyükşehir Belediyesi Başkanı

*Büşra Özdemir*  
Av. Büşra ÖZDEMİR  
Divan Katibi

*Kerem Kaya Turan*  
Kerem Kaya TURAN  
Divan Katibi



**T.C.**  
**ANTALYA BÜYÜKŞEHİR BELEDİYESİ**  
**MECLİS KARARI**

	B.Şehir Belediye Bşk. : Muhittin BÖCEK Divan Katibi : Av. Büşra ÖZDEMİR Divan Katibi : Kerem Kaya TURAN	<b>Karar Tarihi</b>
		<b>11-12-2023</b>
		<b>Celse No</b>
		<b>1</b>
		<b>Karar No</b>
		<b>969</b>
		<b>Eki</b>

Belediye Meclisinin 13.11.2023 ve 22.11.2023 tarihlerinde yaptığı meclis toplantılarında alınan kararlara ait 161 adet karar özetinin okundu kabulü ve kabulüne oy birliği ile karar verildi. (CHP: 27 kabul oyu, AK Parti: 22 kabul oyu, İYİ Parti: 10 kabul oyu, MHP: 11 kabul oyu, SAADET: 1 kabul oyu, Bağımsız: 6 kabul oyu ile toplam 77 oy kullanılmıştır.) (EK: Oylama tablosu)

Dairesi : **YAZI İŞLERİ VE KARARLAR DAİ. BŞK.** Evrak Ta.ve No :

Meclisin 11-12-2023 Pazartesi günü saat 14:00 'da yaptığı 2023 dönemi 12. Toplantısının 1. Birleşiminin 1. Oturumunda alınan 2023-969 sayılı karardır.

**GÜNDEMİN 2. MADDESİ**

Belediye meclisinin 13.11.2023 ve 22.11.2023 tarihlerinde yaptığı meclis toplantılarında alınan kararların özetleri:

Tarih Saat	Karar No	İçtima Birleşim Oturum	Özet
13-11-2023 14:00	806	11 1 1	Büyükşehir Belediyesi Başkanı Muhittin BÖCEK, CHP Meclis Üyeleri: Ahmet CAN, Ali COŞKUN, Ali POLAT, Batuhan Mutlu ENGİN, Bülent ÖZGÜVEN, Büşra ÖZDEMİR, Deniz FİLİZ, Enver BARIŞ, Erkan DEMİRCİ, Erşan ÖZDEN, Ertuğrul ÜNAL, Halil ARIKAN, Hasan Ali ACAR, Mehmet HACIARIFOĞLU, Mehmet TUFAN, Mehmetali YILMAZ, Mesut KOCAGÖZ, Mustafa BİLİCİ, Mustafa GEYİKÇİ, Mustafa KÖLEOĞLU, Necati TOPALOĞLU, Osman MANİS, Sıdika GÖKYAR KIZILCA, Şükrü SÖZEN, Ünal ÇETİNKAYA, Zafer TAN, Zekeriya ALTUN, AK Parti Meclis Üyeleri: Abdurrahman YILMAZ, Alper BİNER, Binnaz BÜYÜKKURT, Emin BAL, Enver APUTKAN, Fırat DEMİRCİ, Halil ŞAHİN, Hasan Cumhur GÖNCÜ, İbrahim TUNCER, İsmail DEMİR, Kemal YILDIRIM, Levent KONUR, Mehmet GÜVEN, Mehmet ÖZEREN, Muhammet URAL, Musa BATU, Nafiz TANIR, Orhan AVCI, Özdemir MANAVOĞLU, Serhat DEMİR, Şefik DURDAŞ, Şevket ÖZKAN, Tefvik TANER, İYİ Parti Meclis Üyeleri: Gülsüm CENGİZ, Barış BULUT, Ertürk YAZAR, Hasan Can KAMBURUĞLU, Kerem Kaya TURAN, Mehmet Cengiz BÜYÜKGEBİZ, Mehmet ÇETİN, Mustafa BASKAK, Özcan BALCI, Ramazan ÖZEN, Şerafettin ÖZER, MHP Meclis Üyeleri: Abdulkadir ÇELİK, Abdurrahman CARAN, Avni ATAY, Ali Baki SARICA, Ercan UĞUR, Kemal KARA, Selçuk SENİRLİ, Ziya YILDIRIM, Saadet Partisi Meclis Üyesi Mehmet MANAVOĞLU, Bağımsız Meclis Üyeleri: Süleyman UĞURLU'nun toplantıya katıldıkları anlaşıldığından Büyükşehir Belediye Meclisi CHP 28, AK Parti 23, İYİ Parti 11, MHP 8, Saadet 1, Bağımsız 1 meclis üyesi olmak üzere toplam 72 üye açıldı. CHP Meclis Üyesi Turgay GENÇ, Semih ESEN, Ümit UYSAL, Esin BILGIÇ, İYİ Parti Meclis Üyesi Halil ÖZTÜRK, Recep KARATOP, MHP Meclis Üyesi Ömer Niyazi İŞLEK, Ali ŞAHİN, Bağımsız Meclis Üyesi Mehmet Akif ORDU'nun mazeretli sayılmasına oylamaya katılanların oybirliği ile karar verildi. (CHP 25 kabul oyu, AK Parti 22 kabul oyu, İYİ Parti 11 kabul oyu, MHP 7 kabul oyu, Saadet 1 kabul oyu, Bağımsız 1 kabul oyu ile toplam 67 oy kullanılmıştır.)
13-11-2023 14:00	807	11 1 1	Büyükşehir Belediye Meclisinin 13.11.2023 tarihli meclis gündemi, birimlerden gelen teklifler ve öneriler ile birlikte toplam 259 maddeden oluşmuştur.
13-11-2023 14:00	808	11 1 1	Belediye Meclisinin 09.10.2023 ve 13.10.2023 tarihlerinde yaptığı meclis toplantılarında alınan kararlara ait 64 adet karar özetinin okundu kabulü ve kabulüne oy birliği ile karar verildi. (CHP: 27 kabul oyu, AK Parti: 27 kabul oyu, İYİ Parti: 11 kabul oyu, MHP: 8 kabul oyu, SAADET: 1 kabul oyu, Bağımsız: 2 kabul oyu ile toplam 76 oy kullanılmıştır.) (EK: Oylama tablosu)
13-11-2023 14:00	809	11 1 1	Antalya Büyükşehir Belediyesinin 06.05.2019 tarih ve 274 sayılı meclis kararına ve Çevre, Şehircilik ve İklim Değişikliği Bakanlığı Yerel Yönetimler Genel Müdürlüğü'nün 21.04.2021 tarih ve 2021/6 sayılı genelgesine istinaden: a-)Antalya Büyükşehir Belediyesi personellerinin ekim ayında gerçekleştirdiği yurt dışı görevlendirmeler hakkında, b-) Antalya Büyükşehir Belediyesi ve Demre Belediyesi işbirliği ile 27-29 Ekim 2023 tarihlerinde Antalya İli Demre İlçesinde "4. Demre - Kekova Festivali" düzenlenmiştir. Kültür ve Sosyal İşler Dairesi Başkanlığınca hazırlanan Antalya Büyükşehir Belediyesi ve Demre Belediyesi arasında imzalanan işbirliği protokolü hakkında, Meclis bilgilendirildi.
13-11-2023 14:00	810	11 1 1	Aksu Belediyesi sınırları içerisinde, Atatürk Mahallesi 14121 ada 1 parselin "Tarım Alanından" "Gelişme Konut Alanına" dönüştürülmesine ilişkin hazırlanan 1/25000 ÖLÇEKLİ NAZIM İMAR PLANI DEĞİŞİKLİĞİ, oylamaya katılanların oy birliği ile KABUL edildi. (CHP 24 kabul oyu, AK Parti 26 kabul oyu, İYİ Parti 9 kabul oyu, MHP 7 kabul oyu, SAADET 1 kabul oyu, Bağımsız 2 kabul oyu ile toplam 69 oy kullanılmıştır.) (EK1: 1 adet Komisyon Raporu, 1 adet Oylama Raporu)
13-11-2023 14:00	811	11 1 1	Aksu Belediyesi sınırları içerisinde, Atatürk Mahallesi 14121 ada 1 parselin "Gelişme Konut Alanı", "Park ve Yeşil Alan", "Eğitim Alanı", "Sosyal Tesis Alanı", "Sağlık Alanı", "Belediye Hizmet Alanı", "Teknik Altyapı Alanı", "Genel Otopark Alanı" ve "Taşıt Yolu" olarak planlanmasına ilişkin hazırlanan 1/5000 ÖLÇEKLİ NAZIM İMAR PLANI REVİZYONU, 31.10.2023 tarih ve 164127 kayıt sayılı dilekçe ekinde iletildiği şekliyle, oylamaya katılanların oy birliği ile KABUL edildi. (CHP 24 kabul oyu, AK Parti 26 kabul oyu, İYİ Parti 9 kabul oyu, MHP 7 kabul oyu, SAADET 1 kabul oyu, Bağımsız 2 kabul oyu ile toplam 69 oy kullanılmıştır.) (EK1: 1 adet Komisyon Raporu, 1 adet Oylama Raporu)

M. Böcek      S.      O. H.

13-11-2023 14:00	812	11 1 1	Finike ilçesi 423-436-438 numaralı Orman Bölmeleri ve Kale Mahallesi 14 ada 148 parsel ve yakın çevresini kapsayan alanlarda, Antalya Valiliği Gençlik ve Spor İl Müdürlüğü'nce hazırlanarak Çevre Şehircilik ve İklim Değişikliği Bakanlığı'na 20.09.2022 tarihinde onaylanan planlara Antalya 2. İdare Mahkemesi'nin 2023/349 Esas 2023/1131 karar numaralı kararı uyarınca verilen iptal kararı doğrultusunda Çevre Şehircilik ve İklim Değişikliği Bakanlığı Mekansal Planlama Genel Müdürlüğü'nün 18.09.2023 tarih 7404701 sayılı yazısına istinaden hazırlanarak Finike Belediyesi'nin 02.10.2023 tarih 20605 sayılı yazısı ile tarafımıza iletilen 1/25.000 ÖLÇEKLİ NAZIM İMAR PLANI DEĞİŞİKLİĞİ, Finike Belediye'sinin 19.10.2023 tarih 21073 sayılı yazısı ekinde yer aldığı haliyle, oylamaya katılanların oy birliği ile KABUL edildi. (CHP 24 kabul oyu, AK Parti 26 kabul oyu, İYİ Parti 9 kabul oyu, MHP 7 kabul oyu, SAADET 1 kabul oyu, Bağımsız 2 kabul oyu ile toplam 69 oy kullanılmıştır.) (EKİ: 1 adet Komisyon Raporu, 1 adet Oylama Raporu)
13-11-2023 14:00	813	11 1 1	Finike Belediyesi sınırları içerisinde yer alan Kale Mahallesi, 14 ada 148 parsel ve çevresi ve 423-436-438 nolu orman bölgelerine ilişkin Çevre ve Şehircilik ve İklim Değişikliği Bakanlığınca 20.09.2022 tarihinde onaylanan 1/5000 ölçekli Nazım İmar Planı Değişikliği Antalya 2. İdare Mahkemesi'nin 2023/349 E. 2023/1131 K. sayılı kararı ile iptal edildiğinden iptal kararının yerine getirilmesine yönelik hazırlanan 1/5000 ÖLÇEKLİ NAZIM İMAR PLANI, oylamaya katılanların oy birliği ile KABUL edildi. (CHP 24 kabul oyu, AK Parti 26 kabul oyu, İYİ Parti 9 kabul oyu, MHP 7 kabul oyu, SAADET 1 kabul oyu, Bağımsız 2 kabul oyu ile toplam 69 oy kullanılmıştır.) (EKİ: 1 adet Komisyon Raporu, 1 adet Oylama Raporu)
13-11-2023 14:00	814	11 1 1	Finike Belediyesi sınırları içerisinde, İncirağacı Mahallesi, 357 ada 1, 2, 3, 4, 5 parsellerin Ticaret Alanından Konut- Ticaret (TİCK) Alanına dönüştürülmesine ilişkin hazırlanan 1/25000 ÖLÇEKLİ NAZIM İMAR PLANI DEĞİŞİKLİĞİ, oylamaya katılanların oy birliği ile KABUL edildi. (CHP 24 kabul oyu, AK Parti 26 kabul oyu, İYİ Parti 9 kabul oyu, MHP 7 kabul oyu, SAADET 1 kabul oyu, Bağımsız 2 kabul oyu ile toplam 69 oy kullanılmıştır.) (EKİ: 1 adet Komisyon Raporu, 1 adet Oylama Raporu)
13-11-2023 14:00	815	11 1 1	Finike Belediyesi sınırları içerisinde, İncirağacı Mahallesinde 40 ve 15 metrelik yollara cepheli belediyesince belirlenen Konut- Ticaret (TİCK) Alanına dönüştürülmesine ilişkin hazırlanan 1/5000 ÖLÇEKLİ NAZIM İMAR PLANI DEĞİŞİKLİĞİ, oylamaya katılanların oy birliği ile KABUL edildi. (CHP 24 kabul oyu, AK Parti 26 kabul oyu, İYİ Parti 9 kabul oyu, MHP 7 kabul oyu, SAADET 1 kabul oyu, Bağımsız 2 kabul oyu ile toplam 69 oy kullanılmıştır.) (EKİ: 1 adet Komisyon Raporu, 1 adet Oylama Raporu)
13-11-2023 14:00	816	11 1 1	Akseki Belediyesi sınırları içerisinde yer alan Taşlıca Mahallesi, D-695 Karayolu kenarında yaklaşık 57,5 hektar alana ilişkin hazırlanan 1/5000 ÖLÇEKLİ NAZIM İMAR PLANI, oylamaya katılanların oy birliği ile KABUL edildi. (CHP 24 kabul oyu, AK Parti 26 kabul oyu, İYİ Parti 9 kabul oyu, MHP 7 kabul oyu, SAADET 1 kabul oyu, Bağımsız 2 kabul oyu ile toplam 69 oy kullanılmıştır.) (EKİ: 1 adet Komisyon Raporu, 1 adet Oylama Raporu)
13-11-2023 14:00	817	11 1 1	Akseki Belediye Meclisinin 05.09.2023 tarihli ve 51 sayılı kararı ile uygun bulunan Taşlıca Mahallesi, D-695 Karayolu kenarında yaklaşık 57,5 hektar alanda hazırlanan 1/1000 ÖLÇEKLİ UYGULAMA İMAR PLANI, 133 ada 23, 24 ve 25 parsellerde yer alan Gelişme Konut Alanı doğu cephesi yapı yaklaşma mesafesinin 10 m. olarak düzenlenmesi, Yerleşik Konut Alanlarında yer alan TAKS/KAKS:0.20/0.60 ibaresinin kaldırılarak E:0.60 olarak düzenlenmesi, Köy Yerleşik Alan sınırının kaldırılması kaydıyla değiştirilerek, oylamaya katılanların oy birliği ile KABUL edildi. (CHP 24 kabul oyu, AK Parti 26 kabul oyu, İYİ Parti 9 kabul oyu, MHP 7 kabul oyu, SAADET 1 kabul oyu, Bağımsız 2 kabul oyu ile toplam 69 oy kullanılmıştır.) (EKİ: 1 adet Komisyon Raporu, 1 adet Oylama Raporu)
13-11-2023 14:00	818	11 1 1	Aksu Belediyesi sınırları içerisinde, Fatih Mahallesi 67 ada 14 ve 15 parseller ve çevresinde mülkiyet sınırları doğrultusunda konut alanı ve park alanında düzenleme yapılmasına ilişkin hazırlanan 1/5000 ÖLÇEKLİ NAZIM İMAR PLANI DEĞİŞİKLİĞİ, oylamaya katılanların oy çokluğu ile KABUL edildi. (CHP 18 kabul oyu, AK Parti 25 kabul oyu, İYİ Parti 11 ret oyu, MHP 8 kabul oyu, SAADET 1 kabul oyu, Bağımsız 2 kabul oyu ile toplam 65 oy kullanılmıştır.) (EKİ: 1 adet Komisyon Raporu, 1 adet Oylama Raporu)
13-11-2023 14:00	819	11 1 1	Aksu Belediye Meclisi'nin 05.09.2023 tarihli ve 101 sayılı kararı ile uygun bulunan Fatih Mahallesi 67 ada 14 ve 15 parseller ve çevresinde mülkiyet sınırları doğrultusunda konut alanı ve park alanında düzenleme yapılmasına ilişkin hazırlanan 1/1000 ÖLÇEKLİ UYGULAMA İMAR PLANI DEĞİŞİKLİĞİ, Belediyesinden geldiği şekliyle, oylamaya katılanların oy çokluğu ile KABUL edildi. (CHP 18 kabul oyu, AK Parti 24 kabul oyu, İYİ Parti 11 ret oyu, MHP 8 kabul oyu, SAADET 1 kabul oyu, Bağımsız 2 kabul oyu ile toplam 64 oy kullanılmıştır.) (EKİ: 1 adet Komisyon Raporu, 1 adet Oylama Raporu)
13-11-2023 14:00	820	11 1 1	Aksu Belediyesi sınırları içerisinde Kemeragzı Mahallesi 12353 ada 1 parselin "PTT Alanı"ndan çıkarılmasına yönelik açılan davada Antalya 4. idare Mahkemesinin 2020/612E. 2021/357K. Sayılı iptal kararının yerine getirilmesine yönelik parselin kamu hizmet alanı olarak planlanmasına ilişkin hazırlanan 1/5000 ÖLÇEKLİ NAZIM İMAR PLANI, oylamaya katılanların oy birliği ile KABUL edildi. (CHP 20 kabul oyu, AK Parti 22 kabul oyu, İYİ Parti 8 kabul oyu, MHP 8 kabul oyu, SAADET 1 kabul oyu, Bağımsız 1 kabul oyu ile toplam 60 oy kullanılmıştır.) (EKİ: 1 adet Komisyon Raporu, 1 adet Oylama Raporu)
13-11-2023 14:00	821	11 1 1	Alanya Belediyesi sınırları içerisinde Uğrak Mahallesi 200 ada 59 parselin "Ticaret Alanı (TY)" olarak planlanmasına ilişkin hazırlanan 1/5000 ölçekli Nazım İmar Planı, oylamaya katılanların oy birliği ile RET edildi. (CHP 20 kabul oyu, AK Parti 22 kabul oyu, İYİ Parti 8 kabul oyu, MHP 8 kabul oyu, SAADET 1 kabul oyu, Bağımsız 1 kabul oyu ile toplam 60 oy kullanılmıştır.) (EKİ: 1 adet Komisyon Raporu, 1 adet Oylama Raporu)
13-11-2023 14:00	822	11 1 1	Alanya Belediyesi sınırları içerisinde Uğrak Mahallesi 195 ada 3 ve 4 parsellerin Akaryakıt ve Servis İstasyonu olarak planlanmasına ilişkin hazırlanan 1/5000 ÖLÇEKLİ NAZIM İMAR PLANI, oylamaya katılanların oy birliği ile RET edildi. (CHP 20 kabul oyu, AK Parti 22 kabul oyu, İYİ Parti 8 kabul oyu, MHP 8 kabul oyu, SAADET 1 kabul oyu, Bağımsız 1 kabul oyu ile toplam 60 oy kullanılmıştır.) (EKİ: 1 adet Komisyon Raporu, 1 adet Oylama Raporu)
13-11-2023 14:00	823	11 1 1	Alanya Belediyesi sınırları içerisinde, Uğrak Mahallesi 200 ada 56 ve 57 parseller ile 202 ada 19 parselin Akaryakıt ve Servis istasyonu Alanı olarak planlanmasına ilişkin hazırlanan 1/5000 ÖLÇEKLİ NAZIM İMAR PLANI, oylamaya katılanların oy birliği ile RET edildi. (CHP 20 kabul oyu, AK Parti 22 kabul oyu, İYİ Parti 8 kabul oyu, MHP 8 kabul oyu, SAADET 1 kabul oyu, Bağımsız 1 kabul oyu ile toplam 60 oy kullanılmıştır.) (EKİ: 1 adet Komisyon Raporu, 1 adet Oylama Raporu)
13-11-2023 14:00	824	11 1 1	Alanya Belediyesi sınırları içerisinde Uğrak Mahallesi 202 ada 4 parselin Akaryakıt ve Servis İstasyonu olarak planlanmasına ilişkin hazırlanan 1/5000 ÖLÇEKLİ NAZIM İMAR PLANI, oylamaya katılanların oy birliği ile RET edildi. (CHP 20 kabul oyu, AK Parti 22 kabul oyu, İYİ Parti 8 kabul oyu, MHP 8 kabul oyu, SAADET 1 kabul oyu, Bağımsız 1 kabul oyu ile toplam 60 oy kullanılmıştır.) (EKİ: 1 adet Komisyon Raporu, 1 adet Oylama Raporu)
13-11-2023 14:00	825	11 1 1	Alanya Belediyesi sınırları içerisinde Uğrak Mahallesi 202 ada 6 parselin Akaryakıt ve Servis İstasyonu olarak planlanmasına ilişkin hazırlanan 1/5000 ÖLÇEKLİ NAZIM İMAR PLANI, oylamaya katılanların oy birliği ile RET edildi. (CHP 20 kabul oyu, AK Parti 22 kabul oyu, İYİ Parti 8 kabul oyu, MHP 8 kabul oyu, SAADET 1 kabul oyu, Bağımsız 1 kabul oyu ile toplam 60 oy kullanılmıştır.) (EKİ: 1 adet Komisyon Raporu, 1 adet Oylama Raporu)
			Antalya Büyükşehir Belediye Meclisinin 12.06.2023 tarih ve 439 sayılı kararıyla kabul edilen

UBöcek

93

044

13-11-2023 14:00	826	11 1 1	Alanya ilçesi İncekum Mahallesi 1/1000 ölçekli Uygulama İmar Planı değişikliğine askı süresi içerisinde yapılan itirazların kabulü doğrultusunda hazırlanan 1/5000 ÖLÇEKLİ NAZIM İMAR PLANI DEĞİŞİKLİĞİ, 367 ada 9 parsel ve 369 ada 8 parselin Ticaret+Turizm+Konut Alanı (TİCTK) olarak planlanması kaydıyla, oylamaya katılanların oy birliği ile KABUL edildi. (CHP 20 kabul oyu, AK Parti 22 kabul oyu, İYİ Parti 8 kabul oyu, MHP 8 kabul oyu, SAADET 1 kabul oyu, Bağımsız 1 kabul oyu ile toplam 60 oy kullanılmıştır.) (EKİ: 1 adet Komisyon Raporu, 1 adet Oylama Raporu)
13-11-2023 14:00	827	11 1 1	Alanya Belediye Meclisinin 03.10.2023 tarih ve 270 sayılı kararı ile kısmen kabul edilen, Antalya Büyükşehir Belediye Meclisinin 12.06.2023 tarih ve 439 sayılı kararıyla kabul edilen Alanya ilçesi İncekum Mahallesi imar planı değişikliğine askı süresi içerisinde yapılan itirazlar ve kabul edilen itirazlar sonrası hazırlanan 1/1000 ÖLÇEKLİ UYGULAMA İMAR PLANI DEĞİŞİKLİĞİ, 367 ada 9 parsel ve 369 ada 8 parselin Ticaret+Turizm+Konut Alanı (TİCTK) olarak planlanması kaydıyla değiştirilerek, oylamaya katılanların oy birliği ile KABUL edildi. (CHP 20 kabul oyu, AK Parti 22 kabul oyu, İYİ Parti 8 kabul oyu, MHP 8 kabul oyu, SAADET 1 kabul oyu, Bağımsız 1 kabul oyu ile toplam 60 oy kullanılmıştır.) (EKİ: 1 adet Komisyon Raporu, 1 adet Oylama Raporu)
13-11-2023 14:00	828	11 1 1	Alanya Belediyesi sınırları içerisinde Payallar Mahallesi 539 ada 2 parselin "Gelişme Konut Alanından" "Eğitim Alanına" dönüştürülmesine ilişkin hazırlanan 1/5000 ÖLÇEKLİ NAZIM İMAR PLANI DEĞİŞİKLİĞİ, "Özel" ibaresinin eklenmesi kaydıyla, oylamaya katılanların oy birliği ile KABUL edildi. (CHP 20 kabul oyu, AK Parti 22 kabul oyu, İYİ Parti 8 kabul oyu, MHP 8 kabul oyu, SAADET 1 kabul oyu, Bağımsız 1 kabul oyu ile toplam 60 oy kullanılmıştır.) (EKİ: 1 adet Komisyon Raporu, 1 adet Oylama Raporu)
13-11-2023 14:00	829	11 1 1	Alanya Belediyesi sınırları içerisinde Payallar Mahallesi 542 ada 1 parselin "Gelişme Konut Alanından" "Eğitim Alanına" dönüştürülmesine ilişkin hazırlanan 1/5000 ÖLÇEKLİ NAZIM İMAR PLANI DEĞİŞİKLİĞİ, "Özel" ibaresinin eklenmesi kaydıyla, oylamaya katılanların oy birliği ile KABUL edildi. (CHP 20 kabul oyu, AK Parti 22 kabul oyu, İYİ Parti 8 kabul oyu, MHP 8 kabul oyu, SAADET 1 kabul oyu, Bağımsız 1 kabul oyu ile toplam 60 oy kullanılmıştır.) (EKİ: 1 adet Komisyon Raporu, 1 adet Oylama Raporu)
13-11-2023 14:00	830	11 1 1	Alanya Belediyesi sınırları içerisinde, Oba Mahallesi 2303 parselin "Yüksek Yoğunluklu Mevcut Konut Alanından" "Turizm Alanına" dönüştürülmesine ilişkin hazırlanan 1/5000 ÖLÇEKLİ NAZIM İMAR PLANI DEĞİŞİKLİĞİ, oylamaya katılanların oy birliği ile KABUL edildi. (CHP 20 kabul oyu, AK Parti 22 kabul oyu, İYİ Parti 8 kabul oyu, MHP 8 kabul oyu, SAADET 1 kabul oyu, Bağımsız 1 kabul oyu ile toplam 60 oy kullanılmıştır.) (EKİ: 1 adet Komisyon Raporu, 1 adet Oylama Raporu)
13-11-2023 14:00	831	11 1 1	Döşemealtı Belediyesi sınırları içerisinde, Yeniköy Mahallesi, 1243 ada 3 parselin Ticaret Alanından "Akaryakıt ve Servis İstasyonu Alanına" dönüştürülmesine ilişkin hazırlanan 1/5000 ÖLÇEKLİ NAZIM İMAR PLANI DEĞİŞİKLİĞİ, oylamaya katılanların oy birliği ile RET edildi. (CHP 20 kabul oyu, AK Parti 22 kabul oyu, İYİ Parti 8 kabul oyu, MHP 8 kabul oyu, SAADET 1 kabul oyu, Bağımsız 1 kabul oyu ile toplam 60 oy kullanılmıştır.) (EKİ: 1 adet Komisyon Raporu, 1 adet Oylama Raporu)
13-11-2023 14:00	832	11 1 1	Döşemealtı Belediyesi sınırları içerisinde, Yeşilbayır Mahallesi 1353 ada 6 parseldeki enerji nakil hattı koruma bandının altındaki "Konut Alanının" "Park Alanına" dönüştürülmesi, 1209 ada 1 parselin güneyinde bulunan "Park Alanının" "Konut Alanına" dönüştürülmesine ilişkin hazırlanan 1/5000 ÖLÇEKLİ NAZIM İMAR PLANI DEĞİŞİKLİĞİ, oylamaya katılanların oy birliği ile KABUL edildi. (CHP 20 kabul oyu, AK Parti 22 kabul oyu, İYİ Parti 8 kabul oyu, MHP 8 kabul oyu, SAADET 1 kabul oyu, Bağımsız 1 kabul oyu ile toplam 60 oy kullanılmıştır.) (EKİ: 1 adet Komisyon Raporu, 1 adet Oylama Raporu)
13-11-2023 14:00	833	11 1 1	Elmalı Belediyesi sınırları içerisinde, Afşar Mahallesi 136 Ada 32, 33, 34, 35, 36 Parsellerin Eko Turizm/Kırsal Turizm Alanı ve park alanı olarak planlanmasına ilişkin hazırlanan 1/5000 ölçekli Nazım İmar Planının İmar ve Bayındırlık Komisyonuna idesine, oylamaya katılanların oy birliği ile karar verildi. (CHP 26 kabul oyu, AK Parti 25 kabul oyu, İYİ Parti 9 kabul oyu, MHP 8 kabul oyu, Bağımsız 2 kabul oyu ile toplam 70 oy kullanılmıştır.) (EKİ: 1 adet Komisyon Raporu, 1 adet Oylama Raporu)
13-11-2023 14:00	834	11 1 1	Kaş Belediyesi sınırları içerisinde yer alan Kızılağaç Mahallesi, 122 ada 2 parsel, 148 ada 3, 4, 5 parsellerin ekoturizm/kırsal turizm alanı ve park alanı olarak planlanmasına ilişkin hazırlanan 1/5000 ölçekli Nazım İmar Planının İmar ve Bayındırlık Komisyonuna idesine, oylamaya katılanların oy birliği ile karar verildi. (CHP 26 kabul oyu, AK Parti 25 kabul oyu, İYİ Parti 9 kabul oyu, MHP 8 kabul oyu, Bağımsız 2 kabul oyu ile toplam 70 oy kullanılmıştır.) (EKİ: 1 adet Komisyon Raporu, 1 adet Oylama Raporu)
13-11-2023 14:00	835	11 1 1	Finike Belediyesi sınırları içerisinde, Hasyurt Mahallesinde bulunan sahil bandındaki yağmur suyu tahliye kanalı, sulama arklar ve drenaj kanallarının imar planına işlenmesine ilişkin hazırlanan 1/5000 ÖLÇEKLİ NAZIM İMAR PLANI DEĞİŞİKLİĞİ, oylamaya katılanların oy birliği ile KABUL edildi. (CHP 20 kabul oyu, AK Parti 24 kabul oyu, İYİ Parti 9 kabul oyu, MHP 8 kabul oyu, SAADET 1 kabul oyu, Bağımsız 1 kabul oyu ile toplam 63 oy kullanılmıştır.) (EKİ: 1 adet Komisyon Raporu, 1 adet Oylama Raporu)
13-11-2023 14:00	836	11 1 1	Kemer Belediyesi sınırları içerisinde yer alan: Beycik Mahallesi, 202 ada 110 parselde Gelişme Konut Alanı, Yol, Park ve Yeşil Alan planlanmasına ilişkin hazırlanan 1/5000 ÖLÇEKLİ NAZIM İMAR PLANI, talep sahibinin 23.10.2023 tarih ve 159447 kayıt sayılı dilekçesi ekinde belirtildiği şekliyle, oylamaya katılanların oy birliği ile KABUL edildi. (CHP 20 kabul oyu, AK Parti 24 kabul oyu, İYİ Parti 9 kabul oyu, MHP 8 kabul oyu, SAADET 1 kabul oyu, Bağımsız 1 kabul oyu ile toplam 63 oy kullanılmıştır.) (EKİ: 1 adet Komisyon Raporu, 1 adet Oylama Raporu)
13-11-2023 14:00	837	11 1 1	Kepez Belediyesi sınırları içerisinde Çankaya Mahallesi 28193 ada 454, 455 ve 456 parseller ve çevresinin Mahkeme kararı doğrultusunda düzenlenerek konut alanı planlanmasına ilişkin hazırlanan 1/5000 ÖLÇEKLİ NAZIM İMAR PLANI DEĞİŞİKLİĞİ, oylamaya katılanların oy birliği ile KABUL edildi. (CHP 20 kabul oyu, AK Parti 24 kabul oyu, İYİ Parti 9 kabul oyu, MHP 8 kabul oyu, SAADET 1 kabul oyu, Bağımsız 1 kabul oyu ile toplam 63 oy kullanılmıştır.) (EKİ: 1 adet Komisyon Raporu, 1 adet Oylama Raporu)
13-11-2023 14:00	838	11 1 1	Korkuteli Belediye sınırları içerisinde, Yazır Mahallesi, Köy Yerleşik Alanı sınırları içerisinde kalan 313 Ada 7 ve 8 parsellerin karayolu kamulaştırma sınırı dışında kalan kısmının ticaret alanı olarak planlanmasına ilişkin hazırlanan 1/5000 ÖLÇEKLİ NAZIM İMAR PLANI, plan açıklama raporunda yer alan E.0.50 ibaresinin E:0.40 olarak düzeltilmesi kaydıyla, oylamaya katılanların oy birliği ile KABUL edildi. (CHP 20 kabul oyu, AK Parti 24 kabul oyu, İYİ Parti 9 kabul oyu, MHP 8 kabul oyu, SAADET 1 kabul oyu, Bağımsız 1 kabul oyu ile toplam 63 oy kullanılmıştır.) (EKİ: 1 adet Komisyon Raporu, 1 adet Oylama Raporu)
13-11-2023 14:00	839	11 1 1	Korkuteli Belediyesi sınırları içerisinde, Güzle Mahallesi, 112 ada, 52 parselin Enerji Üretim Alanı (Güneş Enerjisi Elektrik Üretim Santrali) olarak planlanmasına ilişkin hazırlanan 1/5000 ÖLÇEKLİ NAZIM İMAR PLANI, oylamaya katılanların oy birliği ile KABUL edildi. (CHP 20 kabul oyu, AK Parti 24 kabul oyu, İYİ Parti 9 kabul oyu, MHP 8 kabul oyu, SAADET 1 kabul oyu, Bağımsız 1 kabul oyu ile toplam 63 oy kullanılmıştır.) (EKİ: 1 adet Komisyon Raporu, 1 adet Oylama Raporu)
			Kumluca Belediyesi sınırları içerisinde, Yazır Mahallesi, 114 ada 22 parseldeki Otopark Alanının Sağlık Tesisleri Alanına dönüştürülmesi ve yol aksının düzenlenmesine ilişkin hazırlanan 1/5000 ölçekli nazım imar planı değişikliği ile 114 ada, 21 parselde "Özel Sağlık

UBöcek

5- Olu

13-11-2023 14:00	840	11 1 1	"Tesis Alanı" ve "Genel Otopark" planlamasına ilişkin hazırlanan 1/5000 ÖLÇEKLİ İLAVE NAZIM İMAR PLANI, oylamaya katılanların oy birliği ile KABUL edildi. (CHP 20 kabul oyu, AK Parti 24 kabul oyu, İYİ Parti 9 kabul oyu, MHP 8 kabul oyu, SAADET 1 kabul oyu, Bağımsız 1 kabul oyu ile toplam 63 oy kullanılmıştır.) (EKİ: 1 adet Komisyon Raporu, 1 adet Oylama Raporu)
13-11-2023 14:00	841	11 1 1	Manavgat Belediyesi sınırları içerisinde Salur Mahallesi, 217 ada 5 parselde yer alan Enerji Üretim Alanının kuzeyinde 12 metrelik taşıt yolunun devamının sağlanması ve taşıt yolu ile parsel alanı arasında kalan alanın Orman Alanı olarak planlanmasına ilişkin hazırlanan 1/5000 ÖLÇEKLİ NAZIM İMAR PLANI DEĞİŞİKLİĞİ, oylamaya katılanların oy birliği ile RET edildi. (CHP 20 kabul oyu, AK Parti 24 kabul oyu, İYİ Parti 9 kabul oyu, MHP 8 kabul oyu, SAADET 1 kabul oyu, Bağımsız 1 kabul oyu ile toplam 63 oy kullanılmıştır.) (EKİ: 1 adet Komisyon Raporu, 1 adet Oylama Raporu)
13-11-2023 14:00	842	11 1 1	Muratpaşa Belediyesi sınırları içerisinde: Muratpaşa Mahallesi 12710 ada 7, 14 ve 15 parsellerde yer alan TİCK (Ticaret+Konut Alanı), Özel Eğitim Alanı ve Park Alanının, TİCTK (Ticaret+Turizm+Konut Alanı), Özel Anaokulu, Kültürel Tesis Alanı ve Park Alanı olarak yeniden düzenlenmesi ve plan hükümleri eklenmesine ilişkin hazırlanan 1/5000 ölçekli Nazım İmar Planı Değişikliğinin 6306 sayılı Kanun'un 7. Maddesi'nin (10) bendi uyarınca Plan Hükümleri 1. Maddesinde yer alan "emsale esas inşaat alanı 43.750 m <sup>2</sup> dir." ibaresinin kaldırılarak "E=1,50 olarak uygulanacaktır." şeklinde düzenlenmesi kaydıyla kabulü hususunda, karar yeter sayısı bulunmadığından karar alınmamıştır. (Hazirun 72) (CHP 2 kabul, 3 ret, 1 çekimser oy, Ak Parti 13 kabul oyu, İyi Parti 5 ret oyu, MHP 7 kabul oyu ile 22 Kabul, 8 Ret, 1 Çekimser olmak üzere toplamda 31 oy kullanılmıştır.) (EKİ: 1 adet Komisyon Raporu, 1 adet Oylama Raporu)
13-11-2023 14:00	843	11 1 1	Muratpaşa Belediye Meclisi'nin 02.08.2023 tarih ve 198 sayılı Kararı ile uygun bulunan: Muratpaşa Mahallesi, 12710 ada 4, 13, 16 (mülkiyeti Antalya Büyükşehir Belediyesi'ne ait ve muvafakatı bulunmaktadır) 7 parsel, (mülkiyeti Maliye Hazinesine ait ve muvafakatı bulunmaktadır) 12 parsel (mülkiyeti Vakıflara ait ve muvafakatı bulunmaktadır), 14 ve 15 parsellerde (özel mülkiyet) yer alan Özel Proje Alanının yapı yaklaşma mesafelerinin ve yapılaşma koşullarının düzenlenerek Ticaret (T), Ticaret-Konut (TİCK), Özel Anaokulu, Park ve Trafo Alanına dönüştürülmesi ve plan notu eklenmesine ilişkin hazırlanan 1/1000 ölçekli Uygulama İmar Planı Değişikliğinin Muratpaşa Belediye Başkanlığı'nın 26.10.2023 tarih ve 26183 sayılı yazısı doğrultusunda, talep sahibinin 27.10.2023 tarih ve 162426 kayıt sayılı dilekçesi ile sunulan plan teklifinin: 6306 sayılı Kanun'un 7. Maddesinin (10) bendi uyarınca ve çevre plan kararları doğrultusunda, Plan Hükümleri'nin 3. Maddesinde yer alan "emsale esas inşaat alanı 43.750 m <sup>2</sup> dir." ibaresinin kaldırılarak "E=1,50 olarak uygulanacaktır." şeklinde düzenlenmesi ve Genel Hükümler Başlığı altına "su basman kotu maksimum 0,50 olarak uygulanacaktır." maddesinin eklenmesi kaydıyla değiştirilerek kabulü hususunda, karar yeter sayısı bulunmadığından karar alınmamıştır. (Hazirun 72) (CHP 3 kabul, 3 ret, 2 çekimser oy, Ak Parti 7 kabul oyu, İyi Parti 7 ret oyu, MHP 7 kabul oyu, Saadet 1 çekimser oy ile 17 kabul, 10 ret, 3 çekimser olmak üzere toplamda 30 oy kullanılmıştır.) (EKİ: 1 adet Komisyon Raporu, 1 adet Oylama Raporu)
13-11-2023 14:00	844	11 1 1	Serik Belediye sınırları içerisinde Kent Meydanı düzenlenmesi amacıyla Çınaraltı Meydanı, Kızılderesi ve Atatürk Caddelerinde düzenleme yapılmasına ilişkin onaylanan 1/5000 ölçekli Nazım İmar Planı değişikliğine askı süresi içerisinde yapılan İTIRAZ, oylamaya katılanların oy birliği ile RET edildi. (CHP 17 kabul oyu, AK Parti 22 kabul oyu, İYİ Parti 10 kabul oyu, MHP 8 kabul oyu, SAADET 1 kabul oyu ile toplam 58 oy kullanılmıştır.) (EKİ: 1 adet Komisyon Raporu, 1 adet Oylama Raporu)
13-11-2023 14:00	845	11 1 1	Serik Belediye Meclisi'nin 06.01.2022 tarihli ve 22 sayılı kararı ile uygun bulunan Kent Meydanı düzenlenmesi amacıyla Çınaraltı Meydanı, Kızılderesi ve Atatürk Caddelerinde düzenleme yapılmasına ilişkin hazırlanan 1/1000 ÖLÇEKLİ UYGULAMA İMAR PLANI DEĞİŞİKLİĞİ, Belediyesinden geldiği şekliyle, oylamaya katılanların oy birliği ile KABUL edildi. (CHP 17 kabul oyu, AK Parti 22 kabul oyu, İYİ Parti 10 kabul oyu, MHP 8 kabul oyu, SAADET 1 kabul oyu ile toplam 58 oy kullanılmıştır.) (EKİ: 1 adet Komisyon Raporu, 1 adet Oylama Raporu)
13-11-2023 14:00	846	11 1 1	Serik Belediyesi sınırları içerisinde, Karadayı Mahallesi, Zıppık Mevkiinde yer alan ve Devlet Su İşleri 13. Bölge Müdürlüğü'nün görüşü doğrultusunda kanalların planlara işlenmesine ilişkin hazırlanan 1/5000 ÖLÇEKLİ NAZIM İMAR PLANI DEĞİŞİKLİĞİ, oylamaya katılanların oy birliği ile KABUL edildi. (CHP 17 kabul oyu, AK Parti 22 kabul oyu, İYİ Parti 10 kabul oyu, MHP 8 kabul oyu, SAADET 1 kabul oyu ile toplam 58 oy kullanılmıştır.) (EKİ: 1 adet Komisyon Raporu, 1 adet Oylama Raporu)
13-11-2023 14:00	847	11 1 1	Serik Belediye Meclisi'nin 04.07.2023 tarihli ve 65 sayılı kararı ile uygun bulunan Karadayı Mahallesi Zıppık Mevkiinde yer alan ve Devlet Su İşleri 13. Bölge Müdürlüğü'nün görüşü doğrultusunda kanalların planlara işlenmesine ilişkin hazırlanan 1/1000 ÖLÇEKLİ UYGULAMA İMAR PLANI DEĞİŞİKLİĞİ, belediyesinden geldiği şekliyle, oylamaya katılanların oy birliği ile KABUL edildi. (CHP 17 kabul oyu, AK Parti 22 kabul oyu, İYİ Parti 10 kabul oyu, MHP 8 kabul oyu, SAADET 1 kabul oyu ile toplam 58 oy kullanılmıştır.) (EKİ: 1 adet Komisyon Raporu, 1 adet Oylama Raporu)
13-11-2023 14:00	848	11 1 1	Serik Belediyesi sınırları içerisinde Gedik ve Yeni (Orta) Mahallelerinde yaklaşık 117.54 ha alanda planların Mekânsal Planlar Yapım Yönetmeliğine uygun hale getirilmesi ve 3194 sayılı İmar Kanununun 18. Maddesi uyarınca uygulama yapılabilmesi amacıyla hazırlanan 1/5000 ÖLÇEKLİ NAZIM İMAR PLANI DEĞİŞİKLİĞİ, oylamaya katılanların oy birliği ile KABUL edildi. (CHP 17 kabul oyu, AK Parti 22 kabul oyu, İYİ Parti 10 kabul oyu, MHP 8 kabul oyu, SAADET 1 kabul oyu ile toplam 58 oy kullanılmıştır.) (EKİ: 1 adet Komisyon Raporu, 1 adet Oylama Raporu)
13-11-2023 14:00	849	11 1 1	Serik Belediye Meclisi'nin 01.08.2023 tarihli ve 70 sayılı kararı ile uygun bulunan Gedik ve Yeni (Orta) Mahallelerinde yaklaşık 117.54 ha alanda planların Mekânsal Planlar Yapım Yönetmeliğine uygun hale getirilmesi ve 3194 sayılı İmar Kanununun 18. Maddesi uyarınca uygulama yapılabilmesi amacıyla hazırlanan 1/1000 ÖLÇEKLİ UYGULAMA İMAR PLANI DEĞİŞİKLİĞİ, Belediyesinden geldiği şekliyle, oylamaya katılanların oy birliği ile KABUL edildi. (CHP 17 kabul oyu, AK Parti 22 kabul oyu, İYİ Parti 10 kabul oyu, MHP 8 kabul oyu, SAADET 1 kabul oyu ile toplam 58 oy kullanılmıştır.) (EKİ: 1 adet Komisyon Raporu, 1 adet Oylama Raporu)
13-11-2023 14:00	850	11 1 1	Alanya Belediye Meclisinin 05.09.2023 tarih ve 240 sayılı kararı ile uygun bulunan, Mahmutlar Mahallesi 887 ada 1 parselin doğusunda bulunan Park Alanı içerisinde Trafo Alanı planlanmasına ilişkin hazırlanan 1/1000 ÖLÇEKLİ UYGULAMA İMAR PLANI DEĞİŞİKLİĞİ, Belediyesinden geldiği şekliyle, oylamaya katılanların oy birliği ile KABUL edildi. (CHP 17 kabul oyu, AK Parti 22 kabul oyu, İYİ Parti 10 kabul oyu, MHP 8 kabul oyu, SAADET 1 kabul oyu ile toplam 58 oy kullanılmıştır.) (EKİ: 1 adet Komisyon Raporu, 1 adet Oylama Raporu)
13-11-2023 14:00	851	11 1 1	Alanya Belediye Meclisinin 05.09.2023 tarih ve 241 sayılı kararı ile uygun bulunan, Mahmutlar Mahallesi 1079 ada doğusunda bulunan Park Alanı içerisinde Trafo Alanı planlanmasına ilişkin hazırlanan 1/1000 ÖLÇEKLİ UYGULAMA İMAR PLANI DEĞİŞİKLİĞİ, Belediyesinden geldiği şekliyle, oylamaya katılanların oy birliği ile KABUL edildi. (CHP 17 kabul oyu, AK Parti 22 kabul oyu, İYİ Parti 10 kabul oyu, MHP 8 kabul oyu, SAADET 1 kabul oyu ile toplam

UBöcek

3.

Okul

			58 oy kullanılmıştır.) (EKİ: 1 adet Komisyon Raporu, 1 adet Oylama Raporu)
13-11-2023 14:00	852	11 1 1	Alanya Belediye Meclisinin 05.09.2023 tarih ve 242 sayılı kararı ile uygun bulunan, Mahmutlar Mahallesi 1056 ada kuzeyinde bulunan Park Alanı içerisinde Trafo Alanı planlanmasına ilişkin hazırlanan 1/1000 ÖLÇEKLİ UYGULAMA İMAR PLANI DEĞİŞİKLİĞİ, Belediyesinden geldiği şekliyle, oylamaya katılanların oy birliği ile KABUL edildi. (CHP 17 kabul oyu, AK Parti 22 kabul oyu, İYİ Parti 10 kabul oyu, MHP 8 kabul oyu, SAADET 1 kabul oyu ile toplam 58 oy kullanılmıştır.) (EKİ: 1 adet Komisyon Raporu, 1 adet Oylama Raporu)
13-11-2023 14:00	853	11 1 1	Alanya Belediye Meclisinin 05.09.2023 tarih ve 243 sayılı kararı ile uygun bulunan, Mahmutlar Mahallesi 1067 ada 1 parselin güneyinde bulunan Park Alanı içerisinde Trafo Alanı planlanmasına ilişkin hazırlanan 1/1000 ÖLÇEKLİ UYGULAMA İMAR PLANI DEĞİŞİKLİĞİ, Belediyesinden geldiği şekliyle, oylamaya katılanların oy birliği ile KABUL edildi. (CHP 17 kabul oyu, AK Parti 22 kabul oyu, İYİ Parti 10 kabul oyu, MHP 8 kabul oyu, SAADET 1 kabul oyu ile toplam 58 oy kullanılmıştır.) (EKİ: 1 adet Komisyon Raporu, 1 adet Oylama Raporu)
13-11-2023 14:00	854	11 1 1	Alanya Belediye Meclisinin 05.09.2023 tarih ve 244 sayılı kararı ile uygun bulunan, Mahmutlar Mahallesi 1088 ada 1 parselin kuzeyinde bulunan Park Alanı içerisinde Trafo Alanı planlanmasına ilişkin hazırlanan 1/1000 ÖLÇEKLİ UYGULAMA İMAR PLANI DEĞİŞİKLİĞİ, Belediyesinden geldiği şekliyle, oylamaya katılanların oy birliği ile KABUL edildi. (CHP 17 kabul oyu, AK Parti 22 kabul oyu, İYİ Parti 10 kabul oyu, MHP 8 kabul oyu, SAADET 1 kabul oyu ile toplam 58 oy kullanılmıştır.) (EKİ: 1 adet Komisyon Raporu, 1 adet Oylama Raporu)
13-11-2023 14:00	855	11 1 1	Alanya Belediye Meclisinin 05.09.2023 tarih ve 245 sayılı kararı ile uygun bulunan, Mahmutlar Mahallesi 1085 ada kuzeyinde bulunan Park Alanı içerisinde Trafo Alanı planlanmasına ilişkin hazırlanan 1/1000 ÖLÇEKLİ UYGULAMA İMAR PLANI DEĞİŞİKLİĞİ, Belediyesinden geldiği şekliyle, oylamaya katılanların oy birliği ile KABUL edildi. (CHP 17 kabul oyu, AK Parti 22 kabul oyu, İYİ Parti 10 kabul oyu, MHP 8 kabul oyu, SAADET 1 kabul oyu ile toplam 58 oy kullanılmıştır.) (EKİ: 1 adet Komisyon Raporu, 1 adet Oylama Raporu)
13-11-2023 14:00	856	11 1 1	Alanya Belediye Meclisinin 05.09.2023 tarih ve 246 sayılı kararı ile uygun bulunan, Mahmutlar Mahallesi 1066 ada 1 parselin doğusunda bulunan Park Alanı içerisinde Trafo Alanı planlanmasına ilişkin hazırlanan 1/1000 ÖLÇEKLİ UYGULAMA İMAR PLANI DEĞİŞİKLİĞİ, Belediyesinden geldiği şekliyle, oylamaya katılanların oy birliği ile KABUL edildi. (CHP 17 kabul oyu, AK Parti 22 kabul oyu, İYİ Parti 10 kabul oyu, MHP 8 kabul oyu, SAADET 1 kabul oyu ile toplam 58 oy kullanılmıştır.) (EKİ: 1 adet Komisyon Raporu, 1 adet Oylama Raporu)
13-11-2023 14:00	857	11 1 1	Alanya Belediye Meclisinin 05.09.2023 tarih ve 247 sayılı kararı ile uygun bulunan, Mahmutlar Mahallesi 1060 ada doğusunda bulunan Park Alanı içerisinde Trafo Alanı planlanmasına ilişkin hazırlanan 1/1000 ÖLÇEKLİ UYGULAMA İMAR PLANI DEĞİŞİKLİĞİ, Belediyesinden geldiği şekliyle, oylamaya katılanların oy birliği ile KABUL edildi. (CHP 17 kabul oyu, AK Parti 22 kabul oyu, İYİ Parti 10 kabul oyu, MHP 8 kabul oyu, SAADET 1 kabul oyu ile toplam 58 oy kullanılmıştır.) (EKİ: 1 adet Komisyon Raporu, 1 adet Oylama Raporu)
13-11-2023 14:00	858	11 1 1	Alanya Belediye Meclisinin 05.09.2023 tarih ve 248 sayılı kararı ile uygun bulunan, Mahmutlar Mahallesi 1054 ada kuzeyinde bulunan Park Alanı içerisinde Trafo Alanı planlanmasına ilişkin hazırlanan 1/1000 ÖLÇEKLİ UYGULAMA İMAR PLANI DEĞİŞİKLİĞİ, Belediyesinden geldiği şekliyle, oylamaya katılanların oy birliği ile KABUL edildi. (CHP 17 kabul oyu, AK Parti 22 kabul oyu, İYİ Parti 10 kabul oyu, MHP 8 kabul oyu, SAADET 1 kabul oyu ile toplam 58 oy kullanılmıştır.) (EKİ: 1 adet Komisyon Raporu, 1 adet Oylama Raporu)
13-11-2023 14:00	859	11 1 1	Alanya Belediye Meclisinin 05.09.2023 tarih ve 249 sayılı kararı ile uygun bulunan, Mahmutlar Mahallesi 1097 ada kuzeyinde bulunan Park Alanı içerisinde Trafo Alanı planlanmasına ilişkin hazırlanan 1/1000 ÖLÇEKLİ UYGULAMA İMAR PLANI DEĞİŞİKLİĞİ, Belediyesinden geldiği şekliyle, oylamaya katılanların oy birliği ile KABUL edildi. (CHP 17 kabul oyu, AK Parti 22 kabul oyu, İYİ Parti 10 kabul oyu, MHP 8 kabul oyu, SAADET 1 kabul oyu ile toplam 58 oy kullanılmıştır.) (EKİ: 1 adet Komisyon Raporu, 1 adet Oylama Raporu)
13-11-2023 14:00	860	11 1 1	Alanya Belediye Meclisinin 05.09.2023 tarih ve 251 sayılı kararı ile uygun bulunan, Kargıcak Mahallesi 214 ada 58 ve 68 parsellerin bir kısmının Turizm veya 2. Konut Alanından turizm veya 2. Konut Alanına, Otopark Alanına, Park Alanına ve yola dönüştürülmesine ilişkin hazırlanan 1/1000 ÖLÇEKLİ UYGULAMA İMAR PLANI DEĞİŞİKLİĞİ, Belediyesinden geldiği şekliyle, oylamaya katılanların oy birliği ile KABUL edildi. (CHP 17 kabul oyu, AK Parti 22 kabul oyu, İYİ Parti 10 kabul oyu, MHP 8 kabul oyu, SAADET 1 kabul oyu ile toplam 58 oy kullanılmıştır.) (EKİ: 1 adet Komisyon Raporu, 1 adet Oylama Raporu)
13-11-2023 14:00	861	11 1 1	Alanya Belediye Meclisinin 05.09.2023 tarih ve 252 sayılı kararı ile uygun bulunan, Cıkcilli Mahallesi 344 ada 1 parsel ve kuzeyinde yer alan "Dini Tesis Alanından" "E: 1.00 Yençok:5 katlı Sosyal Tesis Alanına" dönüştürülmesine ilişkin hazırlanan 1/1000 ÖLÇEKLİ UYGULAMA İMAR PLANI DEĞİŞİKLİĞİ, Belediyesinden geldiği şekliyle, oylamaya katılanların oy birliği ile KABUL edildi. (CHP 17 kabul oyu, AK Parti 22 kabul oyu, İYİ Parti 10 kabul oyu, MHP 8 kabul oyu, SAADET 1 kabul oyu ile toplam 58 oy kullanılmıştır.) (EKİ: 1 adet Komisyon Raporu, 1 adet Oylama Raporu)
13-11-2023 14:00	862	11 1 1	Alanya Belediye Meclisinin 05.09.2023 tarih ve 253 sayılı kararı ile uygun bulunan, Mahmutlar Mahallesi 4612, 4613, 4627 ve 4628 parsellerin bir kısmında 18. Madde uygulamasına esas düzenleme yapılmasına ilişkin hazırlanan 1/1000 ÖLÇEKLİ UYGULAMA İMAR PLANI DEĞİŞİKLİĞİ, Belediyesinden geldiği şekliyle, oylamaya katılanların oy birliği ile KABUL edildi. (CHP 17 kabul oyu, AK Parti 22 kabul oyu, İYİ Parti 10 kabul oyu, MHP 8 kabul oyu, SAADET 1 kabul oyu ile toplam 58 oy kullanılmıştır.) (EKİ: 1 adet Komisyon Raporu, 1 adet Oylama Raporu)
13-11-2023 14:00	863	11 1 1	Alanya Belediye Meclisinin 03.10.2023 tarih ve 284 sayılı kararı ile uygun bulunan, Oba Mahallesi 535 ada 14 nolu parselin "Konut+Ticaret Alanından" "Özel Sağlık Tesis Alanına" dönüştürülmesi ve plan notları eklenmesine ilişkin hazırlanan 1/1000 ÖLÇEKLİ UYGULAMA İMAR PLANI DEĞİŞİKLİĞİ, Belediyesinden geldiği şekliyle, oylamaya katılanların oy birliği ile KABUL edildi. (CHP 17 kabul oyu, AK Parti 22 kabul oyu, İYİ Parti 10 kabul oyu, MHP 8 kabul oyu, SAADET 1 kabul oyu ile toplam 58 oy kullanılmıştır.) (EKİ: 1 adet Komisyon Raporu, 1 adet Oylama Raporu)
13-11-2023 14:00	864	11 1 1	Döşemealtı Belediye Meclisinin 05.09.2023 tarih ve 197 sayılı kararı ile uygun bulunan, Karataş Mahallesi 121 ada 1 parselin "Sosyal Tesis Alanından" "Resmi Kurum Alanına (Tarım Kredi Kooperatifi)" dönüştürülmesi ve plan notları eklenmesine ilişkin hazırlanan 1/1000 ÖLÇEKLİ UYGULAMA İMAR PLANI DEĞİŞİKLİĞİ, Belediyesinden geldiği şekliyle, oylamaya katılanların oy birliği ile KABUL edildi. (CHP 17 kabul oyu, AK Parti 22 kabul oyu, İYİ Parti 10 kabul oyu, MHP 8 kabul oyu, SAADET 1 kabul oyu ile toplam 58 oy kullanılmıştır.) (EKİ: 1 adet Komisyon Raporu, 1 adet Oylama Raporu)
13-11-2023 14:00	865	11 1 1	Döşemealtı Belediye Meclisi'nin 05.09.2023 tarih ve 198 sayılı kararı ile uygun bulunan, Kırkgöz Yeniköy Mahallesi 244 Ada 1 ve 2 parsellerin tevhid edilmesi amacıyla TIA=963m <sup>2</sup> , Yençok=5 Kat yapılaşma koşulu verilmesi ve plan notları eklenmesine ilişkin hazırlanan 1/1000 ÖLÇEKLİ UYGULAMA İMAR PLANI DEĞİŞİKLİĞİ, Belediyesinden geldiği şekliyle, oylamaya katılanların oy birliği ile KABUL edildi. (CHP 17 kabul oyu, AK Parti 22 kabul oyu, İYİ Parti 10 kabul oyu, MHP 8 kabul oyu, SAADET 1 kabul oyu ile toplam 58 oy kullanılmıştır.) (EKİ: 1 adet Komisyon Raporu, 1 adet Oylama Raporu)

U. Böcek

g.

Öm

13-11-2023 14:00	866	11 1 1	Döşemealtı Belediye Meclisinin 05.09.2023 tarih ve 199 sayılı kararı ve Antalya Kültür Varlıklarını Koruma Bölge Kurulunun 23.06.2023 tarih ve 16200 sayılı kararı ile uygun bulunan, Altınkale Mahallesi 25380 adanın güneyindeki Geleneksel Konut Yapısı ve Sarmıca ait Koruma Alanı sınırlarının plana işlenmesi ve çevresinde düzenleme yapılmasına ilişkin hazırlanan 1/1000 ÖLÇEKLİ UYGULAMA İMAR PLANI DEĞİŞİKLİĞİ, Belediyesinden geldiği şekliyle, oylamaya katılanların oy birliği ile KABUL edildi. (CHP 17 kabul oyu, AK Parti 22 kabul oyu, İYİ Parti 10 kabul oyu, MHP 8 kabul oyu, SAADET 1 kabul oyu ile toplam 58 oy kullanılmıştır.) (EKİ: 1 adet Komisyon Raporu, 1 adet Oylama Raporu)
13-11-2023 14:00	867	11 1 1	Döşemealtı Belediye Meclisi'nin 04.07.2023 tarihli ve 159 sayılı kararı ile uygun bulunan, Bahçeyaka Mahallesi 1254 ada 1, 2, 3, 11 ve 12 parsellerin tevhit edilmesi amacıyla E:0,60, Yençok:4 kat yapılaşma koşulları verilmesi ve plan notu eklenmesine ilişkin hazırlanan 1/1000 ÖLÇEKLİ UYGULAMA İMAR PLANI DEĞİŞİKLİĞİ, belediyesinden geldiği şekliyle, oylamaya katılanların oy birliği ile KABUL edildi. (CHP 17 kabul oyu, AK Parti 22 kabul oyu, İYİ Parti 10 kabul oyu, MHP 8 kabul oyu, SAADET 1 kabul oyu ile toplam 58 oy kullanılmıştır.) (EKİ: 1 adet Komisyon Raporu, 1 adet Oylama Raporu)
13-11-2023 14:00	868	11 1 1	Döşemealtı Belediye Meclisinin 02.08.2023 tarih ve 182 sayılı kararı ile uygun bulunan, Bahçeyaka Mahallesi 1082 ada 26 parselin kuzey ve güney yapı yaklaşma mesafelerinin 8 metreden 4 metreye düşürülmesine ilişkin hazırlanan 1/1000 ÖLÇEKLİ UYGULAMA İMAR PLANI DEĞİŞİKLİĞİ, "Y=5 kat" ibaresinin "Yençok=5 kat" olarak düzeltilmesi kaydıyla değiştirilerek, oylamaya katılanların oy birliği ile KABUL edildi. (CHP 17 kabul oyu, AK Parti 22 kabul oyu, İYİ Parti 10 kabul oyu, MHP 8 kabul oyu, SAADET 1 kabul oyu ile toplam 58 oy kullanılmıştır.) (EKİ: 1 adet Komisyon Raporu, 1 adet Oylama Raporu)
13-11-2023 14:00	869	11 1 1	Döşemealtı Belediye Meclisi'nin 05.09.2023 tarih ve 200 sayılı kararı ile uygun bulunan, Kömürçüler Mahallesi 8197 Ada 64 parselin E=0,40 ve Yençok=2 Kat yapılaşma koşullu "Özel Sosyal Tesis Alanı" olarak planlanmasına ilişkin hazırlanan 1/1000 ÖLÇEKLİ UYGULAMA İMAR PLANI, Belediyesinden geldiği şekliyle, oylamaya katılanların oy birliği ile KABUL edildi. (CHP 17 kabul oyu, AK Parti 22 kabul oyu, İYİ Parti 10 kabul oyu, MHP 8 kabul oyu, SAADET 1 kabul oyu ile toplam 58 oy kullanılmıştır.) (EKİ: 1 adet Komisyon Raporu, 1 adet Oylama Raporu)
13-11-2023 14:00	870	11 1 1	Elmalı Belediyesi sınırları içerisinde, Yeni Mahalle 85 ada 7 parselin bir kısmının mesire alanından hastane alanına dönüştürülmesine ilişkin hazırlanan 1/1000 ÖLÇEKLİ UYGULAMA İMAR PLANI DEĞİŞİKLİĞİ, oylamaya katılanların oy birliği ile KABUL edildi. (CHP 17 kabul oyu, AK Parti 22 kabul oyu, İYİ Parti 10 kabul oyu, MHP 8 kabul oyu, SAADET 1 kabul oyu ile toplam 58 oy kullanılmıştır.) (EKİ: 1 adet Komisyon Raporu, 1 adet Oylama Raporu)
13-11-2023 14:00	871	11 1 1	Finike Belediye Meclisi'nin 01.09.2023 tarih ve 73 sayılı kararı ile uygun bulunan: İncirağacı Mahallesi, 345 ada batısında bulunan Park Alanı içerisinde Trafo Alanı planlanmasına ilişkin hazırlanan 1/1000 ÖLÇEKLİ UYGULAMA İMAR PLANI DEĞİŞİKLİĞİ, Belediyesinden geldiği şekliyle, oylamaya katılanların oy birliği ile KABUL edildi. (CHP 17 kabul oyu, AK Parti 22 kabul oyu, İYİ Parti 10 kabul oyu, MHP 8 kabul oyu, SAADET 1 kabul oyu ile toplam 58 oy kullanılmıştır.) (EKİ: 1 adet Komisyon Raporu, 1 adet Oylama Raporu)
13-11-2023 14:00	872	11 1 1	Finike Belediye Meclisi'nin 01.09.2023 tarih ve 74 sayılı kararı ile uygun bulunan: İncirağacı Mahallesi, 327 ada 9 parselin çekme mesafelerinin yeniden düzenlenmesine ilişkin hazırlanan 1/1000 ÖLÇEKLİ UYGULAMA İMAR PLANI DEĞİŞİKLİĞİ, Belediyesinden geldiği şekliyle, oylamaya katılanların oy birliği ile KABUL edildi. (CHP 17 kabul oyu, AK Parti 22 kabul oyu, İYİ Parti 10 kabul oyu, MHP 8 kabul oyu, SAADET 1 kabul oyu ile toplam 58 oy kullanılmıştır.) (EKİ: 1 adet Komisyon Raporu, 1 adet Oylama Raporu)
13-11-2023 14:00	873	11 1 1	Gazipaşa Belediye Meclisi'nin 01.09.2023 tarih ve 85 sayılı kararı ile uygun bulunan, Cumhuriyet Mahallesi sınırları içerisinde 711 ada doğusunda bulunan park alanında trafo alanı planlanmasına ilişkin hazırlanan 1/1000 ÖLÇEKLİ UYGULAMA İMAR PLANI DEĞİŞİKLİĞİ, Belediyesinden geldiği şekliyle, oylamaya katılanların oy birliği ile KABUL edildi. (CHP 17 kabul oyu, AK Parti 22 kabul oyu, İYİ Parti 10 kabul oyu, MHP 8 kabul oyu, SAADET 1 kabul oyu ile toplam 58 oy kullanılmıştır.) (EKİ: 1 adet Komisyon Raporu, 1 adet Oylama Raporu)
13-11-2023 14:00	874	11 1 1	Gazipaşa Belediye Meclisi'nin 01.09.2023 tarih ve 86 sayılı kararı ile uygun bulunan, İstiklal Mahallesi sınırları içerisinde 1273 ada batısında bulunan park alanında trafo alanı planlanmasına ilişkin hazırlanan 1/1000 ÖLÇEKLİ UYGULAMA İMAR PLANI DEĞİŞİKLİĞİ, Belediyesinden geldiği şekliyle, oylamaya katılanların oy birliği ile KABUL edildi. (CHP 17 kabul oyu, AK Parti 22 kabul oyu, İYİ Parti 10 kabul oyu, MHP 8 kabul oyu, SAADET 1 kabul oyu ile toplam 58 oy kullanılmıştır.) (EKİ: 1 adet Komisyon Raporu, 1 adet Oylama Raporu)
13-11-2023 14:00	875	11 1 1	İbradı Belediye Meclisinin 02.10.2023 tarihli ve 34 sayılı kararı ile uygun bulunan Yukarı Mahalle, 565 ada 18 parselin Akaryakıt ve Servis İstasyonu Alanı olarak planlanmasına ilişkin hazırlanan 1/1000 ÖLÇEKLİ UYGULAMA İMAR PLANI, plan notlarında yer alan Genel Hükümlerin 1.12. maddesindeki " 1/1000 ölçekli uygulama imar planı yapılmadan bu plan üzerinden uygulama yapılamaz" ibaresinin kaldırılması kaydıyla değiştirilerek, oylamaya katılanların oy birliği ile KABUL edildi. (CHP 20 kabul oyu, AK Parti 18 kabul oyu, İYİ Parti 8 kabul oyu, MHP 8 kabul oyu, SAADET 1 kabul oyu, Bağımsız 1 kabul oyu ile toplam 56 oy kullanılmıştır.) (EKİ: 1 adet Komisyon Raporu, 1 adet Oylama Raporu)
13-11-2023 14:00	876	11 1 1	Kepez Belediye Meclisinin 01.09.2023 tarih ve 142 sayılı kararı ile reddedilen, Beşkonaklar Mahallesinde Konut Alanı planlı 26969 ada 3 parselin, yapılaşma koşulları aynı kalmak kaydıyla İsteğe Bağlı Zemin Kat Ticaret Alanı (İBZT) ibaresinin eklenmesine ilişkin hazırlanan 1/1000 ÖLÇEKLİ UYGULAMA İMAR PLANI DEĞİŞİKLİĞİ, Belediyesinden geldiği şekliyle, oylamaya katılanların oy birliği ile RET edildi. (CHP 15 kabul oyu, AK Parti 21 kabul oyu, İYİ Parti 8 kabul oyu, MHP 8 kabul oyu, SAADET 1 kabul oyu, Bağımsız 1 kabul oyu ile toplam 54 oy kullanılmıştır.) (EKİ: 1 adet Komisyon Raporu, 1 adet Oylama Raporu)
13-11-2023 14:00	877	11 1 1	Kumluca Belediye Meclisi'nin 05.10.2023 tarih ve 93 sayılı kararı ile uygun bulunan: Beykonak Mahallesi, Sahil Bandı içerisinde kalan imar planlarının İTRF Koordinat Sistemine dönüştürülmesi ve plan notlarının düzenlenmesine ilişkin hazırlanan 1/1000 ÖLÇEKLİ İLAVE UYGULAMA İMAR PLANI REVİZYONU, Belediyesinden geldiği şekliyle, oylamaya katılanların oy birliği ile KABUL edildi. (CHP 15 kabul oyu, AK Parti 21 kabul oyu, İYİ Parti 8 kabul oyu, MHP 8 kabul oyu, SAADET 1 kabul oyu, Bağımsız 1 kabul oyu ile toplam 54 oy kullanılmıştır.) (EKİ: 1 adet Komisyon Raporu, 1 adet Oylama Raporu)
13-11-2023 14:00	878	11 1 1	Kumluca Belediye Meclisi'nin 05.10.2023 tarih ve 81 sayılı kararı ile uygun bulunan: Beykonak Mahallesi, 287, 288, 289, 290 adalardaki konut alanlarında belirlenen minimum ifraz şartının kaldırılmasına ilişkin hazırlanan 1/1000 ÖLÇEKLİ UYGULAMA İMAR PLANI DEĞİŞİKLİĞİ, Belediyesinden geldiği şekliyle, oylamaya katılanların oy birliği ile KABUL edildi. (CHP 15 kabul oyu, AK Parti 21 kabul oyu, İYİ Parti 8 kabul oyu, MHP 8 kabul oyu, SAADET 1 kabul oyu, Bağımsız 1 kabul oyu ile toplam 54 oy kullanılmıştır.) (EKİ: 1 adet Komisyon Raporu, 1 adet Oylama Raporu)
			Kumluca Belediye Meclisi'nin 07.09.2023 tarih ve 73 sayılı kararı ile uygun bulunan, Merkez sınırları içerisinde kalan imar planlarının İTRF Koordinat Sistemine dönüştürülmesi ve plan notlarının düzenlenmesine ilişkin hazırlanan 1/1000 ÖLÇEKLİ UYGULAMA İMAR PLANI REVİZYONU, Plan notlarında: • 2. maddede "Antalya Büyükşehir Belediyesi İmar Yönetmeliği" ibaresinin eklenmesi, • 8. maddedeki "planında" ibaresinin "planına", 9. maddedeki "üzerince" ibaresinin "üzerinde", 30. maddedeki "borum" ibaresinin "bodrum"

uBocek

St. Oku

13-11-2023 14:00	879	11 1 1	olarak düzeltilmesi, • 13., 16., 18., 19., 20., 22., 24., 27., 28. ve 29. maddelerin kaldırılması, • 15. maddeye "Ada içerisinde" ibaresinden sonra "ruhsat aldığı tarihteki mevzuatına uygun olarak" ibaresinin eklenmesi, • 31. maddede yer alan "%45" ibarelerinin "%40" olarak düzeltilmesi" ve "Aynı bir bağımsız bölüm oluşturmamak, bir alt kattaki bağımsız bölüme ilişkin veya o bağımsız bölümün, yapı gruplarını da o yapı grubunun ihtiyaçlarına yönelik olmak koşulu ile kapıcı dairesi, apartman yönetici odası, asansör kulesi, su deposu .....gibi amaçlarla çatı arasında piyaseler düzenlenebilir. Bu piyaselerin düzenlenebilmesi için çatıdaki ortak kullanımlar ile ilgili ortak tv ve radyo anteni güneşle ısıtma sistemleri gibi tesisler ve bunların bakım onarımı için gerekli sirkülasyon alanları ayrılmış, projelendirilmiş ve uygulanmış olması şarttır"; "Yukarıda belirlenen gabariler içinde kalmak koşulu ile %45'den çok ve tek eğimli çatılar yapılamaz. Tek eğimli çatı düzenlenemez. Bir veya birden çok 3 yönde bitişik binalarda veya birlikte bir kütle ve blok oluşturan yapılarda, ilgili mal sahiplerinin onayını almak, düzenlenecek çatının dış görünümü ile bir bütün oluşturmak üzere en az iki eğimli çatı düzenlenebilir. Bu şekilde düzenlenecek çatılar bir bütün görünümünde olsa da her bir binaya tekabül eden çatı tek eğimli olabilir. Ancak her bir binaya tekabül eden bölüme çatı taşıyıcı sistemleri, örtü malzemesi ve su drenajının ayrıca o yapı için gerekli ortak tesislerin ayrı ayrı çözülmüş, projelendirilmiş ve uygulanmış olması şarttır"; "Bitişik veya blok yapılarda, bitişik taraflara eğim verilmesi halinde yapı sınırları içerisinde kalmak şartı ile yatay dere düzenlenerek yağmur sularının yapı içinde (hava bacası ve aydınlıktan) veya cepheden en alınması zorunludur." "Tescilli yapılar, anıtlar ve kamu yararlı yapılar ile dini yapıların çatı örtüleri bunların yapılacak ya da tamir ve tadil edilecek çatı örtüleri bu kayıtlara tabi değildir." Hükümlerinin kaldırılması kaydıyla değiştirilerek, oylamaya katılanların oy birliği ile KABUL edildi. (CHP 15 kabul oyu, AK Parti 21 kabul oyu, İYİ Parti 8 kabul oyu, MHP 8 kabul oyu, SAADET 1 kabul oyu, Bağımsız 1 kabul oyu ile toplam 54 oy kullanılmıştır.) (EKİ: 1 adet Komisyon Raporu, 1 adet Oylama Raporu)
13-11-2023 14:00	880	11 1 1	Manavgat Belediye Meclisi'nin 04.09.2023 tarih ve 90 sayılı kararı ile uygun bulunan: Pazarıcı Mahallesi, 563 ada 51 parselde yer alan kapalı Pazar alanı içerisinde trafo alanı planlanmasına ilişkin hazırlanan 1/1000 ÖLÇEKLİ UYGULAMA İMAR PLANI DEĞİŞİKLİĞİ, Belediyesinden geldiği şekliyle, oylamaya katılanların oy birliği ile KABUL edildi. (CHP 15 kabul oyu, AK Parti 21 kabul oyu, İYİ Parti 8 kabul oyu, MHP 8 kabul oyu, SAADET 1 kabul oyu, Bağımsız 1 kabul oyu ile toplam 54 oy kullanılmıştır.) (EKİ: 1 adet Komisyon Raporu, 1 adet Oylama Raporu)
13-11-2023 14:00	881	11 1 1	Manavgat Belediye Meclisi'nin 04.09.2023 tarih ve 91 sayılı kararı ile uygun bulunan: Sarılar Mahallesi, 119 ada 2 parselin konut alanı, park ve yeşil alan, yol olarak planlanmasına ilişkin hazırlanan 1/1000 ÖLÇEKLİ UYGULAMA İMAR PLANI DEĞİŞİKLİĞİ, Belediyesinden geldiği şekliyle, oylamaya katılanların oy birliği ile KABUL edildi. (CHP 15 kabul oyu, AK Parti 21 kabul oyu, İYİ Parti 8 kabul oyu, MHP 8 kabul oyu, SAADET 1 kabul oyu, Bağımsız 1 kabul oyu ile toplam 54 oy kullanılmıştır.) (EKİ: 1 adet Komisyon Raporu, 1 adet Oylama Raporu)
13-11-2023 14:00	882	11 1 1	Manavgat Belediye Meclisi'nin 04.09.2023 tarih ve 92 sayılı kararı ile uygun bulunan: Dikmen Mahallesi, 119 ada 2 parselin konut alanı, park ve yeşil alan, yol olarak planlanmasına ilişkin hazırlanan 1/1000 ÖLÇEKLİ UYGULAMA İMAR PLANI, Belediyesinden geldiği şekliyle, oylamaya katılanların oy birliği ile KABUL edildi. (CHP 15 kabul oyu, AK Parti 21 kabul oyu, İYİ Parti 8 kabul oyu, MHP 8 kabul oyu, SAADET 1 kabul oyu, Bağımsız 1 kabul oyu ile toplam 54 oy kullanılmıştır.) (EKİ: 1 adet Komisyon Raporu, 1 adet Oylama Raporu)
13-11-2023 14:00	883	11 1 1	Manavgat Belediye Meclisi'nin 03.10.2023 tarih ve 108 sayılı kararı ile uygun bulunan: Çeltikçi Mahallesi, 145 ada 1 parselin Akaryakıt ve Servis İstasyonu Alanından İmalathane Tesisi Alanına dönüştürülmesine ilişkin hazırlanan 1/1000 ÖLÇEKLİ UYGULAMA İMAR PLANI DEĞİŞİKLİĞİ, Belediyesinden geldiği şekliyle, oylamaya katılanların oy birliği ile KABUL edildi. (CHP 15 kabul oyu, AK Parti 21 kabul oyu, İYİ Parti 8 kabul oyu, MHP 8 kabul oyu, SAADET 1 kabul oyu, Bağımsız 1 kabul oyu ile toplam 54 oy kullanılmıştır.) (EKİ: 1 adet Komisyon Raporu, 1 adet Oylama Raporu)
13-11-2023 14:00	884	11 1 1	Manavgat Belediye Meclisi'nin 03.10.2023 tarih ve 109 sayılı kararı ile uygun bulunan: Kızıldağ Mahallesi, 522 ada 1 parselde Yenilenebilir Enerji Kaynaklarına Dayalı Enerji Üretim Tesisi (Güneş Enerjisine Dayalı Elektrik Üretim Santrali) planlanmasına ilişkin hazırlanan 1/1000 ÖLÇEKLİ UYGULAMA İMAR PLANI, Belediyesinden geldiği şekliyle, oylamaya katılanların oy birliği ile KABUL edildi. (CHP 15 kabul oyu, AK Parti 21 kabul oyu, İYİ Parti 8 kabul oyu, MHP 8 kabul oyu, SAADET 1 kabul oyu, Bağımsız 1 kabul oyu ile toplam 54 oy kullanılmıştır.) (EKİ: 1 adet Komisyon Raporu, 1 adet Oylama Raporu)
13-11-2023 14:00	885	11 1 1	Manavgat Belediye Meclisi'nin 03.10.2023 tarih ve 110 sayılı kararı ile uygun bulunan: Sağırın Mahallesi, 190 ada 1 ve 4 parsellerde Yenilenebilir Enerji Kaynaklarına Dayalı Enerji Üretim Tesisi (Güneş Enerjisine Dayalı Elektrik Üretim Santrali) planlanmasına ilişkin hazırlanan 1/1000 ÖLÇEKLİ UYGULAMA İMAR PLANI, Belediyesinden geldiği şekliyle, oylamaya katılanların oy birliği ile KABUL edildi. (CHP 15 kabul oyu, AK Parti 21 kabul oyu, İYİ Parti 8 kabul oyu, MHP 8 kabul oyu, SAADET 1 kabul oyu, Bağımsız 1 kabul oyu ile toplam 54 oy kullanılmıştır.) (EKİ: 1 adet Komisyon Raporu, 1 adet Oylama Raporu)
13-11-2023 14:00	886	11 1 1	Manavgat Belediye Meclisi'nin 03.10.2023 tarih ve 111 sayılı kararı ile uygun bulunan: Sarılar Mahallesi, 107 ada 6 parselde emsal ve kat yüksekliği değiştirilmeden TAKS ibaresinin kaldırılmasına ilişkin hazırlanan 1/1000 ÖLÇEKLİ UYGULAMA İMAR PLANI DEĞİŞİKLİĞİ, Belediyesinden geldiği şekliyle, oylamaya katılanların oy birliği ile KABUL edildi. (CHP 15 kabul oyu, AK Parti 21 kabul oyu, İYİ Parti 8 kabul oyu, MHP 8 kabul oyu, SAADET 1 kabul oyu, Bağımsız 1 kabul oyu ile toplam 54 oy kullanılmıştır.) (EKİ: 1 adet Komisyon Raporu, 1 adet Oylama Raporu)
13-11-2023 14:00	887	11 1 1	Muratpaşa Belediye Meclisi'nin 01.09.2023 tarih ve 224 sayılı kararı ile uygun bulunan: Kızıltoprak Mahallesi, 4551 ada 25 ve 30 parselde yer alan Diyanet Eğitim Tesisleri Alanının yapılaşma koşullarının düzenlenmesi ve plan notları eklenmesine ilişkin hazırlanan 1/1000 ÖLÇEKLİ UYGULAMA İMAR PLANI DEĞİŞİKLİĞİ, Belediyesinden geldiği şekliyle, oylamaya katılanların oy birliği ile KABUL edildi. (CHP 15 kabul oyu, AK Parti 21 kabul oyu, İYİ Parti 8 kabul oyu, MHP 8 kabul oyu, SAADET 1 kabul oyu, Bağımsız 1 kabul oyu ile toplam 54 oy kullanılmıştır.) (EKİ: 1 adet Komisyon Raporu, 1 adet Oylama Raporu)
13-11-2023 14:00	888	11 1 1	Muratpaşa Belediye Meclisi'nin 01.09.2023 tarih ve 225 sayılı kararı ile uygun bulunan: Yeniğün Mahallesi, 2301 ada 11 parselde çekme mesafelerinin düzenlenmesi ve İsteğe Bağlı Zemin Ticaret (İBZT) kullanım kararı eklenmesine ilişkin hazırlanan 1/1000 ÖLÇEKLİ UYGULAMA İMAR PLANI DEĞİŞİKLİĞİ, Belediyesinden geldiği şekliyle, oylamaya katılanların oy birliği ile KABUL edildi. (CHP 15 kabul oyu, AK Parti 21 kabul oyu, İYİ Parti 8 kabul oyu, MHP 8 kabul oyu, SAADET 1 kabul oyu, Bağımsız 1 kabul oyu ile toplam 54 oy kullanılmıştır.) (EKİ: 1 adet Komisyon Raporu, 1 adet Oylama Raporu)
13-11-2023 14:00	889	11 1 1	Muratpaşa Belediye Meclisi'nin 01.09.2023 tarih ve 227 sayılı kararı ile uygun bulunan: Muratpaşa Mahallesi 410 ada 140 parselde "MK" ibaresi değiştirilmeden kuzeybatıdan 3m, güneydoğudan 7.25m yapı yaklaşma mesafelerinin belirlenmesi ve yapı yüksekliğinin Yençok:4 kat olarak düzenlenmesine ilişkin hazırlanan 1/1000 ölçekli Uygulama İmar Planı Değişikliği, Belediyesinden geldiği şekliyle, oylamaya katılanların oy birliği ile KABUL edildi. (CHP 15 kabul oyu, AK Parti 21 kabul oyu, İYİ Parti 8 kabul oyu, MHP 8 kabul oyu, SAADET 1 kabul oyu, Bağımsız 1 kabul oyu ile toplam 54 oy kullanılmıştır.) (EKİ: 1 adet Komisyon Raporu, 1 adet Oylama Raporu)
			Muratpaşa Belediye Meclisi'nin 01.09.2023 tarih ve 228 sayılı kararı ile uygun bulunan:

UBöcek

Ş.

Oym

13-11-2023 14:00	890	11 1 1	Yeniğün Mahallesi 6041 ada 4 parsel İBZT (İsteğe Bağlı Zemin Ticaret) kullanımı eklenmesine ilişkin hazırlanan 1/1000 ÖLÇEKLİ UYGULAMA İMAR PLANI DEĞİŞİKLİĞİ, Belediyesinden geldiği şekliyle, oylamaya katılanların oy birliği ile KABUL edildi. (CHP 15 kabul oyu, AK Parti 21 kabul oyu, İYİ Parti 8 kabul oyu, MHP 8 kabul oyu, SAADET 1 kabul oyu, Bağımsız 1 kabul oyu ile toplam 54 oy kullanılmıştır.) (EKİ: 1 adet Komisyon Raporu, 1 adet Oylama Raporu)
13-11-2023 14:00	891	11 1 1	Muratpaşa Belediye Meclisi'nin 02.08.2023 tarih ve 195 sayılı kararı ile uygun bulunan: Demircikara Mahallesi 5524 ada 1 parselde Antalya 4. İdare Mahkemesinin 16.03.2023 tarihli ve 2022/734E., 2023/424K. sayılı kararına istinaden batıdan 10 m diğer yönlerden 5 m yapı yaklaşma mesafeli PTT kullanımı parselin yapı yaklaşma mesafelerinin değiştirilmeden E: 1.00, Yençok=5 kat yapılaşma koşullu BHA (Muratpaşa Belediyesi) olarak planlanmasına ilişkin hazırlanan 1/1000 ÖLÇEKLİ UYGULAMA İMAR PLANI DEĞİŞİKLİĞİ, Belediyesinden geldiği şekliyle, oylamaya katılanların oy birliği ile KABUL edildi. (CHP 15 kabul oyu, AK Parti 21 kabul oyu, İYİ Parti 8 kabul oyu, MHP 8 kabul oyu, SAADET 1 kabul oyu, Bağımsız 1 kabul oyu ile toplam 54 oy kullanılmıştır.) (EKİ: 1 adet Komisyon Raporu, 1 adet Oylama Raporu)
13-11-2023 14:00	892	11 1 1	Muratpaşa Belediye Meclisi'nin 02.08.2023 tarih ve 196 sayılı kararı ile uygun bulunan: Şirinyalı Mahallesi 7826 ada 4 parselin yapılaşma koşulu ve fonksiyonu değiştirilmeden doğudan 5 m diğer cephelerden 3 m yapı yaklaşma mesafesi eklenmesi ve TAKS:0.30'un kaldırılarak yapılaşma koşullarının A-2 ve E:0.60 olarak düzenlenmesine ilişkin hazırlanan 1/1000 ÖLÇEKLİ UYGULAMA İMAR PLANI DEĞİŞİKLİĞİ, Belediyesinden geldiği şekliyle, oylamaya katılanların oy birliği ile KABUL edildi. (CHP 15 kabul oyu, AK Parti 21 kabul oyu, İYİ Parti 8 kabul oyu, MHP 8 kabul oyu, SAADET 1 kabul oyu, Bağımsız 1 kabul oyu ile toplam 54 oy kullanılmıştır.) (EKİ: 1 adet Komisyon Raporu, 1 adet Oylama Raporu)
13-11-2023 14:00	893	11 1 1	Muratpaşa Belediye Meclisi'nin 02.08.2023 tarih ve 197 sayılı kararı ile uygun bulunan: Demircikara Mahallesi 1834 ada 1 parselin yapılaşma koşulu ve fonksiyonu değiştirilmeden kuzeyden ve batıdan 5 m doğudan ve güneyden 3 m yapı yaklaşma mesafesi eklenmesi ve TAKS:0.30'un kaldırılarak yapılaşma koşullarının A-2 ve E:0.60 olarak düzenlenmesine ilişkin hazırlanan 1/1000 Ölçekli Uygulama İmar Planı Değişikliği, Belediyesinden geldiği şekliyle, oylamaya katılanların oy birliği ile KABUL edildi. (CHP 15 kabul oyu, AK Parti 21 kabul oyu, İYİ Parti 8 kabul oyu, MHP 8 kabul oyu, SAADET 1 kabul oyu, Bağımsız 1 kabul oyu ile toplam 54 oy kullanılmıştır.) (EKİ: 1 adet Komisyon Raporu, 1 adet Oylama Raporu)
13-11-2023 14:00	894	11 1 1	Muratpaşa Belediye Meclisi'nin 06.07.2023 tarih ve 169 sayılı Kararı ile uygun bulunan: Kızıltoprak Mahallesi 4550 ada 31 parselin Konut Alanı kullanım kararı değiştirilmeden yapılaşma koşullarının düzenlenmesine ilişkin hazırlanan 1/1000 ölçekli Uygulama İmar Planı Değişikliği, talep sahibinin 16.10.2023 tarih ve 155588 kayıt sayılı dilekçesi ile sunulduğu şekilde düzenlenmesi kaydıyla değiştirilerek, oylamaya katılanların oy birliği ile KABUL edildi. (CHP 15 kabul oyu, AK Parti 21 kabul oyu, İYİ Parti 8 kabul oyu, MHP 8 kabul oyu, SAADET 1 kabul oyu, Bağımsız 1 kabul oyu ile toplam 54 oy kullanılmıştır.) (EKİ: 1 adet Komisyon Raporu, 1 adet Oylama Raporu)
13-11-2023 14:00	895	11 1 1	Döşemealtı Belediye sınırları içerisinde, Altınkale Mahallesi 2080 ada 8 parselin ticaret alanından Akaryakıt ve Servis İstasyonu Alanına dönüştürülmesine ilişkin hazırlanan 1/5000 ÖLÇEKLİ NAZIM İMAR PLAN DEĞİŞİKLİĞİ, oylamaya katılanların oy çokluğu ile RET edildi. (CHP 21 kabul oyu, AK Parti 24 ret oyu, İYİ Parti 7 ret oyu, MHP 8 ret oyu, SAADET 1 kabul oyu ile toplam 61 oy kullanılmıştır.) (EKİ: 1 adet Komisyon Raporu, 1 adet Oylama Raporu)
13-11-2023 14:00	896	11 1 1	Alanya Belediye Meclisinin 01.11.2022 tarih ve 775 sayılı kararı ile uygun bulunan, Oba Mahallesi 2771 parsel çevresinde yer alan çocuk bahçesi ve belediye hizmet alanında düzenleme yapılarak çocuk bahçesi ve ticaret-turizm alanına dönüştürülmesine ilişkin 1/1000 Ölçekli Uygulama İmar Planı Değişikliğinin REDDİNE, Büyükşehir Belediye Meclisi'nin 12.09.2022 tarih ve 788 sayılı kararı ile onaylanan 1/5000 ölçekli nazım imar planının da eski haline dönüştürülmesine, oylamaya katılanların oy çokluğu ile karar verildi. (CHP 22 kabul oyu, AK Parti 18 kabul oyu, İYİ Parti 10 kabul oyu, MHP 8 ret oyu, SAADET 1 kabul oyu ile toplam 59 oy kullanılmıştır.) (EKİ: 1 adet Komisyon Raporu, 1 adet Oylama Raporu)
13-11-2023 14:00	897	11 1 1	Döşemealtı Belediye Meclisinin 02.08.2023 tarih ve 184 sayılı kararı ile uygun bulunan, Nebiler Mahallesi 9777 ada 4, 5, 6 parsellerde yer alan park alanının bir kısmının 9778 ada 10 ve 11 parsellerde bulunan konut alanı ile yer değiştirilerek park alanlarından 3 metre yapı yaklaşma mesafesi eklenmesine ilişkin hazırlanan 1/1000 ÖLÇEKLİ UYGULAMA İMAR PLANI DEĞİŞİKLİĞİ, Belediyesinden geldiği şekliyle, oylamaya katılanların oy birliği ile KABUL edildi. (CHP 15 kabul oyu, AK Parti 20 kabul oyu, İYİ Parti 7 kabul oyu, MHP 7 kabul oyu, SAADET 1 kabul oyu, Bağımsız 1 kabul oyu ile toplam 51 oy kullanılmıştır.) (EKİ: 1 adet Komisyon Raporu, 1 adet Oylama Raporu)
13-11-2023 14:00	898	11 1 1	Muratpaşa Belediye Meclisi'nin 06.07.2023 tarih ve 168 sayılı kararı ile uygun bulunan: Kızıltoprak Mahallesi 2753 ada 2 parselin diğer yapılaşma koşulları değiştirilmeden İBZT (İsteğe Bağlı Zemin Ticaret) kullanımı eklenmesine ilişkin hazırlanan 1/1000 ÖLÇEKLİ UYGULAMA İMAR PLANI DEĞİŞİKLİĞİ, cephe aldığı yol aksı üzerinde başkaca İBZT ibaresinin bulunmaması ve ada bütünlüğünü bozması nedeniyle, oylamaya katılanların oy çokluğu ile RET edildi. (CHP 27 kabul oyu, AK Parti 23 ret oyu, İYİ Parti 9 kabul oyu, MHP 8 ret oyu, SAADET 1 kabul oyu, Bağımsız 1 kabul oyu ile toplam 69 oy kullanılmıştır.) (EKİ: 1 adet Komisyon Raporu, 1 adet Oylama Raporu)
13-11-2023 14:00	899	11 1 1	Büyükşehir Belediye Meclisinin 13.11.2023 tarihli meclis toplantısında: a.Gündemin 96, 97, 98, 99, 100, 101, 102, 103, 104, 105, 106, 107, 108, 109, 110, 111, 112, 113, 114, 115, 116, 117, 118, 119, 120, 121, 122, 123, 124, 125, 126, 127, 128, 129, 130, 131, 132, 133, 134, 135, 136, 137, 138, 139, 140, 141, 142, 143, 144, 145, 146, 147, 253, 254, 255, 256 ve 258. maddelerinin Plan ve Bütçe Komisyonu'na gönderilmesi oylamaya katılanların OY BİRLİĞİ ile kabul edildi. (CHP: 25 kabul oyu, AK Parti: 20 kabul oyu, İYİ Parti: 11 kabul oyu, MHP: 8 kabul oyu, SAADET: 1 kabul oyu, Bağımsız: 1 kabul oyu ile toplam 66 oy kullanılmıştır.) (EK: Oylama tablosu) b.Gündemin 148, 149, 150, 151, 152, 153, 154, 155, 156, 157, 158, 159, 160, 161, 162, 163, 164, 165, 166, 167, 168, 169, 170, 171, 172, 173, 174, 175, 176, 177, 178, 179, 180, 181, 182, 183, 184, 185, 186, 187, 188, 189, 190, 191, 192, 193, 194, 195, 196, 197, 198, 199, 200, 201, 202, 203, 204, 205, 206, 207, 208, 209, 210, 211, 212, 213, 214, 215, 216, 217, 218, 219, 220, 221, 222, 223, 224, 225, 226, 227, 228, 229, 230, 231, 232, 233, 234, 235, 236, 237, 238, 239, 240, 241, 242, 243, 244, 245, 246, 247, 248, 249, 250, 251, 252 ve 259. maddelerinin İmar ve Bayındırlık Komisyonu'na gönderilmesi oylamaya katılanların OY BİRLİĞİ ile kabul edildi. (CHP: 25 kabul oyu, AK Parti: 20 kabul oyu, İYİ Parti: 11 kabul oyu, MHP: 8 kabul oyu, SAADET: 1 kabul oyu, Bağımsız: 1 kabul oyu ile toplam 66 oy kullanılmıştır.) (EK: Oylama tablosu) c.Gündemin 140, 141 ve 142. maddelerinin Ulaşım Komisyonu'na gönderilmesi oylamaya katılanların OY BİRLİĞİ ile kabul edildi. (CHP: 25 kabul oyu, AK Parti: 20 kabul oyu, İYİ Parti: 11 kabul oyu, MHP: 8 kabul oyu, SAADET: 1 kabul oyu, Bağımsız: 1 kabul oyu ile toplam 66 oy kullanılmıştır.) (EK: Oylama tablosu) d.Gündemin 129 ve 258. maddelerinin Eğitim, Kültür, Gençlik ve Spor Komisyonu'na gönderilmesi oylamaya katılanların OY BİRLİĞİ ile kabul edildi. (CHP: 25 kabul oyu, AK Parti: 20 kabul oyu, İYİ Parti: 11 kabul oyu, MHP: 8 kabul oyu, SAADET: 1 kabul oyu, Bağımsız: 1 kabul oyu ile toplam 66 oy kullanılmıştır.) (EK: Oylama tablosu) e.Gündemin 145. maddesinin Çevre ve Sağlık

UBöcek

TS

Ym



			Komisyonu'na gönderilmesi oylamaya katılanların OY BİRLİĞİ ile kabul edildi. (CHP: 25 kabul oyu, AK Parti: 20 kabul oyu, İYİ Parti: 11 kabul oyu, MHP: 8 kabul oyu, SAADET: 1 kabul oyu, Bağımsız: 1 kabul oyu ile toplam 66 oy kullanılmıştır.) (EK: Oylama tablosu) f. Gündemin 257. maddesinde yer alan önergeye istinaden gündemin 11 ve 12. maddeleri gündemden çıkartıldı
22-11-2023 14:00	900	11 2 1	Büyükşehir Belediyesi Başkanı Muhittin BÖCEK, CHP Meclis Üyeleri: Ali COŞKUN, Ali POLAT, Batuhan Mutlu ENGİN, Bülent ÖZGÜVEN, Büşra ÖZDEMİR, Deniz FİLİZ, Enver BARIŞ, Erkan DEMİRCİ, Erşan ÖZDEN, Ertuğrul ÜNAL, Halil ARIKAN, Mehmet TUFAN, Mehmetali YILMAZ, Mesut KOCAGÖZ, Mithat ARAS, Mustafa BİLİCİ, Mustafa GEYİKÇİ, Mustafa KOLEOĞLU, Necati TOPALOĞLU, Semih ESEN, Sıdka GÖKYAR KIZILCA, Şevket KORKUT, Ünal ÇETİNKAYA, Zafer TAN, Zekeriya ALTUN, AK Parti Meclis Üyeleri: Abdurrahman YILMAZ, Alper BİRER, Binnaz BÜYÜKKURT, Fırat DEMİRCİ, Halil ŞAHİN, Hasan ÖZDEMİR, İbrahim ÖZKAN, İsmail DEMİR, Mehmet Ali KİRİŞ, Mehmet GÜVEN, Mehmet ÖZEREN, Muhammet URAL, Musa BATU, Özdemir MANAVOĞLU, Serhat DEMİR, Şevket ÖZKAN, Yusuf KARAMANCI, İYİ Parti Meclis Üyeleri: Gülsüm CENGİZ, Barış BULUT, Ertürk YAZAR, Kerem Kaya TURAN, Mehmet Cengiz BÜYÜKGEBİZ, Mehmet YÜKSEL, Mustafa BASKAK, Ramazan ÖZEN, Şerafettin ÖZER, MHP Meclis Üyeleri: Abdulkadir ÇELİK, Abdurrahman CARAN, Avni ATAY, Kemal KARA, Selçuk SENİRLİ, Ziya YILDIRIM, Saadet Partisi Meclis Üyesi Mehmet MANAVOĞLU, Bağımsız Meclis Üyeleri: Mehmet Akif ORDU, Süleyman ÜĞÜRİ.U'nun toplantıya katıldıkları anlaşıldığından Büyükşehir Belediye Meclisi CHP 26, AK Parti 17, İyi Parti 9, MHP 6, Saadet 1, Bağımsız 2 meclis üyesi olmak üzere toplam 61 üye ile açıldı. CHP Meclis Üyesi Umut UYSAL, Esin BİLGİÇ, Şafak OTUZALTI, Osman MANİŞ, Hasan Ali ACAR, AK Parti Meclis Üyesi Mutlu ULUTAŞ, Orhan AVCI, Nafiz TANIR, Kemal YILDIRIM, Levent KONUR, MHP Meclis Üyesi Ömer Niyazi İŞLEK, Adem ER, Hüseyin BALYA, Ali Baki SARICA'nın mazeretli sayılmasına oylamaya katılanların oybirliği ile karar verildi. (CHP 23 kabul oyu, AK Parti 13 kabul oyu, İyi Parti 10 kabul oyu, MHP 6 kabul oyu, Saadet 1 kabul oyu, Bağımsız 1 kabul oyu ile toplam 54 oy kullanılmıştır.)
22-11-2023 14:00	901	11 2 1	Büyükşehir Belediye Meclisinin 22.11.2023 tarihli meclis gündemi, birimlerden gelen teklifler ile birlikte toplam 69 maddeden oluşmuştur.
22-11-2023 14:00	902	11 2 1	Mali Hizmetler Dairesi Başkanlığı Strateji Geliştirme Şube Müdürlüğü tarafından, 5216 sayılı Büyükşehir Belediye Kanunu, 5393 sayılı Belediye Kanunu ve 5018 sayılı Kamu Mali Yönetimi ve Kontrol Kanunu gereğince hazırlanan "2024 Yılı Performans Programı" Plan ve Bütçe Komisyonu Raporu doğrultusunda, oylamaya katılanların oy birliği ile KABUL edildi. (CHP 27 kabul oyu, AK Parti 13 kabul oyu, İYİ Parti 9 kabul oyu, MHP 5 çekimsiz oyu, Bağımsız 2 kabul oyu ile toplam 56 oy kullanılmıştır.) (EKİ: 1 adet Komisyon Raporu, Performans Programı, 1 adet Oylama Raporu)
22-11-2023 14:00	903	11 2 1	5216 Sayılı Büyükşehir Belediyesi Kanununun 25. Maddesi, Mahalli İdareler Bütçe ve Muhasebe Yönetmeliğinin 27. Maddesi ve 5393 Sayılı Belediye Kanununun 62. Maddesine istinaden hazırlanan Antalya Büyükşehir Belediyesinin 2024 Mali Yılı Bütçesi, Bütçe Kararnamesi 24 madde üzerinden madde madde, Gelir Tarifesi, A Gider Cetveli, B Gelir Cetveli, Gelir cetvelinin dayandığı C cetveli, 6245 sayılı kanun gereği Resmi görevi bulunmayanlara verilecek yurtiçi, yurtdışı yevmiye ve yol giderleri gösterir H cetveli, Belediye bütçesinden aylık alan memurları gösterir K1 Cetveli, Sürekli İşçi kadrolarını gösterir K2 Cetveli, 237 Sayılı Taşıt Kanununa göre satın alınacak taşıtları gösterir T-1 Cetveli, Mevcut Taşıtları Gösterir T-2 Cetveli, Hüküm gelecek yılları kapsayan taahhütleri gösterir G cetveli, Açık/Fazlanın Ekonomik sınıflandırılması cetveli, İzleyen iki yıl Gider bütçe tahmini cetveli, İzleyen iki yıl gelir bütçe tahmin cetveli ve ihtiyaç duyulan diğer cetveler ile birlikte, gider bütçesi kurumsal kodlaması yapılan her birimin fonksiyonel sınıflandırmanın 1. düzeyi 16.000.000.000,00 TL, gelir bütçesinin ekonomik sınıflandırmasının 1. düzeyi 14.000.000.000,00 TL, 2024 Mali yılı açık/fazla finansmanın ekonomik sınıflandırmasının 1. düzeyi (İç ve Dış Borçlanma) 2.000.000.000,00 TL olmak üzere Gelir ve Gider bütçesi 16.000.000.000,00 TL üzerinden denk olarak; 1.düzye Ayrıntılı Harcama Programı ile Finansmanın Programı 3'er aylık dönemler itibarı ile toplanları üzerinden; İzleyen 2 yılın 2025-2026 tahmini bütçeleri, gelir ve gider tahminleri bazında ayrı ayrı olmak üzere; Bütçe ve eki cetvellerinin Plan ve Bütçe Komisyonu Raporunda belirtilen ödenek aktarmaları ile birlikte kabulüne, Mahalli İdareler Bütçe ve Muhasebe Yönetmeliğinin 29. Maddesi hükümlerine göre ayrı ayrı işaretlerle yapılan oylama sonucu oylamaya katılan Meclis üyeleri tarafından oy birliği ile karar verildi. (EKİ: Plan ve Bütçe Komisyonu Raporu, Bütçe Kararnamesi, Bütçe ve Eki Cetvelleri, Gelir Tarifesi, Oylama Raporları)
22-11-2023 14:00	904	11 2 1	Akseki Belediyesinin 2024 Mali Yılı Bütçe Kararnamesi 11 madde üzerinden madde madde, Gelir Tarifesinde yasal sınırları aşan miktarlar yasal sınırlara çekilmek suretiyle düzeltilerek, A-Gider Cetveli, B- Gelir Cetveli, Gelir Cetvelinin Dayandığı C-Cetveli, Belediye Bütçesinden aylık alan memurları gösterir K-1 Cetveli, Sürekli İşçi Kadrolarını Gösterir K-2 Cetveli, Mevcut Taşıtları Gösterir T-2 Cetveli, İzleyen İki Yıl Gelir-Gider Bütçe Tahmini Cetveli, İhtiyaç duyulan diğer cetveler ile birlikte: Gider Bütçesi Kurumsal kodlaması yapılan her birimin Fonksiyonel Sınıflandırmanın 1. Düzeyi 180.630.000 TL olup, Gelir Bütçesinin Ekonomik Sınıflandırmasının 1. Düzeyi 180.630.000 TL olmak üzere Gelir ve Gider Bütçesi 180.630.000 TL üzerinden denk olarak: 2024 Yılı Ayrıntılı Harcama Programı 3'er aylık toplanları üzerinden kabulü ve 2024 Yılı Finansman Programları 3'er aylık toplanları üzerinden kabulü, İzleyen 2 yılın (2025-2026) tahmini bütçeleri, Gelir ve Gider tahminleri bazında ayrı ayrı olmak üzere: 2024 Mali Yılı Bütçesinde yer alan tarife cetvelleri ve eki cetvellerinin, 2024 yılı Gelir Tarifesinin tarife türlerinin yasal sınırlara çekilerek, Komisyon raporunda yapılan düzeltmeler ile beraber kabulüne, Akseki Belediye Meclisininin 04.10.2023 tarih ve 62, 63 ve 68 sayılı meclis kararının kabulüne, 5216 sayılı Büyükşehir Belediyesi Kanununun 25. Maddesi gereği işaretlerle yapılan oylama sonucu, oylamaya katılan Meclis Üyeleri tarafından oy birliği ile karar verildi. (EKİ: Plan ve Bütçe Komisyonu Raporu, Bütçe Kararnamesi, Bütçe ve Eki Cetveller, Oylama Raporları)
22-11-2023 14:00	905	11 2 1	Aksu Belediyesinin 2024 Mali Yılı Bütçe Kararnamesi 24 madde üzerinden madde madde, Gelir Tarifesinde yasal sınırları aşan miktarlar yasal sınırlara çekilmek suretiyle düzeltilerek, A-Gider Cetveli, B- Gelir Cetveli, Gelir Cetvelinin Dayandığı C-Cetveli, Memur Olmayanlara Verilecek Yollukları Gösterir H Cetveli, Belediye Bütçesinden aylık alan memurları gösterir K-1 Cetveli, Sürekli İşçi Kadrolarını Gösterir K-2 Cetveli, 237 Sayılı Taşıt Kanununa göre satın alınacak taşıtları gösterir T-1 Cetveli, Mevcut Taşıtları Gösterir T-2 Cetveli, İzleyen iki yıl Fonksiyonel ve Ekonomik Sınıflandırma Cetveli, İhtiyaç duyulan diğer cetveler ile birlikte: Gider Bütçesi Kurumsal kodlaması yapılan her birimin Fonksiyonel Sınıflandırmanın 1. Düzeyi 1.130.000.000 TL olup, Gelir Bütçesinin Ekonomik Sınıflandırmasının 1. Düzeyi 1.130.000.000 TL olmak üzere Gelir ve Gider Bütçesi 1.130.000.000 TL üzerinden denk olarak: 2024 Yılı Ayrıntılı Harcama Programı 3'er aylık toplanları üzerinden kabulü ve 2024 Yılı Finansman Programları 3'er aylık toplanları üzerinden kabulü, İzleyen 2 yılın (2025-2026) tahmini bütçeleri, Gelir ve Gider tahminleri bazında ayrı ayrı olmak üzere: 2024 Mali Yılı Gelir Tarifesinde yer alan tarife türlerinin yasal sınırlara çekilerek Plan ve Bütçe Komisyonu Raporundaki düzeltilmiş haliyle kabulüne, Aksu Belediye Meclisininin 10.10.2023 tarih ve 114 sayılı meclis kararlarının kabulüne, 5216 sayılı Büyükşehir Belediyesi Kanununun 25. Maddesi

uBöcek

Ş.

Oku

			gereği işaretlerle yapılan oylama sonucu, oylamaya katılan Meclis Üyeleri tarafından oy birliği ile karar verildi. (EKİ: Plan ve Bütçe Komisyonu Raporu, Bütçe Kararnamesi, Bütçe ve Eki Cetveller, Oylama Raporları)
22-11-2023 14:00	906	11 2 1	Alanya Belediyesinin 2024 Mali Yılı Bütçesi, Bütçe Kararnamesi 15 madde üzerinden madde madde, A-Gider Cetveli, B- Gelir Cetveli, Gelir Cetvelinin Dayandığı C-Cetveli, İzleyen İki Yıl Gelir-Gider Bütçe Tahmini Cetvelleri, İzleyen iki yıl Fonksiyonel ve Ekonomik Sınıflandırma Cetveli, Gelecek Yıllara Yaygın Yüklenmeleri Kapsayan Taahhütler G Cetveli, Memur Olmayanlara Verilecek Yollukları Gösterir H Cetveli, Belediye Bütçesinden aylık alan memurları gösterir K-1 Cetveli, Sürekli İşçi Kadrolarını Gösterir K-2 Cetveli, 237 sayılı Taşıt Kanununa Göre Satın Alınacak Taşıtları Gösterir T-1 Cetveli, Mevcut Taşıtları Gösterir T-2 Cetveli, Ayrıntılı Harcama Programı, Finansman Programı, ihtiyaç duyulan diğer cetveller ile birlikte: Gider Bütçesi Kurumsal kodlaması yapılan her birimin Fonksiyonel Sınıflandırmanın 1. Düzeyi 4.605.000.000 TL olup, Gelir Bütçesinin Ekonomik Sınıflandırmasının 1. Düzeyi 4.605.000.000 TL olmak üzere, Gelir ve Gider Bütçesi toplamda 4.605.000.000 TL üzerinden denk olarak: 2024 Yılı Ayrıntılı Harcama Programı 3'er aylık toplamları üzerinden kabulü ve 2024 Yılı Finansman Programları 3'er aylık toplamları üzerinden kabulü, izleyen 2 yılın (2025-2026) tahmini bütçeleri, Gelir ve Gider tahminleri bazında ayrı ayrı olmak üzere: 2024 Mali Yılı Bütçesinde yer alan tarife cetvelleri, 2024 Mali Yılı Bütçesinde yer alan 'Evsel katı atık toplama ve taşıma ücreti Antalya Büyükşehir Belediyesi tarafından belirlenecektir. Yıl içerisinde uygulanacak Alt yapı kazı izin harçlarına ilişkin kazı tahrip ücretleri konusunda koordinasyonun AYKOME tarafından sağlanması'' hususuna dikkat edilerek ilçesinden geldiği şekliyle kabulüne, Alanya Belediye Meclisinin 03.10.2023 tarih ve 261 ve 262 sayılı meclis kararlarının kabulüne, 5216 sayılı Büyükşehir Belediyesi Kanununun 25. Maddesi gereği işaretlerle yapılan oylama sonucu, oylamaya katılan Meclis Üyeleri tarafından oy birliği ile karar verildi. (EKİ: Plan ve Bütçe Komisyonu Raporu, Bütçe Kararnamesi, Bütçe ve Eki Cetveller, Oylama Raporları)
22-11-2023 14:00	907	11 2 1	Demre Belediyesinin 2024 Mali Yılı Bütçesi, Bütçe Kararnamesi 15 madde üzerinden madde madde, A-Gider Cetveli, B- Gelir Cetveli, Gelir Cetvelinin Dayandığı C-Cetveli, İzleyen İki Yıl Gelir-Gider Bütçe Tahmini Cetvelleri, İzleyen iki yıl Fonksiyonel ve Ekonomik Sınıflandırma Cetveli, Memur Olmayanlara Verilecek Yollukları Gösterir H Cetveli, Belediye Bütçesinden aylık alan memurları gösterir K-1 Cetveli, Sürekli İşçi Kadrolarını Gösterir K-2 Cetveli, Mevcut Taşıtları Gösterir T-2 Cetveli, Ayrıntılı Harcama Programı, Finansman Programı, Gider Bütçesi Kurumsal kodlaması yapılan her birimin Fonksiyonel Sınıflandırmanın 1. Düzeyi 385.000.000 TL olup, Gelir Bütçesinin Ekonomik Sınıflandırmasının 1. Düzeyi 385.000.000 TL olmak üzere Gelir ve Gider Bütçesi 385.000.000 TL üzerinden denk olarak: 2024 Yılı Ayrıntılı Harcama Programı 3'er aylık toplamları üzerinden kabulü ve 2024 Yılı Finansman Programları 3'er aylık toplamları üzerinden kabulü, izleyen 2 yılın (2025-2026) tahmini bütçeleri, Gelir ve Gider tahminleri bazında ayrı ayrı olmak üzere: ihtiyaç duyulan diğer cetveller ile birlikte 2024 Mali Yılı Gelir Tarifesinde yer alan 'Eğlence Vergisi' tarife türlerinin yasal sınırlara çekilerek Plan ve Bütçe Komisyonu Raporundaki düzeltilmiş haliyle kabulüne: Demre Belediye Meclisinin 11.10.2023 tarihli 54 ve 55 sayılı meclis kararlarının kabulüne, 5216 sayılı Büyükşehir Belediyesi Kanununun 25. Maddesi gereği işaretlerle yapılan oylama sonucu, oylamaya katılan Meclis Üyeleri tarafından oy birliği ile karar verildi. (EKİ: Plan ve Bütçe Komisyonu Raporu, Bütçe Kararnamesi, Bütçe ve Eki Cetveller, Oylama Raporları)
22-11-2023 14:00	908	11 2 1	Döşemealtı Belediyesinin 2024 Mali Yılı Bütçesi, Bütçe Kararnamesi 23 madde üzerinden madde madde, A-Gider Cetveli, B- Gelir Cetveli, Gelir Cetvelinin Dayandığı C-Cetveli, İzleyen İki Yıl Gelir-Gider Bütçe Tahmini Cetvelleri, İzleyen iki yıl Fonksiyonel ve Ekonomik Sınıflandırma Cetveli, Gelecek Yıllara Yaygın Yüklenmeleri Kapsayan Taahhütler G Cetveli, Memur Olmayanlara Verilecek Yollukları Gösterir H Cetveli, Belediye Bütçesinden aylık alan memurları gösterir K-1 Cetveli, Sürekli İşçi Kadrolarını Gösterir K-2 Cetveli, 237 sayılı Taşıt Kanununa Göre Satın Alınacak Taşıtları Gösterir T-1 Cetveli, Mevcut Taşıtları Gösterir T-2 Cetveli, Ayrıntılı Harcama Programı, Finansman Programı ve 2024 yılı Gelir Tarifesinin yukarıda belirtilen tarife türlerinin yasal sınırlara çekilerek, İhtiyaç duyulan diğer cetveller ile birlikte: Gider Bütçesi Kurumsal kodlaması yapılan her birimin Fonksiyonel Sınıflandırmanın 1. Düzeyi 2.000.000.000 TL olup, Gelir Bütçesinin Ekonomik Sınıflandırmasının 1. Düzeyi 2.000.000.000 TL olmak üzere Gelir ve Gider Bütçesi 2.000.000.000 TL üzerinden denk olarak: 2024 Yılı Ayrıntılı Harcama Programı 3'er aylık toplamları üzerinden kabulü ve 2024 Yılı Finansman Programları 3'er aylık toplamları üzerinden kabulü, izleyen 2 yılın (2025-2026) tahmini bütçeleri, Gelir ve Gider tahminleri bazında ayrı ayrı olmak üzere: 2024 Mali Yılı Bütçesinde yer alan tarife cetvelleri ve eki cetvellerinin, 2024 yılı gelir tarifesinin tarife türlerinin yasal sınırlara çekilerek Plan ve Bütçe Komisyonu Raporundaki düzeltilmiş haliyle kabulüne, Döşemealtı Belediye Meclisinin 10.10.2023 tarih ve 221 sayılı meclis kararlarının kabulüne, 5216 sayılı Büyükşehir Belediyesi Kanununun 25. Maddesi gereği işaretlerle yapılan oylama sonucu, oylamaya katılan Meclis Üyeleri tarafından oy birliği ile karar verildi. (EKİ: Plan ve Bütçe Komisyonu Raporu, Bütçe Kararnamesi, Bütçe ve Eki Cetveller, Oylama Raporları)
22-11-2023 14:00	909	11 2 1	Elmalı Belediyesinin 2024 Mali Yılı Bütçesi, Bütçe Kararnamesi 14 madde üzerinden madde madde, A-Gider Cetveli, B- Gelir Cetveli, Gelir Cetvelinin Dayandığı C-Cetveli, İzleyen İki Yıl Gelir-Gider Bütçe Tahmini Cetvelleri, İzleyen iki yıl Fonksiyonel ve Ekonomik Sınıflandırma Cetveli, Memur Olmayanlara Verilecek Yollukları Gösterir H Cetveli, Belediye Bütçesinden aylık alan memurları gösterir K-1 Cetveli, Sürekli İşçi Kadrolarını Gösterir K-2 Cetveli, 237 sayılı Taşıt Kanununa Göre Satın Alınacak Taşıtları Gösterir T-1 Cetveli, Mevcut Taşıtları Gösterir T-2 Cetveli, Ayrıntılı Harcama Programı, Finansman Programı: Gider Bütçesi Kurumsal kodlaması yapılan her birimin Fonksiyonel Sınıflandırmanın 1. Düzeyi 213.000.000 TL olup, Gelir Bütçesinin Ekonomik Sınıflandırmasının 1. Düzeyi 213.000.000 TL olmak üzere Gelir ve Gider Bütçesi 213.000.000 TL üzerinden denk olarak: 2024 Yılı Ayrıntılı Harcama Programı 3'er aylık toplamları üzerinden kabulü ve 2024 Yılı Finansman Programları 3'er aylık toplamları üzerinden kabulü, izleyen 2 yılın (2025-2026) tahmini bütçeleri: diğer bütçe ve eki cetvellerinin, 2024 yılı gelir tarifesinde yer alan "İmarla İlgili Harçlar" tarife türlerinin yasal sınırlara çekilerek Plan ve Bütçe Komisyonu Raporundaki düzeltilmiş haliyle, Elmalı Belediye Meclisinin 06.10.2023 tarih ve 64 sayılı meclis kararının kabulüne, 5216 sayılı Büyükşehir Belediyesi Kanununun 25. Maddesi gereği işaretlerle yapılan oylama sonucu, oylamaya katılan Meclis Üyeleri tarafından oy birliği ile karar verildi. (EKİ: Plan ve Bütçe Komisyonu Raporu, Bütçe Kararnamesi, Bütçe ve Eki Cetveller, Oylama Raporları)
22-11-2023 14:00	910	11 2 1	Finike Belediyesinin 2024 Mali Yılı Bütçesi, Bütçe Kararnamesi 13 madde üzerinden madde madde, A-Gider Cetveli, B- Gelir Cetveli, Gelir Cetvelinin Dayandığı C-Cetveli, İzleyen İki Yıl Gelir-Gider Bütçe Tahmini Cetvelleri, İzleyen iki yıl Fonksiyonel ve Ekonomik Sınıflandırma Cetveli, Memur Olmayanlara Verilecek Yollukları Gösterir H Cetveli, Belediye Bütçesinden aylık alan memurları gösterir K-1 Cetveli, Sürekli İşçi Kadrolarını Gösterir K-2 Cetveli, 237 sayılı Taşıt Kanununa Göre Satın Alınacak Taşıtları Gösterir T-1 Cetveli, Mevcut Taşıtları Gösterir T-2 Cetveli, Ayrıntılı Harcama Programı, Finansman Programı, İhtiyaç duyulan diğer cetveller ile birlikte: Gider Bütçesi Kurumsal kodlaması yapılan her birimin Fonksiyonel Sınıflandırmanın 1. Düzeyi 580.000.000 TL olup, Gelir Bütçesinin Ekonomik Sınıflandırmasının 1. Düzeyi 580.000.000 TL olmak üzere Gelir ve Gider Bütçesi 580.000.000 TL üzerinden denk olarak: 2024 Yılı Ayrıntılı Harcama Programı 3'er aylık toplamları

U. Böcek

S.

O. Ç.

		1	üzlerinden kabulü ve 2024 Yılı Finansman Programları 3'er aylık toplamları üzerinden kabulü, izleyen 2 yılın (2025-2026) tahmini bütçeleri, Gelir ve Gider tahminleri bazında ayrı ayrı olmak üzere: 2024 Mali Yılı Bütçesinde yer alan tarife cetvelleri ve eki cetvellerinin, 2024 yılı gelir tarifesinde yer alan tarife türlerinin yasal sınırlara çekilerek Plan ve Bütçe Komisyonu Raporundaki düzeltilmiş haliyle, Finike Belediye Meclisinin 19.10.2023 tarihli 91 ve 92 sayılı meclis kararlarının kabulüne, 5216 sayılı Büyükşehir Belediyesi Kanununun 25. Maddesi gereği işaretlerle yapılan oylama sonucu, oylamaya katılan Meclis Üyeleri tarafından oy birliği ile karar verildi. (EKİ: Plan ve Bütçe Komisyonu Raporu, Bütçe Kararnamesi, Bütçe ve Eki Cetveller, Oylama Raporları)
22-11-2023 14:00	911	11 2 1	Gazipaşa Belediyesinin 2024 Mali Yılı Bütçesi, Bütçe Kararnamesi 14 madde üzerinden madde madde, A-Gider Cetveli, B- Gelir Cetveli, Finansmanın Ekonomik Sınıflandırması Cetveli, Gelir Cetvelinin Dayandığı C-Cetveli, İzleyen İki Yıl Gelir-Gider Bütçe Tahmini Cetvelleri, İzleyen İki Yıl Fonksiyonel ve Ekonomik Sınıflandırma Cetveli, Çok Yıllı Finansmanın Ekonomik Sınıflandırması Cetveli, Gelecek Yıllara Yaygın Yüklenmeleri Kapsayan Taahhütler G Cetveli, Memur Olmayanlara Verilecek Yollukları Gösterir H Cetveli, Belediye Bütçesinden aylık alan memurları gösterir K-1 Cetveli, Sürekli İşçi Kadrolarını Gösterir K-2 Cetveli, 237 sayılı Taahhüt Kanununa Göre Satın Alınacak Taahhütleri Gösterir T-1 Cetveli, Mevcut Taahhütleri Gösterir T-2 Cetveli, Ayrıntılı Harcama Programı, Finansman Programı: Gider Bütçesi Kurumsal kodlaması yapılan her birimin Fonksiyonel Sınıflandırmasının 1. Düzeyi 560.000.000 TL olup, Gelir Bütçesinin Ekonomik Sınıflandırmasının 1. Düzeyi 560.000.000 TL olmak üzere Gelir ve Gider Bütçesi 560.000.000 TL üzerinden denk olarak: 2024 Yılı Ayrıntılı Harcama Programı 3'er aylık toplamları üzerinden kabulü ve 2024 Yılı Finansman Programları 3'er aylık toplamları üzerinden kabulü, izleyen 2 yılın (2025-2026) tahmini bütçeleri, Gelir ve Gider tahminleri bazında ayrı ayrı olmak üzere: 2024 Mali Yılı Bütçesinde yer alan tarife cetvelleri ve eki cetvellerinin, 2024 yılı gelir tarifesinde yer alan "Yıl içerisinde uygulanacak Alt yapı kazı izin harçlarına ilişkin kazı tahrip ücretleri konusunda koordinasyonun AYKOME tarafından sağlanması" hususuna dikkat edilerek ilçesinden geldiği şekliyle kabulüne, Gazipaşa Belediye Meclisinin 18.10.2023 tarihli 112 ve 114 sayılı meclis kararlarının kabulüne, 5216 sayılı Büyükşehir Belediyesi Kanununun 25. Maddesi gereği işaretlerle yapılan oylama sonucu, oylamaya katılan Meclis Üyeleri tarafından oy birliği ile karar verildi. (EKİ: Plan ve Bütçe Komisyonu Raporu, Bütçe Kararnamesi, Bütçe ve Eki Cetveller, Oylama Raporları)
22-11-2023 14:00	912	11 2 1	Gündoğmuş Belediyesinin 2024 Mali Yılı Bütçesi, Bütçe Kararnamesi 13 madde üzerinden madde madde, Gelir Tarifesinde yer alan tarife türlerinde yasal sınırları aşan miktarlar yasal sınırlara çekilmek suretiyle düzeltilerek, A-Gider Cetveli, B- Gelir Cetveli, Gelir Cetvelinin Dayandığı C-Cetveli, İzleyen İki Yıl Gelir-Gider Bütçe Tahmini Cetvelleri, İzleyen İki Yıl Fonksiyonel ve Ekonomik Sınıflandırma Cetveli, Gelecek Yıllara Yaygın Yüklenmeleri Kapsayan Taahhütler G Cetveli, Memur Olmayanlara Verilecek Yollukları Gösterir H Cetveli, Belediye Bütçesinden aylık alan memurları gösterir K-1 Cetveli, Sürekli İşçi Kadrolarını Gösterir K-2 Cetveli, Mevcut Taahhütleri Gösterir T-2 Cetveli, Ayrıntılı Harcama Programı, Finansman Programı, İhtiyaç duyulan diğer cetveller ile birlikte: Gider Bütçesi Kurumsal kodlaması yapılan her birimin Fonksiyonel Sınıflandırmasının 1. Düzeyi 110.000.000 TL olup, Gelir Bütçesinin Ekonomik Sınıflandırmasının 1. Düzeyi 110.000.000 TL olmak üzere Gelir ve Gider Bütçesi 110.000.000 TL üzerinden denk olarak: 2024 Yılı Ayrıntılı Harcama Programı 3'er aylık toplamları üzerinden kabulü ve 2024 Yılı Finansman Programları 3'er aylık toplamları üzerinden kabulü, izleyen 2 yılın (2025-2026) tahmini bütçeleri, Gelir ve Gider tahminleri bazında ayrı ayrı olmak üzere: 2024 Mali Yılı Bütçesinde yer alan tarife cetvelleri ve eki cetvellerinin, 2024 yılı gelir tarifesinde yer alan tarife türlerinin yasal sınırlara çekilerek Plan ve Bütçe Komisyonu Raporundaki düzeltilmiş haliyle kabulüne, Gündoğmuş Belediye Meclisinin 04.10.2023 tarihli 43 ve 44 sayılı meclis kararlarının kabulüne, 5216 sayılı Büyükşehir Belediyesi Kanununun 25. Maddesi gereği işaretlerle yapılan oylama sonucu, oylamaya katılan Meclis Üyeleri tarafından oy birliği ile karar verildi. (EKİ: Plan ve Bütçe Komisyonu Raporu, Bütçe Kararnamesi, Bütçe ve Eki Cetveller, Oylama Raporları)
22-11-2023 14:00	913	11 2 1	İbradı Belediyesinin 2024 Mali Yılı Bütçesi, Bütçe Kararnamesi 13 madde üzerinden madde madde, A-Gider Cetveli, B- Gelir Cetveli, Gelir Cetvelinin Dayandığı C-Cetveli, İzleyen İki Yıl Gelir-Gider Bütçe Tahmini Cetvelleri, İzleyen İki Yıl Fonksiyonel ve Ekonomik Sınıflandırma Cetveli, Memur Olmayanlara Verilecek Yollukları Gösterir H Cetveli, Belediye Bütçesinden aylık alan memurları gösterir K-1 Cetveli, Sürekli İşçi Kadrolarını Gösterir K-2 Cetveli, 237 sayılı Taahhüt Kanununa Göre Satın Alınacak Taahhütleri Gösterir T-1 Cetveli, Mevcut Taahhütleri Gösterir T-2 Cetveli, Ayrıntılı Harcama Programı, Finansman Programı, İhtiyaç duyulan diğer cetveller ile birlikte: Gider Bütçesi Kurumsal kodlaması yapılan her birimin Fonksiyonel Sınıflandırmasının 1. Düzeyi 100.000.000 TL olup, Gelir Bütçesinin Ekonomik Sınıflandırmasının 1. Düzeyi 100.000.000 TL olmak üzere Gelir ve Gider Bütçesi 100.000.000 TL üzerinden denk olarak: 2024 Yılı Ayrıntılı Harcama Programı 3'er aylık toplamları üzerinden kabulü ve 2024 Yılı Finansman Programları 3'er aylık toplamları üzerinden kabulü, izleyen 2 yılın (2025-2026) tahmini bütçeleri, Gelir ve Gider tahminleri bazında ayrı ayrı olmak üzere: 2024 Mali Yılı Bütçesinde yer alan tarife cetvelleri ve eki cetvellerinin, 2024 yılı gelir tarifesinde yer alan yer alan ve yasal sınırları aşan miktarlar yasal sınırlara çekilmek suretiyle Plan ve Bütçe Komisyonu Raporundaki düzeltilmiş haliyle kabulüne, İbradı Belediye Meclisinin 02.10.2023 tarihli 35 ve 36 sayılı meclis kararlarının kabulüne, 5216 sayılı Büyükşehir Belediyesi Kanununun 25. Maddesi gereği işaretlerle yapılan oylama sonucu, oylamaya katılan Meclis Üyeleri tarafından oy birliği ile karar verildi. (EKİ: Plan ve Bütçe Komisyonu Raporu, Bütçe Kararnamesi, Bütçe ve Eki Cetveller, Oylama Raporları)
22-11-2023 14:00	914	11 2 1	Kaş Belediyesinin 2024 Mali Yılı Bütçesi, Bütçe Kararnamesi 14 madde üzerinden madde madde, A-Gider Cetveli, B- Gelir Cetveli, Gelir Cetvelinin Dayandığı C-Cetveli, 6245 Sayılı Yasa gereği resmi görevi bulunmayanlara ve verilecek yurtiçi ve yurtdışı yevmiye ve yol giderlerini gösterir H-Cetveli, Belediye Bütçesinden aylık alan memurları gösterir K-1 Cetveli, Sürekli İşçi Kadrolarını Gösterir K-2 Cetveli, 237 Sayılı Taahhüt Kanununa göre satın alınacak taahhütleri gösterir T-1 Cetveli, Mevcut Taahhütleri Gösterir T-2 Cetveli, Hükümlü Gelecek Yılları Kapsayan Taahhütleri Gösterir G-Cetveli, Açık/Fazlanın Ekonomik Sınıflandırılması Cetveli, İzleyen İki Yıl Gelir-Gider Bütçe Tahmini Cetveli, İhtiyaç duyulan diğer cetveller ile birlikte: Gider Bütçesi Kurumsal kodlaması yapılan her birimin Fonksiyonel Sınıflandırmasının 1. Düzeyi 1.270.000.000 TL olup, Gelir Bütçesinin Ekonomik Sınıflandırmasının 1. Düzeyi 1.270.000.000 TL olmak üzere Gelir ve Gider Bütçesi 1.270.000.000 TL üzerinden denk olarak: 2024 Yılı Ayrıntılı Harcama Programı 3'er aylık toplamları üzerinden kabulü ve 2024 Yılı Finansman Programları 3'er aylık toplamları üzerinden kabulü, izleyen 2 yılın (2025-2026) tahmini bütçeleri, Gelir ve Gider tahminleri bazında ayrı ayrı olmak üzere: 2024 yılı gelir tarifesinde yer alan "Yıl içerisinde uygulanacak Alt yapı kazı izin harçlarına ilişkin kazı tahrip ücretleri konusunda koordinasyonun AYKOME tarafından sağlanması" hususuna dikkat edilerek Gelir Tarifesinin ilçesinden geldiği şekliyle kabulüne, Kaş Belediye Meclisinin 16.10.2023 tarihli 67 ve 69 sayılı meclis kararının kabulüne, 5216 sayılı Büyükşehir Belediyesi Kanununun 25. Maddesi gereği işaretlerle yapılan oylama sonucu, oylamaya katılan Meclis Üyeleri tarafından oy birliği ile karar verildi. (EKİ: Plan ve Bütçe Komisyonu Raporu, Bütçe Kararnamesi, Bütçe ve Eki Cetveller, Oylama Raporları)
			Kemer Belediyesinin 2024 Mali Yılı Bütçe Kararnamesi 10 madde üzerinden madde madde, A-Gider Cetveli, B- Gelir Cetveli, Gelir Cetvelinin Dayandığı C-Cetveli, 6245 Sayılı Yasa gereği

UBöcek

95

Orhan

22-11-2023 14:00	915	11 2 1	resmi görevi bulunmayanlara ve verilecek yurtiçi ve yurtdışı yevmiye ve yol giderlerini gösterir H-Cetveli, Belediye Bütçesinden aylık alan memurları gösterir K-1 Cetveli, Sürekli İşçi Kadrolarını Gösterir K-2 Cetveli, 237 Sayılı Taahhüt Kanununa göre satın alınacak taşıtları gösterir T-1 Cetveli, Mevcut Taahhütleri Gösterir T-2 Cetveli, Hüküm Gelecek Yılları Kapsayan Taahhütleri Gösterir G-Cetveli, Açık/Fazlanın Ekonomik Sınıflandırılması Cetveli, İzleyen İki Yıl Gelir-Gider Bütçe Tahmini Cetveli, İhtiyaç duyulan diğer cetveller ile birlikte: Gider Bütçesi Kurumsal kodlaması yapılan her birimin Fonksiyonel Sınıflandırmanın 1. Düzeyi 1.230.000.000,00 TL olup, Gelir Bütçesinin Ekonomik Sınıflandırmasının 1. Düzeyi 1.230.000.000,00 TL olmak üzere Gelir ve Gider Bütçesi 1.230.000.000,00 TL üzerinden denk olarak: 2024 Yılı Ayrıntılı Harcama Programı 3'er aylık toplamları üzerinden kabulü ve 2024 Yılı Finansman Programları 3'er aylık toplamları üzerinden kabulü, izleyen 2 yılın (2025-2026) tahmini bütçeleri, Gelir ve Gider tahminleri bazında ayrı ayrı olmak üzere: 2024 yılı gelir tarifesinde yer alan 'Evsel katı atık toplama ve taşıma ücreti Antalya Büyükşehir Belediyesi tarafından belirlenecektir. Yıl içerisinde uygulanacak Alt yapı kazı izin harçlarına ilişkin kazı tahrip ücretleri konusunda koordinasyonun AYKOME tarafından sağlanması' hususuna dikkat edilerek Gelir Tarifesinin ilçesinden geldiği şekliyle kabulüne, Kemer Belediye Meclisinin 18.10.2023 tarihli 80 ve 81 sayılı meclis kararlarının kabulüne, 5216 sayılı Büyükşehir Belediyesi Kanununun 25. Maddesi gereği işaretlenen oylama sonucu, oylamaya katılan Meclis Üyeleri tarafından oy birliği ile karar verildi. (EK1: Plan ve Bütçe Komisyonu Raporu, Bütçe Kararnamesi, Bütçe ve Eki Cetveller, Oylama Raporları)
22-11-2023 14:00	916	11 2 1	Kepez Belediyesinin 2024 Mali Yılı Bütçesi, Bütçe Kararnamesi 22 madde üzerinden madde madde, Gelir Tarifesinde yer alan tarife türlerinin yasal sınırlara çekilerek, A-Gider Cetveli, B-Gelir Cetveli, Gelir Cetvelinin Dayandığı C-Cetveli, 6245 Sayılı Yasa gereği resmi görevi bulunmayanlara ve verilecek yurtiçi ve yurtdışı yevmiye ve yol giderlerini gösterir H-Cetveli, Belediye Bütçesinden aylık alan memurları gösterir K-1 Cetveli, Sürekli İşçi Kadrolarını Gösterir K-2 Cetveli, 237 Sayılı Taahhüt Kanununa göre satın alınacak taşıtları gösterir T-1 Cetveli, Mevcut Taahhütleri Gösterir T-2 Cetveli, Hüküm Gelecek Yılları Kapsayan Taahhütleri Gösterir G-Cetveli, Açık/Fazlanın Ekonomik Sınıflandırılması Cetveli, İzleyen İki Yıl Gelir-Gider Bütçe Tahmini Cetveli, İhtiyaç duyulan diğer cetveller ile birlikte: Gider Bütçesi Kurumsal kodlaması yapılan her birimin Fonksiyonel Sınıflandırmanın 1. Düzeyi 2.750.000.000,00 TL olup, Gelir Bütçesinin Ekonomik Sınıflandırmasının 1. Düzeyi 2.750.000.000,00 TL olmak üzere, Gelir ve Gider Bütçesi toplamda 2.750.000.000,00 TL üzerinden denk olarak: 2024 Yılı Ayrıntılı Harcama Programı 3'er aylık toplamları üzerinden kabulü ve 2024 Yılı Finansman Programları 3'er aylık toplamları üzerinden kabulü, izleyen 2 yılın (2025-2026) tahmini bütçeleri, Gelir ve Gider tahminleri bazında ayrı ayrı olmak üzere: 2024 Mali Yılı Bütçesinde yer alan tarife cetvelleri ve eki cetvellerinin, 2024 yılı gelir tarifesindeki tarife türlerinin yasal sınırlara çekilerek Plan ve Bütçe Komisyonu Raporundaki düzeltilmiş haliyle kabulüne, Kepez Belediye Meclisinin 16.10.2023 tarih ve 175 sayılı meclis kararının kabulüne, 5216 sayılı Büyükşehir Belediyesi Kanununun 25. Maddesi gereği işaretlenen oylama sonucu, oylamaya katılan Meclis Üyeleri tarafından oy birliği ile karar verildi. (EK1: Plan ve Bütçe Komisyonu Raporu, Bütçe Kararnamesi, Bütçe ve Eki Cetveller, Oylama Raporları)
22-11-2023 14:00	917	11 2 1	Konyaaltı Belediyesinin 2024 Mali Yılı Bütçesi, Bütçe Kararnamesi 26 madde üzerinden madde madde, 2024 yılı Gelir Tarifesi, A-Gider Cetveli, B- Gelir Cetveli, Gelir Cetvelinin Dayandığı C-Cetveli, 6245 Sayılı Yasa gereği resmi görevi bulunmayanlara ve verilecek yurtiçi ve yurtdışı yevmiye ve yol giderlerini gösterir H-Cetveli, Belediye Bütçesinden aylık alan memurları gösterir K-1 Cetveli, Sürekli İşçi Kadrolarını Gösterir K-2 Cetveli, 237 Sayılı Taahhüt Kanununa göre satın alınacak taşıtları gösterir T-1 Cetveli, Mevcut Taahhütleri Gösterir T-2 Cetveli, Hüküm Gelecek Yılları Kapsayan Taahhütleri Gösterir G-Cetveli, Açık/Fazlanın Ekonomik Sınıflandırılması Cetveli, İzleyen İki Yıl Gelir-Gider Bütçe Tahmini Cetveli, İhtiyaç duyulan diğer cetveller ile birlikte: Gider Bütçesi Kurumsal kodlaması yapılan her birimin Fonksiyonel Sınıflandırmanın 1. Düzeyi 2.100.000.000,00 TL olup, Gelir Bütçesinin Ekonomik Sınıflandırmasının 1. Düzeyi 1.900.000.000,00 TL, Finansmanın Ekonomik Sınıflandırmasının 1. Düzeyi 200.000.000 TL olmak üzere toplamda Gelir ve Gider Bütçesi 2.100.000.000,00 TL üzerinden denk olarak: 2024 Yılı Ayrıntılı Harcama Programı 3'er aylık toplamları üzerinden kabulü ve 2024 Yılı Finansman Programları 3'er aylık toplamları üzerinden kabulü, izleyen 2 yılın (2025-2026) tahmini bütçeleri, Gelir ve Gider tahminleri bazında ayrı ayrı olmak üzere: 2024 Mali Yılı Bütçesinde yer alan tarife cetvelleri ve eki cetvellerinin, 2024 yılı gelir tarifesinin kabulüne, Konyaaltı Belediye Meclisinin 10.10.2023 tarih ve 134 sayılı meclis kararının kabulüne, 5216 sayılı Büyükşehir Belediyesi Kanununun 25. Maddesi gereği işaretlenen oylama sonucu, oylamaya katılan Meclis Üyeleri tarafından oy birliği ile karar verildi. (EK1: Plan ve Bütçe Komisyonu Raporu, Bütçe Kararnamesi, Bütçe ve Eki Cetveller, Oylama Raporları)
22-11-2023 14:00	918	11 2 1	Korkuteli Belediyesinin 2024 Mali Yılı Bütçesi, Bütçe Kararnamesi 10 madde üzerinden madde madde, eki Gelir Tarifesinde yer alan tarife türlerinin yasal sınırlara çekilerek, A-Gider Cetveli, B- Gelir Cetveli, Gelir Cetvelinin Dayandığı C-Cetveli, 6245 Sayılı Yasa gereği resmi görevi bulunmayanlara ve verilecek yurtiçi ve yurtdışı yevmiye ve yol giderlerini gösterir H-Cetveli, Belediye Bütçesinden aylık alan memurları gösterir K-1 Cetveli, Sürekli İşçi Kadrolarını Gösterir K-2 Cetveli, 237 Sayılı Taahhüt Kanununa göre satın alınacak taşıtları gösterir T-1 Cetveli, Mevcut Taahhütleri Gösterir T-2 Cetveli, Hüküm Gelecek Yılları Kapsayan Taahhütleri Gösterir G-Cetveli, Açık/Fazlanın Ekonomik Sınıflandırılması Cetveli, İhtiyaç duyulan diğer cetveller ile birlikte: Gider Bütçesi Kurumsal kodlaması yapılan her birimin Fonksiyonel Sınıflandırmanın 1. Düzeyi 1.032.000.000 TL olup, Gelir Bütçesinin Ekonomik Sınıflandırmasının 1. Düzeyi 800.000.000 TL, Finansmanın Ekonomik Sınıflandırmasının 1. Düzeyi 232.000.000 TL olmak üzere toplamda Gelir ve Gider Bütçesi 1.032.000.000 TL üzerinden denk olarak: 2024 Yılı Ayrıntılı Harcama Programı 3'er aylık toplamları üzerinden kabulü ve 2024 Yılı Finansman Programları 3'er aylık toplamları üzerinden kabulü, izleyen 2 yılın (2025-2026) tahmini bütçeleri, Gelir ve Gider tahminleri bazında ayrı ayrı olmak üzere, 2024 Mali Yılı Bütçesinde yer alan diğer bütçe ve eki cetvellerinin, 2024 Mali Yılı Gelir Tarifesinde yer alan tarife türlerinin yasal sınırlara çekilerek Plan ve Bütçe Komisyon Raporundaki düzeltilmiş haliyle kabulüne, Korkuteli Belediye Meclisinin 17.10.2023 tarih ve 107 sayılı meclis kararının kabulüne, 5216 sayılı Büyükşehir Belediyesi Kanununun 25. Maddesi gereği işaretlenen oylama sonucu, Meclis Üyeleri tarafından oy birliği ile karar verildi. (EK1: Plan ve Bütçe Komisyonu Raporu, Bütçe Kararnamesi, Bütçe ve Eki Cetveller, Oylama Raporları)
22-11-2023	919	11 2	Kumluca Belediyesinin 2024 Mali Yılı Bütçesi, Bütçe Kararnamesi 13 madde üzerinden madde madde, Gelir Tarifesi, A-Gider Cetveli, B- Gelir Cetveli, Gelir Cetvelinin Dayandığı C-Cetveli, 6245 Sayılı Yasa gereği resmi görevi bulunmayanlara ve verilecek yurtiçi ve yurtdışı yevmiye ve yol giderlerini gösterir H-Cetveli, Belediye Bütçesinden aylık alan memurları gösterir K-1 Cetveli, Sürekli İşçi Kadrolarını Gösterir K-2 Cetveli, 237 Sayılı Taahhüt Kanununa göre satın alınacak taşıtları gösterir T-1 Cetveli, Mevcut Taahhütleri Gösterir T-2 Cetveli, Hüküm Gelecek Yılları Kapsayan Taahhütleri Gösterir G-Cetveli, Açık/Fazlanın Ekonomik Sınıflandırılması Cetveli, İzleyen İki Yıl Gelir-Gider Bütçe Tahmini Cetveli, Ayrıntılı Harcama Programı, Finansman Programı, İhtiyaç duyulan diğer cetveller ile birlikte: Gider Bütçesi Kurumsal kodlaması yapılan her birimin Fonksiyonel Sınıflandırmanın 1. Düzeyi 550.000.000,00 TL olup, Gelir Bütçesinin Ekonomik Sınıflandırmasının 1. Düzeyi 540.000.000,00 TL, Finansmanın Ekonomik Sınıflandırmasının 1. Düzeyi 10.000.000 TL olmak üzere Gelir ve Gider Bütçesi

UBöcek

Handwritten signatures and initials.

14:00		1	550.000.000,00 TL üzerinden denk olarak: 2024 Yılı Ayrıntılı Harcama Programı 3'er aylık toplamı üzerinden kabulü ve 2024 Yılı Finansman Programları 3'er aylık toplamı üzerinden kabulü, izleyen 2 yılın (2025-2026) tahmini bütçeleri, Gelir ve Gider tahminleri bazında ayrı ayrı olmak üzere: 2024 Mali Yılı Bütçesinde yer alan tarife cetvelleri ve eki cetvellerinin; 2024 Mali yılı Gelir Tarifelerinin, 11/07/2014 tarih ve 29057 sayılı Resmî Gazetede yayımlanan Belediye Gelirleri Kanunu Genel Tebliği Seri No: 45 gereğince parasal sınırlar belirlendiğinden tarife içerisinde yer alan ve yasal sınırları aşan miktarlar yasal sınırlara çekilmek suretiyle Plan ve Bütçe Komisyon Raporundaki düzeltilmiş haliyle kabulüne, Kumluca Belediye Meclisinin 19.10.2023 tarihli 96 ve 97 sayılı meclis kararlarının kabulüne, 5216 sayılı Büyükşehir Belediyesi Kanununun 25. Maddesi gereği işaretle yapılan oylama sonucu, oylamaya katılan Meclis Üyeleri tarafından oy birliği ile karar verildi. (EKİ: Plan ve Bütçe Komisyonu Raporu, Bütçe Kararnamesi, Bütçe ve Eki Cetveller, Oylama Raporları)
22-11-2023 14:00	920	11 2 1	Manavgat Belediyesinin 2024 Mali Yılı Bütçesi, Bütçe Kararnamesi 25 madde üzerinden madde madde, A-Gider Cetveli, B- Gelir Cetveli, Gelir Cetvelinin Dayandığı C-Cetveli, 6245 Sayılı Yasa gereği resmi görevi bulunmayanlara ve verilecek yurtiçi ve yurtdışı yevmiye ve yol giderlerini gösterir H-Cetveli, Belediye Bütçesinden aylık alan memurları gösterir K-1 Cetveli, Sürekli İşçi Kadrolarını Gösterir K-2 Cetveli, 237 Sayılı Taşıt Kanununa göre satın alınacak taşıtları gösterir T-1 Cetveli, Mevcut Taşıtları Gösterir T-2 Cetveli, Hükümlü Gelecek Yılları Kapsayan Taahhütleri Gösterir G-Cetveli, Açık/Fazlanın Ekonomik Sınıflandırılması Cetveli, İzleyen İki Yıl Gelir-Gider Bütçe Tahmini Cetveli, İhtiyaç duyulan diğer cetveller ile birlikte: Gider Bütçesi Kurumsal kodlaması yapılan her birimin Fonksiyonel Sınıflandırmasının 1. Düzeyi 2.750.000.000,00 TL olup, Gelir Bütçesinin Ekonomik Sınıflandırmasının 1. Düzeyi 2.750.000.000,00 TL olmak üzere Gelir ve Gider Bütçesi 2.750.000.000,00 TL üzerinden denk olarak: 2024 Yılı Ayrıntılı Harcama Programı 3'er aylık toplamı üzerinden kabulü ve 2024 Yılı Finansman Programları 3'er aylık toplamı üzerinden kabulü, izleyen 2 yılın (2025-2026) tahmini bütçeleri, Gelir ve Gider tahminleri bazında ayrı ayrı olmak üzere: 2024 Mali Yılı Bütçesinde yer alan tarife cetvelleri ve eki cetvellerinin, 2024 yılı Gelir Tarifelerinin yıl içerisinde uygulanacak Alt yapı kazı izin harçlarına ilişkin kazı tahrip ücretleri konusunda koordinasyonun AYKOME tarafından sağlanması hususuna dikkat edilerek Gelir Tarifelerinin ilçesinden geldiği şekliyle kabulüne, Manavgat Belediye Meclisinin 10.10.2023 tarihli 117 ve 118 sayılı meclis kararlarının kabulüne, 5216 sayılı Büyükşehir Belediyesi Kanununun 25. Maddesi gereği işaretle yapılan oylama sonucu, oylamaya katılan Meclis Üyeleri tarafından oy birliği ile karar verildi. (EKİ: Plan ve Bütçe Komisyonu Raporu, Bütçe Kararnamesi, Bütçe ve Eki Cetveller, Oylama Raporları)
22-11-2023 14:00	921	11 2 1	Muratpaşa Belediyesinin 2024 Mali Yılı Bütçe Kararnamesi 20 madde üzerinden madde madde, A-Gider Cetveli, B- Gelir Cetveli, Gelir Cetvelinin Dayandığı C-Cetveli, 6245 Sayılı Yasa gereği resmi görevi bulunmayanlara ve verilecek yurtiçi ve yurtdışı yevmiye ve yol giderlerini gösterir H-Cetveli, Belediye Bütçesinden aylık alan memurları gösterir K-1 Cetveli, Sürekli İşçi Kadrolarını Gösterir K-2 Cetveli, 237 Sayılı Taşıt Kanununa göre satın alınacak taşıtları gösterir T-1 Cetveli, Mevcut Taşıtları Gösterir T-2 Cetveli, Hükümlü Gelecek Yılları Kapsayan Taahhütleri Gösterir G-Cetveli, Açık/Fazlanın Ekonomik Sınıflandırılması Cetveli, İzleyen İki Yıl Gelir-Gider Bütçe Tahmini Cetveli, İhtiyaç duyulan diğer cetveller ile birlikte: Gider Bütçesi Kurumsal kodlaması yapılan her birimin Fonksiyonel Sınıflandırmasının 1. Düzeyi 3.001.814.000 TL, Finansmanın Ekonomik Sınıflandırmasının 1 Düzeyi 300.000.000 TL olmak üzere toplamda Gelir ve Gider Bütçesi 3.301.814.000 TL üzerinden denk olarak: 2024 Yılı Ayrıntılı Harcama Programı 3'er aylık toplamı üzerinden kabulü ve 2024 Yılı Finansman Programları 3'er aylık toplamı üzerinden kabulü, izleyen 2 yılın (2025-2026) tahmini bütçeleri, Gelir ve Gider tahminleri bazında ayrı ayrı olmak üzere: 2024 Mali Yılı Bütçesinde yer alan tarife cetvelleri ve eki cetvellerinin, 2024 Mali Yılı Gelir Tarifelerinde yer alan ve yasal sınırları aşan miktarlar yasal sınırlara çekilerek Plan ve Bütçe Komisyon Raporundaki düzeltilmiş haliyle kabulüne, işaretle yapılan oylama sonucu oylamaya katılan Meclis Üyeleri tarafından oy birliği ile karar verildi. Muratpaşa Belediye Meclisinin 18.10.2023 tarih ve 269 sayılı meclis kararının kabulüne, 5216 sayılı Büyükşehir Belediyesi Kanununun 25. Maddesi gereği işaretle yapılan oylama sonucu, oylamaya katılan Meclis Üyeleri tarafından oy birliği ile karar verildi. (EKİ: Plan ve Bütçe Komisyonu Raporu, Bütçe Kararnamesi, Bütçe ve Eki Cetveller, Oylama Raporları)
22-11-2023 14:00	922	11 2 1	Serik Belediyesinin 2024 Mali Yılı Bütçesi, Bütçe Kararnamesi 11 madde üzerinden madde madde, A-Gider Cetveli, B- Gelir Cetveli, Gelir Cetvelinin Dayandığı C-Cetveli, 6245 Sayılı Yasa gereği resmi görevi bulunmayanlara ve verilecek yurtiçi ve yurtdışı yevmiye ve yol giderlerini gösterir H-Cetveli, Belediye Bütçesinden aylık alan memurları gösterir K-1 Cetveli, Sürekli İşçi Kadrolarını Gösterir K-2 Cetveli, 237 Sayılı Taşıt Kanununa göre satın alınacak taşıtları gösterir T-1 Cetveli, Mevcut Taşıtları Gösterir T-2 Cetveli, Hükümlü Gelecek Yılları Kapsayan Taahhütleri Gösterir G-Cetveli, Açık/Fazlanın Ekonomik Sınıflandırılması Cetveli, İzleyen İki Yıl Gelir-Gider Bütçe Tahmini Cetveli, İhtiyaç duyulan diğer cetveller ile birlikte: Gider Bütçesi Kurumsal kodlaması yapılan her birimin Fonksiyonel Sınıflandırmasının 1. Düzeyi 1.000.000.000 TL olup, Gelir Bütçesinin Ekonomik Sınıflandırmasının 1. Düzeyi 1.000.000.000 TL olmak üzere Gelir ve Gider Bütçesi 1.000.000.000 TL üzerinden denk olarak: 2024 Yılı Ayrıntılı Harcama Programı 3'er aylık toplamı üzerinden kabulü ve 2024 Yılı Finansman Programları 3'er aylık toplamı üzerinden kabulü, izleyen 2 yılın (2025-2026) tahmini bütçeleri, Gelir ve Gider tahminleri bazında ayrı ayrı olmak üzere: 2024 Mali Yılı Bütçesinde yer alan tarife cetvelleri ve eki cetvellerinin, Serik Belediye Meclisinin 06.10.2023 tarihli 90 ve 91 sayılı meclis kararlarının kabulüne, 5216 sayılı Büyükşehir Belediyesi Kanununun 25. Maddesi gereği işaretle yapılan oylama sonucu, oylamaya katılan Meclis Üyeleri tarafından oy birliği ile karar verildi. (EKİ: Plan ve Bütçe Komisyonu Raporu, Bütçe Kararnamesi, Bütçe ve Eki Cetveller, Oylama Raporları)
22-11-2023 14:00	923	11 2 1	Türkish Petroleum International A.Ş.'nin 26.10.2023 tarihli e-posta iletilisiyle Botaş International Şirketi (BİL) Genel Müdürlüğü ile Türkish Petroleum International A.Ş. (TPIC) arasında 02.10.2023 tarihinde imzalanmış olan "bitüm temin sözleşmesi" kapsamında Belediyelerin, Enerji ve Tabii Kaynaklar Bakanlığında/BİL Genel Müdürlüğünden bitüm talepleri sonucu tahrip olan yolların asfalt yapım/bakım ve onarım işleri için hibe olarak 1000 ton bitüm malzemesinin TPIC Genel Müdürlüğünce Antalya Büyükşehir Belediyesine verilmesi konulu protokol örneği gönderilmiş, Protokole göre: Antalya Büyükşehir Belediyesinin yol ağındaki tahrip olan yolların asfalt yapım/bakım ve onarım işlerinin yapılması için gerekli malzemelerin serilmesi, sıkıştırılması ve bunun için gerekli araç, gereç, makine ve ekipmanlar ile işçilerin temin edilmesi Antalya Büyükşehir Belediyesi'ne ait olacak ve bu işlerin yapılması karşılığında kullanılacak 1000 ton 160/220 bitüm malzemesi Antalya Büyükşehir Belediyesi'ne, TPIC Genel Müdürlüğünce verilecek belge karşılığında, TPIC Ankara Depolama Tesisinden, Nakliyesi Antalya Büyükşehir Belediyesi'ne ait olmak üzere temin edilecek olup: TPIC Genel Müdürlüğü ile Antalya Büyükşehir Belediye Başkanlığı arasında imzalanacak olan protokolün imzalanması için Antalya Büyükşehir Belediye Başkanlığı adına Genel Sekreter Av. Cansel TUNCER'e yetki verilmesine, oylamaya katılanların oy birliği ile karar verildi. (CHP 15 kabul oyu, AK Parti 12 kabul oyu, İYİ Parti 8 kabul oyu, MHP 5 kabul oyu, SAADET 1 kabul oyu, Bağımsız 3 kabul oyu ile toplam 44 oy kullanılmıştır.) (EKİ: 1 adet Komisyon Raporu, Protokol, 1 adet Oylama Raporu)
			Elmalı Belediye Başkanlığının 11.10.2023 tarih ve E-65147675-100-16475 sayılı yazısı ekinde

U. Böcek

22-11-2023 14:00	924	11 2 1	"Elmalı Belediyesi sınırları içinde kalan Çalınar-Duraliler Mahallesi yollarının sathi kaplama (veya emülsiyon) asfalt, hava şartlarına göre emülsiyon asfalt kaplama yapılması" konulu protokol Antalya Büyükşehir Belediyesine gönderilmiş, Protokole göre: Elmalı Belediyesi sınırları içinde kalan Çalınar-Duraliler Mahallesi yollarının tüm alt yapı çalışmaları için gerekli olan tüm alt yapı çalışmaları Elmalı Belediyesi tarafından (Her türlü işçilik, nakliye, malzeme, makine, alet ve araç giderleri ile genel masraflar, sanat yapıları dahil) yapılacak/yaptırılacak olup sadece sathi kaplama asfalt yapımı, hava şartlarına göre emülsiyon asfalt yapımı: bitümlü malzeme ve astarın distribütör ile püskürtülmesi, micürün serilmesi, sıkıştırılması, işi Antalya Büyükşehir Belediyesi tarafından yapılacak olup: Elmalı Belediye Başkanlığı ile Antalya Büyükşehir Belediye Başkanlığı arasında imzalanacak olan protokolün imzalanması için Antalya Büyükşehir Belediye Başkanlığı adına Genel Sekreter Av. Cansel TUNCER'e yetki verilmesine, oylamaya katılanların oy birliği ile karar verildi. (CHP 15 kabul oyu, AK Parti 12 kabul oyu, İYİ Parti 8 kabul oyu, MHP 5 kabul oyu, SAADET 1 kabul oyu, Bağımsız 3 kabul oyu ile toplam 44 oy kullanılmıştır.) (EKİ: 1 adet Komisyon Raporu, Protokol, 1 adet Oylama Raporu)
22-11-2023 14:00	925	11 2 1	Avrupa Birliği tarafından finanse edilen ve Birleşmiş Milletler Kalkınma Programı Türkiye Ofisi tarafından İklim Değişikliği Başkanlığı ile yürütülmekte olan "Türkiye'de Yerel İklim Eylemi İçin AB Ortaklığı Projesi" kapsamında Antalya Büyükşehir Belediyesi pilot il olarak seçilmiş olup: Türkiye'de Yerel İklim Eylemi İçin AB Ortaklığı Projesi" kapsamında kuruluşumuzu temsile, ilzama ve proje belgelerini imzalamaya yetkili kişi/kişilerin belirlenmesine ilişkin kararların alınması amacıyla tüm belgeleri imzalamaya Antalya Büyükşehir Belediyesi Genel Sekreteri'ne yetki verilmesine, oylamaya katılanların oy birliği ile karar verildi. (CHP 15 kabul oyu, AK Parti 12 kabul oyu, İYİ Parti 8 kabul oyu, MHP 5 kabul oyu, SAADET 1 kabul oyu, Bağımsız 3 kabul oyu ile toplam 44 oy kullanılmıştır.) (EKİ: 1 adet Komisyon Raporu, 1 adet Oylama Raporu)
22-11-2023 14:00	926	11 2 1	Antalya Büyükşehir Belediyesi ile Kumluca Ticaret ve Sanayi Odası işbirliği ile kuruluş aşamasında olan Kaş Kınık Organize Sanayi Bölgesine hizmet vermek üzere, Kumluca Ticaret ve Sanayi Odası tarafından tüm imalatları karşılanmak şartıyla, mülkiyeti Antalya Büyükşehir Belediyesi adına kayıtlı Kaş ilçesi Kalkan/Menteşe Mahallesi 139 ada 1 parsel numaralı taşınmaz üzerinde bulunan aktarma istasyonu içerisindeki protokol eki vaziyet planında belirtilen 10,94 m <sup>2</sup> yüzölçümlü alan üzerine Kumluca Ticaret ve Sanayi Odası tarafından irtibat bürosu yapılarak kullanılması amacıyla hazırlanan, Antalya Büyükşehir Belediyesi ile Kumluca Ticaret ve Sanayi Odası arasında imzalanacak ortak hizmet projesi ve işbirliği protokolünün Antalya Büyükşehir Belediyesi adına imzalamak üzere Antalya Büyükşehir Belediyesi Genel Sekreteri Av. Cansel TUNCER'e yetki verilmesine, oylamaya katılanların oy birliği ile karar verildi. (CHP 15 kabul oyu, AK Parti 12 kabul oyu, İYİ Parti 8 kabul oyu, MHP 5 kabul oyu, SAADET 1 kabul oyu, Bağımsız 3 kabul oyu ile toplam 44 oy kullanılmıştır.) (EKİ: 1 adet Komisyon Raporu, Protokol, 1 adet Oylama Raporu)
22-11-2023 14:00	927	11 2 1	Konyaaltı ilçesi sınırlarında bulunan Boğaçay 2. Etap Dere Islahı ve Rekreasyon Düzenlemesi işi ihalesinin yapılabilmesi için: Boğaçay Çayı 1+250 km, Çandar Çayı 0+450 km ve Karaman Çayı 0+680 km arasında olan sahanın Devlet Su İşleri 13. Bölge Müdürlüğü'nden devir alma konusu ile ilgili olarak, DSİ İdaresi ile yapılacak her türlü sözleşme ve protokolleri imzalamaya yetki verilmesi ve planda tanımlı Boğaçay kenarı Park-Rekreasyon alanlarının Antalya Büyükşehir Belediyesi tarafından yapımı hususlarının Plan ve Bütçe Komisyonuna gönderilmesine, oylamaya katılanların oy birliği ile karar verildi. (CHP 21 kabul oyu, AK Parti 14 kabul oyu, İYİ Parti 7 kabul oyu, MHP 6 kabul oyu, SAADET 1 kabul oyu, Bağımsız 2 kabul oyu ile toplam 51 oy kullanılmıştır.) (EKİ: 1 adet Komisyon Raporu, DSİ 13. Bölge Taşkın Kontrol Şube Müdürlüğü yazısı, 1 adet Oylama Raporu)
22-11-2023 14:00	928	11 2 1	Antalya Büyükşehir Belediyesi ve Demre Belediyesi arasında imzalanacak olan: Demre İlçesi Ziraî İlaç Ambalajlarının Yönetimi İş Birliği Protokolü'nü Antalya Büyükşehir Belediyesi adına imzalanmak üzere Antalya Büyükşehir Belediyesi Başkanı Muhittin BÖCEK'e yetki verilmesine, oylamaya katılanların oy birliği ile karar verildi. (CHP 15 kabul oyu, AK Parti 12 kabul oyu, İYİ Parti 8 kabul oyu, MHP 5 kabul oyu, SAADET 1 kabul oyu, Bağımsız 3 kabul oyu ile toplam 44 oy kullanılmıştır.) (EKİ: 1 adet Komisyon Raporu, Protokol, Hukuk Müşavirliğinin 23.02.2023 tarih -250193 sayılı yazısı, Demre ilçesi Ziraî İlaç Ambalajlarını Yönetimi İşbirliği Protokolü, 1 adet Oylama Raporu)
22-11-2023 14:00	929	11 2 1	Elmalı ilçesi sorumluluk alanında bulunan Hasan Subaşı Caddesi, Mehmet Akif Ersoy Caddesi, Selahattin Tekeli Caddesi, Otogar Sokak, Eski Finike Caddesi için 3100 ton plent altı bitümlü sıcak karışım asfalt malzemelerinin tedarikinin temin edilmesi, Antalya Büyükşehir Belediyesi sorumluluk alanında bulunan Hükümet Caddesi üzerinde bordür ve kaldırım yapım işlerinin Elmalı Belediyesi tarafından yapılması, aynı caddeler için 3000 ton plent altı bitümlü sıcak karışım asfalt malzemelerinin tedarikinin temin edilmesi, Antalya Büyükşehir Belediyesi sorumluluk alanında bulunan Hükümet Caddesi üzerinde aydınlatma yapım işlerinin yapılması talep edilmekte olup: Antalya Büyükşehir Belediyesi ile Elmalı Belediyesi arasında yapılacak olan her türlü sözleşme ve protokolleri imzalamaya Antalya Büyükşehir Belediyesi Genel Sekreterine yetki verilmesine ve Elmalı Belediyesi ile Antalya Büyükşehir Belediyesi'nce imzalanacak protokolün ilgili kurumlar tarafından yapımına ilişkin konunun kabulüne, oylamaya katılanların oy birliği ile karar verildi. (CHP 15 kabul oyu, AK Parti 12 kabul oyu, İYİ Parti 8 kabul oyu, MHP 5 kabul oyu, SAADET 1 kabul oyu, Bağımsız 3 kabul oyu ile toplam 44 oy kullanılmıştır.) (EKİ: 1 adet Komisyon Raporu, Protokol, 1 adet Oylama Raporu)
22-11-2023 14:00	930	11 2 1	Antalya il ve ilçelerinde bitkisel üretimi arttırmak, gıda israfını azaltmak, hasat edilemeyen bitkisel ürünlerin hasat yapıldıktan sonra tarlada kalan fazla ürünlerin değerlendirilmesini sağlamak, bölgede yaşayan bitkisel üretim yapan üreticilerin gelir düzeylerini ve yaşam kalitesini yükseltmek, küçük ölçekli çiftçilerin ellerindeki ürünlerin daha kıymetli ürün haline getirmek, bölgesel kalkınmaya destek olan kurutulmuş ürünlerin daha kaliteli üretimini sağlamak, ülke ve bölge ekonomisine katkı sağlamak arttırmak, kaliteyi yükseltmek, kırsal kalkınmayı sağlamak, kooperatiflerinin güçlendirilmesi, sürdürülebilirliklerinin sağlanması, kurumsal kapasitelerinin geliştirilmesi, görünürüklerinin artırılması ve yaygınlaştırılması ile kooperatifleri yoluyla çevreye duyarlı alternatif tarım tekniklerinin ve ürünlerinin geliştirilmesine yönelik üreticilerin desteklenmesi amacıyla S.S. Kumluca Tarımsal Kalkınma Kooperatifi ile yapılacak olan işbirliği protokolünün, Hukuk Müşavirliğinin görüş yazısına istinaden meclis kararı alınmak suretiyle imzalanabileceği belirtilmiş olup: Bahse konu protokolün imzalanabilmesi için Genel Sekreter Yardımcısı Mustafa GÜRBÜZ'e yetki verilmesine, oylamaya katılanların oy birliği ile karar verildi. (CHP 15 kabul oyu, AK Parti 12 kabul oyu, İYİ Parti 8 kabul oyu, MHP 5 kabul oyu, SAADET 1 kabul oyu, Bağımsız 3 kabul oyu ile toplam 44 oy kullanılmıştır.) (EKİ: 1 adet Komisyon Raporu, Protokol Taslağı ve Hukuk Müşavirliği Görüşü, 1 adet Oylama Raporu)
			Kepez ilçesi Çankaya Mahallesi 27505 ada 3 parsel numaralı 1.270,00m <sup>2</sup> yüzölçümlü taşınmazdaki Antalya Büyükşehir Belediyesi adına kayıtlı 126/635 (252,00m <sup>2</sup> ) hissenin, 15.04.2022 tarih ve 31810 sayılı Resmî Gazetede yayımlanarak yürürlüğe giren Hazineye Ait Taşınmaz Malların Değerlendirilmesi ve Katma Değer Vergisi Kanununda Değişiklik Yapılması Hakkında Kanun ile Bazı Kanunlarda ve Kanun Hükmünde Kararnemelerde Değişiklik Yapılmasına Dair Kanunun geçici 1. maddesi kapsamında Antalya Büyükşehir Belediyesi adına 6292 sayılı Kanunun 7/a maddesi gereğince hak sahiplerine iade işlemi ile 01.12.2022 tarih ve 17139 yevmiye ile tescilinin gerçekleştirildiği, Kepez ilçesi Çankaya Mahallesi 27505 ada 3 parsel

U.Böcek

95-04

22-11-2023 14:00	931	11 2 1	<p>numaralı 1.270,00m<sup>2</sup> yüzölçümlü taşınmazın diğer hissedarı Tahir ALTUN tarafından 09.01.2023 tarih ve 5583 evrak kayıtlı numaralı dilekçe ile hissedar olduğu Kepez ilçesi Çankaya Mahallesi 27505 ada 3 parsel numaralı 1.270,00m<sup>2</sup> yüzölçümlü taşınmazdaki Antalya Büyükşehir Belediyesi adına kayıtlı 126/635 (252,00m<sup>2</sup>) hisseyi satın alma talebinde bulunduğu, Kepez ilçesi Çankaya Mahallesi 27505 ada 3 numaralı 1.270,00m<sup>2</sup> yüzölçümlü taşınmazdaki Antalya Büyükşehir Belediyesi adına kayıtlı 126/635 (252,00m<sup>2</sup>) hissenin 3194 sayılı İmar Kanununun 17. maddesine göre veya 2886 sayılı Devlet İhale Kanununun ilgili hükümlerine göre satışının yapılması için Büyükşehir Belediye Encümenine yetki verilmesine, oylamaya katılanların oy birliği ile karar verildi. (CHP 15 kabul oyu, AK Parti 12 kabul oyu, İYİ Parti 8 kabul oyu, MHP 5 kabul oyu, SAADET 1 kabul oyu, Bağımsız 3 kabul oyu ile toplam 44 oy kullanılmıştır.) (EK: 1 adet Komisyon Raporu, 1 adet Oylama Raporu)</p>
22-11-2023 14:00	932	11 2 1	<p>Antalya Büyükşehir Belediye Meclisinin 24.05.2021 tarih 334 sayılı kararı ile EKDAĞ Ekmek Dağıtım ve Ticaret A.Ş.'nin Yaş Meyve, Sebze Kurutma Entegre Tesisi kurulması için borçlanma yetkisi verilmiştir. Borçlanma yetkisi, Çevre ve Şehircilik İklim Değişikliği Bakanlığı Yerel Yönetimler Genel Müdürlüğünün 09.03.2022 tarih 3143986 sayılı Olur'ları ile onaylanmış, EKDAĞ Ekmek Dağıtım ve Tic. A.Ş tarafından kamu ve özel bankalardan çekilmesi planlanan 12.000.000,00 TL'lik (OnikimilyonTürkLirası) krediye müştereken ve müteselsilen kefil olunmasına ve kefalet sözleşmesi ile ilgili tüm evrakların imzalanması için Antalya Büyükşehir Belediyesi Başkanı ve Genel Sekreterine ayrı ayrı yetki verilmesi Büyükşehir Belediye Meclisinin 16.09.2022 tarih ve 852 nolu kararıyla uygun bulunmuş, EKDAĞ A.Ş'nin 02.11.2023 tarih ve 1092 sayılı yazısında: Antalya Büyükşehir Belediyemizin 25.05.2021 tarih ve 334 nolu meclis gündeminin maddesi ile karara bağlanan: Kuru Sebze Meyve Entegre Tesisinin faaliyete geçirilebilmesi için projenin yaklaşık 12.000.000.- TL'lik (onikimilyonTürkLirası) ihtiyaç görüldüğü takdirde, gerekli şartlar sağlanarak kamu ve özel bankalar ya da finans kuruluşlarından sağlanmasına karar verildiği fakat ekonomik nedenlerden dolayı kredi kullanılmadığından tekrar kamu özel bankalar ya da finans kuruluşlarından nakdi kredi veya finansal kiralama (leasing) kullanabilmesi için meclis kararının güncellenmesi talep edilmiş olup: EKDAĞ Ekmek Dağıtım San. ve Tic. A.Ş. bünyesinde kurulması planlanan Kuru Sebze Meyve Entegre Tesisinin faaliyete geçirilebilmesi amacıyla ihtiyaç görüldüğü takdirde, gerekli şartlar sağlanarak kamu ve özel bankalar ya da finans kuruluşlarından nakdi kredi veya finansal kiralama (leasing) kullanabilmesi: 5393 sayılı Belediye Kanunu'nun 68. Maddesinin birinci fıkrasının (e) bendi ile aynı Kanunun 18. Maddesinin (d) bendi gereğince EKDAĞ Ekmek Dağıtım San. ve Tic. A.Ş.'ye 12.000.00000-TL: (OnikimilyonTürkLirası) borçlanma yetkisi verilmesine, söz konusu borçlanma yetkisiyle ilgili kamu ve özel bankalar ya da finans kuruluşlarından çekilecek nakdi kredi veya yapılacak finansal kiralama (leasing) işlemlerinde müştereken ve müteselsilen kefil olunmasına ve kefalet sözleşmesi ile ilgili tüm evrakların imzalanması için Antalya Büyükşehir Belediye Başkanı ve Genel Sekreterine ayrı ayrı yetki verilmesine, oylamaya katılanların oy çokluğu ile karar alındı. (CHP 25 kabul oyu, AK Parti 14 kabul oyu, İYİ Parti 11 kabul oyu, MHP 5 kabul oyu, SAADET 1 kabul oyu, Bağımsız 3 kabul oyu ile toplam 59 oy kullanılmıştır.) (Meclis üye tam sayısı 107 olup: 45 kabul oya karşılık 14 ret oyu kullanılmıştır.) (EK: 1 adet Komisyon Raporu, 1 adet Oylama Raporu)</p>
22-11-2023 14:00	933	11 2 1	<p>Sağlık İşleri Dairesi Başkanlığının 20.10.2023 tarih ve E-62535688-622.99-328249 sayılı yazısı ile Manavgat İlçesi Düzağaç Mahallesi 333 ada 57 parsel numaralı 3.021,29m<sup>2</sup> yüzölçümlü taşınmazın Tuncer ERDEM tarafından mezarlık olarak kullanılması şartıyla bedelsiz olarak Antalya Büyükşehir Belediyesine başlanmak üzere talepte bulunduğu, söz konusu taşınmazın mevcut mezarlığa komşu olduğu belirtilerek, mezarlık yeri olarak kullanılmasında sakınca bulunmadığının bildirildiğinden, Tuncer ERDEM (T.C. kimlik numarası: 11665647578) adına kayıtlı Manavgat ilçesi Düzağaç Mahallesi 333 ada 57 parsel numaralı 3.021,29m<sup>2</sup> yüzölçümlü taşınmazın mezarlık olarak kullanılmak şartıyla 5393 sayılı Belediye Kanununun 18.maddesinin g fıkrasına göre Antalya Büyükşehir Belediyesi adına bağış alınmasına, oylamaya katılanların oy birliği ile karar verildi. (CHP 22 kabul oyu, AK Parti 7 kabul oyu, İYİ Parti 10 kabul oyu, MHP 5 kabul oyu, Bağımsız 2 kabul oyu ile toplam 46 oy kullanılmıştır.) (EK: 1 adet Komisyon Raporu, 1 adet Oylama Raporu)</p>
22-11-2023 14:00	934	11 2 1	<p>Antalya Büyükşehir Belediyesinin (% 99,46) oranında hissedarı bulunduğu Ekdağ Ekmek Dağıtım Sanayi ve Ticaret Anonim Şirketi 02.11.2023 gün 1090 sayılı yazısında: Şirket bünyesinde kurulması planlanan Kuru Sebze Meyve Entegre Tesisinin faaliyete geçirilerek 30 Mart 2024 tarihi itibarıyla ürün gönderilmesi taahhüt edildiği; bu süreç içerisinde tesisle ilgili Makine/Ekipman alımının yapılmış olduğu, İnşaatı ise yapım aşamasına geçildiği fakat projenin başlangıç aşamasından bugüne kadar Covid-19 Küresel salgınının etkileri, ülkemizin büyük bir bölümünü etkileyen deprem felaketi, Cumhurbaşkanlığı/Milletvekiliği genel seçimleri ve özellikle de tesisin kurulacağı Bozova'daki 166/1 alanın Milli Emlak Genel Müdürlüğünde irifak hakkı kullanımının tesisindeki gecikmeden kaynaklı bir gecikme yaşandığı; ayrıca ekonomik dalgalanmalarla dolar kurundaki artıştan kaynaklı maliyetlerin artması sebebi ile yaklaşık 40.000.000,00- TL (KırkmilyonTürkLirası) kaynak ihtiyacı doğduğu ve bu ihtiyacın sermaye artışı ile karşılanması: bu kapsamda 54.000.000,00-TL (ElliördümilyonTürkLirası) olan şirket sermayesinin 94.000.000,00-TL'ye (DoksanördümilyonTürkLirası) çıkarılması hususunda Şirket Yönetim Kurulunca 31.10.2023 tarih ve 060 nolu karar alındığı belirtilerek sermaye artışına katılıp katılmayacağımızın bildirilmesi talep edilmiş, EKDAĞ Ekmek Dağıtım San. ve Tic. A.Ş.'nin talep etmiş olduğu 40.000.000,00- TL'lik (KırkmilyonTürkLirası) sermaye artırımının 30.000.000,00.TL (OtuzmilyonTürkLirası) olarak uygun olacağı komisyonumuzca değerlendirilmiş, EKDAĞ Ekmek Dağıtım San. ve Tic. A.Ş.'nin söz konusu sermaye artışı kararının komisyonumuzun değerlendirmesine göre 30.000.000,00.TL (OtuzmilyonTürkLirası) olarak Belediye Meclisince uygun görülmesi durumunda, artırımdan dolayı Büyükşehir Belediyesine isabet eden tutar 29.838.000,00- TL (YirmidokuzmilyonsekiyütüzsekizbinTürkLirası) olup: Antalya Büyükşehir Belediyesinin (% 99,46) ortaklık oranını koruyarak EKDAĞ Ekmek Dağıtım Sanayi ve Ticaret Anonim Şirketinin sermaye artışına hissesi oranında iştirak etmesine, iştirakine isabet eden: 29.838.000,00- TL'nin (YirmidokuzmilyonsekiyütüzsekizbinTürkLirası) Mahalli Daireler Bütçe ve Muhasebe Yönetmeliğinin 36. maddesi kapsamında Mali Hizmetler Dairesi Başkanlığı bütçesinden ödenek alınarak 46 07 01 33-04 1 1 00-5-08 1 9 01 Demek, Birlik, Kurum, Kuruluş, Sandık vb. kuruluşlara Bütçe tertibine aktarılacak üzere sermaye artırımının yapılmasına, oylamaya katılanların oy çokluğu ile karar verildi. (CHP 23 kabul oyu, AK Parti 13 kabul oyu, İYİ Parti 9 kabul oyu, MHP 5 kabul oyu, SAADET 1 kabul oyu, Bağımsız 2 kabul oyu ile toplam 53 oy kullanılmıştır.) (EK: 1 adet Komisyon Raporu, 1 adet Oylama Raporu)</p>
			<p>Antalya Ulaşım A.Ş.'nin ilgi yazısında: şirketin 31.12.2022 tarihli bilançosunda özkaynak durumunun -75.569.264,37.-TL olduğu, 2022 yıl sonu sermaye yapısına ek 2023 yılı ilk dokuz ay içinde de yaklaşık 62 milyon.-TL zararın gerçekleştiği ve özkaynak yapısının zayıfladığı; özkaynak yapısında eksilmeye neden olan zararlar incelendiğinde geçmiş dönemlerde covid-19 pandemisinin etkili olduğu; cari yılda ise gider kalemleri üzerinde yaşanan enflasyonun gelir kalemleri üzerinde yaşanan fiyat artışından çok daha yüksek olması etkili olduğu; en önemli gider kalemlerinden olan personel maliyetinin, asgari ücretin ocak 2023 döneminde % 54,66, temmuz 2023 döneminde % 34 artması, elektrik maliyetinin ilk dokuz ayda yaklaşık 12 milyon TL'ye denk gelecek şekilde % 30 artması, bakım onarım giderlerinin % 100'ün üzerinde artması, şirket giderlerinin de kaçınılmaz bir şekilde artmasına ve şirket özkaynak yapısının bozulmasına sebep olduğu; Ayrıca Şirketin ekim 2023 döneminde, geçmiş 36 ayı kapsayan</p>

U.Böcek

Ş.

Ö.

22-11-2023 14:00	935	11 2 1	geriye dönük toplu iş sözleşmesi imzalaması nedeniyle ilgili toplu iş sözleşmesinin yaklaşık işveren maliyetinin 75 milyon.-TL olması beklendiği; Cari yılda şirketin imzalanan toplu iş sözleşmesi ödemelerini yapabilmesi ve özkaynak yapısında meydana gelen eksilmeleri sübvansede bilmesi için 217.900.695,00.-TL olan esas sermayenin 100.000.000,00.-TL nakdi artırılarak 317.900.695,00.-TL olmasına ihtiyaç duyulduğu ve Yönetim Kurulunun 01.11.2023 tarih ve 710 sayılı kararı ile sermaye artırımına karar verildiği bildirilmiş, Antalya Ulaşım Hizmetleri Petrol, Sanayi ve Ticaret A.Ş.'nin söz konusu sermaye artışı kararının Belediye Meclisince uygun görülmesi durumunda, artırımdan dolayı Antalya Büyükşehir Belediyesine isabet eden tutar 95.577.364,00.-TL (Doksan Beş Milyon Beş Yüz Yetmiş Yedi Bin Üç Yüz Altmış Dört Türk Lirası) olup; Antalya Büyükşehir Belediyesinin (% 95,577) ortaklık oranını koruyarak Antalya Ulaşım Hizmetleri Petrol, Sanayi ve Ticaret A.Ş.'nin sermaye artışına hissesi oranında iştirak etmesine, iştirakine isabet eden: 95.577.364,00.-TL (Doksan Beş Milyon Beş Yüz Yetmiş Yedi Bin Üç Yüz Altmış Dört Türk Lirası).-TL'nin Mahalli İdareler Bütçe ve Muhasebe Yönetmeliğinin 36. maddesi kapsamında Mali Hizmetler Dairesi Başkanlığı bütçesinden ödenek alınarak 46 07 01 33-04 1 1 00-5-08 1 9 01 Dernek, Birlik, Kurum, Kuruluş, Sandık vb. kuruluşlara Bütçe tertibine aktarılmak üzere sermaye artırımının yapılmasına, oylamaya katılanların oy birliği ile karar verildi. (CHP 17 kabul oyu, AK Parti 6 kabul oyu, İYİ Parti 8 kabul oyu, MHP 5 kabul oyu, SAADET 1 kabul oyu, Bağımsız 1 kabul oyu ile toplam 38 oy kullanılmıştır.) (EKİ: 1 adet Komisyon Raporu, 1 adet Oylama Raporu)
22-11-2023 14:00	936	11 2 1	Antalya Büyükşehir Belediye Meclisinin 13.03.2020 tarih ve 246 sayılı kararı ile: "5393 Sayılı Belediye Kanununun 18. Maddesinin (i) bendinde yer alan "Bütçe içi işletme ile 6762 sayılı Türk Ticaret Kanununa tabi ortaklıklar kurulmasına veya bu ortaklıklardan ayrılmaya, sermaye artışı ve gayrimenkul yatırım ortaklığı kurulmasına karar vermek" hükmü gereği Kaş Gıda İhtisas Organize Sanayi Bölgesi Müteşebbis Heyetine katılınmasına, Antalya Büyükşehir Belediyesini temsil eden Antalya Büyükşehir Belediye Başkanı Muhiittin BÖCEK'in yetkili kılınmasına, Kaş Gıda İhtisas Organize Sanayi Bölgesi Müteşebbis Heyetinde Antalya Büyükşehir Belediyesini 3 pay ile temsil edilmesine, 3 pay temsile istinaden 520.843.872.-TL'nin Antalya Valiliği, Yatırım İzleme ve Koordinasyon Başkanlığı hesabına yatırılmasına taahhüt verilmesine" karar verilmiş, Antalya Valiliği İl Sanayi ve Teknoloji Müdürlüğü'nün 18/10/2023 tarih E-42438586-453.02-5158538 sayılı yazısında: 4562 Sayılı Organize Sanayi Bölgeleri Kanununun 4. maddesi 6. fıkrası kapsamında, Kaş Gıda İhtisas OSB kuruluşunda yer alacak Kurum/Kuruluşların yetkili karar organlarında OSB müteşebbis heyetine katılım oranı ve temsilci bilgilerinin (asil ve yedek üyeler) belirlenerek Sanayi ve Teknoloji Bakanlığı sunulmak üzere Antalya Sanayi ve Teknoloji İl Müdürlüğüne bildirilmesi ayrıca, 2023 yılı için müteşebbis heyete katılım ücreti olan 575.170,55 TL'nin (beşyüzyetmişbeşbinüçyüzyetmişTürkLirası,ellibeşKuruş) her bir temsilci için Kaş Gıda İhtisas OSB adına açılan Halk Bankası Üçkapılar/Antalya Şubesi TR49 0001 2009 2310 0005 2000 83 IBAN Nolu hesaba yatırılması gerektiği bildirilmiş olup; Antalya ili Kaş ilçesinde kurulacak olan Kaş Gıda İhtisas Organize Sanayi Bölgesi Müteşebbis Heyetine %20 oranında 3 temsilci ile katılım sağlanması, Müteşebbis Heyette yer alacak 3 (Üç) asil ve 3 (Üç) yedek temsilcileri belirlemek üzere Antalya Büyükşehir Belediye Başkanına yetki verilmesine ve müteşebbis heyetine 3 temsilci için katılım ücreti toplamı olan 1.725.511,65.-TL'nin ilgili bütçe tertibinden ödenmesine; ayrıca kuruluş sürecinin 2024 yılına sarkması halinde 2024 yılı için belirlenen müteşebbis heyet katılım ücreti bedelinin Kaş Gıda İhtisas OSB adına açılan Halk Bankası Üçkapılar/Antalya Şubesi TR49 0001 2009 2310 0005 2000 83 IBAN Nolu hesaba yatırılmasına, oylamaya katılanların oy birliği ile karar verildi. (CHP 19 kabul oyu, AK Parti 7 kabul oyu, İYİ Parti 9 kabul oyu, MHP 5 kabul oyu, SAADET 1 kabul oyu, Bağımsız 3 kabul oyu ile toplam 44 oy kullanılmıştır.) (EKİ: 1 adet Komisyon Raporu, 1 adet Oylama Raporu)
22-11-2023 14:00	937	11 2 1	Fen İşleri Dairesi Başkanlığı ve Kırsal Hizmetler Dairesi Başkanlığı tarafından yürütülen asfalt ve yol yapım çalışmalarına esas: Büyükşehir Belediyesi ve International Finance Company (IFC) temsilcileri arasında 18 ilçedeki kentsel ve kırsal yol ağının rehabilitasyonu, modernizasyonu ve genişletilmesinin yanı sıra Altıntaş Mahallesi'nde yeni sokak ağının inşası projesi için Büyükşehir Belediyesine sağlanacak ve sürdürülebilirlikle bağlantılı olabilecek finansman programı teklifiyle ilgili olarak en fazla 50 milyon Avro karşılığında Türk Lirası meblağında sağlanacak olan finansmanın Yetki Mektubu talebi değerlendirilmesi hakkında, IFC'nin ilettiği olduğu 50 milyon avro kredi yetki mektubu kapsamında: - Yetki mektubunu imzalamaya, iş ve işlemlerin yürütülmesi amacıyla Büyükşehir Belediye Başkanlığı adına Genel Sekreter Av. Cansel TUNCER'in yetkili kılınmasına, - IFC'nin ilettiği olduğu 50 milyon avro kredi yetki mektubu kapsamında oluşacak kredi temin aşamasında yer alan masraf ödemeleri için atamalıca daire başkanlığının ilgili bütçesinden ödemelerin yapılmasına, - 4749 sayılı "Dış Finansman Sağlanmasına İlişkin Usul ve Esaslar Hakkındaki Yönetmelik" 8 nci ve 5393 sayılı Belediye Kanununun 68 maddelerine göre Hazine Müsteşarlığından izin alınmasına, oylamaya katılanların oy çokluğu ile karar alındı. (CHP 21 kabul oyu, AK Parti 12 ret oyu, İYİ Parti 9 kabul oyu, MHP 5 kabul oyu, SAADET 1 kabul oyu, Bağımsız 2 kabul, 1 ret oyu ile toplam 51 oy kullanılmıştır.) (Meclis üye tam sayısı 107 olup: 38 kabul oya karşılık 13 ret oyu kullanılmıştır.) (EKİ: 1 adet Komisyon Raporu, Yetki Mektubu, 1 adet Oylama Raporu)
22-11-2023 14:00	938	11 2 1	5216 sayılı Büyükşehir Belediye Kanununun Büyükşehir ve ilçe belediyelerinin görev ve sorumlulukları başlıklı 7 inci maddesinin birinci fıkrasının (m) bendinde yer alan: "... gerektiğinde amatör spor kulüplerine nakdi yardım yapmak, malzeme vermek ve gerekli desteği sağlamak, amatör takımlar arasında spor müsabakaları düzenlemek, yurt içi ve yurt dışı müsabakalarda üstün başarı gösteren veya derece alan sporculara, teknik yönetici, antrenör ve öğrencilere belediye meclis kararıyla ödül vermek." hükmü çerçevesinde: Ekli listedeki kişilerin isimlerinin karşısında gösterilen miktarlarda Cumhuriyet Altını ile ödüllendirilmelerine, oylamaya katılanların oy birliği ile karar verildi. (CHP 15 kabul oyu, AK Parti 4 kabul oyu, İYİ Parti 8 kabul oyu, MHP 3 kabul oyu, Bağımsız 1 kabul oyu ile toplam 31 oy kullanılmıştır.) (Haziran 61) (EKİ: 2 adet Komisyon Raporu, Ödül Listesi, 1 adet Oylama Raporu)
22-11-2023 14:00	939	11 2 1	Gençlik ve Spor Hizmetleri Dairesi Başkanlığının 10.11.2023 tarih ve 336220 sayılı yazılarında talep edilen, Antalya Büyükşehir Belediyesi 2023 Mali Yılı Gelir Tarifesine, Hibe programı kapsamında yürütülen ve belediyemiz işbirliği ile yapılan gençlik projeleri için Gençlik Kampı ve Eğitim Merkezi Gelir Tarifesinin: Plan ve Bütçe Komisyonu Raporunda belirtilen şekilde açıklanmasına, oylamaya katılanların oy birliği ile karar verildi. (CHP 15 kabul oyu, AK Parti 4 kabul oyu, İYİ Parti 8 kabul oyu, MHP 3 kabul oyu, Bağımsız 1 kabul oyu ile toplam 31 oy kullanılmıştır.) (Haziran 61) (EKİ: 1 adet Komisyon Raporu, 2023 yılı ABB Gelir Tarifesine Eklenen Ücret Tarifesi, 1 adet Oylama Raporu)
22-11-2023 14:00	940	11 2 1	Zabıta Dairesi Başkanlığının 17.08.2023 tarih ve 307412 sayılı yazılarında talep edilen, Antalya Büyükşehir Belediyesi 2023 Mali Yılı Gelir Tarifesinde yer alan Toptancı Hal Şube Müdürlüğü altındaki ücretlerin güncellenmesi hususunun 2024 mali yılı gelir tarifesinde değerlendirilmesine, oylamaya katılanların oy birliği ile karar verildi. (CHP 15 kabul oyu, AK Parti 4 kabul oyu, İYİ Parti 8 kabul oyu, MHP 3 kabul oyu, Bağımsız 1 kabul oyu ile toplam 31 oy kullanılmıştır.) (Haziran 61) (EKİ: 1 adet Komisyon Raporu, 1 adet Oylama Raporu)
22-11-2023		11	Aksu Belediyesinin 10.10.2023 tarih 112 nolu meclis karar ile 2023 mali yılı bütçesinde 54.530.000,00TL ek bütçe talepleri hakkında: Mahalli İdareler Bütçe ve Muhasebe Yönetmeliğinin 37. maddesi kapsamında hazırlanan: 2023 yılı Aksu Belediyesi 54.530.000,00TL ek bütçenin ekli listesinde yer alan gider kalemlerine ek ödenegün ilavesine karşılık olarak gelir bütçesinin 54.530.000,00TL ekli gelir tablosunda kalemler ile karşılık

uBöcek

Ş.

Oku



14:00	941	2 1	gösterilerek 54.530.000,00TL ile denklik sağlanmış olup, ilçe belediyesinden geldiği şekliyle ek ödenek verilmesine, oylamaya katılanların oy birliği ile karar verildi. (CHP 15 kabul oyu, AK Parti 4 kabul oyu, İYİ Parti 8 kabul oyu, MHP 3 kabul oyu, Bağımsız 1 kabul oyu ile toplam 31 oy kullanılmıştır.) (Haziran 61) (EKİ: 1 adet Komisyon Raporu, Ek Ödenek Gelir-Gider Tablosu, 1 adet Oylama Raporu)
22-11-2023 14:00	942	11 2 1	Demre Belediyesinin 11.10.2023 tarih 53 nolu meclis kararı ile 2023 mali yılı bütçesinde 16.000.000,00TL ek bütçe talepleri hakkında: Mahalli İdareler Bütçe ve Muhasebe Yönetmeliğinin 37. maddesi kapsamında hazırlanan: 2023 yılı Demre Belediyesi 16.000.000,00TL ek bütçenin ekli listesinde yer alan gider kalemlerine ek ödeneğin ilavesine karşılık olarak gelir bütçesinin 16.000.000,00TL ekli gelir tablosunda kalemler ile karşılık gösterilerek 16.000.000,00TL ile denklik sağlanmış olup, ilçe belediyesinden geldiği şekliyle ek ödenek verilmesine, oylamaya katılanların oy birliği ile karar verildi. (CHP 15 kabul oyu, AK Parti 4 kabul oyu, İYİ Parti 8 kabul oyu, MHP 3 kabul oyu, Bağımsız 1 kabul oyu ile toplam 31 oy kullanılmıştır.) (Haziran 61) (EKİ: 1 adet Komisyon Raporu, Ek Ödenek Gelir-Gider Tablosu, 1 adet Oylama Raporu)
22-11-2023 14:00	943	11 2 1	Elmalı Belediyesinin 03.11.2023 tarih 75 nolu meclis kararı ile alınan 15.000.000,00TL'lik ödenek aktarım kararında, Mahalli İdareler Bütçe ve Muhasebe Yönetmeliğinin: 36/2 maddesinde belirtilen aktarma işlemleri için 36/3 maddesi "Büyükşehir ilçe belediyelerinde: aktarmalarla ilgili meclis kararları bütçe ile ilgili meclis kararları gibi kesinleşir ve yürürlüğe girer." Hükümü gereği: 2023 yılı gider bütçesinden Elmalı Belediyesi 15.000.000,00TL'lik aktarımın ekli listede yer alan gider kalemlerine aktarılmasına, ilçe belediyesinden geldiği şekliyle, oylamaya katılanların oy birliği ile karar verildi. (CHP 15 kabul oyu, AK Parti 4 kabul oyu, İYİ Parti 8 kabul oyu, MHP 3 kabul oyu, Bağımsız 1 kabul oyu ile toplam 31 oy kullanılmıştır.) (Haziran 61) (EKİ: 1 adet Komisyon Raporu, Aktarma Tablosu, 1 adet Oylama Raporu)
22-11-2023 14:00	944	11 2 1	Finike Belediyesinin 19.10.2023 tarih 93 nolu meclis kararı ile 2023 mali yılı bütçesinde 115.000.000,00TL ek bütçe talepleri hakkında: Mahalli İdareler Bütçe ve Muhasebe Yönetmeliğinin 37. maddesi kapsamında hazırlanan: 2023 yılı Finike Belediyesi 115.000.000,00TL ek bütçenin ekli listesinde yer alan gider kalemlerine ek ödeneğin ilavesine karşılık olarak gelir bütçesinin 115.000.000,00TL ekli gelir tablosunda kalemler ile karşılık gösterilerek 115.000.000,00TL ile denklik sağlanmış olup, ilçe belediyesinden geldiği şekliyle ek ödenek verilmesine, oylamaya katılanların oy birliği ile karar verildi. (CHP 15 kabul oyu, AK Parti 4 kabul oyu, İYİ Parti 8 kabul oyu, MHP 3 kabul oyu, Bağımsız 1 kabul oyu ile toplam 31 oy kullanılmıştır.) (Haziran 61) (EKİ: 1 adet Komisyon Raporu, Ek Ödenek Gelir-Gider Tablosu, 1 adet Oylama Raporu)
22-11-2023 14:00	945	11 2 1	Korkuteli Belediyesinin 17.10.2023 tarih 112 nolu meclis kararı ile 2023 mali yılı bütçesinde 110.850.000,00TL ek bütçe talepleri hakkında: Mahalli İdareler Bütçe ve Muhasebe Yönetmeliğinin 37. maddesi kapsamında hazırlanan: 2023 yılı Korkuteli Belediyesi 110.850.000,00TL ek bütçenin ekli listesinde yer alan gider kalemlerine ek ödeneğin ilavesine karşılık olarak gelir bütçesinin 110.850.000,00TL ekli gelir tablosunda kalemler ile karşılık gösterilerek 110.850.000,00TL ile denklik sağlanmış olup, ilçe belediyesinden geldiği şekliyle ek ödenek verilmesine, oylamaya katılanların oy birliği ile karar verildi. (CHP 15 kabul oyu, AK Parti 4 kabul oyu, İYİ Parti 8 kabul oyu, MHP 3 kabul oyu, Bağımsız 1 kabul oyu ile toplam 31 oy kullanılmıştır.) (Haziran 61) (EKİ: 1 adet Komisyon Raporu, Ek Ödenek Gelir-Gider Tablosu, 1 adet Oylama Raporu)
22-11-2023 14:00	946	11 2 1	Manavgat Belediyesinin 02.11.2023 tarih 128 nolu meclis kararı ile 2023 mali yılı bütçesinde 400.000.000,00TL ek bütçe talepleri hakkında: Mahalli İdareler Bütçe ve Muhasebe Yönetmeliğinin 37. maddesi kapsamında hazırlanan: 2023 yılı Manavgat Belediyesi 400.000.000,00TL ek bütçenin ekli listesinde yer alan gider kalemlerine ek ödeneğin ilavesine karşılık olarak gelir bütçesinin 400.000.000,00TL ekli gelir tablosunda kalemler ile karşılık gösterilerek 400.000.000,00TL ile denklik sağlanmış olup, ilçe belediyesinden geldiği şekliyle ek ödenek verilmesine, oylamaya katılanların oy birliği ile karar verildi. (CHP 15 kabul oyu, AK Parti 4 kabul oyu, İYİ Parti 8 kabul oyu, MHP 3 kabul oyu, Bağımsız 1 kabul oyu ile toplam 31 oy kullanılmıştır.) (Haziran 61) (EKİ: 1 adet Komisyon Raporu, Ek Ödenek Gelir-Gider Tablosu, 1 adet Oylama Raporu)
22-11-2023 14:00	947	11 2 1	Kumluca Belediyesinin 02.11.2023 tarih 100 nolu meclis kararı ile 2023 mali yılı bütçesinde 160.000.000,00TL ek bütçe talepleri hakkında: Mahalli İdareler Bütçe ve Muhasebe Yönetmeliğinin 37. maddesi kapsamında hazırlanan: 2023 yılı Kumluca Belediyesi 160.000.000,00TL ek bütçenin ekli listesinde yer alan gider kalemlerine ek ödeneğin ilavesine karşılık olarak gelir bütçesinin 160.000.000,00TL ekli gelir tablosunda kalemler ile karşılık gösterilerek 160.000.000,00TL ile denklik sağlanmış olup, ilçe belediyesinden geldiği şekliyle ek ödenek verilmesine, oylamaya katılanların oy birliği ile karar verildi. (CHP 15 kabul oyu, AK Parti 4 kabul oyu, İYİ Parti 8 kabul oyu, MHP 3 kabul oyu, Bağımsız 1 kabul oyu ile toplam 31 oy kullanılmıştır.) (Haziran 61) (EKİ: 1 adet Komisyon Raporu, Ek Ödenek Gelir-Gider Tablosu, 1 adet Oylama Raporu)
22-11-2023 14:00	948	11 2 1	Manavgat Belediye Başkanlığının 06.11.2023 tarih 96039 sayılı yazılı ekinde gönderilen, Manavgat Belediyesinin 02.11.2023 tarih ve 129 sayılı meclis kararı ile onaylanan 2023 ve 2024 yılı Manavgat Belediyesi Gelir Tarifesine, seramik kurs ücretlerinin eklenmesine, ilçe belediye meclisinden geldiği ekteki şekliyle, oylamaya katılanların oy birliği ile karar verildi. (CHP 15 kabul oyu, AK Parti 4 kabul oyu, İYİ Parti 8 kabul oyu, MHP 3 kabul oyu, Bağımsız 1 kabul oyu ile toplam 31 oy kullanılmıştır.) (Haziran 61) (EKİ: 1 adet Komisyon Raporu, Manavgat Belediyesi 2023 ve 2024 yılı gelir tarifesine eklenen ücret tarifesi, 1 adet Oylama Raporu)
22-11-2023 14:00	949	11 2 1	Büyükşehir Belediyesi Şehir Tiyatroları Azerbaycan Ulusal Profesyonel Tiyatrosu'nun 150'nci yıl kutlamaları dolayısıyla, Azerbaycan Kültür Bakanlığı ve Azerbaycan Tiyatro Emekçileri İşbirliği ile gerçekleştirilecek olan "Konuk Tiyatrolar" projesi kapsamında yazar Pervin ÜNALP, yönetmenliğini Azerbaycan'dan Nofel VELİYEV'in yaptığı, Şehir Tiyatrolarımız repertuarında 2014/2015 tiyatro sezonundan beri yer almakta olan "Geç Kalanlar" adlı yetişkin oyunu ile 04-06 Aralık 2023 tarihleri arasında Bakü'ye davet edilmiş olup: Bahsi geçen tiyatro oyununu sahnelmek için: Yurtdışı görevlendirmelerle ilgili, Çevre, Şehircilik ve İklim Değişikliği Bakanlığı Yerel Yönetimler Genel Müdürlüğü'nün 21.04.2021 tarih ve 23258470/841354-2021/6 sayılı genelge kapsamında: konaklama ve yerel transferlerin karşılaftan karşılanması kaydıyla, Şehir Tiyatrosu Şube Müdürü ve Turne İdarecisi Seyfi ALBAYRAK, Turne ve Sahne Amiri Selim Turgay DELİ: Oyuncular: Hasibe Aygül ÖZGÜR, Safınaz ÖZGÜR, Muharrem Anıl ŞEREFLIOĞLU ve Sencan KÖYMEN: Teknik Personeller: Osman YILMAZ, Furkan KAYMAZ, Musa OÇAL ve Emrah KAYA TEPE'nin 03-06 Aralık 2023 tarihleri arasında 4(dört) gün süre ile görevli sayılmalarına, yurtdışı ve yurtdışı gidis-dönüş uçak bilet bedellerinin, yurtdışı çıkış harcı, diğer ulaşım giderleri, yasal harcırahları ve diğer masrafların Şehir Tiyatrosu Şube Müdürlüğü'nün 46.07.01.12.08.2.0.00.5.03.3.3.01 Yurtdışı Geçici Görev Yollukları harcama kaleminden ödenmesine, oylamaya katılanların oy birliği ile karar verildi. (CHP 15 kabul oyu, AK Parti 4 kabul oyu, İYİ Parti 8 kabul oyu, MHP 3 kabul oyu, Bağımsız 1 kabul oyu ile toplam 31 oy kullanılmıştır.) (Haziran 61) (EKİ: 1 adet Komisyon Raporu, 1 adet Oylama Raporu)
			2021 yılı teklif çağrısı döneminde Erasmus+ Programı Mesleki Eğitimde İşbirliği Ortaklıklarını faaliyeti kapsamında İrfaiye Dairesi Başkanlığı tarafından Türkiye Ulusal Ajansına sunulan ve

U. Böcek

İ. O. H.

22-11-2023 14:00	950	11 2 1	<p> kabul edilen "İtfaiye Teşkilatında Yangın Çıkış Nedenlerinin Belirlenebilmesi için İtfaiyecilerin Mesleki Eğitimi (CAFI)" (Proje Numarası:2021-1-TR01-KA220-VET-00025723) projesi kapsamında Polonya'da 2. Ulusötesi Proje Toplantısı gerçekleştirilecek olup: İtfaiye Dairesi Başkanı Ahmet KISA ve Afet Koordinasyon Şube Müdürü Şahap Engin DENİZ'in söz konusu toplantıya katılımları için: Yurtdışı görevlendirmelerle ilgili, Çevre, Şehircilik ve İklim Değişikliği Bakanlığı Yerel Yönetimler Genel Müdürlüğü'nün 21.04.2021 tarih ve E-3258470/841354-2021/6 sayılı genelgesi kapsamında, 28/11/2023 - 02/12/2023 tarihleri arasında görevli sayılmalarına, gidiş dönüş uçak bilet bedelleri, konaklama giderleri, yurtdışı çıkış harcı, pasaport harcı, diğer harçlar, yasal harcırahları ve toplantı ile ilgili tüm masrafları 46.07.01.34.03.2.0.02 kodlu CAFI Proje Bütçesinden karşılanmasına, oylamaya katılanların oy birliği ile karar verildi. (CHP 15 kabul oyu, AK Parti 4 kabul oyu, İYİ Parti 8 kabul oyu, MHP 3 kabul oyu, Bağımsız 1 kabul oyu ile toplam 31 oy kullanılmıştır.) (Hazirun 61) (EKİ: 1 adet Komisyon Raporu, 1 adet Oylama Raporu)</p>
22-11-2023 14:00	951	11 2 1	<p>Ulaşım Ana Planında 2. Dönem (2025) olarak aşamalandırılan Konyaaltı-Lara (Aşama 5) raylı sistem ve Kundu Bağlantısı hatlarının tramvay sistemi olarak projelendirilmesinin gerek teknik ve gerekse maliyet ekonomisi sağlanarak kamu kaynaklarının verimli ve etkin kullanımı açısından uygun olacağı mütalaa edilmiş olup: bu doğrultuda hazırlanan ve Ulaştırma ve Altyapı Bakanlığı onayına sunulacak olan Ulaşım Etüt Raporunun kabulüne, Plan ve Bütçe Komisyonu Raporu doğrultusunda, oylamaya katılanların oy birliği ile karar verildi. (CHP 15 kabul oyu, AK Parti 4 kabul oyu, İYİ Parti 8 kabul oyu, MHP 3 kabul oyu, Bağımsız 1 kabul oyu ile toplam 31 oy kullanılmıştır.) (Hazirun 61) (EKİ: 2 adet Komisyon Raporu, Ulaşım Etüt Raporu, 1 adet Oylama Raporu)</p>
22-11-2023 14:00	952	11 2 1	<p>02.11.2023 tarih ve E-99273850-050.02.02-333310 sayılı Başkanlık Makamı OLUR'u kapsamında Antalya Büyükşehir Belediyesi ile Tüm Yerel-Sen arasında imzalanan Sosyal Denge Tazminatı Sözleşmesinin 'İzinler ve toplu taşıma kartı' başlıklı 9 uncu maddesinin ikinci fıkrasında "İdarenin itfaiye teşkilatında görev yapan memur ve sözleşmeli personele: üniformalı olmak kaydıyla görev mahallinde geliş ve gelişlerinde kullanılmak üzere İdareye ait toplu taşıma araçlarında geçerli toplu taşıma kartı verilir." hükmüne yer verilmiştir. Yukarıda belirtilen hüküm doğrultusunda Antalya ili 19 ilçede itfaiye teşkilatında görev yapan memur ve sözleşmeli personele: üniformalı olmak kaydıyla, Antalya Büyükşehir Belediyesine ait olup, Antalya Büyükşehir Belediyesi tarafından işletilen resmi plakalı toplu taşıma araçlarında ve Antalya Ulaşım A.Ş tarafından işletilen raylı sistem araçlarında (Antray ve Nostalji Tramvayı) ücretsiz olarak işe gidiş gelişlerde kullanılmak üzere 30 biniş hakkı, esnafa ait toplu taşıma araçlarında ücretli biniş yapılması konusunun kabulüne, oylamaya katılanların oy birliği ile karar verildi. (CHP 16 kabul oyu, AK Parti 8 kabul oyu, İYİ Parti 7 kabul oyu, MHP 4 kabul oyu, SAADET 1 kabul oyu, Bağımsız 2 kabul oyu ile toplam 38 oy kullanılmıştır.) (Hazirun 61) (EKİ: 2 adet Komisyon Raporu, 1 adet Oylama Raporu)</p>
22-11-2023 14:00	953	11 2 1	<p>Büyükşehir Belediye Meclisinin 17.02.2023 tarih ve 181 Numaralı Kararı ile kurulan Afet İşleri Dairesi Başkanlığına Büyükşehir Belediye Meclisinin 13.10.2023 tarih 787 numaralı kararı ile İtfaiye Dairesi Başkanlığına bağlı Afet Koordinasyon Şube Müdürlüğü birimi ile Kent Estetiği Dairesi Başkanlığına bağlı Deprem Risk Yönetimi Şube Müdürlüğü birimi bağlanmış olup: Yeni kurulmuş olan Afet İşleri Daire Başkanlığına yürütülecek iş ve işlemlerin yasal dayanaklara uygun olabilmesi için hazırlanan Afet İşleri Daire Başkanlığı Çalışma Usul ve Esasları Hakkında Yönetmelik, oylamaya katılanların oy birliği ile KABUL edildi. (CHP 15 kabul oyu, AK Parti 4 kabul oyu, İYİ Parti 8 kabul oyu, MHP 3 kabul oyu, Bağımsız 1 kabul oyu ile toplam 31 oy kullanılmıştır.) (Hazirun 61) (EKİ: 1 adet Komisyon Raporu, Yönetmelik, Hukuk Görüşü, 1 adet Oylama Raporu)</p>
22-11-2023 14:00	954	11 2 1	<p>Günümüzde yaşanan sosyo-ekonomik koşullar nedeniyle, bebek ve çocuk besinlerine erişemeyen ailelere destek olmak, çocuğun yüksek yararını gözetmek, bebek ve çocuklara fırsat eşitliği sunarak sağlıklı nesiller yetiştirilmesini sağlamak hedeflenmektedir. Bu projenin amacı ilimizde yaşayan ailelerin 6-24 ay, yaş aralığında olan bebek ve çocuklarının sağlıklı beslenmelerine katkı sağlayabilmektir. Bebeklerin beslenmesinde ilk 6 ay sadece anne sütü verilmesi gerektiğinden yola çıkılarak 6. Aydan itibaren verilmesi uygun olan ve tamamlayıcı beslenme statüsünde olan hazır ek besinler (kaşık mamalar) takviye edilebilir. Bu amaçla hizmete sunulacak olan proje ile, ailelere mama desteği verilerek sağlıklı nesiller yetiştirilmesini ve ailelerin 6-24 ay, yaş aralığındaki bebek ve çocuklarının mamaya kolay erişimi sağlanması, oylamaya katılanların oy birliği ile KABUL edildi. (CHP 15 kabul oyu, AK Parti 4 kabul oyu, İYİ Parti 8 kabul oyu, MHP 3 kabul oyu, Bağımsız 1 kabul oyu ile toplam 31 oy kullanılmıştır.) (Hazirun 61) (EKİ: 1 adet Komisyon Raporu, 1 adet Oylama Raporu)</p>
22-11-2023 14:00	955	11 2 1	<p>Kepez Belediyesi sınırları içerisinde Gaziler Mahallesi, 28254 ada 488, 489, 585, 586 parsellere ilişkin hazırlanan 1/25.000 ÖLÇEKLİ NAZIM İMAR PLANI DEĞİŞİKLİĞİ, oylamaya katılanların oy birliği ile KABUL edildi. (CHP 15 kabul oyu, AK Parti 4 kabul oyu, İYİ Parti 8 kabul oyu, MHP 3 kabul oyu, Bağımsız 1 kabul oyu ile toplam 31 oy kullanılmıştır.) (Hazirun 61) (EKİ: 1 adet Komisyon Raporu, 1 adet Oylama Raporu)</p>
22-11-2023 14:00	956	11 2 1	<p>Kepez Belediyesi sınırları içerisinde, Gaziler Mahallesi, 28254 ada 488, 489, 585, 586 parsellerin, Küçük Sanayi Alanı, Sağlık Tesisleri Alanı, Park ve Yeşil Alan, Genel Otopark Alanı ile Taşıt Yolu olarak planlanmasına yönelik hazırlanan 1/5000 ÖLÇEKLİ İLAVE NAZIM İMAR PLANI, oylamaya katılanların oy birliği ile KABUL edildi. (CHP 15 kabul oyu, AK Parti 4 kabul oyu, İYİ Parti 8 kabul oyu, MHP 3 kabul oyu, Bağımsız 1 kabul oyu ile toplam 31 oy kullanılmıştır.) (Hazirun 61) (EKİ: 1 adet Komisyon Raporu, 1 adet Oylama Raporu)</p>
22-11-2023 14:00	957	11 2 1	<p>Alanya Belediyesi sınırları içerisinde, Okurcalar Mahallesi, 146, 147 ve 148 nolu adaların bir kısmında 18. Madde uygulaması yapılacağından Belediye Hizmet Alanı ayrılması ve Konut Alanı, Park Alanı, Sağlık Tesis Alanı, Otopark ve yollarda düzenleme yapılmasına ilişkin hazırlanan 1/5000 ölçekli Nazım İmar Planı değişikliğine askı süresi içerisinde yapılan İTİRAZ, oylamaya katılanların oy birliği ile RET edildi. (CHP 15 kabul oyu, AK Parti 4 kabul oyu, İYİ Parti 8 kabul oyu, MHP 3 kabul oyu, Bağımsız 1 kabul oyu ile toplam 31 oy kullanılmıştır.) (Hazirun 61) (EKİ: 1 adet Komisyon Raporu, 1 adet Oylama Raporu)</p>
22-11-2023 14:00	958	11 2 1	<p>Alanya Belediyesi sınırları içerisinde, Demirtaş Mahallesi, etkileme geçiş alanı sınırlarının kaldırılması ve plan notu eklenmesine ilişkin hazırlanan 1/5000 ölçekli Nazım İmar Planı değişikliğine askı süresi içerisinde yapılan İTİRAZ, oylamaya katılanların oy birliği ile RET edildi. (CHP 15 kabul oyu, AK Parti 4 kabul oyu, İYİ Parti 8 kabul oyu, MHP 3 kabul oyu, Bağımsız 1 kabul oyu ile toplam 31 oy kullanılmıştır.) (Hazirun 61) (EKİ: 1 adet Komisyon Raporu, 1 adet Oylama Raporu)</p>
22-11-2023 14:00	959	11 2 1	<p>Alanya Belediyesi sınırları içerisinde, Kestel Mahallesi 1139 ada 2 parseldeki ticaret konut alanı (TICK) ile 3 parseldeki askeri alanın yer değişikliği ve karayolu bağlantı kavşağının düzenlenmesine ilişkin hazırlanan 1/5000 ÖLÇEKLİ NAZIM İMAR PLANI DEĞİŞİKLİĞİ, oylamaya katılanların oy birliği ile KABUL edildi. (CHP 15 kabul oyu, AK Parti 4 kabul oyu, İYİ Parti 8 kabul oyu, MHP 3 kabul oyu, Bağımsız 1 kabul oyu ile toplam 31 oy kullanılmıştır.) (Hazirun 61) (EKİ: 1 adet Komisyon Raporu, 1 adet Oylama Raporu)</p>
22-11-2023 14:00	960	11 2 1	<p>Kumluca Belediyesi sınırları içerisinde, Bağlık Mahallesi, 112 ada, 2 parselin Sosyal Kültürel Tesisler Alanından Kamu Hizmet Alanına dönüştürülmesine ilişkin hazırlanan 1/5000 ÖLÇEKLİ NAZIM İMAR PLANI DEĞİŞİKLİĞİ, oylamaya katılanların oy birliği ile KABUL edildi. (CHP 15 kabul oyu, AK Parti 4 kabul oyu, İYİ Parti 8 kabul oyu, MHP 3 kabul oyu, Bağımsız 1 kabul oyu ile toplam 31 oy kullanılmıştır.) (Hazirun 61) (EKİ: 1 adet Komisyon</p>

U.Böcek

Öz

Öz

			Raporu, 1 adet Oylama Raporu)
22-11-2023 14:00	961	11 2 1	Kumluca Belediyesi sınırları içerisinde, Bağlık Mahallesi, 127 ada 228 parselin bir kısmının Spor Tesisi Alanından Sosyal Tesis Alanına dönüştürülmesine ilişkin hazırlanan 1/5000 ÖLÇEKLİ NAZIM İMAR PLANI DEĞİŞİKLİĞİ, oylamaya katılanların oy birliği ile KABUL edildi. (CHP 15 kabul oyu, AK Parti 4 kabul oyu, İYİ Parti 8 kabul oyu, MHP 3 kabul oyu, Bağımsız 1 kabul oyu ile toplam 31 oy kullanılmıştır.) (Hazirun 61) (EKİ: 1 adet Komisyon Raporu, 1 adet Oylama Raporu)
22-11-2023 14:00	962	11 2 1	Finike Belediyesi Meclisi'nin 19.10.2023 tarih 86 sayılı kararı ile kabul edilen Finike ilçesi Merkez, Sahilkent, Hasyurt, Yeşilyurt ve Turunçova Mahallerini kapsayan alanda hazırlanan 1/1000 ÖLÇEKLİ İLAVE+REVİZYON UYGULAMA İMAR PLANI PLAN NOTLARI DEĞİŞİKLİĞİ, belediyesinden geldiği şekliyle, oylamaya katılanların oy birliği ile KABUL edildi. (CHP 15 kabul oyu, AK Parti 4 kabul oyu, İYİ Parti 8 kabul oyu, MHP 3 kabul oyu, Bağımsız 1 kabul oyu ile toplam 31 oy kullanılmıştır.) (Hazirun 61) (EKİ: 1 adet Komisyon Raporu, 1 adet Oylama Raporu)
22-11-2023 14:00	963	11 2 1	Konyaaltı Belediyesi Meclisi'nin 10.10.2023 tarih 136 sayılı Kararı ile kabul edilen Konyaaltı Belediye Meclisi'nin 03.05.2018 gün ve 49 sayılı meclis kararı ile uygun bulunarak Antalya Büyükşehir Belediyesinin 11.05.2018 gün ve 568 sayılı meclis kararı ile onaylanan plan hükümleri değişikliği hakkında, "On bahçeli nizam yapı adalarındaki ruhsat eki mimari projesinde dükkân ya da iş yeri görünen veya mesken görülmesine rağmen iş yeri açma ve çalışma ruhsatına gerek duymadan veya iş yeri açma ve çalışma ruhsatı ararak ticari faaliyet gösterebilen meskenlerin, ön ve yan bahçelere gölgelik yapılması şartları: Gölgeliklerde üst kısımda açılır kapanabilir sistem yapılabilir. Gölgelikler araç ve yaya giriş çıkışını engellemeyecek şekilde ön ve yan parsel sınırları içinde yapılabilir. Yapılacak gölgelikler kesinlikle betonarme olamaz. Yüksek zemin katlar da dâhil olmak üzere giriş katı yüksekliğini aşmamak kaydıyla sabit olmayan gölgelikler yapılabilir. Destek aldığı kolonlar sökülüp takılabilir tarzda yapılacaktır. Gölgelikler ISO ve TSE gibi kalite standartlarında ahşap, çelik, alüminyum veya demir doğramalardan, sökülebilir, takılabilir tarzda yapılacaktır. Gölgelikler kent estetiğine ve iklim koşullarına uygun şekilde tasarlanmalı, her türlü güvenlik tedbiri alınmalıdır. İklim koşullarının etkisini azaltmak, güvenlik zafiyetlerinin oluşmasını engellemek ve ayrıca görsel bütünlüğü sağlamak amacıyla gölgelik etrafı sabit olmayan, açılır-kapanır ya da giyotin camlarla çevrilebilir ve gerekli iklimlendirme sistemleri monte edilebilir. Ticari faaliyet gösteren alanlarda yapılacak gölgelikler 03.07.2017 tarih ve 30113 sayılı Resmi Gazetede yayımlanan Planlı Alanlar İmar Yönetmeliği 59. Maddesinde tanımlanan basit tamir, tadilatlar kapsamında değerlendirilecek olup çizilen detaylı ve perspektifli projelerin kent estetiğine, iklim koşullarına ve güvenliğe uygunluk izninin Belediyenin İmar ve Şehircilik Müdürlüğü'nden alınması zorunludur, iklim koşullarının etkisini azaltmak amacıyla, araç giriş çıkışını engellemek kaydıyla, giriş kattaki bağımsız bölümlerin, ruhsat eki mimari projelerinde zemin terası olarak görünen alanların etrafı korkuluk, sabit olmayan açılır kapanır, katlanır, giyotin cam ya da panjurla ile kapatılabilir. Çatı katlarında çatı yüksekliğini aşmamak koşulu ile sökülüp takılır malzemeden statik sistemi etkilememek kaydıyla, yanları açık minimum iç yüksekliği 2,4 metre olmak şartıyla çatı teraslarında ruhsata tabi olmaksızın gölgelik yapılabilir. Yapılan gölgeliklerin etraflarında yağmur, iklim koşullarının etkisini azaltmak amacıyla sabit olmayan açılır kapanır, katlanır cam ile çevrilebilir. Herhangi bir izne tabi olmaksızın ruhsat eki mimari projesinin vaziyet planlarında açık otopark olarak ayrılan yerlerde, hafif yapı malzemeleri kullanılarak araç ve yaya giriş çıkışını engellemek şartıyla sabit olmayan ön ve yanları açık araç gölgelikleri yapılabilir." maddesinin: "On bahçeli nizam yapı adalarındaki ruhsat eki mimari projesinde dükkân ya da iş yeri görünen veya mesken görülmesine rağmen iş yeri açma ve çalışma ruhsatına gerek duymadan veya iş yeri açma ve çalışma ruhsatı ararak ticari faaliyet gösteren meskenlerin, ön ve yan bahçelere gölgelik yapılması şartları: Gölgeliklerde üst kısımda açılır kapanabilir sistem yapılabilir. Gölgelikler araç ve yaya giriş çıkışını engellemeyecek şekilde ön ve yan parsel sınırları içinde yapılabilir. Yapılacak gölgelikler kesinlikle betonarme olamaz. Yüksek zemin katlar da dâhil olmak üzere giriş katı yüksekliğini aşmamak kaydıyla sabit olmayan gölgelikler yapılabilir. Destek aldığı kolonlar sökülüp takılabilir tarzda yapılacaktır. Gölgelikler ISO ve TSE gibi kalite standartlarında ahşap, çelik, alüminyum veya demir doğramalardan, sökülebilir, takılabilir tarzda yapılacaktır. Gölgelikler kent estetiğine ve iklim koşullarına uygun şekilde tasarlanmalı, her türlü güvenlik tedbiri alınmalıdır. İklim koşullarının etkisini azaltmak, güvenlik zafiyetlerinin oluşmasını engellemek ve ayrıca görsel bütünlüğü sağlamak amacıyla gölgelik etrafı sabit olmayan, açılır-kapanır ya da giyotin camlarla çevrilebilir ve gerekli iklimlendirme sistemleri monte edilebilir. Ticari faaliyet gösteren alanlarda yapılacak gölgelikler 03.07.2017 tarih ve 30113 sayılı Resmi Gazetede yayımlanan Planlı Alanlar İmar Yönetmeliği 59. Maddesinde tanımlanan basit tamir, tadilatlar kapsamında değerlendirilecek olup çizilen detaylı ve perspektifli projelerin kent estetiğine, iklim koşullarına ve güvenliğe uygunluk izninin Belediyenin İmar ve Şehircilik Müdürlüğü'nden alınması zorunludur. İklim koşullarının etkisini azaltmak amacıyla, araç giriş çıkışını engellemek kaydıyla, giriş kattaki bağımsız bölümlerin, ruhsat eki mimari projelerinde zemin terası olarak görünen alanların etrafı korkuluk sabit olmayan açılır kapanır, katlanır, giyotin cam ya da panjurla ile kapatılabilir, çatı katlarında çatı yüksekliğini aşmamak koşulu ile sökülüp takılır malzemeden statik sistemi etkilememek kaydıyla, yanları açık minimum iç yüksekliği 2,4 metre olmak şartıyla çatı teraslarında ruhsata tabi olmaksızın gölgelik yapılabilir. Yapılan gölgeliklerin etraflarında yağmur, iklim koşullarının etkisini azaltmak amacıyla sabit olmayan açılır kapanır, katlanır cam ile çevrilebilir. Herhangi bir izne tabi olmaksızın ruhsat eki mimari projesinin vaziyet planlarında açık otopark olarak ayrılan yerlerde, hafif yapı malzemeleri kullanılarak araç ve yaya giriş çıkışını engellemek şartıyla sabit olmayan ön ve yanları açık araç gölgelikleri yapılabilir. Gölgelik yapılmasında 634 sayılı kanun hükümlerine uyulması zorunludur." şeklinde değiştirilmesine, oylamaya katılanların oy birliği ile KABUL edildi. (CHP 15 kabul oyu, AK Parti 4 kabul oyu, İYİ Parti 8 kabul oyu, MHP 3 kabul oyu, Bağımsız 1 kabul oyu ile toplam 31 oy kullanılmıştır.) (Hazirun 61) (EKİ: 1 adet Komisyon Raporu, 1 adet Oylama Raporu)
22-11-2023 14:00	964	11 2 1	Aksu Belediyesi sınırları içerisinde, Atatürk Mahallesi 14139 ada 26, 27, 29, 30, 32, 33 parseller, 14140 ada 4 parsel ve 14163 ada 18 parsellerde (eski 13322 ada 2 parsel) yer alan ibadet, park, sosyal tesis ve eğitim alanında düzenleme yapılmasına ilişkin hazırlanan 1/5000 ÖLÇEKLİ NAZIM İMAR PLANI DEĞİŞİKLİĞİ, oylamaya katılanların oy birliği ile KABUL edildi. (CHP 15 kabul oyu, AK Parti 9 kabul oyu, İYİ Parti 10 kabul oyu, MHP 4 kabul oyu, SAADET 1 kabul oyu ile toplam 39 oy kullanılmıştır.) (EKİ: 1 adet Komisyon Raporu, 1 adet Oylama Raporu)
22-11-2023 14:00	965	11 2 1	Aksu Belediye Meclisi'nin 01.11.2023 tarih ve 127 sayılı kararı ile reddedilen, Yurtınar ve Murtuna Mahallesi'ne ilişkin 1/1000 ölçekli Uygulama İmar Planı Revizyonuna askı süresi içerisinde yapılan 5 adet itiraz, Belediyesinden geldiği şekliyle, oylamaya katılanların oy birliği ile RET edildi. (CHP 14 kabul oyu, AK Parti 8 kabul oyu, İYİ Parti 10 kabul oyu, MHP 4 kabul oyu, SAADET 1 kabul oyu, Bağımsız 1 kabul oyu ile toplam 38 oy kullanılmıştır.) (EKİ: 1 adet Komisyon Raporu, 1 adet Oylama Raporu)
22-11-2023 14:00	966	11 2	Büyükşehir Belediye Meclisinin 22.11.2023 tarihli meclis toplantısında: a.Gündemin 66, 67 ve 68. maddelerinin Plan ve Bütçe Komisyonu'na gönderilmesi oylamaya katılanların OY BİRLİĞİ ile kabul edildi. b.Gündemin 69. maddesinin İmar ve Bayındırlık Komisyonu'na gönderilmesi oylamaya katılanların OY BİRLİĞİ ile kabul edildi. c.Gündemin 67 ve 68. maddelerinin Ulaşım Komisyonu'na gönderilmesi oylamaya katılanların OY BİRLİĞİ ile kabul edildi. (CHP: 22

UBöcek

Ş

Öm

1

kabul oyu, AK Parti: 10 kabul 1 çekimser oyu, İYİ Parti: 10 kabul oyu, MHP: 4 kabul oyu, SAADET: 1 kabul oyu, Bağımsız: 2 kabul oyu ile toplam 50 oy kullanılmıştır.) (EK: Oylama tablosu)

Belediye Meclisinin 13.11.2023 ve 22.11.2023 tarihlerinde yaptığı meclis toplantılarında alınan kararların özetleri oylamaya sunuldu.

**KARAR:**

Belediye Meclisinin 13.11.2023 ve 22.11.2023 tarihlerinde yaptığı meclis toplantılarında alınan kararlara ait 161 adet karar özetinin okundu kabulü ve kabulüne oy birliği ile karar verildi. (CHP: 27 kabul oyu, AK Parti: 22 kabul oyu, İYİ Parti: 10 kabul oyu, MHP: 11 kabul oyu, SAADET: 1 kabul oyu, Bağımsız: 6 kabul oyu ile toplam 77 oy kullanılmıştır.) (EK: Oylama tablosu)

  
Muhittin BÖCEK  
B.Şehir Belediye Bşk.

  
Av. Büşra ÖZDEMİR  
Divan Katibi

  
Kerem Kaya TURAN  
Divan Katibi

**ANTALYA VALİLİĞİ**  
İl İdare ve Denetim Müd.

Kayıt No : 127148  
Karar Tarihi : 11.12.2023  
Karar Sayısı : 969  
Teslim Tarihi : 18.12.2023

Oylama adı: OYLAMA 4  
Oy konusu: GÜNDEMİN 2. MADDESİ  
Toplantı: ARALIK AYI MECLİS TOPLANTISI  
Oylama başlangıç zamanı: 11.12.2023 14:49:56  
Oylama bitiş zamanı: 11.12.2023 14:50:22  
Toplam oylama sonuçları

Toplam: 79

EVET	77
HAYIR	0
ÇEKİMSER	0
<b>AK PARTİ</b>	
EVET	22
HAYIR	0
ÇEKİMSER	0
<b>BAĞIMSIZ</b>	
EVET	6
HAYIR	0
ÇEKİMSER	0
<b>CHP</b>	
EVET	27
HAYIR	0
ÇEKİMSER	0
<b>İYİ PARTİ</b>	
EVET	10
HAYIR	0
ÇEKİMSER	0
<b>MHP</b>	
EVET	11
HAYIR	0
ÇEKİMSER	0
<b>SP</b>	
EVET	1
HAYIR	0
ÇEKİMSER	0



**Muhittin BÖCEK**  
Büyükşehir Belediyesi Başkanı



**Av. Büşra ÖZDEMİR**  
Divan Katibi

**Kerem Kaya TURAN**  
Divan Katibi

## Bireysel oylama sonuçları

CHP

EVET

A.COŞKUN

A.POLAT

B.ÖZDEMİR

D.FİLİZ

E.BARIŞ

E.DEMİRCİ

E.ÖZDEN

H.A.ACAR

H.ARIKAN

M.AKIN

M.ALTUNBAŞ

M.BİLİCİ

M.GEYİKÇİ

M.HACIARİFOĞLU

M.KOCAGÖZ

M.KÖLEOĞLU

M.TUFAN

M.YILMAZ

N.TOPALOĞLU

O.MANİS

Ö.BALCI

S.G.KIZILCA

S.KÜÇÜKKURU

Ş.OTUZALTI

T.GENÇ

Ü.ÇETİNKAYA

Z.TAN

AK PARTİ

EVET

A.BİRER

A.YILMAZ

B.BÜYÜKKURT

F.DEMİRCİ

H.C.GÖNCÜ

H.ÖZDEMİR

H.ŞAHİN

İ.DEMİR

İ.ÖZKAN

İ.TUNCER

M.A.ERDOĞAN

M.BATU

M.ÖZEREN

M.ULUTAŞ

M.URAL

N.ATEŞ

N.TANIR

O.AVCI

Ö.MANAVOĞLU

S.DEMİR

Ş.ÖZKAN

T.TANER

İYİ PARTİ

EVET

E.YAZAR

G.AŞIK

G.CENGİZ

H.C.KAMBUROĞLU

H.ÖZTÜRK

M.BASKAK

M.ÇETİN

M.YÜKSEL

R.ÖZEN

Ş.ÖZER

MHP

EVET

A.ATAY

A.B.SARICA

A.CARAN

A.ÇELİK

A.ER

A.ŞAHİN

H.BALYA

K.KARA

Ö.N.İŞLEK

S.SENİRLİ

Z.YILDIRIM

SP

EVET

M.MANAVOĞLU

BAĞIMSIZ

EVET

İ.YILDIRAN

K.K.TURAN

M.A.ORDU

M.TOPRAK

R.KARATOP

S.UĞURLU

**Muhittin BÖCEK**  
Büyükşehir Belediyesi Başkanı

**Av. Büşra ÖZDEMİR**  
Divan Katibi

**Kerem Kaya TURAN**  
Divan Katibi

ANTALYA BÜYÜKŞEHİR BELEDİYESİ

11 / 12 / 2023 Tarihli Meclis Toplantısına Ait Oylama Raporu

OYLAMA 4

A.CAN	L.KONUR
A.CETİN	M.A.KIRIS
A.M.YÜCEL	M.ARAS
B.BULUT	M.C.BÜYÜKGEBİZ
B.M.ENGIN	M.DURUKAN
B.ÖZGÜVEN	M.GUVEN
E.APÜTKAN	O.BASARAN
E.BAL	S.ESEN
E.BİLGİCİ	Ş.DURDAŞ
E.UGUR	Ş.KORKUT
E.UNAL	Ş.ŞOZEN
F.K.AYDOĞAN	Ü.UYSAL
H.TÜTÜNCÜ	Y.E.ERTUĞAN
K.YILDIRIM	Z.ALTUN

EVET 77  
HAYIR 0  
ÇEKİMSER 0

<b>CHP</b>	27	0	0	<b>AK PARTİ</b>	22	0	0	<b>İYİ PARTİ</b>	10	0	0	<b>SP</b>	1	0	0
A.COŞKUN	EVET	Ö.BALCI	EVET	A.BİRER	EVET	T.TANER	EVET	E.YAZAR	EVET	Ş.ÖZER	EVET	M.MANAVOĞLU	EVET		
A.POLAT	EVET	S.G.KIZILCA	EVET	A.YILMAZ	EVET	Y.KARAMANCI	EVET	G.AŞIK	EVET					<b>BAGIMSIZ</b>	6
B.ÖZDEMİR	EVET	S.KÜÇÜKKURU	EVET	B.BÜYÜKKURT	EVET			G.CENGİZ	EVET					I.YILDIRAN	EVET
D.FİLİZ	EVET	Ş.OTUZALTI	EVET	F.DEMİRCİ	EVET			H.C.KAMBUROĞLU	EVET					K.K.TURAN	EVET
E.BARIŞ	EVET	T.GENÇ	EVET	H.C.GONCU	EVET			H.ÖZTÜRK	EVET					M.A.ORDU	EVET
E.DEMİRCİ	EVET	Ü.ÇETİNKAYA	EVET	H.ÖZDEMİR	EVET			M.BASKAK	EVET					M.TOPRAK	EVET
E.ÖZDEN	EVET	Z.TAN	EVET	H.ŞAHİN	EVET			M.ÇETİN	EVET					R.KARATOP	EVET
H.A.ACAR	EVET			İ.DEMİR	EVET			M.YÜKSEL	EVET						
H.ARIKAN	EVET			İ.ÖZKAN	EVET			R.ÖZEN	EVET						
M.AKIN	EVET			İ.TUNCER	EVET					<b>MHP</b>	11	0	0		
M.ALTUNBAŞ	EVET			M.A.ERDOĞAN	EVET			A.ATAY	EVET	Z.YILDIRIM	EVET				
M.BİLİCİ	EVET			M.BATU	EVET			A.B.SARICA	EVET						
M.GEYİKÇİ	EVET			M.ÖZEREN	EVET			A.CARAN	EVET						
M.HACIARIFOĞLU	EVET			M.ULUTAŞ	EVET			A.ÇELİK	EVET						
M.KOCAGÖZ	EVET			M.URAL	EVET			A.ER	EVET						
M.KOLEOĞLU	EVET			N.ATEŞ	EVET			A.ŞAHİN	EVET						
M.TUFAN	EVET			N.TANIR	EVET			H.BALYA	EVET						
M.YILMAZ	EVET			O.AVCI	EVET			K.KARA	EVET						
MUHİTTİN BÖCEK	EVET			Ö.MANAVOĞLU	EVET			Ö.N.İŞLEK	EVET						
N.TOPALOĞLU	EVET			S.DEMİR	EVET			Ş.SENİRLİ	EVET						
O.MANIS	EVET			Ş.ÖZKAN	EVET										

Muhittin BÖCEK  
Büyükşehir Belediye Başkanı

Av. Büşra ÖZDEMİR  
Divan Katibi

Kerem Kaya TURAN  
Divan Katibi

**T.C.**  
**ANTALYA BÜYÜKŞEHİR BELEDİYESİ**  
**MECLİS KARARI**

	B.Şehir Belediye Bşk. : Muhittin BÖCEK Divan Katibi : Av. Büşra ÖZDEMİR Divan Katibi : Kerem Kaya TURAN	<u>Karar Tarihi</u>
		<b>11-12-2023</b>
		<u>Celse No</u>
		<b>1</b>
		<u>Karar No</u>
		<b>970</b>
		<u>Eki</u>

5393 sayılı Belediye Kanununun "Denetim kapsamı ve türleri" başlıklı 55 inci maddesinde bulunan "...Denetime ilişkin sonuçlar kamuoyuna açıklanır ve meclisin bilgisine sunulur." hükmüne ve Çevre, Şehircilik ve İklim Değişikliği Bakanlığı Yerel Yönetimler Genel Müdürlüğü'nün 21.04.2021 tarih ve 2021/6 sayılı genelgesine istinaden; a-) 5393 sayılı Belediye Kanunu'nun 55'inci maddesi uyarınca 2022 Yılı Sayıştay Denetim Raporunun Antalya Büyükşehir Belediye Meclisinin bilgisine sunulması hakkında, b-) Antalya Büyükşehir Belediyesi Başkanı, başkan danışmanları, belediye bürokratları ve belediye personellerinin Kasım ayında gerçekleştirdiği yurt dışı görevlendirmeler hakkında, Meclis bilgilendirildi.

Dairesi : YAZI İŞLERİ VE KARARLAR DAİ. BŞK. Evrak Ta.ve No :

Meclisin 11-12-2023 Pazartesi günü saat 14:00 'da yaptığı 2023 dönemi 12. Toplantısının 1. Birleşiminin 1. Oturumunda alınan 2023-970 sayılı karardır.

**Gündemin 3. Maddesinde yer alan;** "İlgi: 06.11.2023 tarihli ve E-84241147-190.02-23047976 sayılı yazı.

Sayıştay Başkanlığı ilgi sayılı yazısı ile Büyükşehir Belediyemizin 2022 mali yılı denetimi kapsamında hazırlanan 2022 Yılı Sayıştay Denetim Raporunu Belediyemize tebliğ etmiştir.

5393 sayılı Belediye Kanunu'nun 55'inci maddesi hükmü uyarınca 2022 Yılı Sayıştay Denetim Raporunun Antalya Büyükşehir Belediye Meclisinin bilgisine sunulması hususunu;

Olurlarınıza arz ederim." deyimli Mali Hizmetler Dairesi Başkanlığı'nın 22.11.2023 tarih ve 339768 sayılı bilgilendirme yazısı.

**Gündemin 4. Maddesinde yer alan;** "Çevre Şehircilik ve İklim Değişikliği Bakanlığı Yerel Yönetimler Genel Müdürlüğü'nün 21.04.2021 tarih ve 23258470/841354 2021/6 nolu genelgesi doğrultusunda, 2023 yılı Kasım ayında gerçekleşen yurtdışı görevlendirmeler aşağıda verilmiştir.

- 03.10.2023 tarih ve E-50397402-903.07.03-322139 sayılı başkanlık oluru ile Antalya Büyükşehir Belediyesi Dış İlişkiler Daire Başkanı Zeynep Tuğçe ÇİFTÇİBAŞI GÜÇ, belediyemizin üyesi olduğu METROPOLIS, yerel yönetimlerin deneyimini göz önünde bulundurarak, katılımcılara kendi bölgelerinde uluslararası eylemi teşvik edecek araç ve bilgileri sağlamak amacıyla 6-10 Kasım 2023 tarihleri arasında İspanya'nın Barselona şehrinde düzenlenen "Metropolis Yönetici Eğitimi; yerel yönetimler için "Uluslararasılaşma ve Projeler Geliştirme Sonbahar Okulu" programına, belediyemiz adına görevli olarak katılmıştır.

-02.10.2023 tarih ve E-10184468-903.07.03-3321389 sayılı başkanlık oluru ile Antalya Büyükşehir Belediyesi Genel Sekreteri Av. Cansel TUNCER, Genel Sekreter Yardımcısı Mustafa GÜRBÜZ ile Dış İlişkiler Dairesi Başkanlığı personeli Serpil SOLMAZ, 06-08 Kasım 2023 tarihleri arasında İngiltere'nin Londra şehrinde gerçekleştirilen Avrupa ve dünya ülkelerinden temsilcilerin katılarak tanıtım ve görüşmelerin yapıldığı dünya çapındaki en önemli seyahat ve turizm etkinliği olan WTM World Travel Market WTM ExCeL Turizm Fuarı'na görevli olarak katılmışlardır.

-20.10.2023 tarih ve E-50397402-903.7.3-328516 sayılı başkanlık oluru ile Ulaşım Planlama ve Raylı Sistem Dairesi Başkanı Nurettin ŞENGÜL Medirerranean Cities Network (MEDCITIES) Akdeniz Kentler Birliği ile Barselona Metropol Belediyesinin desteğiyle 7-9 Kasım 2023 tarihleri arasında İspanya'nın Barselona şehrinde gerçekleştirilen Sürdürülebilir Kentsel Hareketlilik MedCities Çalışma Grubu Teknik toplantısına belediyemiz adına görevli olarak katılmıştır.

-13.10.2023 tarih ve E-40184468-903.07.03-326189 sayılı başkanlık oluru ile Antalya Büyükşehir Belediyesi Genel Sekreteri Tuncay SARIHAN, belediyemizin üyesi olduğu EIT Urban Mobility Ağı tarafından desteklenen ve üçüncüsü İspanya'nın Barselona şehrinde düzenlenen Tomorrow Mobility World Congress'in 'Hareketinizi Önemli Hale Getirin' temalı etkinliğe 06-10 Kasım 2023 tarihleri arasında görevli olarak katılmıştır.

M. Böcek



-17.11.2023 tarih ve E-40184468-903.07.03-327025 sayılı başkanlık oluru ile belediyemizin üyesi olduğu EIT Urban Mobility Ağı'nın açmış olduğu 'Hedeflenen Proje Çağrısı (targeted Project call)'ndan hibe almaya hak kazanan, Antalya Büyükşehir Belediyesi, Parabol Firması ve Vignola Belediyesi (İtalya) ortaklığı ile yürütmekte olduğumuz 'Cermoni' projesi kapsamında 7-9 Kasım 2023 tarihleri arasında İspanya'nın Barcelona şehrinde düzenlenen Smart City Expo World Congress alanında açılan proje standında projenin tanıtımını yapmak üzere, Dış İlişkiler Dairesi Başkanlığına bağlı AB İlişkileri ve Proje Şube Müdürlüğü personeli Neşe ÖZÇANDIR ile Ceren UÇAR ve Ulaşım Planlama ve Raylı Sistem Dairesi Başkanlığı personeli Sezgin TEKİN 06-10 Kasım 2023 tarihleri arasında görevli olarak katılmışlardır.

-02.11.2023 tarih ve E-50397402-903.07.03-333061 sayılı başkanlık oluru ile Antalya Büyükşehir Belediyesi Başkanı Muhittin BÖCEK Fransa'da Fransa Kalkınma Ajansı (AFD) ile kredi anlaşması imzalamak ve çeşitli temaslarda bulunmak üzere 07-12 Kasım 2023 tarihleri arasında yurtdışında bulunmuş olup, ASAT Genel Müdürü Av. İbrahim KURT, ALDAŞ A.Ş. Genel Müdürü Kıvanç B. KUZAY ile Mali Hizmetler Dairesi Başkanı Selahattin ARTUN, Fen İşleri Dairesi Başkanı Serkan TEMUÇİN ve Özel Kalem personeli Yasin YELLİCE'de beraberinde görevli olarak katılmışlardır.

-02.11.2023 tarih ve E-50397402-903.07.03-332978 sayılı başkanlık oluru ile Antalya Büyükşehir Belediye Başkanı Muhittin BÖCEK ikili görüşmelerde bulunmak üzere Kardeş Şehrimiz Nürnberg Belediye Başkanı Marcus KÖNİG'in davetlisi olarak 17-19 Kasım 2023 tarihleri Almanya'da bulunmuştur. Beraberinde giden Başkan Danışmanı Osman AYIK, Özel Kalem Personeli Yasin YELLİCE ile Kardeş Şehir Nürnberg Sorumlusu Uluslararası İlişkiler Şube Müdürlüğü personeli Tercüman Meltem UYAR ASİ görevli olarak katılmışlardır.

-09.11.2023 tarih ve E-50397402-903.07.03-335968 sayılı başkanlık oluru ile Antalya Büyükşehir Belediyesi Dış İlişkiler Dairesi Başkanı Zeynep Tuğçe ÇİFTÇİBAŞI GÜÇ, üyesi olduğumuz Akdeniz Kentler Birliği'nin (MedCities) 22-23 Kasım 2023 tarihleri arasında Saraybosna'da (Bosna Hersek) düzenlediği "MedCities Genel Kurul" toplantısına belediyemizi temsilen görevli olarak katılmıştır.

Çevre, Şehircilik ve İklim Değişikliği Bakanlığı Yerel Yönetimler Genel Müdürlüğü'nün 21.04.2021 tarih ve 2021/6 sayılı genelgesi doğrultusunda belirtilen görevlendirilmelerin meclisin bilgilendirilmesine sunulmak üzere, konunun Büyükşehir Belediye Meclisine havalesini;

Arz ederim." deyimli Dış İlişkiler Dairesi Başkanlığı'nın 05.12.2023 tarih ve 343930 sayılı bilgilendirme yazısı.

#### KARAR:

5393 sayılı Belediye Kanununun "Denetim kapsamı ve türleri" başlıklı 55 inci maddesinde bulunan "...Denetime ilişkin sonuçlar kamuoyuna açıklanır ve meclisin bilgisine sunulur." hükmüne ve Çevre, Şehircilik ve İklim Değişikliği Bakanlığı Yerel Yönetimler Genel Müdürlüğü'nün 21.04.2021 tarih ve 2021/6 sayılı genelgesine istinaden;

a-) 5393 sayılı Belediye Kanunu'nun 55'inci maddesi uyarınca 2022 Yılı Sayıştay Denetim Raporunun Antalya Büyükşehir Belediye Meclisinin bilgisine sunulması hakkında,

b-) Antalya Büyükşehir Belediyesi Başkanı, başkan danışmanları, belediye bürokratları ve belediye personellerinin kasım ayında gerçekleştirdiği yurt dışı görevlendirmeler hakkında,

**Meclis bilgilendirildi.**

  
Muhittin BÖCEK  
B.Şehir Belediye Bşk.

  
Av. Büşra ÖZDEMİR  
Divan Katibi

  
Kerem Kaya TURAN  
Divan Katibi

#### ANTALYA VALİLİĞİ

İçişleri ve Denetim Müd.

Kayıt No : 127148  
Karar Tarihi : 11.12.2023  
Karar Sayısı : 970  
Teslim Tarihi : 18.12.2023



T.C.  
SAYIŞTAY BAŞKANLIĞI

# ANTALYA BÜYÜKŞEHİR BELEDİYESİ

## 2022 YILI SAYIŞTAY DENETİM RAPORU

Ekim 2023



Tel : 90 (312) 295 30 00  
Fax : 90 (312) 295 48 00



[www.sayistay.gov.tr](http://www.sayistay.gov.tr)  
[sayistay@sayistay.gov.tr](mailto:sayistay@sayistay.gov.tr)



İnönü Bulvarı No: 45  
06520 Balgat-Çankaya/ANKARA



## İÇİNDEKİLER

1.	KAMU İDARESİ HAKKINDA BİLGİ.....	1
2.	KAMU İDARESİNİN SORUMLULUĞU.....	11
3.	SAYIŞTAYIN SORUMLULUĞU .....	11
4.	DENETİMİN DAYANAĞI, AMACI, YÖNTEMİ VE KAPSAMI.....	12
5.	İÇ KONTROL SİSTEMİNİN DEĞERLENDİRİLMESİ .....	12
6.	DENETİM GÖRÜŞÜ.....	15
7.	DENETİM BULGULARI.....	15
8.	EKLER.....	86



**TABLolar LİSTESİ**

Tablo 1: Personel Durumu .....	3
Tablo 2: 2022 Yılı Bütçe Giderleri ve Ödenekler Tablosu .....	4
Tablo 3: 2022 Yılı Bütçe Gelirleri Tablosu .....	5
Tablo 4: 2022 Yılı Bütçe Giderleri Tablosu.....	6
Tablo 5: Bütçe Gelirlerinin 3 Yıllık (2020-2022) Seyri.....	6
Tablo 6: Bütçe Giderlerinin 3 Yıllık (2020-2022) Seyri.....	7
Tablo 7:Belediyenin Doğrudan Hissedarı Olduğu Şirketler .....	8
Tablo 8:Belediye Şirketlerinin Hissedarı Olduğu Şirketler .....	8
Tablo 9: Proje Detayları .....	40
Tablo 10: EDS Projesine İlişkin İş Bitirme Süreleri .....	41
Tablo 11: Otomasyon Sisteminde Kayıtlı Taşınurlar.....	50
Tablo 12: Otomasyon Sisteminde Kayıtlı Olmayan Taşınurlar .....	51
Tablo 13: Şirketlere Aktarılan Sermaye Tutarlarına İlişkin Bilgiler.....	53
Tablo 14: Pide ve Ayran Alımları .....	59
Tablo 15: Doğrudan Temin Limitini Aşan Mal Alımları.....	64
Tablo 16: Doğrudan Temin Limitini Aşan İaşe Alımları.....	65
Tablo 17: Tahsilat Oranı Düşük Gelirler.....	73



## KISALTMALAR

**ANET A.Ş:** Anet Antalya İnşaat Turizm San.Tic.A.Ş

**ANSET Ltd. Şti:** Anset Özel Sağlık ve Eğitim Kültür İnşaat Ticaret Ltd. Şti

**ANTEPE A.Ş:** Antepe İnşaat ve Ticaret A.Ş.

**ASAT :** Antalya Su ve Atıksu İdaresi Genel Müdürlüğü

**EDS:** Elektronik Denetleme Sistemi

**EKDAĞ A.Ş:** Ekdağ Ekmek Dağıtım San. Tic. A.Ş

**KDV:** Katma Değer Vergisi

**KHK:** Kanun Hükmünde Kararname

**SGK:** Sosyal Güvenlik Kurumu

**TÜFE :** Tüketici Fiyat Endeksi

**TÜM YEREL-SEN:** Tüm Yerel Yönetim Çalışanları Sendikası

**TÜRKSAT A.Ş:** Türksat Uydu Haberleşme Kablo Tv ve İşletme A.Ş

**ULAŞIM A.Ş:** Antalya Ulaşım Hizmetleri Petrol Sanayi ve Ticaret A.Ş.

**UKOME:** Ulaşım Koordinasyon Merkezi

**VUK:** Vergi Usul Kanunu





## BULGU LİSTESİ

### A. Denetim Görüşünün Dayanağı Bulgular

1. Dönem Olumlu Faaliyet Sonuçları Hesabının Hatalı Bilgi İçermesi
2. İşletme Hakkı Şirketlere Devredilen Maddi Duran Varlıkların Hizmet İmtiyaz Varlıkları Hesabında Takip Edilmemesi

### B. Diğer Bulgular

1. Konyaaltı Sahil Düzenlemesi İkinci Etap Mimari Uygulama Projesi Alımı İşinde Farklı Bir Kamu İdaresinin İhale Dokümanının Kullanılması
2. Belediye Tarafından Mülkiyetinde Bulunan ve Kendi Şirketine Kiraya Verilen Karaalioğlu Parkındaki Alanın Kirasının Rayicine Uygun Olmaması
3. Büyükşehir Belediyesince Yönetilen Toptancı Hallerinde Yapılan Fiili Denetimlerde Eksiklikler Tespit Edilmesi
4. Minibüs, Otobüs, Servis ve Taksi Plakalarının Süresiz Olarak Verilmesi
5. Bazı Kişi veya Grupların Toplu Taşıma Araçlarından Ücretsiz veya İndirimli Olarak Yararlandırılması
6. İşçilerin Kanunda Belirtilen Yıllık İzinlerinin Kullanılmaması
7. Sosyal Denge Sözleşmesine Konusu Dışında Hükümler Konulması
8. Konyaaltı Sahil Projesi Kapsamında Hatalı İş ve İşlemlerin Bulunması
9. Antalya Büyükşehir Belediyesi Akıllı Kent Sistemleri Faz-1 İşinde Hatalı İşlemlerin Bulunması
10. Antalya İli Sınırları İçindeki Muhtelif Yollarda Altyapı, Yama ve Yol Yapımı İşinde Hatalı İşlemlerin Bulunması
11. Uygulama Projesinde Yapılan Değişikliklerle İşin Muhteviyatının Değiştirilmesi
12. Kullanılmaya Elverişli Olmayan veya Kullanılmayan Taşınırın Belediye Deposunda Çürümeye Terk Edilmesi Neticesinde Kişisel Kusuru Bulunan Kamu Görevlilerine Yönelik Rücu İşlemlerinin Başlatılmaması

13. Zarar Eden Belediye Şirketlerine Sermaye Artırımı Yoluyla Sürekli Kaynak Aktarılması
14. Belediye Tarafından Kiralanan Araçların Belediye Şirketlerince Kullanılması
15. Anset Özel Sağlık ve Eğitim Kültür İnşaat Ticaret Ltd. Şti. ile Büyükşehir Belediyesi Arasında Yapılan İhalelerde Hatalı İşlemlerin Bulunması
16. Düden Şelalesi Turnike ve Yazılım Yenileme Projesi İşinde İhaleden Önce İşin Yaptırılması ve Teknik Şartnameye Aykırı Hareket Edilerek Alt Yüklenici Çalıştırılması
17. Mal Alımı İhalelerinde Teknik Şartnameye Aykırı Hareket Edilmesi ve Birim Fiyat Cetvelinde Aynı Nitelikteki Ürünler İçin Farklı Fiyat Alınması
18. Araç Kiralama İşinin Yakıt Dahil İhale Edilmesi
19. Görev Alanında Olmamasına Rağmen Büyükşehir Belediyesi Tarafından Katı Atık Toplama ve Taşıma Aracı Kiralanması
20. Parasal Sınırların Üzerinde Olan Alımlarda Doğrudan Temin Usulünün Kullanılması
21. Bütçe Emanetlerinin Kayda Alınış Sırasına Göre Ödenmemesi
22. Tahsilatların İcra Yolu ile Yapılması Halinde Faiz Oranın Değişmesi
23. Hafriyat ve İnşaat Atıklarının Kontrolü ile Bunlara İlişkin Gelir Takibinin Sağlıklı Bir Şekilde Yapılmaması
24. Akaryakıt İstasyonları ve İçerisinde Bulunan İşletmelerin Yetkili İdare Tarafından Ruhsatlandırılmaması
25. Bütçe Gelir Kesin Hesap Cetvelini Oluşturan Gelir Kalemlerinden Bazılarının Tahakkuk Tahsilat Oranının Düşük Seviyede Gerçekleşmesi
26. Özel Halk Otobüsü İşletmelerine Yakıt Desteği Adı Altında Nakdi Yardım Verilmesi
27. Kira, Ecrimisil ve Taşınmaz Kullanım Bedellerinin Tahsil Edilmemesi ve Takibinin Sağlıklı Bir Şekilde Yapılmaması
28. Mülkiyeti Hazineye Ait Olup Belediyeye Tahsis Edilen Taşınmazın Belediye Tarafından Derneğe Tahsis Edilmesi

29. Birden Fazla Mal Kaleminden Oluşan İhalenin Götürü Bedel Teklif Almak Suretiyle Gerçekleştirilmesi

30. Bazı İşletmelere Büyükşehir Belediyesi Tarafından Verilmesi Gereken İşletme Ruhsatının İlçe Belediyesi Tarafından Verilmesi

31. Müze Giriş Ücretlerinden Alınması Gereken Belediye Paylarının Takip ve Tahsilinin Yapılmaması

32. ASAT Genel Müdürlüğü Yönetim Kurulu Üyesinin Büyükşehir Belediyesi Başkan Danışmanlığı Görevini Yürütmesi

33. Belediyeye Ait Vadeli ve Vadesiz Mevduatların Özel Bankalarda Tutulması

## 1. KAMU İDARESİ HAKKINDA BİLGİ

### 1.1. Mevzuat ve Görevler

Belediyeler, Türkiye Cumhuriyeti Anayasası'nın 127'nci maddesinde, belediye halkının mahalli müşterek ihtiyaçlarını karşılamak üzere kuruluş esasları kanunla belirtilen ve karar organları seçimlerle oluşturulan kamu tüzel kişileri olarak tanımlanmıştır. Belediyelerin kuruluş, görev ve yetkilerinin yerinden yönetim ilkesine uygun olarak kanunla düzenleneceği Anayasa'da hüküm altına alınmıştır.

Antalya Büyükşehir Belediyesi 5018 sayılı Kamu Mali Yönetimi ve Kontrol Kanunu'nun 3'üncü maddesinde yer alan sınıflandırma çerçevesinde genel yönetim kapsamında yer almakta olup faaliyetlerini 5216 sayılı Büyükşehir Belediyesi Kanunu, 5393 sayılı Belediye Kanunu ve 2464 sayılı Belediye Gelirleri Kanunu'nun verdiği görev, yetki, imtiyaz ve sorumluluklar çerçevesinde yürütmektedir.

Büyükşehir Belediyesinin temel mevzuatı 5216 sayılı Büyükşehir Belediyesi Kanunu olup bu Kanun'da kurumun görev, yetki, imtiyaz ve sorumlulukları ile organları, teşkilatı, bütçe ve denetimi gibi temel hususlar düzenlenmektedir. Bununla birlikte görev, yetki, imtiyaz ve sorumlulukları 5393 sayılı Belediye Kanunu ile diğer ilgili kanun ve yönetmeliklerde de düzenlenmiştir.

5216 sayılı Kanun'un 7'nci maddesinde, büyükşehir belediyelerinin ve büyükşehir ilçe belediyelerinin görev ve yetkileri ayrıntılı bir şekilde sayılmıştır. Söz konusu görev ve yetkiler genel olarak 5393 sayılı Kanun'da belirtilen görev ve yetkilerin paylaşımı şeklindedir. Büyükşehir belediyelerinin, kendi sınırları içerisinde yer alan ilçe belediyelerinin imar uygulamalarını denetleme yetkisi bulunmaktadır. Bunun yanı sıra, büyükşehir ve büyükşehir ilçe belediyeleri hakkında 5393 sayılı Kanun'da yer verilen yetki, imtiyaz ve muafiyetlerin geçerli olduğu da mezkûr Kanun'da belirtilmiştir.

5216 sayılı Kanun'un 8 ve 9'uncu maddesinde belirtilen altyapı ve ulaşım hizmetleri büyükşehir belediyelerinin sorumluluğu altındadır.

5393 sayılı Kanun'un 14'üncü maddesinde, belediyelerin mahalli müşterek nitelikte olmak şartıyla; kentsel altyapı, çevre sağlığı, temizlik, katı atık, zabıta, itfaiye, mezarlıklar, park ve yeşil alanlar, konut, kültür ve sanat, öğrenci yurtları, sosyal hizmetler, nikâh ve benzeri hizmetleri yapacağı veya yaptıracığı bunun yanı sıra devlet okullarının ve mabetlerin tüm

---

ihtiyaçlarını karşılayabileceği, sağlıkla ilgili tesisler açabileceği, sporu teşvik edebileceği ve gıda bankacılığı yapabileceği hüküm altına alınmıştır.

5393 sayılı Kanun'un 15'inci maddesinde; belde sakinlerinin mahalli müşterek nitelikteki ihtiyaçlarını karşılamak amacıyla her türlü faaliyet ve girişimde bulunmak, yönetmelik çıkarmak, belediye gelirlerini tahsil etmek, temiz su atık su tesisleri kurup işletmek, ulaşım hizmetlerini görmek, ticari hayata katkı sağlamak gibi yetki ve imtiyazlar sayılmıştır.

6360 sayılı On Dört İlde Büyükşehir Belediyesi ve Yirmi Yedi İlçe Kurulması ile Bazı Kanun ve Kanun Hükmünde Kararnamelerde Değişiklik Yapılmasına Dair Kanun ile birlikte büyükşehir belediyelerinin görev, yetki ve sorumluluk alanları genişletilerek; büyükşehir kapsamındaki belediyeler arasındaki ilişkiler ve hizmetlerin yerine getirilmesi noktasında düzenleyici, bağlayıcı karar alma yetkisi verilmiştir.

Merkezi idarenin, mahalli hizmetlerin idarenin bütünlüğü ilkesine uygun şekilde yürütülmesi, kamu görevlerinde birliğin sağlanması, toplum yararının korunması ve mahalli ihtiyaçların gereği gibi karşılanması amacıyla mahalli idareler üzerinde idari vesayet yetkisine sahip olduğu Anayasa'da hüküm altına alınmıştır. Bu idari vesayet yetkisi denetim ve soruşturma konularında İçişleri Bakanlığı tarafından, yönetsel konularda ise Çevre Şehircilik ve İklim Değişikliği Bakanlığı tarafından kullanılmaktadır

## **1.2. Teşkilat Yapısı ve İnsan Kaynakları**

5216 sayılı Kanun'da Büyükşehir Belediye organları; Büyükşehir Belediye Meclisi, Büyükşehir Belediye Encümeni ve Büyükşehir Belediye Başkanı olarak öngörülmüştür. Karar organı olan Büyükşehir Belediye Meclisi, biri Büyükşehir Belediye Başkanı olmak üzere 107 üyeden oluşmaktadır.

Büyükşehir Belediyesi teşkilâtı; norm kadro esaslarına uygun olarak genel sekreterlik, daire başkanlıkları ve müdürlüklerden oluşmaktadır. Birimlerin kurulması, kaldırılması veya birleştirilmesi Büyükşehir Belediyesi Meclisinin yetkisi dâhilindedir.

Büyükşehir Belediyesi personeli Büyükşehir Belediye Başkanı tarafından atanır. Personelden müdür ve üstü unvanlı olanlar ilk toplantıda Büyükşehir Belediye Meclisinin bilgisine sunulur. Genel Sekreter, belediye başkanının teklifi üzerine Çevre, Şehircilik ve İklim Değişikliği Bakanı tarafından atanır.

Büyükşehir Belediyesinin teşkilat yapısında doğrudan Başkana bağlı 6 adet birim belirlenmiştir. Bunlar; Özel Kalem Müdürlüğü, Teftiş Kurulu Başkanlığı, İç Denetim Birim Başkanlığı, Afet Yönetim Dairesi Başkanlığı, Protokol Şube Müdürlüğü, Şehir Tiyatroları Şube Müdürlüğüdür. Doğrudan Başkana bağlı diğer birim olan Genel Sekreterlik idarenin en önemli icra organıdır.

Hukuk Müşavirliği doğrudan Genel Sekretere bağlı olan birimdir. Genel Sekretere bağlı dört Genel Sekreter Yardımcısı bulunmaktadır. Belediyenin yirmi yedi adet hizmet birimi, alan ve amaçlarına göre ilgili Genel Sekreter Yardımcılıklarına bağlıdır.

Belediye hizmetlerinin yerine getirilmesinde memur, sözleşmeli personel ve işçiler çalıştırılmaktadır. Çalıştırılan belediye personeline ilişkin bilgiler tabloda detaylandırılmıştır.

**Tablo 1: Personel Durumu**

Personel İstihdam Türü	İhdas Edilmiş Norm Kadro Sayısı	Dolu Kadro Sayısı
Memur	2695	1401
Sözleşmeli Personel	775	602
Kadrolu İşçi	1448	281
Geçici İşçi	558	25
Sözleşmeli Sanatçı	6	6
<b>Toplam</b>	<b>5482</b>	<b>2315</b>
696 Sayılı KHK Uyarınca Çalıştırılan Personel	-	<b>6857</b>

Antalya Büyükşehir Belediyesi Başkanlığının Antalya Su ve Atık Su İdaresi Genel Müdürlüğü olmak üzere bir tane bağlı kuruluşu bulunmaktadır.

Bağlı kuruluşu olan Antalya Su ve Atık Su İdaresi Genel Müdürlüğü ise Büyükşehir Belediyesine bağlı olarak büyükşehir belediye sınırları içerisinde 2560 sayılı İstanbul Su ve Kanalizasyon İdaresi Genel Müdürlüğü Kuruluş ve Görevleri Hakkında Kanun'la belirlenen su ve kanalizasyon işlerini yapmak üzere kurulmuştur.

Ayrıca Büyükşehir Belediyesinin doğrudan veya dolaylı hissedarı olduğu toplam 15 adet şirket bulunmaktadır.

### 1.3. Mali Yapı

5018 sayılı Kamu Mali Yönetimi ve Kontrol Kanunu'nun 12'nci maddesine göre, genel yönetim kapsamındaki idarelerin bütçeleri içinde mahalli idareler bütçeleri de sayılmış, mahalli idare bütçesi, mahalli idare kapsamındaki kamu idarelerinin bütçesi olarak tanımlanmıştır. Bütçe işlemleri Mahalli İdareler Bütçe ve Muhasebe Yönetmeliği hükümlerine göre

yürütülmektedir.

Bütçe; belediyenin stratejik planına ve performans programına uygun olarak, analitik bütçe sistemine göre belediye başkanı tarafından hazırlanan, mali yıl ve izleyen iki yıl içindeki gelir ve gider tahminlerini gösteren, gelirlerin toplanmasına ve harcamaların yapılmasına izin veren ve belediye meclisince kabul edilen bir karardır. Bu kapsamda Antalya Büyükşehir Belediyesi, faaliyetlerini ilgili mali yılı bütçesi ile verilen ödenekler ile yürütmektedir.

Büyükşehir Belediyesinin 2022 yılı bütçe ödenekleri, tahmini bütçe gider ve gelirleri ile gerçekleşme rakamları aşağıdaki tablolarda gösterilmiştir.

**Tablo 2: 2022 Yılı Bütçe Giderleri ve Ödenekler Tablosu**

Giderin Türü	Geçen Yılandan Devreden Ödenek (TL)	Bütçe İle Verilen Ödenek (TL)	Ek Ödenek (TL)	Eklenen / Düşülen Ödenek (TL)	Ödenek Toplamı (TL)	Bütçe Gideri Toplamı (TL)	İptal Edilen Ödenek (TL)	Ertesi Yıla Devreden Ödenek (TL)
Personel Giderleri	865.285,67	819.018.500,00	361.050.000,00	5.980.000,00	1.186.913.785,67	1.119.775.793,62	66.694.240,14	443.751,91
Sosyal Güvenlik Kurumlarına Devlet Primi Giderleri	0	130.981.500,00	86.200.000,00	-4.630.000,00	212.551.500,00	201.650.459,87	10.901.040,13	0
Mal ve Hizmet Alım Giderleri	3.338.892,71	900.623.000,00	143.524.440,03	81.343.460,00	1.128.829.792,74	1.037.087.266,74	86.172.474,61	5.570.051,39
Faiz Giderleri	0	190.000.000,00	0	79.116.000,00	269.116.000,00	269.026.218,26	89.781,74	0
Cari Transferler	229.172,02	118.764.000,00	10.032.000,00	54.359.000,00	183.384.172,02	160.332.133,13	22.899.026,07	153.012,82
Sermaye Giderleri	15.000.000,00	1.054.613.000,00	620.950.000,00	161.855.419,00	1.852.418.419,00	1.526.333.152,17	27.480.182,95	298.605.083,88
Sermaye Transferleri	0	6.000.000,00	0	6.200.000,00	12.200.000,00	12.159.156,18	40.843,82	0
Borç Verme	0	0	134.442.364,00	20.826.121,00	155.268.485,00	57.330.283,25	97.938.201,75	0



Yedek Ödenek	0	280.000.000,00	125.050.000,00	-405.050.000,00	0	0	0	0
<b>Toplam</b>	<b>19.433.350,40</b>	<b>3.500.000.000,00</b>	<b>1.481.248.804,03</b>	<b>0</b>	<b>5.000.682.154,43</b>	<b>4.383.694.463,22</b>	<b>312.215.791,21</b>	<b>304.771.900,00</b>

Antalya Büyükşehir Belediyesinin 2022 mali yılı bütçesi ile 3.500.000.000,00 TL ödenek öngörülmüş olup önceki yıldan devreden 19.433.350,40 TL ile yıl içinde eklenen ödenekle birlikte 2022 yılı ödenek toplamı 5.000.682.154,43 TL olmuştur. Yıl içinde 4.383.694.463,22 TL bütçe gideri yapılmış, 312.215.791,21 TL ödenek iptal edilmiş, kalan 304.771.900,00 TL ödenek ise 2023 yılına devretmiştir.

Büyükşehir Belediyesinin 2022 yılı Bütçesi “(A) Ödenek Cetvelinde” 3.500.000.000,00 TL ödenek, “(B) Gelirlerin Ekonomik Sınıflandırılması” cetvelinde ise 3.200.000.000,00 TL gelir tahmini öngörülmüş olup gider bütçesindeki ödenek toplamı ile gelir bütçesinde tahmin edilen gelir toplamı arasındaki fark, Finansmanın Ekonomik Sınıflandırılması Cetvelindeki borçlanma, borç ödemeleri ve likidite amaçlı banka hesabında tutulan nakit karşılığı ile gösterilen 300.000.000,00 TL ile giderilmiş olup bütçe denkliği sağlanmıştır.

**Tablo 3: 2022 Yılı Bütçe Gelirleri Tablosu**

Bütçe Gelirinin Ekonomik Kodu	Bütçe Gelir Tahmini (TL)	Tahsilat Tutarı (TL)	Red ve İadeler (TL)	Net Tahsilat (TL)	Gerçekleşme Yüzdesi (%)
01- Vergi Gelirleri	105.000.000,00	133.954.465,71	688.003,64	133.266.462,07	127
03- Teşebbüs ve Mülkiyet Gelirleri	210.000.000,00	425.726.038,15	7.643.630,95	418.082.407,20	199
04- Alman Bağış ve Yardımlar	0	23.683.801,14	0	23.683.801,14	0
05- Diğer Gelirler	3.850.000.000,00	4.626.284.244,87	1.388.330,14	4.624.895.914,73	120
06- Sermaye Gelirleri	400.000.000,00	93.484.042,98	12.905,35	93.471.137,63	23
08-Alacaklardan Tahsilat	0	0	0	0	0
09- Red ve İadeler	15.000.000,00	0	0	0	0
<b>Toplam</b>	<b>4.550.000.000,00</b>	<b>5.303.132.592,85</b>	<b>9.732.870,08</b>	<b>5.293.399.722,77</b>	<b>116</b>

Buna göre 2022 yılında başlangıç bütçesi ve ek bütçe ile 4.550.000.000 TL bütçe geliri öngörülmüştür. 2022 yılı dönem sonu itibarıyla net bütçe geliri 5.293.399.722,77 TL ile tahmin edilen bütçe gelirin % 116'sı seviyesinde gerçekleşmiştir. Vergi gelirleri (%27), teşebbüs ve mülkiyet gelirleri (%99) ve diğer gelirler (%20) beklenenin üstünde, sermaye gelirleri ise (%77)

beklenenin altında gerçekleşmiştir.

**Tablo 4: 2022 Yılı Bütçe Giderleri Tablosu**

Bütçe Giderinin Ekonomik Kodu	Bütçe (Başlangıç) Ödeneği (TL)	Bütçe Gideri (Gerçekleşen) Tutar (TL)	Gerçekleşme Yüzdesi (%)
01- Personel Giderleri	1.186.913.785,67	1.119.775.793,62	94
02- Sosyal Güvenlik Kurumlarına Devlet Primi Giderleri	212.551.500,00	201.650.459,87	95
03- Mal ve Hizmet Alım Giderleri	1.128.829.792,74	1.037.087.266,74	92
04- Faiz Gideri	269.116.000,00	269.026.218,26	100
05- Cari Transferler	183.384.172,02	160.332.133,13	87
06- Sermaye Giderleri	1.852.418.419,00	1.526.333.152,17	82
07- Sermaye Transferleri	12.200.000,00	12.159.156,18	100
08- Borç Verme	155.268.485,00	57.330.283,25	37
09- Yedek Ödenekler	0	0	0
<b>Toplam</b>	<b>5.000.682.154,43</b>	<b>4.383.694.463,22</b>	<b>88</b>

Buna göre 2022 yılı gider bütçesi 3.500.000.000 TL, 2021 yılından 19.433.350,40 TL devir, 1.481.248.804,03 TL ek ödenek ile toplamda 5.000.682.154,443 TL olan net ödenegin 4.383.694.463,22 TL'si yıl içerisinde harcanarak, bütçe giderleri % 88 seviyesinde gerçekleşmiştir.

Belediyenin bütçe gelirler ve giderlerinin ekonomik sınıflandırmaya göre son üç yıllık seyri ve 2021 yılının 2020 yılına, 2022 yılının 2021 yılına göre değişim yüzdeleri aşağıdaki tablolarda yer almaktadır.

**Tablo 5: Bütçe Gelirlerinin 3 Yıllık (2020-2022) Seyri**

Bütçe Gelirinin Çeşidi	2020 Yılı (TL) (A)	2021 Yılı (TL) (B)	2022 Yılı (TL) (C)	2021-2020 Değişim Oranı (%) [D=(B-A)/A]	2022-2021 Değişim Oranı (%) [E=(C-B)/B]
Vergi Gelirleri	70.423.662,02	82.755.115,29	133.954.465,71	18	62
Teşebbüs ve Mülkiyet Gelirleri	131.514.522,83	201.371.898,54	425.726.038,15	53	111
Alınan Bağış ve Yardım ile Özel Gelirler	12.459.950,84	34.277.505,19	23.683.801,14	175	-31
Diğer Gelirler	1.592.436.631,59	2.278.361.933,18	4.626.284.244,87	43	103
Sermaye Gelirleri	46.908.968,78	169.508.352,78	93.484.042,98	261	-45
<b>Toplam</b>	<b>1.853.743.736,06</b>	<b>2.766.274.804,98</b>	<b>5.303.132.592,85</b>	<b>49</b>	<b>92</b>
Bütçe Gelirlerinden Red ve İadeler Toplamı (-)	8.563.123,03	10.459.963,32	9.732.870,08	22	-7

Net Toplam	1.845.180.613,03	2.755.814.841,66	5.293.399.722,77	49	92
------------	------------------	------------------	------------------	----	----

Tablodaki veriler dikkate alındığında, 2022 yılında gelirler bir önceki yıla göre 2.537.584.881,00 TL'lik (%92) artış göstermiştir. Bu çerçevede; alınan bağış ve yardım ile özel gelirlerde 10.593.704,10 TL (%31) ve sermaye gelirlerinde 76.024.309,80 TL(%81) azalış olmasına rağmen; vergi gelirlerinde 51.199.350,42 TL (%62), diğer gelirlerde 2.347.922.312 TL (%103), teşebbüs ve mülkiyet gelirlerinde 224.354.139,60 TL (%111) tutarlarındaki artışlar toplam artış üzerinde belirleyici olmuştur.

**Tablo 6: Bütçe Giderlerinin 3 Yıllık (2020-2022) Seyri**

Bütçe Giderinin Çeşidi	2020 Yılı (TL) (A)	2021 Yılı (TL) (B)	2022 Yılı (TL) (C)	2021-2020 Değişim Oranı (%) [D=(B-A)/A]	2022-2021 Değişim Oranı (%) [E=(C-B)/B]
Personel Giderleri	485.318.338,75	597.523.944,77	1.119.775.793,62	23	87
SGK Devlet Prim Giderleri	88.506.058,66	107.474.414,78	201.650.459,87	21	88
Mal ve Hizmet Alım Giderleri	437.696.820,04	532.910.358,07	1.037.087.266,74	22	95
Faiz Giderleri	176.656.284,19	218.179.818,91	269.026.218,26	24	23
Cari Transferler	72.021.878,82	83.214.699,34	160.332.133,13	16	93
Sermaye Giderleri	735.880.637,17	869.302.285,24	1.526.333.152,17	18	76
Sermaye Transferleri	4.197.371,41	5.378.609,87	12.159.156,18	28	126
Borç Verme	31.087.520,00	55.830.009,50	57.330.283,25	80	3
<b>Toplam</b>	<b>2.031.364.909,04</b>	<b>2.469.814.140,48</b>	<b>4.383.694.463,22</b>	<b>22</b>	<b>77</b>

Belediyenin bütçe giderleri toplamı 2022 yılında 2021 yılına göre 1.912.380.048,99 TL (%77,49) artmıştır. Gider kalemleri incelendiğinde; 2022 yılında personel giderlerinin 522.251.848,85 TL (%87,4), sosyal güvenlik kurumlarına devlet prim giderlerinin 94.176.045,09 TL (%87,63) arttığı görülmektedir. Mal alım ve hizmet giderlerinde 504.176.908,67 TL'lik (%94,61), sermaye giderlerinde 657.030.866,93 TL'lik (%75,58) ve sermaye transferlerinde 6.780.546,31 TL'lik (%126,07), faiz giderlerinde 50.846.399,35 TL'lik (%23,3), borç vermede 1.500.273,75 TL'lik (%2,69) bir artış olmuştur.

Faaliyet Sonuçları Tablosuna göre; bütçe ile ilgili olsun ya da olmasın Belediyenin faaliyetlerinden dolayı tahakkuk eden 2022 yılı faaliyet gideri 4.451.641.457,74 TL, faaliyet geliri 5.297.226.407,40 TL olup dönem olumlu faaliyet sonucu ise 845.584.949,66 TL olarak gerçekleşmiştir.

Antalya Büyükşehir Belediyesinin doğrudan ve/veya dolaylı hissedarı olduğu şirketler aşağıdaki tablolarda gösterilmiştir:

**Tablo 7:Belediyenin Doğrudan Hissedarı Olduğu Şirketler**

Sıra No	Şirketin Adı	Toplam Sermaye Tutarı (TL)	Belediyenin Sahip Olduğu Sermaye Tutarı (TL)	Hisse Oranı (%)
1	Ançet Antalya Çevre Tarım Hayvancılık Ticaret A.Ş.	8.726.500,00	6.726.500,00	77,08
2	Anet Antalya İnşaat Turizm San.Tic.A.Ş.	31.801.388,00	31.309.106,00	98,4520
3	Anset Özel Sağlık Eğitim Kültür İnşaat Ltd.Şti.	5.000.000,00	4.200.000,00	84
4	Antalya İnsan Kaynakları A.Ş.	1.000.000,00	1.000.000,00	100
5	Antalya Sosyal Hizmetler A.Ş.	50.000,00	50.000,00	100
6	Antalya Ulaşım Hiz.Pet.San.Tic.A.Ş.	217.900.695,00	208.263.741,00	95,58
7	Antepe İnşaat Tic. A.Ş.	34.000.000,00	32.640.000,00	96
8	Ekdağ Ekmek Dağıtım San. Tic.A.Ş.	54.000.000,00	53.708,400,00	99,46
9	ALDAŞ (Alt Yapı Yönetim Ve Danışmanlık Hiz.San.Ve Tic.A.Ş)	33.000.000,00	330.000,00	1
10	ANFAŞ (Antalya Fuarçılık İşletme Ve Yatırım A.Ş.)	55.000.000,00	5.975.040,00	10,8637
11	Antalya Pamuklu Dokuma İnş.Müh.Öz. Eğt.Dan.Hiz.İh.Mad.Tur.Tic.San.A.Ş.	56.056.000,00	17,10	0,0000305
12	Antalya Zeytinpark Tarım Ürünleri Sanayi ve Ticaret A.Ş.	10.000.000,00	1.000.000,00	10
13	Asbaş (Antalya Serbest Bölge İşleticisi A.Ş.)	26.730.000,00	9.066.816,00	33,92
14	Enerya Antalya Gaz Dağıtım A.Ş.	60.000.000,00	5.292.900,00	8,82
15	Halk Bankası A.Ş.	4.969.120.730,29	2.253,00	0,0000453

**Tablo 8:Belediye Şirketlerinin Hissedarı Olduğu Şirketler**

Sıra No	Belediye Şirketi	Hissedar Olduğu Şirket	Toplam Sermaye Tutarı (TL)	Belediye Şirketinin Sahip Olduğu Sermaye Tutarı (TL)	Belediye şirketinin Hisse Oranı (%)
1	Anet Antalya İnşaat Turizm San. Tic. A.Ş.	Antepe İnşaat Tic. A.Ş.	54,000,000.00	608,600.00	1.79
		Anset Özel Sağlık Eğitim Kültür İnşaat	5,000,000.00	800,000.00	16

		Ltd.Şti.			
		Asbaş Antalya Serbest Bölge Kurucu Ve İşleticisi A.Ş.	26,730,000.00	2,673,000.00	10
		Ekdağ Ekmek Dağıtım San. Tic. A.Ş.	54,000,000.00	190,350.00	0.35
2	Anset Özel Sağlık Eğitim Kültür İnşaat Ltd.Şti.	Antepe İnşaat Tic. A.Ş.	54,000,000.00	380,800.00	1.12
		Ekdağ Ekmek Dağıtım San. Tic. A.Ş.	54,000,000.00	72,225.00	0.13
3	Antalya Ulaşım Hiz. Pet. San. Tic. A.Ş.	Antalya Tanıtım Ve Turizm Geliştirme Ticaret A.Ş.	2,000,000.00	400,000.00	20
		Antalya Zeytinpark Tarım Ürünleri Sanayi ve Ticaret A.Ş.	10,000,000.00	700,000.00	7
4	Antepe İnşaat Tic. A.Ş.	Ekdağ Ekmek Dağıtım San. Tic. A.Ş.	54,000,000.00	6,750.00	0.01
5	Ekdağ Ekmek Dağıtım San. Tic. A.Ş	Antepe İnşaat Tic. A.Ş.	34,000,000.00	340,000.00	1
		Anet Antalya İnşaat Turizm San. Tic. A.Ş.	31,801,388.00	459,935.00	1.4463
		Antalyaspor Spor Faaliyetleri Ticaret Sanavi A.Ş.	3,000,000.00	40,000.00	1.33
6	Aldaş (Alt Yapı Yönetim ve Danışmanlık Hiz.San.ve Tic. A.Ş)	Antalya Ulaşım Hiz. Pet. San. Tic. A.Ş.	217,900,695.00	9,636,954.00	4.42
		Antsu Su Üretim Ve Dağıtım A.Ş.	500,000.00	255,000.00	51
		Asat İnsan Kaynakları A.Ş.	50,000.00	50.000	100

## 1.4. Muhasebe ve Raporlama Sistemi

### 1.4.1. Kamu İdaresinin Muhasebe Sistemi

Antalya Büyükşehir Belediyesinin muhasebe kayıt işlemleri Mahalli İdareler Bütçe ve Muhasebe Yönetmeliği hükümlerine göre gerçekleştirilmektedir. Mahalli idarelerin hesap planı, Genel Yönetim Muhasebe Yönetmeliği'nin 46'ncı maddesinde ana hesap grupları, hesap grupları ve hesaplar itibariyle belirlenmiş çerçeve hesap planında yer alan hesaplardan oluşmaktadır. Mahalli İdareler Bütçe ve Muhasebe Yönetmeliği hesap planında yer almamakla birlikte, Genel Yönetim Muhasebe Yönetmeliği hesap planında yer alan herhangi bir hesabın kullanılması gerekliliği ortaya çıkarsa Yönetmelik'teki hesap planına ilave hesap eklemeye veya çıkarmaya, Hazine ve Maliye Bakanlığının uygun görüşü üzerine Çevre, Şehircilik ve İklim Değişikliği Bakanlığı yetkilidir.

Ayrıca, mahalli idarelere ait detaylı hesap planları, bu Yönetmelik'te belirlenen hesap planı çerçevesinde Hazine ve Maliye Bakanlığının görüşü alınmak suretiyle ilgili bakanlıklarca hazırlanmaktadır.

#### **1.4.2. Kamu İdaresinin Raporlama Sistemi**

Mahalli İdareler Bütçe ve Muhasebe Yönetmeliği'nin 484 ve 485'inci maddeleri uyarınca; mali tablolar, Genel Yönetim Muhasebe Yönetmeliği'nde belirlenen ilkelere ve standartlara uygun olarak hazırlanır ve belirlenen sürelerde ilgililerin bilgisine sunulur. Bu bağlamda, İdarece üretilen cetvel ve temel mali tablolar ile diğer mali tablolar şunlardır:

- a) Mizan cetveli
- b) Temel mali tablolar
  - 1) Bilanço
  - 2) Faaliyet sonuçları tablosu
  - 3) Nakit akış tablosu
- c) Diğer mali tablolar
  - 1) Bütçe uygulama sonuçları tablosu
  - 2) Gelirlerin ekonomik sınıflandırılması tablosu
  - 3) Giderlerin fonksiyonel sınıflandırılması tablosu
  - 4) Giderlerin ekonomik sınıflandırılması tablosu
  - 5) Bütçe gelirlerinin ekonomik sınıflandırılması tablosu
  - 6) Bütçe giderlerinin kurumsal sınıflandırılması tablosu
  - 7) Bütçe giderlerinin fonksiyonel sınıflandırılması tablosu
  - 8) Bütçe giderlerinin finansal sınıflandırılması tablosu
  - 9) Bütçe giderlerinin ekonomik sınıflandırılması tablosu
  - 10) Bütçe giderleri ve ödenekler tablosu.

#### **1.4.3. Kamu İdaresi Tarafından Denetime Sunulan Defter, Tablo ve Belgeler**

Kamu İdaresi Hesaplarının Sayıştaya Verilmesi ve Muhasebe Birimleri ile Muhasebe Yetkililerinin Bildirilmesi Hakkında Usul ve Esaslar'ın 5'inci maddesi gereğince hesap dönemi sonunda Sayıştay Başkanlığına gönderilmesi gereken defter, tablo ve belgelerden aşağıda yer alanlar denetime sunulmuştur:

- 
- Birleştirilmiş veriler defteri,
  - Geçici ve kesin mizan,
  - Bilanço,
  - Faaliyet sonuçları tablosu,
  - Bütçelenen ve gerçekleşen tutarların karşılaştırma tablosu,
  - İdare taşınır mal yönetimi ayrıntılı hesap cetveli ile idare taşınır mal yönetim hesabı icmal cetveli.

Kamu İdaresinin denetimi; yukarıda belirtilen defter, tablo ve belgeler ile Usul ve Esaslar'ın 8'inci maddesinde yer alan diğer belgeler dikkate alınarak yürütülüp sonuçlandırılmıştır.

Denetim görüşü, Kamu İdaresinin tabi olduğu geçerli finansal raporlama çerçevesi kapsamındaki temel mali tabloları olan bilanço ve faaliyet sonuçları tablosuna verilmiştir.

## **2. KAMU İDARESİNİN SORUMLULUĞU**

Denetlenen kamu idaresinin yönetimi, tabi olduğu muhasebe standart ve ilkelerine uygun olarak hazırlanmış olan mali rapor ve tabloların doğru ve güvenilir bilgi içerecek şekilde zamanında Sayıştaya sunulmasından, bir bütün olarak sunulan bu mali tabloların kamu idaresinin faaliyet ve işlemlerinin sonucunu tüm önemli yönleriyle doğru ve güvenilir olarak yansıtmasından ve ister hata isterse yolsuzluktan kaynaklansın bu mali rapor ve tabloların önemli hata veya yanlış beyanlar içermemesinden; kamu idaresinin gelir, gider ve malları ile bunlara ilişkin hesap ve işlemlerinin kanunlara ve diğer hukuki düzenlemelere uygunluğundan; mali yönetim ve iç kontrol sistemlerinin amacına uygun olarak oluşturulmasından, etkin olarak işletilmesinden ve izlenmesinden, mali tabloların dayanağını oluşturan bilgi ve belgelerin denetime hazır hale getirilmesinden ve sunulmasından sorumludur.

## **3. SAYIŞTAYIN SORUMLULUĞU**

Sayıştay, denetimlerinin sonucunda hazırladığı raporlarla denetlenen kamu idarelerinin mali yönetim ve iç kontrol sistemlerini değerlendirmek, mali rapor ve tablolarının güvenilirliğine ve doğruluğuna ilişkin görüş bildirmek, gelir, gider ve malları ile bunlara ilişkin hesap ve işlemlerinin kanunlara ve diğer hukuki düzenlemelere uygunluğunu tespit etmekle sorumludur.

#### 4. DENETİMİN DAYANAĞI, AMACI, YÖNTEMİ VE KAPSAMI

Denetimlerin dayanağı; 6085 sayılı Sayıştay Kanunu, uluslararası denetim standartları, Sayıştay ikincil mevzuatı ve denetim rehberleridir.

Denetimler, kamu idaresinin hesap ve işlemlerinin kanunlara ve diğer hukuki düzenlemelere uygunluğunu tespit etmek ve mali rapor ve tablolarının kamu idaresinin tüm faaliyet ve işlemlerinin sonucunu doğru ve güvenilir olarak yansıttığına ilişkin makul güvence elde etmek ve mali yönetim ve iç kontrol sistemlerini değerlendirmek amacıyla yürütülmüştür.

Kamu idaresinin mali rapor ve tabloları ile bunları oluşturan hesap ve işlemlerinin doğruluğu, güvenilirliği ve uygunluğuna ilişkin denetim kanıtı elde etmek üzere yürütülen denetimler; uygun denetim prosedürleri ve tekniklerinin uygulanması ile risk değerlendirmesi yöntemiyle gerçekleştirilmiştir. Risk değerlendirmesi sırasında, uygulanacak denetim prosedürlerinin tasarlanmasına esas olmak üzere, mali tabloların üretildiği mali yönetim ve iç kontrol sistemleri de değerlendirilmiştir.

Denetimin kapsamını, kamu idaresinin mali rapor ve tabloları ile gelir, gider ve mallarına ilişkin tüm mali faaliyet, karar ve işlemleri ve bunlara ilişkin kayıt, defter, bilgi, belge ve verileri (elektronik olanlar dâhil) ile mali yönetim ve iç kontrol sistemleri oluşturmaktadır.

Bu hususlarla ilgili denetim sonucunda denetim görüşü oluşturmak üzere yeterli ve uygun denetim kanıtı elde edilmiştir.

#### 5. İÇ KONTROL SİSTEMİNİN DEĞERLENDİRİLMESİ

İç kontrol sistemi, 5018 sayılı Kamu Mali Yönetim ve Kontrol Kanunu'nun beşinci kısmında düzenlenmiştir. İç kontrol, idarenin amaçlarına, belirlenmiş politikalara ve mevzuata uygun olarak faaliyetlerin etkili, ekonomik ve verimli bir şekilde yürütülmesini, varlık ve kaynakların korunmasını, muhasebe kayıtlarının doğru ve tam olarak tutulmasını, malî bilgi ve yönetim bilgisinin zamanında ve güvenilir olarak üretilmesini sağlamak üzere idare tarafından oluşturulan organizasyon, yöntem ve süreçler ile iç denetimi kapsayan malî ve diğer kontroller bütünüdür.

Görev ve yetkileri çerçevesinde, malî yönetim ve kontrol süreçlerine ilişkin standartlar ve yöntemler Hazine ve Maliye Bakanlığınca, iç denetime ilişkin standartlar ve yöntemler ise İç Denetim Koordinasyon Kurulu tarafından belirlenir, geliştirilir ve uyumlaştırılır. Bunlar



---

ayrıca, sistemlerin koordinasyonunu sağlar ve kamu idarelerine rehberlik hizmeti verir.

31.12.2005 tarihli ve 26040 (3. Mükerrer) sayılı Resmi Gazete’de yayımlanan İç Kontrol ve Ön Mali Kontrole İlişkin Usul ve Esaslar’ın 5’inci maddesinde, iç kontrol standartlarının, merkezi uyumlaştırma görevi çerçevesinde Hazine ve Maliye Bakanlığı tarafından belirlenip yayımlanacağı, kamu idarelerinin, malî ve malî olmayan tüm işlemlerinde bu standartlara uymakla ve gereğini yerine getirmekle yükümlü bulunduğu, ayrıca Kanun’a ve iç kontrol standartlarına aykırı olmamak koşuluyla, idarelerce görev alanları çerçevesinde her türlü yöntem, süreç ve özellikli işlemlere ilişkin standartlar belirlenebileceği belirtilmiştir.

Hazine ve Maliye Bakanlığı tarafından hazırlanarak 26.12.2007 tarih ve 26738 sayılı Resmi Gazete’de yayımlanan Kamu İç Kontrol Standartları Tebliği ile kamu idarelerinde iç kontrol sisteminin oluşturulması, uygulanması, izlenmesi ve geliştirilmesi amacıyla 18 standart ve bu standartlar için gerekli 79 genel şart belirlenmiştir.

Antalya Büyükşehir Belediyesince iç kontrol sisteminin kurulması ve uygulanması kapsamında yapılan incelemeler sonucunda iç kontrol sistemleri ile ilgili tespitler aşağıda kısaca belirtilmiştir:

#### **Kontrol Ortamı Standartları**

Belediye organizasyon yapısı içerisinde görev, yetki ve sorumluluklar ile yetki devirleri ve sınırları yazılı hale getirilmiş, "Kamu Görevlileri Etik Davranış İlkeleri" ile ilgili eğitim ve bilgilendirme çalışmalar yapılmış, personelin işe alınması, yer değiştirmesi, görevde yükselmesi, yeterlilik-performans değerlendirmesi ile disiplin hükümlerine yönelik insan kaynakları politikası ve hassas görevlere ilişkin prosedürler belirlenmiş ve kurum çalışanlarına duyurulmuştur.

#### **Risk Değerlendirme Standartları**

Belediye tarafından hazırlanan stratejik plan ve performans programı zamanında yayımlanmış ve içerik açısından mevzuata uygundur. Ancak Belediye tarafından kullanılan otomasyon sisteminde; stratejik plan ve performans programının üretilebileceği bir modül bulunmaması ve mevcut belgelerin manuel olarak excel tabloları üzerinden yapılması dolayısıyla bu durumun iş yükünü arttırdığı, raporlama ve analiz yapma imkanını kısıtlaması nedenleriyle eksiklikleri vardır.

Belediye iç kontrol risklerini tam ve doğru şekilde belirlemiştir. Risklerin

---

değerlendirilmesine yönelik çalışma (risklerin gerçekleşme ihtimali-olası etkisi belirlenerek önem düzeyine karar verme) yapılmıştır.

#### **Kontrol Faaliyetleri Standartları**

Belediye tarafından yetkileri belirlemek amacıyla iş akış süreçleri hazırlanmıştır ve personele duyurulmuştur.

Belediyede yapılan görevlendirmelerde, görevler farklı kişiler arasında dağıtılarak “görevler ayrılığı” ilkesine uyulmuştur. Belediyece belirlenen risklerin kabul edilebilir düzeye indirilmesine yönelik kontrol faaliyetleri ve sorumluları belirlenmiştir. Ön mali kontrol sistemi, İç Kontrol ve Ön Mali Kontrole İlişkin Usul ve Esaslar’a uygun olarak kurulmuştur. Belediyenin ön mali kontrol yönergesi mevcuttur.

Belediyenin Kamu İç Kontrol Standartlarına Uyum Eylem Planı mevcuttur ve içerik olarak Kamu İç Kontrol Standartları Tebliği’ne uygundur.

#### **Bilgi ve İletişim Standartları**

Belediye faaliyet raporu içerik olarak mevzuata uygun hazırlanmıştır. Ancak Belediye tarafından kullanılan otomasyon sisteminde; faaliyet raporunun üretilebileceği bir modül bulunmaması ve mevcut belgenin, manuel olarak excel tabloları üzerinden yapılması dolayısıyla bu durumun iş yükünü arttırdığı, raporlama ve analiz yapma imkanını kısıtlaması ayrıca faaliyet raporlarında Belediyenin faaliyet maliyetlerine ilişkin bütçe gerçekleştirmelerinin takip edilmesini sağlayacak bir sistemin bulunmaması ve faaliyetler için tahsis edilen ödeneklerin yılsonu gerçekleştirmelerinin izlenememesine yol açması gibi nedenlerle eksiklikler bulunmaktadır.

#### **İzleme Standartları**

Belediyenin tüm birimleri tarafından iç kontrol sistemi yılda en az bir kez değerlendirilmekte ve değerlendirme sonuçları İç Kontrol İzleme ve Yönlendirme Kuruluna raporlanmaktadır. Belediyede iç denetim birimi kurulmuş olup, 7 adet “İç Denetçi” kadrosu bulunmaktadır. Bu kadrolardan 4’ü doludur ancak bilgi teknolojileri konusunda iç denetçi eksikliği bulunmaktadır. Onaylanan Yıllık İç Denetim Programları gereğince yapılan sistem denetimlerinde, iç denetim faaliyetinin yürütüldüğü süreçle ilgili yapılan işlemlerin mevzuata uygunluğunun yanında süreçle ilgili iç kontrollerin yeterliliği ve etkinliği de değerlendirilmektedir. Ancak iç kontrol sistemine ilişkin denetim ve raporlama çalışması

---

yürütülmediğinden eksiklikler mevcuttur.

Sonuç olarak; Belediye bünyesinde iç kontrol sisteminin kurulması, uygulanması, izlenmesi ve geliştirilmesi yönünde iç kontrol mevzuatı gereklerinin büyük ölçüde yerine getirildiği ve iç kontrol sistemi ile kurumsal risk yönetiminin, üst yönetim ve Belediye personeli tarafından sahiplenildiği görülmüştür.

## 6. DENETİM GÖRÜŞÜ

Antalya Büyükşehir Belediyesinin 2022 yılına ilişkin yukarıda belirtilen ve kamu idaresi tarafından sunulan geçerli finansal raporlama çerçevesi kapsamındaki mali rapor ve tablolarının, “Denetim Görüşünün Dayanağı Bulgular” bölümünde belirtilen hesap alanları hariç tüm önemli yönleriyle doğru ve güvenilir bilgi içerdiği kanaatine varılmıştır.

## 7. DENETİM BULGULARI

Raporda yer alan bulgular, denetimler sonucunda tespit edilen hususlara kamu idaresi tarafından verilen cevapların değerlendirilmesi suretiyle düzenlenmiştir.

### A. DENETİM GÖRÜŞÜNÜN DAYANAĞI BULGULAR

Bu bölümde, mali rapor ve tablolara verilen görüş ile ilgili olan bulgular yer almaktadır.

#### **BULGU 1: Dönem Olumlu Faaliyet Sonuçları Hesabının Hatalı Bilgi İçermesi**

Belediyenin 2022 yılı içinde kullandığı ilk madde ve malzemelerin tüketime sevk işlemleri, personel giderleri ile enerji maliyetlerinin bir kısmının muhasebe kayıtlarını mevzuata uygun olarak yapmadığı, Belediyenin şirketi olan Ulaşım Hizmetleri Petrol Sanayi ve Ticaret AŞ'nin dolaylı olarak sübvansede edildiği dolayısıyla Dönem Olumlu Faaliyet Sonuçları Hesabının doğruyu yansıtmadığı görülmüştür.

27.05.2016 tarih ve 29724 sayılı Resmî Gazete’de yayımlanan Mahalli İdareler Bütçe ve Muhasebe Yönetmeliği’nin;

150 İlk Madde ve Malzeme Hesabının niteliğinin düzenlendiği 115’inci maddesinde;

*“(1) Bu hesap, kurumlarca satılmak, üretimde veya diğer faaliyetlerde kullanılmak ya da tüketilmek üzere edinilen ilk madde ve malzeme, yarı mamul, mamul, ticari mal, artık ve hurda gibi bir yıl veya faaliyet dönemi içinde tüketilecek veya paraya çevrilecek varlıkların izlenmesi için kullanılır.”,*

“Hesabın işleyişi” başlıklı 116’ncı maddesinde;

*“1) Satın alınan veya üretilen ilk madde ve malzemeler bir taraftan maliyet bedelleri ile bu hesaba borç, 103-Verilen Çekler ve Gönderme Emirleri Hesabı veya ilgili diğer hesaplara alacak; diğer taraftan 830-Bütçe Giderleri Hesabına borç, 835-Gider Yansıtma Hesabına alacak kaydedilir.”,*

*“1) Tüketilmek amacıyla kamu idaresinin ilgili birimlerine verilen veya kullanılan ilk madde ve malzemeler bu hesaba alacak, 630- Giderler hesabına borç kaydedilir.”,*

hükümleri ile bu hesaba ilişkin işlemlerin nasıl muhasebeleştirileceği açıklanmıştır.

630 Giderler Hesabı faaliyet dönemine ilişkin olarak tahakkuk ettirilen her türlü giderin izlenmesi için kullanılan bir hesaptır. Dolayısıyla kurum faaliyetlerinde kullanılmak ya da tüketilmek üzere edinilen tüketim malzemelerinin örneğin akaryakıt, elektrik, temizlik gibi gider kalemlerinin, Belediyenin kendi bütçesi içerisinde giderleştirerek muhasebe kayıtlarının yapılması gerekir.

690 Faaliyet Sonuçları Hesabı dönem faaliyet sonucunun elde edilmesi için kullanılır. 600 Gelirler Hesabı ile 630 Giderler Hesabının yılsonunda 690 Faaliyet Sonuçları Hesabına devri sonucunda, bu hesabın alacak bakiyesi vermesi durumunda, bakiyesi bu hesaba borç, 590 Dönem Olumlu Faaliyet Sonuçları Hesabına alacak kaydedilir.

600 Gelirler Hesabı ile 630 Giderler Hesabının yılsonunda 690 Faaliyet Sonuçları Hesabına devri sonucunda, 690 Faaliyet Sonuçları Hesabının borç bakiyesi vermesi durumunda, bu bakiyenin 690 Faaliyet Sonuçları Hesabına alacak, 591 Dönem Olumsuz Faaliyet Sonuçları Hesabına borç kaydedilmesi gerekmektedir.

Yapılan incelemelerde Antalya Büyükşehir Belediyesi tarafından Belediyenin Şirketi olan Ulaşım Hizmetleri Petrol Sanayi ve Ticaret AŞ’nin dolaylı olarak sübvansede edildiği tespit edilmiştir. Şöyle ki 2022 yılında;

- Destek Hizmetleri Dairesi Başkanlığı tarafından otobüslerin kullanımını için

---

171.051.842,41 TL tutarında akaryakıt bedeli,

Ulaşım Planlama ve Raylı Sistem Dairesi Başkanlığı tarafından güvenlik ve temizlik personeli için 7.540.276,68 TL,

tutarında toplamda 178.592.119,09 TL'lik harcamanın Büyükşehir Belediyesi tarafından Ulaşım AŞ adına yapıldığı tespit edilmiştir. Söz konusu giderlerin Belediyenin değil Şirketin esas faaliyet giderleri olduğu açıktır.

Belediye cevabında, 2022 yılı sonu Bilançosunda 590 Dönem Olumlu Faaliyet Sonuçları Hesabında hataya sebebiyet veren hususların 2023 yılında giderildiğini ifade etmiştir. Ancak, bulgu konusu hususa yönelik 2023 yılında yapılan kayıtların 2022 yılı dönem sonu mali tablolarındaki hatayı düzeltici bir etkisi bulunmamaktadır.

Netice itibariyle Antalya Büyükşehir Belediyesi 2022 yılı sonu Bilançosunda 590 Dönem Olumlu Faaliyet Sonuçları Hesabının 845.584.949,66 TL olduğu görülmektedir. Oysa söz konusu tutarın 1.024.177.068,75 TL olması gerekmektedir. Çünkü yukarıda ayrıntısı belirtilen aktarmalar, esasında Antalya Büyükşehir Belediyesinin değil Ulaşım AŞ'nin 2022 yılı esas faaliyet giderleridir. Dolayısıyla Belediyenin bilançosunda yer alan Dönem Olumlu Faaliyet Sonuçları Hesabında 178.592.119,09 TL tutarında hataya sebebiyet verilmiştir.

## **BULGU 2: İşletme Hakkı Şirketlere Devredilen Maddi Duran Varlıkların Hizmet İmtiyaz Varlıkları Hesabında Takip Edilmemesi**

Belediyenin mülkiyetinde veya tasarrufunda bulunan maddi duran varlıklardan; otopark, büfe, sosyal tesis, tramvay, otobüs, teleferik ve fabrika gibi maddi duran varlıkların belirlenen sürelerle geçerli olmak ve şirket hizmetlerinde kullanılmak üzere Belediyeye ait şirketlere devredilmesine rağmen, söz konusu maddi duran varlıkların, 256 Hizmet İmtiyaz Varlıkları Hesabında takip edilmediği görülmüştür.

27.05.2016 tarih ve 29724 sayılı Resmî Gazete'de yayımlanan Mahalli İdareler Bütçe ve Muhasebe Yönetmeliği'nin 256 Hizmet İmtiyaz Varlıkları Hesabının niteliğini açıklayan 200'üncü maddesinin birinci fıkrasında; anılan hesabın, hizmet imtiyaz sözleşmesine konu maddi duran varlıkların izlenmesi için kullanılacağı ifade edilmiştir. Aynı Yönetmelik'in "Hesabın işleyişi" başlıklı 201'inci maddesinin (a) bendinin birinci fıkrasında ise; mahalli idarelere ait maddi duran varlıklardan hizmet imtiyaz sözleşmesine konu edilenlerin işletme süresinin başladığı tarihte bu hesaba borç, ilgili maddi duran varlık hesabına alacak

kaydedileceği ve anılan maddenin (b) bendinin birinci fıkrasında ise hizmet imtiyaz sözleşmesinin sona erdiğinde, hizmet imtiyaz varlıklarının kayıtlı değerleri üzerinden bu hesaba alacak, ilgili maddi duran varlık hesabına borç kaydedileceği belirtilmiştir.

Belediye, cevabında; işletme hakları belediye şirketlerine devredilen ve hizmet imtiyazına konu edilen otopark, büfe, sosyal tesis, tramvay, otobüs, teleferik ve fabrika gibi maddi duran varlıkların 256 Hizmet İmtiyaz Varlıkları Hesabında takip edilmesi için otomasyon sisteminde gerekli düzenlemelerin yapılması için gerekli çalışmaların başlatıldığını ifade etmiştir.

Yukarıda belirtilen mevzuat hükümlerinden anlaşılacağı üzere Büyükşehir Belediyesi tarafından, farklı tarihlerde işletme hakları belediye şirketlerine devredilen ve hizmet imtiyazına konu edilen otopark, büfe, sosyal tesis, tramvay, otobüs, teleferik ve fabrika gibi maddi duran varlıkların, işletme süresinin başladığı tarihten itibaren ilgili varlık hesaplarından çıkarılıp 256 Hizmet İmtiyaz Varlıkları Hesabında takip edilmesi gerekmektedir.

## **B. DİĞER BULGULAR**

Bu bölümde, mali rapor ve tablolara verilen görüş ile ilgili olmayan bulgular yer almaktadır.

### **BULGU 1: Konyaaltı Sahil Düzenlemesi İkinci Etap Mimari Uygulama Projesi Alımı İşinde Farklı Bir Kamu İdaresinin İhale Dokümanının Kullanılması**

Etüd ve Proje Daire Başkanlığı tarafından alımı gerçekleştirilen “Konyaaltı Sahil Düzenlemesi 2.Etap Mimari Uygulama Projesi Temini” işine ait sözleşme kapsamında yüklenici tarafından hazırlanması gereken teknik şartnamenin Kocaeli Büyükşehir Belediyesine ait bir hizmet alımı işine ait olduğu ve söz konusu teknik şartnamede yer alan iş kalemlerinden bazılarının Belediyenin yaptırmak istediği işle ilgisinin olmadığı görülmüştür.

22.01.2002 tarihli ve 24648 sayılı Resmi Gazete’de yayımlanan 4734 sayılı Kamu İhale Kanunu’nun “Tanımlar” başlıklı 4’üncü maddesinde ihale dokümanı, ihale konusu mal veya hizmet alımları ile yapım işlerinde; isteklilere talimatları da içeren idari şartnameler ile yaptırılacak işin projesini de kapsayan teknik şartnameler, sözleşme tasarısı ve gerekli diğer belge ve bilgiler şeklinde tanımlanmıştır.

---

Anılan Kanun'un "İhale ve ön yeterlik dokümanının içeriği ve idari şartnamede yer alması zorunlu hususlar" başlıklı 27'nci maddesi ise; *"İhale dokümanında; isteklilere talimatları da içeren idari şartnameler ile yaptırılacak işin projesini de kapsayan teknik şartnameler, sözleşme tasarısı ve gerekli diğer belge ve bilgiler bulunur. Ön yeterlik dokümanında ise adaylarda aranılan şartlara, ön yeterlik kriterlerine ve gerekli diğer belge ve bilgilere yer verilir."* şeklinde düzenlenmiştir.

22.01.2002 tarihli ve 24648 sayılı Resmi Gazete'de yayımlanan 4735 sayılı Kamu İhale Sözleşmeleri Kanunu'nun "Görevlilerin ceza sorumluluğu" başlıklı 28'inci maddesinde;

*"Muayene ve kabul komisyonlarının başkan ve üyeleri, yapı denetim görevlileri ve ihtiyacın karşılanma sürecindeki her aşamada görev alan diğer ilgililerin, görevlerini kanunî gereklere uygun veya tarafsızlıkla yapmadıklarının, taraflardan birinin zararına yol açacak ihmalde veya kusurlu hareketlerde bulduklarının tespiti halinde, haklarında ilgili mevzuatları gereğince disiplin cezası uygulanır. Ayrıca, fiil veya davranışlarının özelliğine göre haklarında ceza kovuşturulması da yapılır ve hükmolunacak ceza ile birlikte tarafların uğradıkları zarar ve ziyan genel hükümlere göre kendilerine tazmin ettirilir. Bu Kamuna aykırı fiil veya davranışlardan dolayı hüküm giyen idare görevlileri, bu Kanun kapsamına giren işlerde görevlendirilemezler.*

*Bu Kanun kapsamına giren işlerden dolayı yargı organlarınca herhangi bir ceza verilmiş olanlar, bu Kanun kapsamına giren bütün kamu kurum ve kuruluşlarınca bu Kanunun ve ilgili diğer mevzuatın uygulanması ile görevli ve yetkili kadrolara atanamaz ve görev alamazlar."* denilmektedir.

Yapılan incelemede yüklenici tarafından hazırlanması gereken teknik şartnamenin Kocaeli Büyükşehir Belediyesine ait bir hizmet alım işine ait olduğu ve birebir kullanıldığı görülmüştür. Söz konusu teknik şartname ise Belediye muayene ve kabul görevlilerince kabul edilmiştir. Oysaki söz konusu teknik şartname ile olması gereken teknik şartname kalemleri karşılaştırıldığında bir kısmın yapılacak işle ilgisinin olmadığı tespit edilmiştir.

Sonuç olarak; muayene ve kabul komisyonlarının başkan ve üyelerinin görevlerini ihale mevzuatına uygun olarak yerine getirmesi ve mevzuata aykırı hareket edilmesi halinde ise 4735 sayılı Kanun'da belirtilen yaptırımların uygulanması gerekmektedir.

## **BULGU 2: Belediye Tarafından Mülkiyetinde Bulunan ve Kendi Şirketine Kiraya Verilen Karaalioglu Parkındaki Alanın Kirasının Rayicine Uygun Olmaması**

Anset Özel Sağlık ve Eğitim Kültür İnşaat Ticaret Ltd. Şti.'nin Büyükşehir Belediyesinden Karaalioglu Parkında bulunan 5.470,26 m<sup>2</sup> yüzölçümlü çay bahçesini yıllık 81.200,00 TL + KDV bedelle 10 yıllığına kiraladığı ancak bu yeri kendisi işletmeyip yıllık 1.320.000,00 TL + KDV gibi yaklaşık % 1626 oranında daha fazla bir bedelle kiraya verdiği görülmüştür.

Antalya Büyükşehir Belediye Meclisinin 07/10/2010 tarih ve 426 sayılı kararı ile 1 ada 51 parselde bulunan Karaalioglu parkı içerisinde 5.470,26 m<sup>2</sup> yüzölçümlü çay bahçesi olarak kullanılan alanın, 23.07.2004 tarih ve 25531 sayılı Resmî Gazete'de yayımlanan 5216 sayılı Büyükşehir Belediyesi Kanunu'nun 26'ncı maddesine göre 10 yıl süre ile Anset Özel Sağlık ve Eğitim Kültür İnşaat Ticaret Ltd. Şti.'ye verilmesine karar verilmiş, Belediye Encümeninin 03.03.2011 gün ve 120 sayılı Kararı ile yıllık kira bedeli 35.000,00 TL + KDV olarak belirlenmiş ve Belediye ile Şirket arasında 07.12.2011 tarihinde sözleşme imzalanmıştır.

Kira süresi 03.03.2021 tarihinde sona ereceği için Anset Özel Sağlık ve Eğitim Kültür İnşaat Ticaret Ltd. Şti. aynı yerin tekrar kiralınmasını Belediyeden talep etmiştir. Bunun üzerine Belediye Meclisinin 12.02.2021 tarih ve 149 sayılı Kararı ile yine 5216 sayılı Büyükşehir Belediyesi Kanunu'nun 26'ncı maddesine göre 10 yıl süre (02.03.2021 – 02.03.2031 arası) ile Anset Özel Sağlık ve Eğitim Kültür İnşaat Ticaret Ltd. Şti.'ye, ilk yıl kira bedeli 81.200,00 TL + KDV, müteakip yıllar maktu kira bedelleri on iki aylık TÜFE değişim oranında arttırılması kaydıyla kiraya verildiği görülmüştür.

Daha sonra Anset Ltd. Şti. bu alanı kendisi işletmeyip, 23.03.2021-23.03.2022 tarihleri arasında 1 yıllığına 10.09.1983 tarih 18161 sayılı Resmî Gazete'de yayımlanan 2886 sayılı Devlet İhale Kanunu'nun "Pazarlık usulüyle yapılacak işler" başlıklı 51'inci maddesinin (g) bendine göre pazarlık usulü ile yıllık 1.320.000,00 TL + KDV bedelle kiraya vermiştir.

Yapılan incelemelerde, kiraya verilen bu alan için hazırlanmış olan bilirkişi raporunda: *"Karaalioglu Parkının şehir merkezinde ve ana arterlere yakın olduğu, Lara bölgesini limana bağlayan ve ulaşım sorununun olmadığı, otobüs ve tramvay ile ulaşımın sağlandığı, otopark sıkıntısının olmadığı, bir cephesinin deniz manzaralı diğer cephesinin Kaleiçine baktığı, ağaçlar arasında bulunduğu, 15 milyon turistin 3/2'sinin uğradığı, müşteri sorunu olmayan ticari anlamda çok kıymetli bir yer olduğu"* ifadelerinin yer aldığı görülmüştür. Kaldı ki Anset



Ltd. Şti.'nin üçüncü şahısa kiraladığı taşınmazın kirasının tam olarak rayici yansıtıp yansıtmadığına ilişkin yeterli veri de sunulamamıştır.

Belediye cevabında, 5216 sayılı Büyükşehir Belediye Kanunu'nun 26'ncı maddesi gereğince kiraya verilen taşınmazlarının değer tespitlerinin yine bünyesinde bulunan SPK lisanslı değerlendirme uzmanları tarafından yapılmakta olduğunu ve bulguda belirtilen hususlara riayet edilerek işlem yapılacağını ifade etmiştir.

Netice itibarıyla Anset Ltd. Şti. tarafından Belediyeden yıllık 81.200,00 TL + KDV bedelle kiralanın bu yer, üçüncü kişilere yıllık 1.320.000,00 TL + KDV bedelle kiraya verilmiştir. Bu tür alanların yıllık kira bedelleri belirlenirken, gerek belediyeden şirkete, gerekse şirketten üçüncü kişilere verilirken, bu tutarlarının objektif kriterlere ve günün koşullarına uygun olması gerekir.

### **BULGU 3: Büyükşehir Belediyesince Yönetilen Toptancı Hallerinde Yapılan Fiili Denetimlerde Eksiklikler Tespit Edilmesi**

Belediyeye ait merkez ve ilçelerde bulunan hallerde yapılan fiili denetimlerde, uygulamaya ilişkin eksiklikler ve mevzuata aykırılıklar olduğu görülmüştür.

26.03.2010 tarih ve 27533 sayılı Resmî Gazete'de yayımlanan 5957 sayılı Sebze ve Meyveler ile Yeterli Arz ve Talep Derinliği Bulunan Diğer Malların Ticaretinin Düzenlenmesi Hakkındaki Kanun'un 17'nci maddesinin altıncı fıkrasında, il ve ilçe merkezlerinin giriş ve çıkışları ile şehirlerarası yollarda kontrol ve denetim noktası kurulması ve işletilmesine ilişkin usul ve esasların Ticaret Bakanlığı ile İçişleri Bakanlığınca birlikte belirleneceği; 07.07.2012 tarih ve 28346 sayılı Resmî Gazete'de yayımlanan Sebze ve Meyve Ticareti ve Toptancı Halleri Hakkında Yönetmelik'in 59'uncu maddesinin bir ve ikinci fıkralarında ise kontrol ve denetim noktalarının, toptancı hali bulunan il merkezlerinin giriş ve çıkışlarında, trafik düzeni ve güvenliği dikkate alınarak, ilgili belediyenin talebi üzerine o ilin mülki idare amirinin onayı ile kurulacağı, Ticaret Bakanlığınca belirlenen yerlerde kontrol ve denetim noktası kurulmasının zorunlu olduğu, kontrol ve denetim noktalarında denetimlerin, hal yöneticisi ya da hal zabıtası ve/veya hal yöneticisince görevlendirilen diğer personelce yerine getirileceği, ihtiyaç halinde bu noktalarda, kolluk kuvvetlerinden de yeterli sayıda personel görevlendirileceği;

Anılan Yönetmelik'in 9'uncu maddesinin dokuz ve onuncu fıkralarında, toptancı haline gelen araçlar ile halden çıkan araçlarda bulunan malların ağırlığının tartılabileceği, yeterli sayı ve kapasitede ağırlık kontrol üniteleri ile kontrol ve kayıt işlemlerinin yapılacağı bilgi işlem

altyapısına sahip kontrol kulübelerinin, toptancı halinin giriş ve çıkışlarına ve uygun görülecek alanlara yerleştirileceği, toptancı halinin etrafının, insan ve mal girişine izin vermeyecek şekilde çevrileceği;

Mezkûr Yönetmelik'in 22'nci maddesinin üçüncü fıkrasında, Belediyece görevlendirilecek zabıta sayısının, küçük toptancı hallerinde 3(üç), orta toptancı hallerinde 15 (on beş), büyük toptancı hallerinde ise 30 (otuz) kişiden az olamayacağı ve yapılacak görevlendirmelerde, toptancı halinin işlem hacminin de dikkate alınması gerektiği;

Aynı Yönetmelik'in 4'üncü maddesinin (p) ve (r) fıkralarında, Bakanlık bünyesinde elektronik ortamda kurulan ve internet tabanlı çalışan merkezi hal kayıt sisteminin ve sistem internet sayfası olarak [www.hal.gov.tr](http://www.hal.gov.tr) adresinin kullanılacağı, 40'ıncı maddesinde ise bildirimcilerin hal kayıt sistemine kaydolmak ve sevk edecekleri malları sevkinden önce sisteme bildirmek zorunda oldukları, 43'üncü maddenin birinci fıkrasının (ç) bendinde, bildirim üzerine tahakkuk eden hal rüsumunu 5 iş günü içinde ödemenin veya ödenmesini sağlamanın bildirimcilerin yükümlülüğünde olduğu, 44'üncü maddenin onuncu fıkrasında hal rüsumuna ilişkin ödemelerin 45'inci maddeye göre Bakanlıkça belirlenen banka nezdinde açılan hesaba yatırılacağı, 45'inci maddede hal rüsumunun paylaşımının nasıl yapılacağı, 41'inci maddenin ondörtüncü fıkrasında bildirim üzerine tahakkuk eden hal rüsumunun beş iş günü içinde ödenmemesi halinde, ödeme yapılana kadar yeni bir bildirimde bulunulamayacağı;

Anılan Yönetmelik'in 47'nci maddesinin sekizinci fıkrasında cezalı hal rüsumuna ilişkin ödemelerin, ilgili belediyece bu amaçla açılan banka hesabına yatırılmak suretiyle yapılacağı, bu hesapta toplanan tutarların yarısının her ayın sonunda tespit ve/veya yakalama eylemine bizzat ve fiilen katılan kamu görevlilerine ikramiye olarak ödeneceği;

Mezkûr Yönetmelik'in 50'nci maddesinin birinci fıkrasının (a) bendinde ise toptancı hallerindeki işyerlerinde faaliyet gösterenlerden kira bedelini belediyenin yazılı uyarısına rağmen ödemeyenlerin kira sözleşmesinin feshine belediye encümenince karar verileceği;

hükümleri yer almaktadır.

Belediye tarafından yönetilen merkez toptancı halinde ve bazı ilçe toptancı hallerinde yapılan fiili denetimler sonucunda;

- Bir ilçe halinin Yönetmelik'in 9'uncu maddesinin dokuzuncu fıkrasına aykırı olarak etrafının insan ve mal girişini engelleyecek şekilde çevrilmediği, ilçe halinin içinden iki adet

---

---

yol geçtiği, hale giren ve çıkan araçların fiili kontrollerinin yapılmadığı, Bakanlığın sistemine bildirimde bulunulması halinde hal rüsumunun alındığı, bunun da hal dışından yapılan ve %2 olan rüsumun halden satılmış gibi gösterilmeye ve hal rüsumunun %1 olarak alınmasına, ayrıca katma değer vergisinin %8 yerine %1 olarak uygulanmasına yol açabileceği,

- Toptancı hallerinin giriş ve çıkışları ile hallerin içinde uygun görülen alanlarda kurulan kantarların kiraya verildiği,

- Giriş ve çıkışlarda araçlarda bulunan malların tartımının ve ölçümünün yapılmadığı,

- Beyan edilen miktar üzerinden hal rüsumunun hal kayıt sistemi tarafından hesaplandığı,

- Merkez toptancı hali çıkış kulübesinde aynı zamanda Büyükşehir Belediyesinin şirket personeli tarafından da otopark ücreti tahsilatı yapıldığı, biriken tahsilatların ise otel tipi para kasasında muhafaza edildiği,

- İlçe hallerinin giriş ve çıkış noktalarında güvenlik kamerası ve uzaktan erişim sistemi bulunmasına rağmen hal yönetiminin canlı bağlantı ile ilçe hallerinin giriş ve çıkışlarını kontrol etmediği,

- Büyükşehir Belediyesi merkez ve ilçe hallerinde asgari 129 zabıta görevlendirilmesi gerekirken 92 zabıta ile hizmet verildiği,

- Hal kayıt sisteminin hangi il ve ilçe hallerine ait hal rüsumlarının ödenmemesi nedeniyle kapatıldığıının sistemden tespit edilemediği,

- Hal kayıt sisteminden Büyükşehir Belediyesi halleri adına tahsil edilen rüsum miktarlarına ilişkin herhangi bir rapor alınmadığından banka tarafından Büyükşehir Belediyesine aktarılan rüsum tutarlarının doğruluğunun da sistemden kontrolünün sağlanamadığı,

- Cezalı hal rüsumuna ilişkin tahsilatların yarısının her ayın sonunda tespit ve/veya yakalama eylemine bizzat ve fiilen katılan kamu görevlilerine ikramiye olarak dağıtılmadığı, dolayısı ile tespit ve yakalama konusunda personelin teşvik edilmediği,

- Toptancı hallerindeki işyerlerinde kira bedellerini geciktiren kiracılar bulunmasına rağmen Belediye tarafından temerrüde düşen tüm kiracılarına mevzuat hükümleri çerçevesinde sistematik olarak takip, ihtar, fesih, icra ve tahliye işlemleri yapılmadığından, Belediyenin hallerde bulunan taşınmazlarını usulüne uygun ve etkin bir biçimde yönetmediği,

tespit edilmiştir.

Dolayısıyla mevcut yapıda, toptancı halleri dışında satılan malların kontrolünün sağlanması amacıyla toptancı hallerinin bulunduğu il ve ilçe merkezlerinin giriş ve çıkışları ile şehirlerarası yollarda tam teşekküllü kontrol ve denetim noktası kurulmaması, hal giriş ve çıkışlarında ise toptancı hallerinde satılan malların miktarlarının tartımının ve ölçümünün sistematik olarak yapılmaması nedeniyle sebze, meyve ve diğer malların kayıt dışı ticaretini önlemenin mümkün olmadığı, anlaşılmaktadır.

Ayrıca, toptancı hallerinde satılan mallar için %1, toptancı halleri dışında satılan mallar için %2 oranında hal rüsumu tahsilatı yapıldığı, tahsilatı yapılan hal rüsumlarının ise üretici halleri ile tüketici halleri arasında %50 oranında paylaştırıldığı dikkate alındığında, gelir vergisi, kurumlar vergisi ve katma değer vergisi açısından hal giriş ve çıkışları ile il ve ilçe giriş ve çıkışlarındaki kontrol noktalarında Büyükşehir Belediyesi personeli yanında Hazine ve Maliye Bakanlığı personelinin de tam zamanlı olarak görevlendirilmesinin, kayıt dışılığın önlenmesi açısından önemli olduğu düşünülmektedir.

Belediye cevabında;

- Merkez Toptancı Hali: Halde bulunan kantarların uzun süre önce kiraya verildiği,
- Serik Toptancı Hali: Toptancı halinin üzerinde bulunan taşınmazın özel bir şahsa ait olduğu ve üzerinde hal olma şerhi bulunduğu, mülkiyet sorunu nedeniyle çevre tanzimi yapılamadığı,
- Ova Toptancı Hali: Kira borcu olan kiracılara ihtaren tebliğ yazısı gönderildiği, kira sözleşmesinin feshine ilişkin Encümen Kararı alındığı,
- Diğer Haller: Giriş – Çıkışlarda bulunan kantarların Belediye tarafından işletildiği, atıl olan kantarların kiraya verildiği, ayrıca tüm araçların tartımının yapıldığı, kira borçlarının takip edildiği,

ifade edilmiştir.

Diğer taraftan hal çıkış kapı ücretlerinin ANET A.Ş tarafından tahsil edildiği ve tahsil edilen paranın muhafazasında yaşanan sorunun bildirildiği, ilçe hallerinin giriş – çıkış kontrollerinin yapılabilmesi için kameralara canlı erişimin sağlandığı, hallerde bulundurulması gereken asgari zabıta sayısının sağlandığı, Hal Kayıt Sisteminde yaşanan sorunun Bakanlığa

bildirildiği beyan edilmiştir. Ayrıca toptancı hal çıkış kapılarında fatura ve bildirim kontrolü yapılmakla birlikte kayıt dışı ticaretin önlenmeye çalışıldığı ifade edilmiştir.

Sonuç olarak, Belediye bulgu konusu hususa iştirak etmekle birlikte, toptancı hallerinde yukarıda anılan mevzuat hükümlerine riayet edilmelidir.

#### **BULGU 4: Minibüs, Otobüs, Servis ve Taksi Plakalarının Süresiz Olarak Verilmesi**

Minibüs (M), Otobüs (AU, H ve J), Servis (C) ve Taksi (T) Plakalarının, İl Trafik Komisyonu Kararları, Ulaşım Koordinasyon Merkezi (UKOME) Genel Kurul Kararları ve İlçe Belediyeleri Encümen Kararları ile süre belirtilmeden verildiği tespit edilmiştir.

18.10. 1983 tarih ve 18195 sayılı Resmî Gazete’de yayımlanan 2918 sayılı Karayolları Trafik Kanunu’nun 12’nci maddesinde; trafik düzeni ve güvenliği yönünden belediye sınırları içinde ticari amaçla çalıştırılacak yolcu ve yük taşıtları ile motorsuz taşıtların çalışma şekil ve şartları, çalıştırılabileceği yerler ile güzergâhlarını tespit etmek ve sayılarını belirlemek görev ve yetki olarak il ve ilçe trafik komisyonlarına verilmiştir.

Bu Kanun’a dayanılarak 86/10553 sayılı Bakanlar Kurulu Kararı ile yürürlüğe konulan Ticari Plakaların Verilmesinde Uyulacak Usul ve Esaslar Hakkında Karar’ın amacı; vatandaşın ulaşım ihtiyacını karşılamak üzere toplu taşımacılığın geliştirilmesi, plaka karaborsacılığının ve korsan taşımacılığın önlenmesi, fiilen çalışmakta olan şoför esnafının haklarının korunması maksadıyla taksi, dolmuş, minibüs ve umum servis araçlarına verilecek ticari plakaların sayısı, verilme usul ve esaslarını tespit etmek olup söz konusu Karar’ın; 2918 sayılı Kanun’un 12’nci maddesi hükümlerine göre, il trafik komisyonlarınca plaka tahdidi kararı alınan illerde uygulanacağı belirtilmiştir.

Anılan Usul ve Esaslar’ın 3’üncü ve 5’inci maddeleri birlikte değerlendirildiğinde, minibüs, otobüs, servis ve taksi plakalarının; geçim kaynağı şoförlük mesleği olanlara muhammen bedeli ve süresi belirtilmek şartıyla il trafik komisyonu tarafından ihale yoluyla verilmesi gerektiği sonucuna ulaşılmaktadır.

13.07.2005 tarih ve 25874 sayılı Resmî Gazete’de yayımlanan 5393 sayılı Belediye Kanunu ile yürürlükten kaldırılan 1580 sayılı Belediye Kanunu’nun “Belediyenin vazifeleri” başlıklı 15’inci maddesinin dokuzuncu fıkrası ve “Belediyelerin hakları, salahiyet ve imtiyazları” başlıklı 19’uncu maddesinin beşinci fıkrasında yer alan hüküm ile 5393 sayılı

---

Belediye Kanunu'nun "Belediyenin yetkileri ve imtiyazları" başlıklı 15'inci maddesinin (p) fıkrasındaki hükümlerinden toplu taşıma hakkının belediyelerin görev ve yetkisinde olduğu anlaşılmaktadır.

Gerek 1580 sayılı gerekse 5393 sayılı Belediye Kanunu'na göre toplu taşımaya ilişkin hakların belediyeye ait olduğu anlaşılmakla birlikte belediyelere ait olan bu hakkın Kanun çerçevesinde ihale yoluyla rekabete uygun, saydamlığı sağlayarak sürenin belirli olması gibi hususları da içerecek şekilde verilmesi gerekir.

5393 sayılı Kanun'un 84'üncü maddesinde; bu Kanun'la, belediyenin sorumlu ve yetkili kılındığı görev ve hizmetlerle sınırlı olarak 2918 sayılı Karayolları Trafik Kanunu'nun uygulanmayacağı ifade edilmiştir.

5393 sayılı Kanun'un yürürlüğe girdiği 13.07.2005 tarihinden itibaren bu madde ile birlikte belediye sınırları içerisinde il trafik komisyonunun toplu taşıma yetkisi kaldırılmıştır. Bu tarihten sonra alınan il trafik komisyon kararları yetki yönüyle geçersizdir.

Danıştay 13. Dairesinin Esas No: 2015/985, Karar No: 2015/3164 ve aynı Dairenin Esas No:2014/384, 2014/1950 No.lu Kararlar'ında, belediyelerin yürütmekle görevli ve yetkili oldukları toplu taşıma hizmetini;

Bizzat yapmak yerine imtiyaz suretiyle devrine karar verilmesi için Danıştayın görüşü ve İçişleri Bakanlığının onayının alınmasının ön koşul olduğu,

Kiralama yolunu seçmesi hâlinde ise hem taşınır hem taşınmazlar için kira süresinin 10 yıla sınırlı olduğu,

Ruhsat vermek suretiyle yerine getirilmesi usulünde ise ruhsat verilecek sürenin, tespit edilen muhammen bedelin yıllık mı yoksa ruhsat verilen süre için mi öngörüldüğünün, yıllık olarak tespit edilmiş ise her yıla ilişkin artış oranının nasıl belirleneceğinin vb. hususların açık bir şekilde ortaya konulması gerektiği,

İhalelerin Devlet İhale Kanunu hükümlerine göre yapılması gerektiği, yönünde hükümler verilmiştir.

Aynı Dairenin Esas No:2014 / 1735, Karar No: 2014 / 2859 Kararı'nda; "..., davacı kooperatifin il trafik komisyonu kararları ile kazanılmış haklarının bulunduğu iddiasına yönelik olarak, toplu taşıma hatlarını işletme ve işletirme imtiyazına sahip olan belediyelere imtiyaz

*hakkı bedeli veya kira ücreti ödemedi, il trafik komisyonlarının verdiği kararların kazanılmış hak oluşturacağı iddiasıyla toplu taşıma hatlarının bedelsiz kullanımının söz konusu olamayacağı gerekçesiyle ilk derece mahkemesi tarafından davanın reddine karar verilmiş olup, bu karar Danıştay tarafından da onanmıştır.” Danıştayın bu kararı ve bu yöndeki müstakar kararları; toplu ulaşım haklarının ihale süreçlerine ve yukarıda belirtilen usullere uyulmaksızın devrinin mümkün olmayacağını ve bu usullere tabi olmaksızın elde edilen hakların da kazanılmış hak olarak değerlendirilemeyeceğini ortaya koymaktadır.*

15.06.2006 tarih ve 26199 sayılı Resmî Gazete’de yayımlanan Büyükşehir Belediyeleri Koordinasyon Merkezleri Yönetmeliği’nin 29’uncu maddesinde; *“Büyükşehir belediyeleri dâhilinde daha önce il trafik komisyonları veya valiliklerce alınan karar veya izinlerle elde edilmiş haklar saklıdır”* denilmektedir.

Kazanılmış hakkın varlığından söz edebilmek için, bu hakkın yürürlükteki hukuk kurallarına uygun olarak tesis edilen bir işlemle elde edilmiş olması gerekmektedir. Nitekim Danıştay 10. Dairesinin 2000/2114 Esas ve 2002/3458 sayılı Kararı’na göre; *“...Kazanılmış hak, bir hak sağlamaya elverişli nesnel kuralların bireylere uygulanması ile onlar için doğan öznel hakkın korunması anlamında kabul edilebileceğinden, kazanılmış bir haktan söz edilebilmesi için bu hakkın yeni düzenlemeden önce yürürlükte olan kurallara göre bütün sonuçlarıyla fiilen elde edilmiş olması gerekmektedir.”*

Yukarıda belirtilen yüksek yargı kararları ışığında, belediyenin görev alanına giren bir hizmetin süresiz olarak üçüncü kişilere bir hak olarak verilmesi suretiyle gördürülebilmesi hukuken mümkün gözükmemekle birlikte mevzuata aykırı olarak tesis edilen ve belirtilen nitelikteki işlemlerin ilgililer yönünden kazanılmış hak doğurması da aynı nedenle mümkün değildir.

04/05/2021 tarih ve 31474 sayılı Resmi Gazete’de yayımlanan “Anayasa Mahkemesinin 07/04/2021 tarihli ve 2018/20720 Başvuru Numaralı Kararı”nda, yapılan tahsis işlemlerinin iptali şeklindeki müdahalenin davacılar açısından öngörülebilir olmadığı, dolayısıyla ekonomik bir değer olan bu hatların iptalinin “mülkiyet hakkının” ihlali anlamına geldiği ifade edilmiştir.

Anayasa Mahkemesi Kararı detaylı bir şekilde incelendiğinde, söz konusu kararın yukarıda ifade edilen bulguyu teyit eder nitelikte olduğu görülecektir. Anılan mahkeme kararında özetle;

- Öncelikle idare tarafından ilk tahsis işlemi yapıldığı tarihten iptal işlemi

yapılıncaya kadar olan dönemde herhangi bir müdahalede bulunmadığı gibi işgaliye harcı ve benzeri ücretler karşılığında davacılara yer gösterildiği ve faaliyetleri kolaylaştıracak çeşitli imkânlar tanındığı, bu tutumunun davacılarda uzun zamandır süregelen faaliyetlerini sürdürecekleri yönünde haklı bir beklenti oluşturduğu, dolayısıyla yapılan tahsis işleminin iptali şeklindeki müdahalenin davacılar açısından öngörülebilir olmadığı, dolayısıyla ekonomik bir değer olan bu hatların iptalinin “*mülkiyet hakkının*” ihlali anlamına geldiği,

- Mülkiyet hakkına yönelik müdahalenin Anayasa’ya uygun olabilmesi için müdahalenin kanuna uygun olması, kamu yararı amacı taşıması ve ölçülülük ilkesi gözetilerek yapılması gerektiği, somut olayda idarece yapılan işlemin “*kanunilik ilkesini*” karşıladığını ve “*kamu yararı amacını*” sağlamaya yönelik olduğu,

- Ölçülülük ilkesinin; “*elverişlilik, gereklilik ve orantılılık*” alt ilkelerden oluştuğunu, somut olayda bu ilkelerden elverişlilik ve gereklilik ilkelerinin sağlandığı,

- Ancak idarenin iyi yönetim ilkesine uygun hareket etmeyerek uzun yıllardan beri yolcu taşımacılığı faaliyetini elinde bulunduran başvuruçuların alınan karar öncesinde bilgilendirilmediğinden oluşacak yeni duruma kendilerini hazırlayabilmeleri yönünde imkân sahibi olmadıkları, herhangi bir uyarı yapılmadan ve geçiş süresi de öngörülmeden bir anda alınan karar ile başvuruçuların toplu taşıma faaliyetinin sona erdirildiği, başvuruçuların bu kararın alınma sürecinde herhangi bir etkisinin de olmadığı, başvuruçuların etki etmesinin mümkün olmadığı ve tek taraflı olarak alınan bir kararla ekonomik bir değer teşkil eden imtiyazın idarece belirlenen bir zamanda iptal edildiği, bu hususun imtiyaz sahibi olan başvuruçular yönünden öngörülemez bir durum olduğu, öte yandan imtiyazı iptal eden idarenin, başvuruçuların bu nedenle karşılaştıkları muhtemel zararlarının tazmini amacıyla herhangi bir tedbir almadığı gibi hak sahiplerine faaliyetlerini sürdürebilecekleri başka bir alanda göstermediği, bütün bu hususlar bir araya geldiğinde imtiyaz sahiplerine iptal sonrasında oluşacak yeni duruma uyum göstermeleri için süre ve imkân tanınmadan, iptalin olası sonuçları hakkında herhangi bir önlem almadan ve daha da önemlisi iptalden önce buna ilişkin objektif koşullar belirlenmeden imtiyazın sona erdirilmesi bütün külfetin başvuruçulara yüklenmesi sonucunu doğurduğuna karar verilmek suretiyle *orantılılık ilkesine aykırı hareket edildiği*,

- Sonuç olarak derece mahkemelerinin kamu makamlarının imtiyazın iptaliyle ilgili takdir yetkisinin önceden belirlenmiş ve öngörülebilir bir koşul veya ölçüt dikkate alınmadan kullanılabileceği yönündeki yorumları, mülkiyet hakkı kapsamında korunması gereken bir menfaati bulunduğu kabul edilen başvuruçulara öngörülemez bir şekilde şahsi



---

olarak aşırı ve orantısız bir külfet yüklemiştir. Bu sebeple başvuruçuların mülkiyet hakkı ile kamu yararı arasında olması gereken adil dengenin başvuruçular aleyhine bozulduğu sonucuna varılmıştır.

Yukarıda belirtilen Anayasa Mahkemesi Kararı çerçevesinde, ihalesiz ve süresiz olarak verilen yolcu taşıma imtiyazının iptal edilerek söz konusu işin ihale ile verilmesi gerektiği konusunda herhangi bir tereddüt bulunmamakla birlikte *idarenin iyi yönetim ilkelerine* uygun olarak hat sahiplerini karar almadan önce objektif koşullar konusunda bilgilendirerek yeni oluşacak duruma kendilerini hazırlayabilecekleri imkan sunması, gerekirse makul olarak değerlendirilebilecek bir süre öngörülerek bir geçiş dönemi sağlanması, böylelikle yapılacak hukuki müdahale sonrasında bütün külfetin hat sahiplerinin üzerine kalmamasına azami gayret gösterilmesi gerekmektedir.

Belediye cevabında, İçişleri Bakanlığında 10553 sayılı Ticari Plakaların Verilmesi Usul ve Esaslar Hakkında Bakanlar Kurulu Kararı çerçevesinde yürütülecek tahditli Plaka işlemleri hususunda görüş istenildiği, İçişleri Bakanlığı Hukuk Müşavirliği'nin 03/07/2015 tarih ve E.9145 sayılı görüş yazısında; "5216 Sayılı Kanunun 7 nci maddesinin birinci fıkrasının (f) ve (p) bentleriyle 9 uncu maddesi birlikte incelendiğinde, Büyükşehir Belediyesine verilen trafik hizmetlerinin planlama, koordinasyon ve güzergah belirlenmesi ile taksi, dolmuş ve servis araçlarının durak ve park yerleri ile sayısının tespitine ilişkin yetkiler ile Büyükşehir sınırları dâhilinde İl Trafik Komisyonu Yetkilerinin Ulaşım Koordinasyon Merkezi (UKOME) tarafından kullanılacağından, tahditli ticari plakalarla ilgili iş ve işlemlerinin yürütülmesinde Bakanlar Kurulunun 86/10553 sayılı Ticari Plakaların Verilmesinde Uyulacak Usul ve Esaslar Hakkında Karar çerçevesinde işlem yapılabileceği; ancak bu Bakanlar Kurulu Kararının 5216 sayılı Kanuna aykırı hükümlerinin uygulanmayacağı değerlendirilmektedir." denildiğini ve 5216 sayılı Kanunda 10553 sayılı Bakanlar Kurulu Kararının uygulanmayacağına dair bir görüş yer almaması sebebiyle 10553 sayılı Bakanlar Kurulu Kararı çerçevesinde ve İl Trafik Komisyonunun yetkilerinin 6360 sayılı Kanun ile UKOME Genel Kuruluna devredilmesi neticesinde UKOME Genel Kurulu tarafından gerçekleştirilen işlemde bir sakınca görülmediği ifade edilmiştir. Ayrıca Belediye sınırları içerisinde faaliyet gösteren tüm tahditli plakaların Belediyeye ait olduğunu, tahsis haklarının ise vatandaşlara ait olduğunu, toplu taşıma hizmetinde yetki belgesine sahip tüm araçlardan yıllık ücret alındığı ifade edilmiştir.

Yukarıdaki açıklamalar çerçevesinde, il trafik komisyonu, ulaşım koordinasyon merkezi genel kurulu ve ilçe belediyeleri encümenleri tarafından minibüs, otobüs, servis ve taksi

plakalarının süresiz olarak verilmesinin, 86/10553 sayılı Bakanlar Kurulu Kararı'na aykırı olduğu, ayrıca süresiz olarak verilen toplu taşıma hakkının plaka sahipleri açısından kazanılmış bir hak olarak değerlendirilemeyeceği açıktır. Bu çerçevede, minibüs, otobüs, servis ve taksi plakalarının, ilgili mevzuat ve 04/05/2021 tarih ve 31474 sayılı Resmi Gazete'de yayımlanan Anayasa Mahkemesi Kararı doğrultusunda, iyi yönetim kurallarına da riayet edilerek hat sahiplerine makul bir süre tanınmak kaydıyla 5393 sayılı Belediye Kanunu'na uygun olarak süre ve şartları da belirtilerek ihale yoluyla verilmesi sağlanmalıdır.

#### **BULGU 5: Bazı Kişi veya Grupların Toplu Taşıma Araçlarından Ücretsiz veya İndirimli Olarak Yararlandırılması**

19.01.2002 tarih ve 24645 sayılı Resmî Gazete'de yayımlanan 4736 sayılı Kamu Kurum ve Kuruluşlarının Ürettikleri Mal ve Hizmet Tarifeleri ile Bazı Kanunlarda Değişiklik Yapılması Hakkında Kanun'da veya özel kanunlarında sayılmayan bazı kişi veya grupların Meclis Kararları veya Ulaşım Koordinasyon Merkezi (UKOME) Kararları ile toplu taşıma araçlarından ücretsiz veya indirimli olarak yararlandırıldığı tespit edilmiştir.

4736 sayılı Kanun'un 1'inci maddesinin birinci fıkrasında belirtilen kamu kurum ve kuruluşlarınca üretilen mal ve hizmet bedellerinde işletmecilik gereği yapılması gereken ticarî indirimler hariç herhangi bir kişi veya kuruma ücretsiz veya indirimli tarife uygulanmayacağı hükmü yer almakta birlikte 1'inci maddenin diğer fıkralarında ise istisnalara yer verilmiş ve hangi kişi veya gruplara ücretsiz veya indirimli tarifelerin uygulanacağı açıkça belirlenmiştir. Ayrıca bazı kişi veya gruplara ücretsiz veya indirimli tarifelerin uygulanacağı yönünde özel kanunlarda düzenlemeler bulunmaktadır.

Ancak 04.11.2020 tarih ve 2020/11-446 sayılı UKOME Kararı'nın 2'nci maddesinin (b) fıkrasında 29.05.2012 tarih ve 2012/1 sayılı Kamu Görevlileri Hakem Kurulu Kararı'nın 61'inci maddesi uyarınca resmi üniformalı Orman ve Su İşleri Bakanlığı ile Orman Genel Müdürlüğü orman muhafaza memurlarının, (c) fıkrasında 5429 sayılı Türkiye İstatistik Kanunu'nun 49'uncu maddesi uyarınca Türkiye İstatistik Kurumu personellerinin, (d) fıkrasında Büyükşehir Belediye Meclisinin 14.07.2020 tarih ve 344 sayılı Kararı kapsamında muhtarların, (f) fıkrasında yabancı uyruklu olup Antalya'da ikamet izni ile mukim 65 yaş üstü şahısların, toplu taşıma hizmetlerinden ücretsiz olarak yararlanmalarına, 1'inci maddesinin (d) fıkrasında ise emekli ve emekli eşlerinin de indirimli tarifeden yararlandırılmasına karar verilmiştir.

Bu Karar üzerine Otobüsçüler Esnaf ve Sanatkarlar Odasınınca dava açılmış, İdare Mahkemesince toplu taşıma hizmetlerinden ücretsiz veya indirimli olarak yararlanacakların mevzuatta tahdidi olarak sayılması, 65 yaş üstü vatandaşların ücretsiz, 60-65 yaş arası vatandaşların ise indirimli yararlanmasının mümkün olması nedenleri ile emekli ve emekli eşlerinin bu kapsamda değerlendirilemeyeceği ve mevzuatın genişletilemeyeceği, muhtarlar açısından ise ücretsiz yararlandırılmalarına ilişkin yasal dayanağın olmadığı, Türkiye İstatistik Kurumu personelleri ile orman muhafaza memurları açısından ise ücretsiz yararlanmaya ilişkin hükümler bulunmasına karşın ücretsiz yararlanmanın belediyelerce işletilen araçlarla sınırlı olduğu ve tüm toplu taşıma araçlarından ücretsiz yararlanmalarının mümkün olmaması gerekçeleri ile 04.11.2020 tarih ve 2020/11-446 sayılı UKOME Kararı'nın; 1'inci maddesinin (d), 2'nci maddesinin (b), (c) ve (d) fıkralarının iptaline karar verilmiş ve bu karar da Bölge İdare Mahkemesince onanmıştır.

Mahkeme kararı doğrultusunda, 23.06.2021 tarih ve 2021/06-169 sayılı UKOME Kararı ile mevzuata aykırılıklar ortadan kaldırılmış olmakla birlikte 10.09.2021 tarih ve 653 sayılı Büyükşehir Belediye Meclisi Kararı ile emekli ve emekli eşlerinin indirimli ücret tarifesinden, muhtarların ise ücretsiz olarak faydalanmasına yönelik 14.07.2020 tarih ve 344 sayılı Büyükşehir Belediye Meclisi Kararı'nın aynı şekilde uygulanmasına karar verilmiştir.

Anılan mevzuat hükümlerine ve ilgili mahkeme kararına aykırı bir şekilde, muhtarlar ile yabancı uyruklu olup Antalya'da ikamet izni ile mukim 65 yaş üstü şahısların ücretsiz, emekli ve emekli eşlerinin ise indirimli olarak, toplu taşıma hizmetlerinden yararlanmaya devam ettiği görülmektedir.

Belediye cevabında, emekli ve emekli eşlerinin indirimli ücret tarifesinden, muhtarların ise ücretsiz olarak toplu taşıma hizmetinden faydalanmaya devam ettiğini, yabancı uyruklu olup mukim 65 yaş üstü şahısların toplu taşınma hizmetinden ücretsiz yararlandırılması uygulamasının iptal edilmesi için Bakanlık görüşü alınarak Büyükşehir Belediye Meclisine teklif yazısının yazıldığı ifade edilmiştir.

Sonuç olarak 4736 sayılı Kanun'da gerekse özel kanunlarda sayılan kişi veya gruplar dışında Meclis Kararı veya UKOME Kararı ile tarifelerin kapsamı genişletilemeyeceğinden Kanun'da sayılmayan kişi veya gruplara verilen ücretsiz veya indirimli kartların iptal edilmesi gerekmektedir.

**BULGU 6: İşçilerin Kanunda Belirtilen Yıllık İzinlerinin Kullanılmaması**

Belediye bünyesinde çalışan işçilerin sosyal hakları olan yıllık ücretli izinlerinin zamanında düzenli olarak kullanılmadığı ve bu nedenle birikmiş yıllık izin sürelerinin bulunduğu görülmüştür.

2709 sayılı Türkiye Cumhuriyeti 1982 Anayasası'nın "Çalışma şartları ve dinlenme hakkı" başlıklı 50'nci maddesinde; dinlenmenin çalışanların hakkı olduğu ve bu haklar ile şartlarının kanunla düzenleneceği hüküm altına alınmıştır.

10.06.2003 tarih ve 25134 sayılı Resmî Gazete'de yayımlanan 4857 sayılı İş Kanunu'nun 53'üncü maddesinde işçilere yıllık izin verileceği ve yıllık ücretli izin hakkından vazgeçilemeyeceği; 56'ncı maddesinde yıllık iznin 53'üncü maddede gösterilen süreler içinde işveren tarafından sürekli bir şekilde verilmesinin zorunlu olduğu; 59'uncu maddesinde iş sözleşmesinin herhangi bir nedenle sona ermesi halinde işçinin hak kazanıp da kullanmadığı yıllık izin sürelerine ait ücretin, sözleşmenin sona erdiği tarihteki ücreti üzerinden kendisine veya hak sahiplerine ödeneceği; 60'ıncı maddesinde yıllık ücretli izinlerin, yürütülen işlerin niteliğine göre yıl boyunca hangi dönemlerde kullanılacağı, izinlerin ne suretle ve kimler tarafından verileceği veya sıraya bağlı tutulacağı, yıllık iznin faydalı olması için işveren tarafından alınması gereken tedbirler ve izinlerin kullanılması konusuna ilişkin usuller ile işverence tutulması zorunlu kayıtların şekline ilişkin hususların ilgili Bakanlık tarafından hazırlanacak bir Yönetmelik ile gösterileceği belirtilmiştir.

Bu Kanun hükmüne istinaden 03.03.2004 tarih ve 25391 sayılı Resmi Gazete'de yayımlanan Yıllık Ücretli İzin Yönetmeliği'nde de yıllık izinlerin kullanımı ile ilgili olarak İş Kanunu'na benzer düzenlemeler yapılmıştır.

Aynı Kanun'un 103'üncü maddesinde ise yıllık ücretli izni bu Kanun'un 56'ncı maddesine aykırı olarak bölen veya hak edilmiş izni kullanmadan iş sözleşmesinin sona ermesi halinde bu izne ait ücreti ödemeyen veya belirtilen Yönetmelik'in esas ve usullerine aykırı olarak izin kullandırmayan veya eksik kullandıran işveren veya işveren vekiline bu durumda olan her işçi için iki yüz yirmi Türk lirası (2022 Yılında 755,00 TL) idari para cezası verileceği hükme bağlanmıştır.

Ayrıca Cumhurbaşkanlığının 30.06.2021 tarih ve 31527 sayılı Resmi Gazete'de yayımlanan Tasarruf Tedbirleri konulu 2021/14 sayılı Genelge'sinde; 4857 sayılı Kanun kapsamında çalışan işçilerin yıl içinde kazandıkları yıllık ücretli izin sürelerinin ilgili yıl

İçerisinde, önceki yıllarda hak kazanıp kullanmadıkları yıllık izin sürelerinin de yürütülen hizmetlerde aksamaya sebep olmayacak şekilde azami üç yıl içerisinde kullanılması gerektiği belirtilmiştir.

Yukarıda yer alan düzenlemelere göre işverenin yıllık izinleri kullandırma yükümlülüğünü yerine getirmemesi ve işçinin de izin hakkından feragat etmesi mümkün değildir. Diğer taraftan işçiler emekli olduklarında veya herhangi bir şekilde iş akitleri sona erdiğinde mevzuat hükümleri gereği yıllık izin hakları ücrete dönüşmekte ve yıllık izin karşılığı yapılacak olan bu ücret ödemesi de işçinin son ücreti üzerinden yapılacağından yüksek tutarlarda ödeme yapılmasına neden olmaktadır. Ayrıca Anayasal bir hak olan yıllık izinlerin kullandırılmaması durumunda idareler, 4857 sayılı İş Kanunu'nun 103'üncü maddesi gereğince idari para cezası ile karşı karşıya kalabilmektedir.

Yapılan inceleme sonucunda Belediye bünyesinde görev alan 302 işçinin toplam 26979 gün kullanılmamış yıllık izni bulunduğu; bu işçilerden 231'inin kullanılmamış yıllık izninin 30 gün üzerinde olduğu ve bazı işçilerin 493, 468, 446, 355 gün kullanmadıkları izinlerinin olduğu tespit edilmiştir.

Belediye cevabında, pandemi süreci nedeniyle bir kısım personelin idari izinli olması ve dönüşüm çalışılması nedeniyle işçi personelin görevlerine devam etme zorunluluğu olduğundan izinlerin kullanılamadığı; 09.02.2022 tarihli ve 123677 sayılı, 14.04.2022 tarih ve 145998 sayılı yazılar ile Belediyenin tüm birimlerinin birikmiş yıllık izinlerinin kullandırılması yazı yıldıđı ifade edilmiştir.

Sonuç olarak, anılan mevzuat hükümleri çerçevesinde Belediye bünyesinde çalışan işçilerin yıllık ücretli izinlerinin, mevzuata uygunluk ve Belediyeye ek mali külfet getirmemesi amacıyla biriktirilmeden, zamanında ve düzenli olarak kullandırılması sağlanmalıdır.

#### **BULGU 7: Sosyal Denge Sözleşmesine Konusu Dışında Hükümler Konulması**

Kamu görevlilerinin geneline yönelik 2022 ve 2023 yıllarını kapsayan toplu sözleşmeye istinaden Büyükşehir Belediyesi ile ilgili sendika arasında 03.03.2022 tarihinde imza altına alınan sosyal denge sözleşmesine, konusu dışında hükümlerin konulduğu görülmüştür.

2709 sayılı Türkiye Cumhuriyeti 1982 Anayasası'nın 128'inci maddesinde memurların ve diğer kamu görevlilerinin nitelikleri, atanmaları, görev ve yetkileri, hakları ve yükümlülükleri, aylık ve ödenekleri ve diğer özlük işlerinin kanunla düzenleneceği belirtilmiştir. Ancak malî ve sosyal haklara ilişkin toplu sözleşme hükümlerinin saklı olduğu belirtilerek toplu sözleşme hükümleri ile mali ve sosyal haklara ilişkin düzenleme yapılabilmesi imkanı

sağlanmıştır.

Bu kapsamda, 12.07.2001 tarih ve 24460 sayılı Resmî Gazete’de yayımlanan 4688 sayılı Kamu Görevlileri Sendikaları ve Toplu Sözleşme Kanunu’nun 32’nci maddesine göre, 27.6.1989 tarihli ve 375 sayılı Kanun Hükmünde Kararname’nin Ek 15’inci maddesi hükümleri çerçevesinde sosyal denge tazminatının ödenmesine belediyelerde belediye başkanının teklifi üzerine belediye meclisince karar verilmesi halinde, sözleşme döneminde verilecek sosyal denge tazminatı tutarını belirlemek üzere, ilgili mahalli idarede en çok üyeye sahip sendikanın genel başkanı veya sendika yönetim kurulu tarafından yetkilendirilecek bir temsilcisi ile belediye başkanı arasında, Toplu Sözleşme sürecinin tamamlanmasını izleyen üç ay içerisinde sözleşme yapılabilmektedir.

375 sayılı Kanun Hükmünde Kararname’nin Ek 15’inci maddesinde ise, sosyal denge tazminatının ödenebilecek aylık tutarının, 4688 sayılı Kanun’a göre yapılan Toplu Sözleşme’de belirlenen tavan tutarı geçmemek üzere ilgili belediye ile bu belediyede en çok üyeye sahip kamu görevlileri sendikası arasında yapılabilecek sözleşmeyle belirleneceği ifade edilmiştir.

25.08.2021 tarih ve 31579 sayılı Resmî Gazete’de yayımlanan Kamu Görevlilerinin Geneline ve Hizmet Kollarına Yönelik Mali ve Sosyal Haklara İlişkin 2022 ve 2023 Yıllarını Kapsayan 6. Dönem Toplu Sözleşme’nin “Yerel Yönetim Hizmet Koluna İlişkin Toplu Sözleşme” başlıklı dördüncü bölümünün “Sosyal denge tazminatı” başlıklı 1’inci maddesinin birinci fıkrasında ise; *“Belediyeler ve bağlı kuruluşları ile il özel idarelerinin kadro ve pozisyonlarında istihdam edilen kamu görevlilerine, 4688 sayılı Kanun’un 32’nci maddesinde yer alan usul ve esaslar çerçevesinde ödenebilecek sosyal denge tazminatı aylık tavan tutarı en yüksek Devlet memuru aylığının (ek gösterge dahil) %120’sidir. Sosyal denge tazminatının verilmesi yönünde yapılabilecek sözleşmelerde, tavan tutarı aşmamak kaydıyla ödenebilecek tazminatın aylık tutarı, görev yapılan birim ve iş hacmi, görevin önem ve güçlüğü, görev yerinin özelliği, çalışma süresi, kadro veya görev unvanı ile derecesi gibi kriterlere göre farklı olarak belirlenebilir.”* denilmektedir.

Yukarıda belirtilen yasal düzenlemeden de görüleceği üzere, sosyal denge sözleşmesinde sadece tavan tutarı aşmamak kaydıyla görev yapılan birim ve iş hacmi, görevin önem ve güçlüğü, görev yerinin özelliği, çalışma süresi, kadro veya görev unvanı ile derecesi gibi kriterlere göre ödenebilecek tazminatın aylık tutarı düzenlenebilecektir. Ancak, sosyal denge sözleşmelerine, sosyal denge tazminat tutarını kanuni sınırlar içerisinde belirlemek dışında çeşitli hükümler konulması mevzuatına aykırı olacaktır.

Yukarıda belirtilen hükümlere göre, Antalya Büyükşehir Belediyesi ile kamu görevlilerini temsilen Tüm Yerel Yönetim Çalışanları Sendikası (Tüm Yerel-Sen) arasında imzalanan sosyal denge sözleşmesinde bulunmaması gereken konular aşağıda sayılmıştır.

"İzinler, indirimler ve toplu taşıma kartı" başlıklı 9'uncu maddesinde;

*"(1) Engelli kamu görevlilerine 3 Aralık Dünya Engelliler Gününde bir (1) gün idari izin verilir.*

*(2) Kamu görevlileri, Tarımsal Hizmetler Dairesi Başkanlığınca yönetilen Hayvanat Bahçesine girişlerde ve İdarenin iştiraki şirketlere ait sosyal tesislerin hizmetlerden %20 indirimli yararlanır.*

*(3) Sayıştay Başkanlığınca yapılan denetimlerde, bu maddenin ikinci ve üçüncü fıkrasının uygulanması sonucunda kamu zararı tespit edilmesi halinde, söz konusu kamu zararı Tüm Yerel-Sen'e rücu edilir."*

Bu doğrultuda, 4688 sayılı Kanun'un 32'nci maddesinin birinci fıkrasına göre belediye başkanı ile sendika temsilcisi sadece ödenecek olan sosyal denge tazminat tutarını kanuni sınırlar içerisinde tespit etmek üzere yetkilendirilmiştir. Zira 4688 sayılı Kanun'un 32'nci maddesinde mahalli idarelerle imzalanan sözleşmenin bu Kanun'un uygulanması bakımından toplu sözleşme sayılmayacağı açıkça belirtilmiştir. Bu sebepten sosyal denge sözleşmesinin toplu sözleşme gibi düşünülerek sözleşme metnine sosyal denge tazminat tutarını kanuni sınırlar içerisinde belirlemek dışında, yukarıdaki gibi hükümlerin konulması mevzuata aykırıdır.

Belediye cevabında, sosyal denge tazminatı sözleşmesinin 9'uncu maddesi ile belirlenen hükümlerle ilgili Belediyenin iş ve işlemlerini sekteye uğratabilecek veya kamu zararı teşkil edecek herhangi bir düzenleme yapılmadığı ve personelin motivasyonunu artırmaya yönelik sosyal düzenlemelerin yer aldığı ifade edilmiştir.

Sonuç olarak, sosyal denge sözleşmelerine, bu sözleşmeler toplu sözleşmeymiş gibi addedilerek, sosyal denge tazminat tutarını kanuni sınırlar içerisinde belirlemek dışında, çeşitli hükümlerin konulması mümkün değildir.

**BULGU 8: Konyaaltı Sahil Projesi Kapsamında Hatalı İş ve İşlemlerin Bulunması****a) Restoran, Kafe ve Büfe Olarak İşletilen Alanların Proje, Sözleşme ve Şartnamelere Aykırı Olarak Genişletilmesi**

Antalya Büyükşehir Belediyesi tarafından irtifak hakkı kurulmak suretiyle kiralanmış ve Konyaaltı Sahil Projesi olarak isimlendirilen bölgede yer alan, restoran, kafe ve büfe olarak işletilen alanların projesine, sözleşme ve şartnamelerine aykırı olarak büyütüldüğü, büyütülen bu alanlarla ilgili olarak Hazine ile Büyükşehir Belediyesi arasında, işgallerin önlenmesi için birçok defa karşılıklı yazışmalar yapıldığı ancak işgallerin artarak ve şekil değiştirerek devam ettiği anlaşılmıştır.

Yapılan tespit ve değerlendirmelerde de her işletmenin işyeri çevresini işgal ettiği, ayrıca şartname ve projesinde şezlong alanı olarak koordinatları belirtilen yerlerde ikinci bir büfe ve bar açıldığı, bu alanların da müzikli yerlere dönüştürüldüğü böylelikle şartname ve sözleşmesine aykırı uygulamalar yapıldığı tespit edilmiştir. Hazine ve Büyükşehir Belediyesi bu alanlardaki uygulamaları işgal olarak nitelendirmekle birlikte, işgallerin önlenmesi yerine aralarında ek protokoller yapmak suretiyle işgal edilen bu alanları meşru hale getirmişlerdir.

Akdeniz Bulvarı kısmında ihale ile verilen alan 20.538 m<sup>2</sup>, Beach Park kısmında 16.990,08 m<sup>2</sup>'dir. Bu alanlara ilave olarak, Akdeniz Bulvarında işgal edilen alanların toplamının 4.598,88 m<sup>2</sup>, Beach Park kısmında ise 16.076,90 m<sup>2</sup> olduğu tespit edilmiştir. Sonradan projenin metrajında yapılan artışların kalıcılığı, ihale öncesi şartnameyle getirilen kuralların da ihlali anlamına gelmektedir.

Buna karşılık Belediye tarafından protokol dışı kullanımların gerek Hazine yönünden, gerekse Antalya Büyükşehir Belediyesi yönünden yapılan izinsiz kullanımlarının ek protokol ile bedel karşılığı kiralanması ve ekonomiye kazandırılması gerekçe gösterilerek, Hazinenin istemi doğrultusunda Belediye ile Hazine arasında ek protokollerin yapıldığı görülmüştür. Dolayısıyla yapılan işlemlerle Belediye, işgal edilen alanların izinsiz kullanıldığını kabul etmiş olduğu gibi yapılan protokoller ile işgal edilen alanların meşru hale gelmesinin de önünü açmıştır.

Belediye cevabında, Çevre, Şehircilik ve İklim Değişikliği İl Müdürlüğü tarafından Belediyeye, protokol ve irtifak hakkı tesisi kapsamında kiraya verilen Konyaaltı Sahili'nde yer alan ünite ve tesislerin protokol hükümleri kapsamında bildirimde bulunulduğunu ifade etmektedir. Ayrıca pandemi döneminde Konyaaltı Sahili'ndeki Hazineden protokol ile



kiralanan ticari alanlarda sosyal mesafe kurallarının sağlanması ve hastalığın yayılmamasını engellemek amacıyla alt kiracıların açık alanlarda izinsiz yaptığı protokol dışı kullanımların, ek protokol ile bedel karşılığı kiralınması ve ekonomiye kazandırılması için Hazinesinin istemi doğrultusunda Belediye ve Hazine arasında ek protokoller yapıldığını ve bu alanların kullanılmaya devam edildiğini kabul etmektedir.

Netice itibarıyla işgal edilen alanların projesine, sözleşmesine ve şartname hükümlerine uygun hale getirilerek ek protokollerin feshi gerekmektedir.

#### **b) Hazine İle Yapılan Protokole Aykırı Olarak Taşınmazların Alt Kiracılara Verilmesi**

Belediye 11.10.2016 ve 25.07.2016 tarihinde Hazine ile imzaladığı iki ayrı protokolün 7'nci maddenin beşinci fıkrasının (ç) bendinde "*Protokole konu alanların/taşınmazların ve üzerindeki yapı, tesis ve düzenlemelerin Antalya Büyükşehir Belediyesince kiralanmak/işlettirilmek üzere adına sözleşme düzenlenen üçüncü kişi tarafından bizzat işletilmesinin zorunluğu olduğu ancak protokole konu alanların/ taşınmazların geri sahasında ve/veya yanında Antalya Büyükşehir Belediyesinin mülkiyetinde olan, yasal bir hakka istinaden fiilen kullanımında bulunan veya bakanlıkça Antalya Büyükşehir Belediyesine kiralanan ve/veya irtifak hakkı tesis edilen/kullanma izni verilen alanların/taşınmazların bulunması, bunların protokole konu alanlar/taşınmazlar ile plan ve proje bütünlüğü taşıyor olması, birlikte kullanılmasının zorunlu olduğunun tespit edilmesi ve proje kapsamındaki yapı, tesis ve düzenlemelerin üçüncü kişi tarafından yapılması durumunda: Antalya Büyükşehir Belediyesine plan ve proje kapsamında kalan yapı, tesis ve düzenlemelerin üçüncü kişi tarafından alt kiracıya/kiracılara kiralanmasına/işlettirilmesine izin verilebilir" hükmü yer almaktadır.*

Protokolün tarafları; Hazine ile Antalya Büyükşehir Belediyesi, bahsedilen üçüncü kişi ise Belediye tarafından ticari üniteleri kiraya verdiği şirkettir.

İhale şartnamesinin "Kiracının yükümlülükleri" başlıklı 33'üncü maddesinin sekizinci fıkrasında; "*Kiralamaya konu taşınmazların kiracı tarafından üçüncü kişilere kiraya verilmesi ve alt kiracılık ilişkisi kurulması mümkündür. Ancak aldığı ihale konusu işi bir bütün olarak alt kiracıya veremez.*" hükmü yer almaktadır.

Kiracı olan şirket ile kiralayan Antalya Büyükşehir Belediyesi arasında ihale sonucu yapılan kira sözleşmesinin 9'uncu maddesinin beşinci fıkrasında "*Kiralamaya konu taşınmazların kiracı tarafından üçüncü kişilere kiraya verilmesi ve alt kiracılık ilişkisi*

*kurulması mümkündür. Ancak aldığı ihale konusu işi bir bütün olarak alt kiracıya veremez.”* hükmü yer almaktadır.

Yapılan incelemede Konyaaltı Sahil Projesi kapsamındaki yapı, tesis ve düzenlemeler, Konyaaltı Sahili Müze ve Olbia Alanları Kentsel Tasarım ve Çevre Düzenlemesi işi, Konyaaltı Sahili Akdeniz Bulvarı Kentsel Tasarım ve Çevre Düzenlemesi işi, Konyaaltı Doğu Sahili Kentsel Tasarım ve Çevre Düzenlemesi işi olmak üzere üç ayrı ihale kapsamında yüklenici olan Antepe İnşaat ve Ticaret A.Ş. (Belediye şirketi) tarafından yapılmıştır. Kiracı şirkete teslim edilen ticari ünitelerin (ANTEPE ve Emlak Şube Müdürlüğü tarafından düzenlenerek imza altına alınan) yer teslim ve tutanakları incelendiğinde ticari ünitelerin yapılarının ayrıntılı olarak ince işçilikleri dâhil olmak üzere tamamen yapılı olarak eksiksiz, sağlam ve çalışır vaziyette teslim edildiği görülmüştür. Tutanakları her iki tarafta imzalamıştır.

Hazine ile yapılan protokollerde *“Proje kapsamındaki yapı, tesis ve düzenlemelerin üçüncü kişi (Kiracı şirket) tarafından yapılması durumunda üçüncü kişi tarafından(Kiracı şirket) alt kiracıya/kiracılara kiralanmasına/işlettirilmesine izin verilebilir.”* denilmektedir. Mevcut durumda yapı ve tesisleri yapan şirket ANTEPE olup ayrıca işlerin kesin kabulleri yapılmıştır. Dolayısıyla kesin kabulü yapılmış bu işlerin natamam olma ihtimalide bulunmamaktadır.

Buna karşın Belediye tarafından 12.03.2019 tarihinde, Çevre, Şehircilik ve İklim Değişikliği Bakanlıđından natamam yapı, tesis ve düzenlemelerin, proje dahilinde geri kalan kısımlarının üçüncü kişi tarafından yapıldığı ve dolayısıyla protokol kapsamında üçüncü kişinin söz konusu alanları kiraya verip veremeyeceğine ilişkin görüş istenmiştir. Ancak söz konusu başvuruda:

- Belediye şirketi olan ANTEPE tarafından yapılan işlerin kesin kabul aşamasında tespit edilen eksikliklerin yapımına ait fotoğraflar kullanıldığı,
  - Söz konusu fotoğraflardaki eksikliklerin Belediye tarafından ticari ünitelerin kiraya verildiği şirket tarafından yapılmış gibi beyan edildiği,
  - Çevre, Şehircilik ve İklim Değişikliği Bakanlığının söz konusu gerçek durumu yansıtmayan beyanlara itibar ettiği,
  - Bunun neticesinde ticari ünitelerin kiraya verildiği şirketin söz konusu yapıları kiraya vermesinde sakınca olmadığına ilişkin görüş belirttiği,
- tespit edilmiştir.

Dolayısıyla yüklenici kiracı şirket yapı ve tesisleri yapmadığı gibi, Belediyenin yapmış olduğu gerçekte bağdaşmayan beyanlar neticesi Bakanlıktan alınan olumlu görüş ile birlikte, Hazine ile yapılan protokole aykırı olarak tesislerin kiraya verildiği görülmüştür.

Oysaki Belediyenin sahip olduğu ekonomik kaynaklara ilişkin, Belediye lehine sonuçlar doğuracak şekilde, verimliliği ön planda tutarak hukuki ve ekonomik tasarruflarda bulunması gerekmektedir. Aksi bir uygulama, kamu menfaatine zarar vereceği gibi Belediye kaynaklarının yersiz olarak üçüncü kişilerin lehine kullanılması halinde Belediye ile ilgili üçüncü şahısların (alacaklılar, finansal kuruluşlar, devlet gibi) haklarına zarar verebilecektir.

Belediye cevabında, 29.03.2018 tarihinde gerçekleştirilen kiralama ihalesine ait şartnamenin 33.31; kira sözleşmesinin 9.24'üncü maddeleri gereğince "Kiralama konusu alan içerisindeki ticari üniteler, kiracıya ince işleri ve dekorasyonu bitirilmemiş halde (kaba inşaat halinde) teslim edileceğini, kiracının kiralama alanı içerisindeki söz konusu işletmelerin işletme fonksiyonlarına göre imar mevzuatı ve projesine aykırı olmamak ve yapacağı işlerin projesini Belediyeye onaylatmak şartı ile iç dekorasyon ve ince işçilik ve imalatlarını yapacağını; bu işlerin bizzat kiracının veya bizzat Belediye tarafından yapabileceği gibi alt kiracılarına da yaptırılabilceğini"; Antalya 16. Noterliğinin 20.01.2020 tarih ve 02031 yevmiye numaralı ihtarnamesi ile sözleşmenin feshi işlemi gerçekleştirilmiş ve yargılama süreçlerinin devam etmekte olduğunu ifade etmiştir.

Bu nedenle Belediye ve kiracı Şirket ile alt kiracılara verilen ticari ünitelerin sözleşme hükümlerine uygun hale getirilmesi ile henüz derdest olan davanın sonucuna göre gerekli işlemlerin yapılması gerektiği düşünülmektedir.

### **BULGU 9: Antalya Büyükşehir Belediyesi Akıllı Kent Sistemleri Faz-1 İşinde Hatalı İşlemlerin Bulunması**

#### **a) İhale Mevzuatına Tabi Olmaksızın Sözleşme İmzalanması**

6 projeden oluşan "Antalya Büyükşehir Belediyesi Akıllı Kent Sistemleri Faz-1" işinin 22.01.2002 tarih ve 24648 sayılı Resmî Gazete'de yayımlanan 4734 sayılı Kamu İhale Kanunu kapsamında yapılması gerekirken, istisna kapsamında olduğu belirtilerek, 14.206.999,60 Euro sözleşme bedeli üzerinden Türksat Uydu Haberleşme Kablo Tv ve İşletme A.Ş (Türksat A.Ş)'ye verildiği görülmüştür.

Söz konusu işe ilişkin 24.08.2017 tarihinde Belediye ile Türksat A.Ş. arasında

imzalanan sözleşmenin “Yasal Dayanak” başlıklı 5’inci maddesinin birinci fıkrasında; sözleşme kapsamındaki çalışmaların başlatılması ve yürütülmesinde 21.02.1924 tarih ve 59 sayılı Resmî Gazete’de yayımlanan 406 sayılı Telgraf ve Telefon Kanunu’nun Ek-33’üncü maddesinin onbirinci fıkrasında yer alan, Kamu İhale Kanunu kapsamındaki idarelerin, e-Devlet ile ilgili bilgi ve iletişim teknolojileri hizmetleri kapsamında, Türksat A.Ş.’den doğrudan yapacakları hizmet alımları yönünden, 4734 sayılı Kamu İhale Kanunu’na tabi olmadığı hükmünün esas alındığı belirtilmektedir. Aynı sözleşme maddesinin ikinci fıkrasında, sözleşmenin, taraflar arasında 09.05.2015 tarihinde imzalanan Bilgi ve İletişim Teknolojileri Konularında İşbirliği Yapılmasına Dair Protokol çerçevesinde imzalandığı ifade edilmektedir.

Yukarıda belirtilen Protokolün “Kapsam” başlıklı 4 ‘üncü maddesinde; Antalya Büyükşehir Belediyesi’nin e-dönüşümü ve bilgi işlem sistemlerinin modernizasyonu projeleri kapsamında, e-Devlet hizmetleri, bilişim teknolojisi anahtar teslim proje hizmeti, elektronik belge yönetim sistem hizmeti, felaket kurtarma merkezi, dijital arşiv hizmeti, coğrafi bilgi sistemleri, bilgi güvenliği hizmeti, bilişim danışmanlık ve destek hizmeti ile tarafların karşılıklı olarak belirleyeceği diğer hizmetler konularında iş birliği çalışmalarının yapılacağı belirtilmektedir.

“Antalya Büyükşehir Belediyesi Akıllı Kent Sistemleri Faz-1” işinin kapsamında bulunan 6 adet projenin sözleşmeleri ve teknik şartnameleri incelendiğinde, söz konusu projelerin e-Devlet ile ilgili bilgi ve iletişim teknolojileriyle bağlantılarının bulunmadığı tespit edilmiştir. Buna karşın, söz konusu işin, 406 sayılı Kanun’un Ek-33’üncü maddesinin onbirinci fıkrasına istinaden, 4734 sayılı Kanun kapsamına alınmadan ihalesiz şekilde Türksat A.Ş’ye verildiği ve 24.08.2017 tarihinde 13.522.059,70 Euro üzerinden sözleşme imzalandığı tespit edilmiştir. Ayrıca bu sözleşmeye dayanılarak, 02.06.2020 tarihinde 684.940,06 Euro üzerinden ek sözleşme imzalandığı görülmüştür. Söz konusu iş kapsamında yapılan projelere ilişkin bilgilere aşağıdaki tabloda yer verilmiştir.

**Tablo 9: Proje Detayları**

Proje Adı	Projenin Kapsamı	Sözleşmelerde Yer Alan Toplam Proje Bedeli (Kdv Hariç) (Euro)
Elektronik Denetleme Sistemi (EDS)	Antalya İlinde Elektronik Denetleme Sistemi ve operasyon merkezinin hayata geçirilmesi ve 1 (bir) yıllık bakım hizmetinin sağlanması.	12.084.621,87
Yönetilebilir İnternet Hizmeti	Antalya ilinin muhtelif yerlerinde WiFi (Kablosuz Bağlantı Alanı) altyapısının kurulup, bütün şebeke ve sistem yönetiminin 1 (bir) yıl boyunca uçtan uca yapılması.	564.561,33
Şehir	Antalya ilinin muhtelif yerlerinde açık ve kapalı mekanlar için	439.988,11

Bilgilendirme Ekranları	bilgilendirme ekranlarının (kiosk) kurulması, yazılımlarının geliştirilmesi ve 1 (bir) yıllık bakım hizmetinin sağlanması.	
Akıllı Sulama Sistemi	Antalya ilinin muhtelif yerlerinde Akıllı Sulama Sistemi'nin kurularak hayata geçirilmesi ve 1 (bir) yıllık bakım hizmetinin sağlanması.	12.642,32
Akıllı Aydınlatma Sistemi	Antalya ilinin muhtelif yerlerinde Akıllı Aydınlatma Sistemi'nin kurularak hayata geçirilmesi ve 1 (bir) yıllık bakım hizmetinin sağlanması.	55.532,96
Akıllı Şehir Yönetim Platformu	Antalya ilindeki Akıllı Kent Sistemleri kapsamındaki ürünlerin izlenmesi ve yönetilmesinin sağlayacak donanım ve yazılımların temin edilmesi, arayüzlerin merkezi olarak sunulması ve 1 (bir) yıllık bakım hizmetinin sağlanması.	1.049.653,17
<b>TOPLAM</b>		<b>14.206.999,76</b>

Tabloda detayları verilen projelerin, e-Devlet ile ilgili bilgi ve iletişim teknolojileriyle bağlantılarının bulunmaması nedeniyle; “Antalya Büyükşehir Belediyesi Akıllı Kent Sistemleri Faz-1” işinin 406 sayılı Kanun’un Ek-33’üncü maddesinin onbirinci fıkrasına belirtilen istisna kapsamında değerlendirilmesi mümkün değildir.

Belediye cevabında, bulgu konusu işin 4734 sayılı Kanun’dan istisna olarak değerlendirilmesine ilişkin herhangi bir gerekçeli açıklama sunulmamıştır.

Sonuç olarak; yasal düzenlemelerle 4734 sayılı Kanun'dan istisna edilmeyen işlere ilişkin ihale işlemlerinin 4734 sayılı Kanun kapsamında yürütülmesi gerekmektedir.

#### **b) İş Kapsamında Yer Alan Projenin Zamanında Tamamlanmaması**

“Antalya Büyükşehir Belediyesi Akıllı Kent Sistemleri Faz-1” işi kapsamında yer alan Elektronik Denetleme Sistemi (EDS) projesinin 01.02.2020 tarihinde tamamlanması gerekirken, 31.12.2022 tarihi itibarıyla tamamlanmadığı görülmüştür.

İşe ilişkin 24.08.2017 tarihli sözleşmenin “Sözleşmenin Süresi ve Süre Uzatımı Verilebilecek Haller” başlıklı 10’uncu maddesinin dördüncü fıkrasında, Elektronik Denetleme Sistemi projeleri için ön görülen süreler aşağıdaki tabloda belirtilmiştir.

**Tablo 10: EDS Projesine İlişkin İş Bitirme Süreleri**

Proje Adı	Kurulum Süresi	Bakım/Hizmet Süresi	Toplam Proje Süresi
Elektronik Denetleme Sistemi (EDS)	7 Ay	12 Ay	19 Ay

Yapılan incelemeler neticesinde; EDS projesinin yapımına 13.11.2017 tarihinde başlanıldığı, 02.10.2018 tarihinde işe ilişkin 120 iş günü süre uzatımı verildiği, 02.06.2020 tarihinde imzalanan ek sözleşme ile iş artışına gidildiği ve iş artışına istinaden 60 gün süre uzatımı verildiği tespit edilmiştir. Söz konusu iş artışı sonrasında, projenin tamamlanması gereken tarih 01.02.2020 olması ve bu tarihten sonra herhangi bir süre uzatımı kararı

olmamasına rağmen, projenin 31.12.2022 tarihi itibarıyla tamamlanmadığı görülmüştür.

EDS'nin kurulması için Antalya Büyükşehir Belediyesi ile Antalya İl Emniyet Müdürlüğü arasında yapılan 18.05.2017 tarihli protokolde, EDS'nin Belediye tarafından kurulacağı ve akabinde İl Emniyet Müdürlüğüne devredileceği, sistem aracılığıyla uygulanacak trafik cezalarının %30'unun sistem kullanımı hizmet bedeli olarak Belediyeye aktarılacağı belirtilmiştir. Bu kapsamda, EDS'nin hayata geçmemesi nedeniyle Belediyenin gelir kaybına uğradığı açıktır.

Belediye cevabında, EDS projesinin zamanında bitirilememesine ilişkin herhangi bir gerekçeli açıklama sunulmamıştır.

Sonuç olarak, Belediye tarafından yaptırılacak işlere ilişkin sözleşmelerde ve süre uzatımı kararlarında belirtilen sürelere riayet edilmesi gerekmektedir.

#### **c) Tamamlanan Projelerin Atd Durumda Olması**

"Antalya Büyükşehir Belediyesi Akıllı Kent Sistemleri Faz-1" işi kapsamında yapılan ve toplam sözleşme bedelleri 1.557.816,56 Euro olan Şehir Bilgilendirme Ekranları, Akıllı Sulama Sistemi, Akıllı Aydınlatma Sistemi ve Akıllı Şehir Yönetim Platformu projelerinin atıl durumda olduğu görülmüştür.

Tablo 1'de bilgileri yer alan söz konusu projelerden;

a) Şehir Bilgilendirme Ekranları projesine 23.11.2017 tarihinde başlanıldığı, projenin 26.11.2018 tarihinde tamamlandığı, sözleşme bedeli olan 439.988,11 Euro karşılığında Belediye tarafından yükleniciye 3.276.527,08 TL ödendiği; proje kapsamında şehrin belirli noktalarına yerleştirilen şehir bilgilendirme ekranlarının kabinlerinin amacı dışında kullanıldığı gerekçesiyle 2020 yılında kaldırıldığı,

b) Akıllı Sulama Sistemi projesine 23.11.2017 tarihinde başlanıldığı, projenin 16.11.2018 tarihinde tamamlandığı, sözleşme bedeli olan 12.642,32 Euro karşılığında Belediye tarafından yükleniciye 91.461,87 TL ödendiği; söz konusu sistemin Antalya şehir merkezinde bulunan Yavuz Özcan ve Serdengeçti parklarına kurulduğu, yıllık bakım ve işletme maliyetlerinin yüksek olduğu gerekçesiyle sistemin kullanımından vazgeçildiği,

c) Akıllı Aydınlatma Sistemi projesine 23.11.2017 tarihinde başlanıldığı, projenin 29.08.2018 tarihinde tamamlandığı, sözleşme bedeli olan 55.532,96 Euro karşılığında Belediye

---

---

tarafından yükleniciye 493.163,89 TL ödendiği; söz konusu sistemin Antalya şehir merkezinde bulunan Yavuz Özcan ve Serdengeçti parklarına kurulduğu, yıllık bakım ve işletme maliyetlerinin yüksek olduğu gerekçesiyle sistemin kullanımından vazgeçildiği,

d) Akıllı Şehir Yönetim Platformu projesine 23.11.2017 tarihinde başlanıldığı, projenin 21.11.2018 tarihinde tamamlandığı, sözleşme bedeli olan 1.049.653,17 Euro karşılığında Belediye tarafından yükleniciye 7.810.326,46 TL ödendiği; yıllık bakım ve işletme maliyetlerinin yüksek olduğu gerekçesiyle sistemin kullanımından vazgeçildiği,

tespit edilmiştir.

5018 sayılı Kamu Malî Yönetimi ve Kontrol Kanunu'nun "Kamu maliyesinin temel ilkeleri" başlıklı 5'inci maddesinin birinci fıkrasının (g) bendinde: kamu idarelerinin mal ve hizmet üretimi ile ihtiyaçlarının karşılanmasında, ekonomik veya sosyal verimlilik ilkelerine uygun olarak maliyet-fayda veya maliyet-etkinlik ile gerekli görülen diğer ekonomik ve sosyal analizlerin yapılmasının esas olduğu belirtilmiştir.

Yukarıda belirtilen projelerin yıllık bakım ve işletme maliyetlerinin yüksek olması ve amacı dışında kullanılması gibi gerekçelerle atıl durumda olması; Belediyenin projeleri gerçekleştirmeden önce ekonomik veya sosyal verimlilik ilkelerine uygun olarak maliyet-fayda veya maliyet-etkinlik analizlerini yapmadığını göstermektedir. Bunun sonucunda, Belediye tarafından söz konusu projeler için 11.671.479,30 TL maliyete katlanılmış olup karşılığında herhangi bir kamusal fayda elde edilememiştir.

Belediye cevabında, anılan projelerin yıllık bakım ve işletme maliyetleri, verimliliğe katkısının bulunmaması, arızaların varlığı, güvenlik riski gibi gerekçelerle kullanılmadığı ifade edilmiştir.

Sonuç olarak; Belediye tarafından toplumsal ihtiyaçlar karşılanırken, ekonomik veya sosyal verimlilik ilkeleri doğrultusunda maliyet-fayda veya maliyet-etkinlik analizlerinin yapılarak hareket edilmesi uygun olacaktır.

#### **BULGU 10: Antalya İli Sınırları İçindeki Muhtelif Yollarda Altyapı, Yama ve Yol Yapımı İşinde Hatalı İşlemlerin Bulunması**

##### **a) İşin Pazarlık Usulüyle İhale Edilmesi**

Sözleşme bedeli 71.782.700,60 TL olan "Antalya İli Sınırları İçindeki Muhtelif

Yollarda Altyapı, Yama ve Yol Yapımı” işinin ihalesinin, açık ihale usulüyle yapılması gerekirken pazarlık usulüyle yapıldığı görülmüştür.

22.01.2002 tarih ve 24648 sayılı Resmî Gazete’de yayımlanan 4734 sayılı Kamu İhale Kanun’un “Temel ilkeler” başlıklı 5’inci maddesinin birinci fıkrasında; idarelerin, bu Kanun’a göre yapılacak ihalelerde; saydamlığı, rekabeti, eşit muameleyi, güvenilirliği, gizliliği, kamuoyu denetimini, ihtiyaçların uygun şartlarla ve zamanında karşılanmasını ve kaynakların verimli kullanılmasını sağlamakla sorumlu olduğu belirtilmiştir. Aynı maddenin dördüncü fıkrasında ise, bu Kanun’a göre yapılacak ihalelerde açık ihale ve belli istekliler arasında ihale usullerinin temel usuller olduğu, diğer ihale usullerinin ancak Kanun’da belirtilen özel hallerde kullanılabileceği hüküm altına alınmıştır.

Yine 4734 sayılı Kanun’un “Pazarlık usulü” başlıklı 21’inci maddesinin birinci fıkrasında hangi hallerde pazarlık usulüyle ihale yapılabileceği sayılmıştır. Söz konusu fıkranın (b) bedinde; doğal afetler, salgın hastalıklar, can veya mal kaybı tehlikesi gibi ani ve beklenmeyen veya yapım tekniği açısından özellik arz eden veya yapı veya can ve mal güvenliğinin sağlanması açısından ivedilikle yapılması gerekliliği idarece belirlenen hallerde veyahut idare tarafından önceden öngörülemeyen olayların ortaya çıkması üzerine ihalenin ivedi olarak yapılmasının zorunlu olması durumunda pazarlık usulü ile ihale yapılabileceği belirtilmiştir.

Antalya Su ve Atıksu İdaresi Genel Müdürlüğü (ASAT Genel Müdürlüğü) ile Antalya Büyükşehir Belediyesi arasında 14.03.2017 tarihinde yapılan Protokolün 5’inci maddesinde, ASAT Genel Müdürlüğü tarafından yapılan altyapı çalışmaları neticesinde bozulan yolların bakım ve onarımının Antalya Büyükşehir Belediyesi tarafından yapılacağı hüküm altına alınmıştır. Aynı Protokolün 6’ncı maddesinin altıncı fıkrasında, ASAT Genel Müdürlüğü tarafından yapılan altyapı çalışmaları neticesinde bozulan yolların bakım ve onarımının yapılması karşılığında Antalya Büyükşehir Belediyesine yapılacak ödemelerin, 3’er aylık periyotlarda mahsuplaşma işlemi şeklinde yapılacağı belirtilmiştir.

ASAT Genel Müdürlüğü tarafından 08.01.2018 tarihinde Antalya Büyükşehir Belediyesine hitaben yazılan yazıda, altyapı çalışmaları sonucunda bozulan yollarda hava şartları nedeniyle çukurların oluştuğu, buna bağlı yoğun şikayetlerin geldiği, can ve mal güvenliğinin sağlanması amacıyla yol yapım, bakım ve onarım işlerinin ivedilikle başlaması gerektiği ifade edilmiştir. Bu yazı gerekçe gösterilerek, 2018/19774 ihale kayıt numaralı “Antalya İli Sınırları İçindeki Muhtelif Yollarda Altyapı, Yama ve Yol Yapımı” işinin



---

ihalesinin, 19.01.2018 tarihinde 4734 sayılı Kanun'un 21'inci maddesinin birinci fıkrasının (b) bendine istinaden pazarlık usulüyle yapıldığı tespit edilmiştir.

Yapılan incelemeler neticesinde; ASAT Genel Müdürlüğü tarafından yapılan altyapı çalışmaları sonucunda bozulan herhangi bir yolun bakım ve onarımının Belediye tarafından yapıldığı görülmüştür. Bunun yanında, yukarıda bahsi geçen Protokolün 6'ncı maddesine istinaden Belediye ile ASAT Genel Müdürlüğü arasında yapılan herhangi bir mahsuplaşma işleminin olmadığı tespit edilmiştir. Ayrıca, ivedi olduğu belirtilerek pazarlık usulü ile ihale edilen işe ilişkin 01.02.2018 tarihli sözleşmede, işin süresi 240 takvim günü olarak belirtilmesine rağmen, işe ilişkin toplamda 1146 takvim günü süre uzatımı verilmiştir. İşin geçici kabul tutanağında da geçici kabul itibar tarihi 07.02.2022 olarak belirlenmiştir. Bu kapsamda, "Antalya İli Sınırları İçindeki Muhtelif Yollarda Altyapı, Yama ve Yol Yapımı" işinin pazarlık usulüyle ihale edilmesinin gerekçelerinin herhangi bir geçerliliği bulunmamaktadır.

23.07.2004 tarih ve 25531 sayılı Resmî Gazete'de yayımlanan 5216 sayılı Büyükşehir Belediyesi Kanunu'nun "Büyükşehir ve ilçe belediyelerinin görev ve sorumlulukları" başlıklı 7'nci maddesinin birinci fıkrasında; büyükşehir belediyesinin yetki alanındaki mahalleleri ilçe merkezine bağlayan yollar, meydan, bulvar, cadde ve ana yolları yapma, yaptırma, bakım ve onarımını gerçekleştirme görevi büyükşehir belediyelerine verilmiştir. Dolayısıyla yolların yapımı, bakımı ve onarımı işlerinin belediyeler tarafından düzenli olarak yapılması gereken hizmetler olduğu açıktır. Böylesine rutin bir işin ivedilikle yapılması gerektiği belirtilerek açık ihale usulü yerine pazarlık usulüyle ihale edilmesi sonucunda, 4734 sayılı Kanun'un 5'inci maddesinde sayılan temel ilkelere aykırı hareket edilmiştir.

Belediye cevabında, bulgu konusu ihalenin 31.03.2019 tarihinde gerçekleştirilen Mahalli İdareler Genel Seçimleri öncesindeki yönetim tarafından pazarlık usulüyle ihale edildiği ifade edilse de bu durum anılan ihalenin pazarlık usulüyle yapılmasının bir gerekçesi olmamaktadır.

Sonuç olarak, Belediye tarafından yapılacak ihalelerin usulü belirlenirken, 4734 sayılı Kanun çerçevesinde hareket edilmesi gerekmektedir.

#### **b) İşin Sözleşme Hükümlerine Uygun Şekilde Tamamlanmadan Sonlandırılması**

"Antalya İli Sınırları İçindeki Muhtelif Yollarda Altyapı, Yama ve Yol Yapımı" işinin henüz fiili olarak yüzde 85,42'si tamamlanmışken sonlandırıldığı görülmüştür.

---

4734 sayılı Kanun'un 5'inci maddesinde, Belediyenin gerçekleştireceği ihalelerde uymak zorunda oldukları temel ilkeler belirtilmiştir.

5216 sayılı Büyükşehir Belediyesi Kanunu'nun "Büyükşehir ve ilçe belediyelerinin görev ve sorumlulukları" başlıklı 7'nci maddesinin birinci fıkrasında; büyükşehir belediyesinin yetki alanındaki mahalleleri ilçe merkezine bağlayan yollar, meydan, bulvar, cadde ve ana yolları yapma, yaptırma, bakım ve onarımı gerçekleştirme görevi büyükşehir belediyelerine verilmiştir.

İhaleye ilişkin 01.02.2018 tarihli ve 71.782.700,60 TL tutarlı sözleşmenin, "İşin adı, yapılma yeri, niteliği, türü ve miktarı" başlıklı 3'üncü maddesinin ikinci fıkrasında; işin yapılma yeri, Antalya ili Büyükşehir Belediyesi sınırları dahilinde bulunan yollar olarak belirtilmiştir. Ayrıca işin teknik şartnamesinin "İşin Kapsamı" başlıklı 1'inci maddesinde işin ön proje ile ihale edildiği, "Projeler" başlıklı 3'üncü maddesinde ise uygulama projelerinin Belediyenin talebine istinaden yüklenici tarafından hazırlanacağı belirtilmiştir. Sözleşme ve teknik şartname hükümlerine göre değerlendirme yapıldığında; söz konusu işin yapılacağı yerlerin ihale esnasında belirli olmadığı, ihtiyaç durumuna göre uygulama projesi hazırlanarak imalatların yapılacağı anlaşılmaktadır.

Yapılan incelemeler sonucunda; 15.02.2022 tarihinde yükleniciye yaptırılacak iş kalmadığı gerekçe gösterilerek işin bu seviyede sonlandırılmasına ilişkin karar alındığı, işin geçici kabulünün 11.03.2022 tarihinde yapıldığı ve geçici kabul itibar tarihinin 07.02.2022 olduğu tespit edilmiştir. Ayrıca, 15.12.2022 tarihinde düzenlenen kesin hakediş raporunda sözleşme fiyatları ile yapılan iş tutarının 61.318.744,22 TL olduğu görülmüştür. Bu durumda, iş kapsamında yapılan toplam imalat, sözleşme ve eklerinde belirtilen toplam imalatın yüzde 85,42'sine denk gelmektedir.

5216 sayılı Kanun uyarınca, büyükşehir belediyelerinin görevleri arasında sayılan, belediyelerce rutin ve sürekli olarak gerçekleştirilen yol yapımı, bakımı ve onarımı işlerinin, yükleniciye yaptırılacak işin bulunmaması gerekçe gösterilerek tamamlanmadan sonlandırılmasının hayatın olağan akışına aykırı olduğu düşünülmektedir. Kaldı ki Belediye tarafından, yol yapımı, bakımı ve onarımı işlerini kapsayan 2023/33624 ihale kayıt numaralı "Antalya İlinde Yeni Yol Açılması, Mevcut Yollarda Yapım, Bakım, Aydınlatma ve Onarım İşleri İşi Yapımı" işi için ihaleye çıkmıştır.

Söz konusu iş, yükleniciye "yaptırılacak iş bulunulmaması" nedeniyle tamamlanmadan

sonlandırılması; Belediyenin, ihtiyaçlarının miktarını hatalı belirlediği ve bu şekilde ihalenin gerçekleştiği açıktır. İhale dokümanında yer alan işin miktarının gerçek ihtiyaçtan fazla olması halinde; iş deneyim belgesi gibi yeterlilik kriterlerinin tutarının daha yüksek seviyelere çıkması, Belediyenin ihtiyacını karşılayabilecek olup yeterlilik kriterlerini sağlayamayan isteklilerin ihale dışı kalması gibi sonuçları ortaya çıkmaktadır. Bu durumda, 4734 sayılı Kanun'un 5'inci maddesinde belirtilen, rekabet, ihtiyaçların uygun şartlarla ve zamanında karşılanması ve kaynakların verimli kullanılması ilkelerine aykırı hareket edildiği açıktır.

Belediye cevabında, döviz kurunda yaşanan artışların girdi maliyetlerini etkilemesini, fiyat farkı ödemelerinin Belediyeye maliyet olarak yansımaları, pandemi sürecinin Belediye kaynaklarını doğrudan etkilemesini sözleşme aşamasında planlanan seviyeye gelmesine bir engel olarak ifade etmesine karşılık bu durumun sözleşme imzalanmadan önce belirlenen iş miktarının hatalı olarak tespit edildiği gerçeğini değiştirmemektedir.

Sonuç olarak, Belediye tarafından yapılacak ihalelerde belirtilen iş miktarlarının ihtiyaca uygun ve gerçekçi bir şekilde belirlenmesi, yol yapımı, bakımı ve onarımı gibi süreklilik arz eden işlerin ise sözleşme hükümlerine göre yüklenicilerine tamamlattırılması uygun olacaktır.

#### **BULGU 11: Uygulama Projesinde Yapılan Değişikliklerle İşin Muhteviyatının Değiştirilmesi**

Belediye tarafından anahtar teslimi götürü bedel teklif alınmak suretiyle ihalesi yapılan, "Serik Kongre ve Kültür Merkezi Yapımı" işine ait uygulama projesinde değişiklikler yapılarak işin muhteviyatının değiştirildiği görülmüştür.

22.01.2002 tarih ve 24648 sayılı Resmî Gazete'de yayımlanan 4734 sayılı Kamu İhale Kanunu'nun "Tanımlar" başlıklı 4'üncü maddesinde uygulama projesi, belli bir yapının onaylanmış kesin projesine göre yapının her türlü ayrıntısının belirtildiği proje olarak tanımlanmıştır. Yine aynı Kanun'un "İdarelerce uyulması gereken diğer kurallar" başlıklı 62'nci maddesinin birinci fıkrasının (c) bendine göre; yapım işlerinde belirli istisnai durumlar dışında uygulama projesi olmadan ihaleye çıkılmayacağı, bina işlerinde her durumda uygulama projesi yapılarak ihaleye çıkılmasının zorunlu olduğu ve uygulama projesi bulunan yapım işlerinde anahtar teslimi götürü bedel teklif alınmak suretiyle ihale yapılacağı hüküm altına alınmıştır.

Yapım İşleri Genel Şartnamesi'nin "Projelerin uygulanması" başlıklı 12'nci maddesinin

dördüncü fıkrasında; idarelerin, sözleşme konusu işlerle ilgili proje vb. teknik belgelerde, değişiklik yapılmaksızın işin tamamlanmasının fiilen imkansız olduğu hallerde, işin sözleşmede belirtilen niteliğine uygun bir şekilde tamamlanmasını sağlayacak şekilde gerekli değişiklikleri yapmaya yetkili olduğu belirtilmiştir.

4734 sayılı Kanun'un 4'üncü maddesinde belirtildiği üzere uygulama projesinde yapımı gerçekleştirilecek yapının her türlü ayrıntısı yer almalıdır. Yani ihaleye çıkılmadan önce ihtiyaç tam olarak tanımlanmalı ve ihtiyaca uygun şekilde uygulama projesi hazırlanmalıdır. Yukarıda anılan mevzuat hükümleri çerçevesinde, uygulama projesinde değişiklik yapılması, yalnızca sözleşme konusu işin ilgili projede değişiklik yapılmaksızın tamamlanmasının fiilen imkansız olduğu hallerde mümkündür.

“Serik Kongre ve Kültür Merkezi Yapımı” işinin ihale dokümanında yer alan uygulama projesinde, biri küçük (A Blok), biri büyük (B Blok) olmak üzere 2 bina öngörülmüştür. Bu projede, küçük binanın (A Blok), bodrum kat, zemin kat ve 1'inci kattan oluşmak üzere 4.000 m<sup>2</sup> inşaat alanına sahip olması ve içerisinde güzel sanatlar galerisi, mesleki eğitim kurs yeri ve spor merkezi gibi fonksiyonları barındırması planlanmıştır. Büyük binanın ise içerisinde 1.000 kişi kapasiteli büyük salon ve 250 kişi kapasiteli küçük salon bulunan kültür ve kongre merkezi olması amaçlanmıştır.

Belediye tarafından 05.04.2021 tarihinde uygulama projesinde yapılan değişikliklerle, küçük bina (A Blok), zemin kat ve 1'inci kattan oluşmak üzere 2.300 m<sup>2</sup> inşaat alanına sahip hale getirilmiş ve bu binanın 1.000 kişi kapasiteli düğün salonu (çok amaçlı salon) olması amaçlanmıştır. Ayrıca, ihale dokümanında yer alan uygulama projesinde küçük binada (A Blok) yer alan fonksiyonlar büyük bina (B Blok) içerisine taşınmıştır. Yapılan bu değişikliklerle büyük binanın (B Blok) kültür, kongre ve sosyal etkinlik merkezi olması amaçlanmıştır.

Yukarıda bahsi geçen proje revizyonu, ihale konusu işin tamamlanmasına yönelik olmayıp işin muhteviyatını değiştirmeyi amaçlaması nedeniyle, Yapım İşleri Genel Şartnamesi'nin 12'nci maddesinin dördüncü fıkrasına aykırılık teşkil etmektedir.

Belediye cevabında, bulgu konusu işin yapım sürecinde Belediyeye ulaşan bölge halkının taleplerine istinaden muhteviyatının değiştirildiğini ifade edilmiştir.

Sonuç olarak, uygulama projesi bulunan yapım işlerinin projeleri üzerinde yapılacak değişikliklerin, Yapım İşleri Genel Şartnamesi doğrultusunda, yalnızca ihale konusu işin tamamlanması amacıyla yapılması ve ihale konusu işin muhteviyatını değiştirmemesi

---

---

gerekmektedir.

**BULGU 12: Kullanılmaya Elverişli Olmayan veya Kullanılmayan Taşınırların Belediye Deposunda Çürümeye Terk Edilmesi Neticesinde Kişisel Kusuru Bulunan Kamu Görevlilerine Yönelik Rücu İşlemlerinin Başlatılmaması**

Bir önceki Belediye Başkanı döneminde Belediye bütçesinden karşılanmak suretiyle; seçim sloganı olan ifadeler ve/veya Belediye Başkanının kendi tanıtımına ilişkin ifadeler bastırılarak alınan ve bir kısmı da muhasebe kayıtlarında yer almayan taşınırların, atıl vaziyette Belediye depolarında çürümeye yüz tuttuğu ve Belediyenin söz konusu alımlara ilişkin sorumluluğunun tespitine ilişkin herhangi bir çalışma başlatmadığı görülmüştür.

23.07.2004 tarih 25531 sayılı Resmî Gazete’de yayımlanan 5216 sayılı Büyükşehir Belediyesi Kanunu’nun “Büyükşehir ve ilçe belediyelerinin görev ve sorumlulukları” başlıklı 7’nci maddesinde belediyelerce yerine getirilmesi öngörülen görevler ve sorumluluklar ile belediyelerin yetkileri düzenlenmiştir.

Anılan Kanun’un “Büyükşehir belediyesinin giderleri” başlıklı 24’üncü maddesinde; temsil, tören, ağırlama ve tanıtım giderleri ve Büyükşehir belediye hizmetleriyle ilgili olarak yapılan kamuoyu yoklaması ve araştırması giderleri yer almaktadır. Söz konusu maddede, Belediye hizmetleriyle ilgili olarak yapılan kamuoyu yoklaması ve araştırmaları için harcama yapılabileceği belirtilmekle birlikte Belediye Başkanın seçim sloganı ve şahsi reklamı mahiyetinde ifadelerin taşınırlara işlenmesine dair hüküm bulunmamaktadır.

Belediye Bütçesinden Yapılacak Temsil, Ağırlama ve Tören Giderleri Yönergesi’nin 3’üncü maddesinde genel kural olarak temsil, ağırlama ve tören giderlerinin konu, kapsam ve miktarının tayini Belediye Başkanının takdirine tabi olduğunu ifade etmekle beraber bu takdiri Yönerge’de yer alan giderleri saymak suretiyle açık ve net bir şekilde belirlemiş ve bu gibi benzeri şeklindeki ifadelere yer vermeyerek kıyasa tabi tutmamıştır.

23.07.1965 tarih ve 12056 sayılı Resmî Gazete’de yayımlanan 657 sayılı Devlet Memurları Kanunu’nun 12’nci maddesinde, Devlet memurlarının, görevlerini dikkat ve itina ile yerine getirmek ve kendine teslim edilen Devlet malını korumak ve her an hizmete hazır halde bulundurmak için gerekli tedbirleri almak zorunda olduğu, Devlet memurunun kasıt, kusur, ihmal veya tedbirsizliği sonucu idare zarara uğratılmışsa, bu zararın ilgili memur tarafından rayiç bedeli üzerinden ödenmesinin esas olduğu, zararın ödettirilmesinde bu konudaki genel hükümlerin uygulanacağı, ancak fiilin meydana geldiği tarihte en alt derecenin birinci

kademesinde bulunan memurun brüt aylığının yarısını geçmeyen zararların, kabul etmesi halinde disiplin amiri veya yetkili disiplin kurulu kararına göre ilgili memurca ödeneceğine ilişkin düzenleme yapılmıştır.

657 sayılı Kanun'un 12'nci maddesine istinaden 13/8/1983 tarih ve 18134 sayılı Resmî Gazete'de yayımlanan, Devlete ve Kişilere Memurlarca Verilen Zararların Nevi ve Miktarlarının Tespiti, Takibi, Amirlerinin Sorumlulukları, Yapılacak Diğer İşlemler Hakkında Yönetmelik'te de memurlara yapılacak rücuun usul ve esasları düzenlenmiştir.

5216 sayılı Büyükşehir Belediyesi Kanunu'nun 18'inci maddesinde belediyenin hak ve menfaatlerini korumanın büyükşehir belediye başkanının görev ve yetkisinde olduğu belirtilmiştir.

Devlet memurları görevlerini yaparken gereken dikkat ve itinaı göstermek ve kendilerine teslim edilen devlet malını korumak ve her an hizmete hazır halde bulundurmak için gerekli tedbirleri almak zorundadırlar. Diğer taraftan devlet memurunun kasıt, kusur, ihmal veya tedbirsizliği sonucu idarenin zarara uğratılması durumunda, bu zararın ilgili memur tarafından rayiç bedeli üzerinden ödenmesi esastır.

Destek Hizmetleri Daire Başkanlığı sorumluluğunda bulunan depoda yapılan yerinde denetimler esnasında tespit edilen söz konusu taşınırlara ilişkin bilgiler aşağıdaki tablolarda yer almaktadır;

**Tablo 11: Otomasyon Sisteminde Kayıtlı Taşınırlar**

Malzeme Adı	Talep Tarihi	Miktar	Birim Fiyatı (TL)	Tutar (TL)	Kalan Miktar	Kalan Miktar Tutarı (TL)
Masa Örtüsü (100*120)	23.02.2018	3000	8,15	24.450,00	3000	24.450,00
Basılı Dosya Alımı	16.02.2017	5000	0,68	3.400,00	4280	2.910,40
Zarf (Basılı Belediye Logolu Diplomat Zarfı)	25.10.2017	100000	0,2124	21.240,00	2400	509,76
Tişört (Belediye Logolu)	28.09.2017	1000	8,5	8.500,00	650	5.525,00
Şapka (Belediye Logolu)	28.09.2017	5000	3,25	16.250,00	3000	9.750,00
Tişört	4.06.2018	1000	9,5	9.500,00	800	7.600,00

Basılı Fotoğraf Alımı (40*60 Cm Forex Üzeri 8 Pass Dijital Baskı)	27.11.2018	225	18	4.050,00	82	1.476,00
Çerçeve (40 Lık Altınvarak Özel Eskieme Çerçeve)	27.11.2018	225	35	7.875,00	177	6.195,00
Çerçeve (40 Lık Altınvarak Özel Eskieme Çerçeve)	31.05.2018	150	30	4.500,00	32	960,00
<b>Toplam</b>				<b>99.765,00</b>		<b>59.376,16</b>

**Tablo 12: Otomasyon Sisteminde Kayıtlı Olmayan Taşınırlar**

Malzeme Adı	Talep Tarihi	Miktar	Birim Fiyatı (TL)	Tutar (TL)	Kalan Miktar	Kalan Miktar Tutarı (TL)
Masa Örtüsü (100*120)	26.10.2017	7.000,00	8,15	57.050,00+KDV	5.400,00	44.010,00+KDV
Kupa	21.07.2016	5.000,00	4,75	23.750,00+KDV	9,00	42,75+KDV
Basılı Logolu Mal Alımı (Kupa Alımı)	12.10.2017	10.000,00	4,5	45.000,00+KDV	4,00	18,00+KDV
Kupa (Porselen)	10.09.2015	5.000,00	4,18	20.900,00+KDV	40,00	167,20+KDV
Kupa (Porselen)	11.09.2015	10.000,00	4,18	41.800,00+KDV	975,00	4.075,50+KDV
Basılı Bayrak Alımı (Antalya Güzel Gazipaşa-Alanya-Manavgat-Muratpaşa-Kepez-Elmalı-Korkuteli-Kumluca-Kaş-Konyaaltı-Akseki-Gündoğmuş-İbradı-Serik-Aksu-Döşemealtı-Demre-Finike-Kemer Çok Güzel - Türkiye Güzel Antalya Çok Güzel)	27.04.2018	9.750,00	4,65	45.337,50+KDV	4.150,00	19.297,50+KDV
Bardak (Porselen)	25.08.2014	10.000,00	2,64	26.440,68+KDV	366,00	967,73+KDV
Basılı Logolu Mal Alımı (Islak Mendil)	21.11.2018	50.000,00	0,14	7.000,00+KDV	14.500,00	2.030,00+KDV

## T.C. Sayıştay Başkanlığı

Basılı Logolu Mal Alımı (Kese Kağıdı)	21.11.2018	50.000,00	0,18	9.000,00+KDV	6.000,00	1.080,00+KDV
Flash Bellek (Usb Memory)	26.11.2022	3.000,00	18,5	55.500,00+KDV	73,00	1.350,50+KDV
Çanta Kolej Evrak Çantası	26.11.2022	3.000,00	45	135.000,00+KDV	166,00	7.470,00+KDV
Ajanda (Baskılı Ajanda 13 Cm * 21 Cm)	9.11.2015	5.000,00	10	50.000,00+KDV	53,00	530,00+KDV
Hediyelik Eşya Lazerli Kristal Yivli Minare	12.11.2022	3.000,00	48,375	145.125,00+KDV	66,00	3.192,75+KDV
Hediyelik Eşya Kadife Kutuda Lazerli Kristal Aspendos	12.11.2015	3.000,00	53,75	161.250,00+KDV	66,00	3.547,50+KDV
Basılı Kitap Alımı (Antalyada Mübadele)	23.06.2022	500,00	8,8	4.400,00+KDV	130,00	1.144,00+KDV
Basılı Kitapçık Alımı (Destek Sizden Hizmet Bizden)	2.07.2018	80.000,00	0,55	44.000,00+KDV	4.300,00	2.365,00+KDV
Takvim	12.10.2016	20.000,00	2,5	50.000,00+KDV	150,00	375,00+KDV
Basılı Broşür Alımı	1.11.2015	10.000,00	1,1	11.000,00+KDV	3.518,00	3.869,80+KDV
Basılı Form Alımı	4.11.2015	13.000,00	0,25	3.250,00+KDV	135,00	33,75+KDV
Cepli Dosya Yapımı (Kısmi Laklı Mat Selefonlu Cepli 350gr Mat Kuşe)	3.09.2015	15.000,00	0,46	6.900,00+KDV	2.400,00	1.104,00+KDV
Tükenmez Kalem	6.11.2015	3.000,00	2,25	6.750,00+KDV	55,00	123,75+KDV
Tükenmez Kalem	15.09.2015	10.000,00	1,95	19.500,00+KDV	586,00	1.142,70+KDV
Tükenmez Kalem	10.09.2015	10.000,00	1,95	19.500,00+KDV	529,00	1.031,55+KDV
Satranç Takımı	7.03.2016	1.000,00	24,6	24.600,00+KDV	526,00	12.939,60+KDV
Basılı Form Alımı (Oy Pusulası)	25.08.2014	135.000,00	0,0074	999,00+KDV	135.000,00	999,00+KDV
Şapka	13.03.2017	12.500,00	4,5	56.250,00+KDV	700,00	3.150,00+KDV
<b>Toplam</b>				<b>1.070.302,18+KDV</b>		<b>116.057,58+KDV</b>

Sonuç olarak; Belediye cevabında bulguya iştirak edildiği belirtilmiş olup bir önceki Belediye Başkanı döneminde Belediye bütçesinden karşılanmak suretiyle seçim sloganı olan ifadeler ve/veya Belediye Başkanının kendi tanıtımına ilişkin ifadeler bastırılarak alınan, bir kısmı da muhasebe kayıtlarında yer almayan ve atıl vaziyette Belediye depolarında çürümeye yüz tutan taşınırlara ilişkin olarak, Belediye tarafından sorumluluk tespitine dair çalışma yapılması gerekmektedir.



### **BULGU 13: Zarar Eden Belediye Şirketlerine Sermaye Artırımı Yoluyla Sürekli Kaynak Aktarılması**

Yıllar itibarıyla zarar eden Belediye şirketlerine, zarar etmelerine rağmen sermaye artırımı yoluyla kaynak aktarımı yapılarak kamu kaynaklarının etkili, ekonomik ve verimli kullanılmasının sağlanmadığı görülmüştür.

24.12.2003 tarih ve 25326 sayılı Resmî Gazete’de yayımlanan 5018 sayılı Kamu Malî Yönetimi ve Kontrol Kanunu'nun 8’inci maddesinde; her türlü kamu kaynağının elde edilmesi ve kullanılmasında görevli ve yetkili olanların, kaynakların etkili, ekonomik, verimli ve hukuka uygun olarak elde edilmesinden, kullanılmasından, muhasebeleştirilmesinden, raporlanmasından ve kötüye kullanılmaması için gerekli önlemlerin alınmasından sorumlu olduğu, 11’inci maddesinde; üst yöneticilerin, sorumlulukları altındaki kaynakların etkili, ekonomik ve verimli şekilde elde edilmesi ve kullanımının sağlanmasından, kayıp ve kötüye kullanımının önlenmesinden, malî yönetim ve kontrol sisteminin işleyişinin gözetilmesi, izlenmesi ve bu Kanun’da belirtilen görev ve sorumlulukların yerine getirilmesinden bakana; mahallî idarelerde ise meclislerine karşı sorumlu olduğu, 68’inci maddesinde de; dış denetimin kamu kaynaklarının etkili, ekonomik ve verimli olarak kullanılıp kullanılmadığının belirlenmesi suretiyle de gerçekleştirileceği hüküm altına alınmıştır.

Belediye hesap ve işlemleri üzerinde yapılan incelemede; sermayesinin yüzde ellisinden fazlasına sahip olunan EKDAĞ A.Ş., ANET A.Ş., ANSET A.Ş., ANTEPE A.Ş. ve Antalya Ulaşım A.Ş.’den oluşan beş belediye şirketine yıllar itibarıyla zarar etmelerine rağmen sermaye artırımı yoluyla kaynak aktarıldığı görülmüştür. Son beş yıl içerisinde aktarılan sermaye tutarları beş şirket itibarıyla aşağıdaki tabloda gösterilmiştir.

**Tablo 13: Şirketlere Aktarılan Sermaye Tutarlarına İlişkin Bilgiler**

Şirketin Adı	ABB'nin Sermaye Payı (%)	Şirket Tarafından Son 5 Yıl İçerisinde Yapılan Sermaye Artırımı (TL)	ABB'nin Son 5 Yılda Katıldığı Sermaye Artırımı (TL)	Şirketlerin 2021 Yılı Zararı (TL )
EKDAĞ A.Ş.	99,46	23.000.000,00	22.875.800,00	966.792,22
ANET A.Ş.	98,45	10.000.000,00	9.845.000,00	993.308,57
ANSET A.Ş.	77,08	8.676.500,00	6.687.846,20	125.766,34
ANTEPE A.Ş.	96,00	20.000.000,00	19.200.000,00	-

ANTALYA ULAŞIM A.Ş.	95,58	114.600.695,00	109.535.534,42	54.909.692,00
<b>TOPLAM</b>		<b>176.277.195,00</b>	<b>168.144.180,62</b>	<b>56.995.559,13</b>

Ayrıntısı tablodan görüleceği üzere; yüksek oranlarda zarar etmesine rağmen şirketlere son beş yılda toplamda 168.144.180,62 TL sermaye artırımını yoluyla kaynak aktarıldığı görülmektedir.

Belediye cevabında, kamu kaynaklarının etkili ve verimli kullanılması adına, Belediye şirketlerinin faaliyetlerinde daha fazla kamu kaynağına ihtiyaç duyulmayacak şekilde sürdürülebilir kılınması için gerekli tedbirlerin alınacağını ifade edilmiştir.

Yukarıda yer alan açıklamalar ve mevzuat hükümleri doğrultusunda, Belediyeye ait şirketlerde mali disiplinin sağlanması amacıyla gerekli çalışmaların yapılması ve şirket faaliyetlerinin sürdürülebilir hale getirilmesi gerekmektedir.

#### **BULGU 14: Belediye Tarafından Kiralanan Araçların Belediye Şirketlerince Kullanılması**

Belediye tarafından kiralanmış taşıtların, Belediye şirketlerince kullanıldığı ve kiralama giderlerinin Belediye bütçesinden ödendiği tespit edilmiştir.

23.07.2004 tarih ve 25531 sayılı Resmî Gazete’de yayımlanan 5216 sayılı Büyükşehir Belediyesi Kanunu’nun “Büyükşehir belediyesinin giderleri” başlıklı 24’üncü maddesinde; araç ve malzemelerinin temini, yapımı, bakımı ve onarımı için yapılan giderlerin Belediye bütçesinden karşılanabileceği belirtilmektedir.

17.03.2006 tarih ve 2006/10193 sayılı Bakanlar Kurulu Kararı’yla yürürlüğe konulan Hizmet Alımı Suretiyle Taşıt Edinilmesine İlişkin Esas ve Usuller’in “Temel amaç” başlıklı 5’inci maddesinde; kamu hizmetlerinin gerektirdiği taşıt ihtiyacının hizmet alımı yoluyla karşılanmasının temel amacının, kamudaki taşıt giderlerinin asgari seviyeye indirilmesi ve kaynakların savurganlığa yol açılmadan, bütçe olanaklarıyla uyumlu bir biçimde kullanımının sağlanması olduğu belirtilmiştir. Aynı Esas ve Usuller’in “Genel esaslar” başlıklı 6’ncı maddesinde ise; hizmet alımı suretiyle taşıt edinilmesinin gerektirdiği giderlerin kurum bütçesinde öngörülen ödenekler çerçevesinde karşılanacağı ifade edilmiştir.

Belediye şirketleri, 6102 sayılı Türk Ticaret Kanunu’na tabi şirketlerdir. 6102 sayılı Kanun’un 16 ve 18’inci maddesinde belirtildiği üzere, belediye tarafından ticari şekilde

işletilmek üzere kurulan şirketler tacir unvanına sahip kuruluşlardır. Dolayısıyla belediye bütçesinden ayrı olarak kendi sermayeleri olan ve ihtiyaçlarının kendi kaynaklarından karşılanması gereken işletmelerdir.

Belediye cevabında, bulgu konusu araçların mahalli müşterek ihtiyaçların karşılanabilmesi için Belediyenin de taraf ve sorumlu olduğu protokollerle Belediye yetki ve sorumluluğundaki hizmetlerin gerçekleştirilebilmesi için kullanıldığını ifade etmiştir.

Yapılan denetimler neticesinde ise, Belediye ile Belediye şirketleri arasında herhangi bir taşıt kiralama sözleşmesi olmadığı halde Belediye tarafından kiralanan taşıtların Belediye şirketlerince kullanıldığı ve kiralama giderlerinin Belediye bütçesinden ödendiği tespit edilmiştir.

Netice itibarıyla Belediyenin kullanımında bulunmayan araç giderlerinin Belediye bütçesinden ödenme imkanı bulunmamaktadır. Bu sebeple şirketlerin kullanımında olan araç giderlerinin şirketlerin kendi kaynaklarından karşılanması gerekmektedir.

#### **BULGU 15: Anset Özel Sağlık ve Eğitim Kültür İnşaat Ticaret Ltd. Şti. ile Büyükşehir Belediyesi Arasında Yapılan İhalelerde Hatalı İşlemlerin Bulunması**

Belediyenin %84 oranında hissedarı olduğu Anset Özel Sağlık ve Eğitim Kültür İnşaat Ticaret Ltd. Şti.'nin Belediyeden almış olduğu ihalelerin yaklaşık maliyetlerinin, Şirket Genel Müdürlüğü görevini de yürüten Büyükşehir Belediyesi Genel Sekreterinin onayından geçtiği görülmüştür.

22.01.2002 tarih ve 24648 sayılı Resmî Gazete'de yayımlanan 4734 sayılı Kamu İhale Kanunu'nun;

“Yaklaşık maliyet” başlıklı 9'uncu maddesinde;

*“Mal veya hizmet alımları ile yapım işlerinin ihalesi yapılmadan önce idarece, her türlü fiyat araştırması yapılarak katma değer vergisi hariç olmak üzere yaklaşık maliyet belirlenir ve dayanaklarıyla birlikte bir hesap cetvelinde gösterilir. Yaklaşık maliyete ihale ve ön yeterlik ilânlarında yer verilmez, isteklilere veya ihale süreci ile resmî ilişkisi olmayan diğer kişilere açıklanmaz.”* ,

“İhaleye katılamayacak olanlar” başlıklı 11'inci maddesinde;

*“Aşağıda sayılanlar doğrudan veya dolaylı veya alt yüklenici olarak, kendileri veya*

---

*başkaları adına hiçbir şekilde ihalelere katılamazlar:*

...

*d) İhaleyi yapan idarenin ihale konusu işle ilgili her türlü ihale işlemlerini hazırlamak, yürütmek, sonuçlandırmak ve onaylamakla görevli olanlar.*

...

*Bu yasaklara rağmen ihaleye katılan istekliler ihale dışı bırakılarak geçici teminatları gelir kaydedilir. Ayrıca, bu durumun tekliflerin değerlendirilmesi aşamasında tespit edilememesi nedeniyle bunlardan biri üzerine ihale yapılmışsa, teminatı gelir kaydedilerek ihale iptal edilir.”,*

“Yasak fiil veya davranışlar” başlıklı 17’nci maddesinde;

*“İhalelerde aşağıda belirtilen fiil veya davranışlarda bulunmak yasaktır:*

....

*e) 11 inci maddeye göre ihaleye katılmayacağı belirtildiği halde ihaleye katılmak.*

*Bu yasak fiil veya davranışlarda bulunanlar hakkında bu Kanunun Dördüncü Kısımında belirtilen hükümler uygulanır.”,*

“İhalelere katılmaktan yasaklama” başlıklı 58’inci maddesinde;

*17’nci maddede belirtilen fiil veya davranışlarda buldukları tespit edilenler hakkında fiil veya davranışlarının özelliğine göre, bir yıldan az olmamak üzere iki yıla kadar, üzerine ihale yapıldığı halde mücbir sebep halleri dışında usulüne göre sözleşme yapmayanlar hakkında ise altı aydan az olmamak üzere bir yıla kadar, 2 nci ve 3 üncü maddeler ile istisna edilenler dahil bütün kamu kurum ve kuruluşlarının ihalelerine katılmaktan yasaklama kararı verilir. Katılma yasakları, ihaleyi yapan bakanlık veya ilgili veya bağlı bulunulan bakanlık, herhangi bir bakanlığın ilgili veya bağlı kuruluşu sayılmayan idarelerde bu idarelerin ihale yetkilileri, il özel idareleri ve bunlara bağlı birlik, müessese ve işletmelerde İçişleri Bakanlığı; belediyeler ve bunlara bağlı birlik, müessese ve işletmelerde ise Çevre ve Şehircilik Bakanlığı tarafından verilir.*

...”

“Görevlilerin ceza sorumluluğu” başlıklı 60’ıncı maddesinde;

*“İhale yetkilisi ile ihale komisyonlarının başkan ve üyeleri ile ihale işlemlerinden sözleşme yapılmasına kadar ihale sürecindeki her aşamada görev alan diğer ilgililerin; 17 nci maddede belirtilen fiil veya davranışlarda bulduklarının, görevlerini kanuni gereklere uygun veya tarafsızlıkla yapmadıklarının, taraflardan birinin zararına yol açacak ihmalde veya kusurlu hareketlerde bulduklarının tespiti halinde, haklarında ilgili mevzuatları gereğince disiplin cezası uygulanır. Ayrıca, fiil veya davranışlarının özelliğine göre haklarında ceza kovuşturması da yapılır ve hükmolunacak ceza ile birlikte tarafların uğradıkları zarar ve ziyan genel hükümlere göre kendilerine tazmin ettirilir. Bu Kanuna aykırı fiil veya davranışlardan dolayı hüküm giyen idare görevlileri, bu Kanun kapsamına giren işlerde görevlendirilemezler.*

... ”;

“Bilgi ve belgeleri açıklama yasağı” başlıklı 61’inci maddesinde ise;

*“Bu Kanunun uygulanmasında görevliler ile danışmanlık hizmeti sunanlar; ihale süreci ile ilgili bütün işlemlere, isteklilerin iş ve işlemleri ile tekliflerin teknik ve mali yönlerine ilişkin olarak gizli kalması gereken bilgi ve belgelerle işin yaklaşık maliyetini ifşa edemezler, kendilerinin veya üçüncü şahısların yararına kullanamazlar. Aksine hareket edenler hakkında ilgisine göre 58 ve 60 ıncı maddelerde belirtilen müeyyideler uygulanır.”* hükümlerine yer verilmiştir.

Yapılan incelemeler neticesinde; Belediyenin 30.04.2019 tarihinde yayınladığı Genelge’ye istinaden, 4734 sayılı Kanun çerçevesinde yapılacak ihalelerin ön izinlerinin Belediye Başkanı adına Genel Sekreter tarafından verildiği, Genel Sekreterin aynı zamanda Anset Özel Sağlık ve Eğitim Kültür İnşaat Ticaret Ltd. Şti.’nin Genel Müdürü olduğu ve Şirketin Belediyeden 2022 yılı içerisinde toplam sözleşme bedeli 45.650.00,00 TL olan 2 adet ihale aldığı tespit edilmiştir. Ayrıca söz konusu ihalelere ilişkin ön izin için Başkanlık makamına gönderilen belgelerde yaklaşık maliyet bilgisinin de yer aldığı görülmüştür.

Belediye cevabında, Mali Hizmetler Dairesi Başkanlığı’nın Ön İzin Konulu Genelge’si kapsamında bulgu konusu işlere ait teknik şartname ve yaklaşık maliyetin kapalı zarf ile ödenek kontrolü ve mevzuata uygunluk kapsamında Mali Hizmetler Dairesi Başkanlığına sunulduğu, yaklaşık maliyet miktarının Başkanlık Makamı ek olurunda sunulmadığı, dolayısıyla yaklaşık maliyetin Büyükşehir Belediye Genel Sekreteri tarafından görülmediği ifade edilmiştir. Ayrıca var olan Ön İzin Genelgesi’nin tereddütlere mahal bırakılmaması için yeniden düzenlendiği

beyan edilmiştir. Her ne kadar Belediye cevabında, yaklaşık maliyetin kapalı zarf içerisinde sunulduğu ve Başkanlık olurlarına ek olarak sunulmadığı ifade edilse de ihaleye uygulanan Ön İzin Genelgesi yaklaşık maliyetin aleni hale gelmesine neden olabilecektir.

Sonuç olarak, Büyükşehir Belediyesi Genel Sekreterinin ön izninden geçen bir ihaleye yine Genel Sekreter tarafından Müdürlük görevi yürütülen anılan Şirketin katılması ve yaklaşık maliyet bilgisinin Şirket Müdürünce önceden bilinmesi sonucunda, 4734 sayılı Kanun'un 11'inci, 17'nci ve 61'inci maddelerine aykırı hareket edilmiştir. Ayrıca, 4734 sayılı Kanun'un 17'inci maddesinde belirtilen yasak fiillerin işlenmesi ve Kanun'un 61'inci maddesinde belirtilen yaklaşık maliyetin Şirket Genel Müdürü tarafından önceden bilinmesi nedeniyle, ilgililer hakkında Kanun'un 58'inci ve 60'uncü maddesinde belirtilen müeyyidelerin uygulanması gerekmektedir.

#### **BULGU 16: Düden Şelalesi Turnike ve Yazılım Yenileme Projesi İşinde İhaleden Önce İşin Yaptırılması ve Teknik Şartnameye Aykırı Hareket Edilerek Alt Yüklenici Çalıştırılması**

Bilgi İşlem Dairesi Başkanlığının talebi üzerine Destek Hizmetleri Daire Başkanlığınca 4734 sayılı Kamu İhale Kanunu'nun 21/f maddesine göre pazarlık usulü ile ihalesi yapılan 399.900,00 TL sözleşme bedelli "Düden Şelalesi Turnike ve Yazılım Projesi" işinde, işin ihale tarihinden önce sözleşme imzalanan firmanın alt yüklenicisine yaptırıldığı tespit edilmiştir.

22.01.2002 tarih ve 24648 sayılı Resmî Gazete'de yayımlanan 4734 sayılı Kamu İhale Kanunu'nun "Temel ilkeler" başlıklı 5'inci maddesinde, idarelerin, bu Kanun'a göre yapılacak ihalelerde; saydamlığı, rekabeti, eşit muameleyi, güvenilirliği, gizliliği, kamuoyu denetimini, ihtiyaçların uygun şartlarla ve zamanında karşılanmasını ve kaynakların verimli kullanılmasını sağlamakla sorumlu olduğu hüküm altına alınmıştır.

Söz konusu işe ait ihale 06.05.2021 tarihinde gerçekleştirilmiş ve 25.05.2021 tarihinde geçerli iki tekliften düşük teklif veren firma ile sözleşme imzalanarak 27.05.2021 tarihinde yer teslimi yapılmış ve yüklenici tarafından 06.04.2021 tarihinde işin tamamlandığı Belediyeye yazılı olarak bildirilmiştir. Ancak yazılım sistemine ait LOG kayıtlarında (bilgisayar sisteminde meydana gelen olaylar hakkındaki bilgileri bir günlük dosyasında depolamak) sistemin 28.04.2021 tarihinde faaliyete geçtiği anlaşılmıştır. Bunun yanı sıra Belediye tarafından teknik şartnameye ve sözleşmeye alt yüklenici çalıştırılmayacağına ilişkin hüküm konulmasına rağmen iş sürecinde alt yüklenici çalıştırıldığı tespit edilmiş, dolayısıyla 4734 sayılı Kanun'un

5'inci maddesinde belirtilen temel ilkelere aykırı hareket edilmiştir.

Her ne kadar Belediye tarafından işin ihale tarihinden önce sözleşme imzalanan firmanın alt yüklenicisine yaptırıldığına ilişkin log kayıtlarının bilgisayarın tarih ve saat ayarlarının güncel olmamasından kaynaklandığı belirtilmiş olsa da bu durumu kanıtlayıcı bir bilgi ve belgeye ulaşılamamıştır.

Yine Belediye tarafından Yüklenici firmanın alt yüklenici ile ilgili taraflarına herhangi bir başvuru ve bilgilendirmede bulunmadığını, iş ve işlemlerin Kamu İhale Kanunu'nun ilgili hükümlerine uygun şekilde gerçekleştirilmiş olduğu belirtilmiş olsa da; söz konusu ihaleye ilişkin yapılan imalatların sözleşme imzalanan firma tarafından yapılmadığı, fiili denetim sürecinde işi fiilen yapan firma ile olan görüşme neticesinde bizzat kendisi tarafından beyan edilmiştir. Kaldı ki, işi söz konusu firmanın yapmayıp işin başka bir firmaya yaptırıldığı ihbar dilekçelerinden de anlaşılmaktadır.

Sonuç olarak; Belediye tarafından yaptırılacak işlerde, 4734 sayılı Kanun'un 5'inci maddesinde belirtilen temel ilkeler çerçevesinde hareket edilmesi gerekmektedir.

#### **BULGU 17: Mal Alımı İhalelerinde Teknik Şartnameye Aykırı Hareket Edilmesi ve Birim Fiyat Cetvelinde Aynı Nitelikteki Ürünler İçin Farklı Fiyat Alınması**

Mal alımı ihalelerinde teknik şartnameye aykırı hareket edildiği ve ihale dokümanlarından birisi olan birim fiyat cetvelinde aynı nitelikteki ürünler için yüklenicinin farklı fiyatlar sunduğu görülmüştür.

Aşağıdaki tabloda bilgileri verilen pide ve ayran alımlarında, yüklenicinin Sosyal Hizmetler A.Ş. olduğu, söz konusu işlerde alt yüklenici çalıştırıldığı ve birim fiyat cetvelinde aynı nitelikteki ürünlerin ilçe bazında farklı fiyatlar alındığı tespit edilmiştir.

**Tablo 14: Pide ve Ayran Alımları**

İhale Kayıt Numarası	İhale Usulü	İhale Adı	Sözleşme Tutarı (TL)
2022/986565	Açık İhale	2022 Yılı Antalya Merkez İlçeler ve Batı İlçeleri Taziye İkramı İçin Peynirli Pide ve Ayran Satın Alınması İşİ	2.154.185,00
2022/617010	Açık İhale	2022 Yılı Antalya Doğu İlçeleri Taziye İkramı İçin Peynirli Pide ve Ayran Satın Alınması İşİ	1.362.000,00
2022/44581	Açık İhale	2022 Taziye İkramı İçin Peynirli Pide ve Ayran Satın Alınması İşİ	3.599.640,00
2022/925449	Pazarlık	2022 Yılı Antalya Merkez İlçeler ve Batı İlçeleri Taziye İkramı İçin Peynirli Pide ve Ayran Satın Alınması İşİ	704.400,00
<b>TOPLAM</b>			<b>7.820.225.00</b>

Yukarıda bilgileri yer alan ihalelerin “Peynirli Pide ve Özellikleri” başlıklı 5.1’inci maddelerinde, peynirli pidelerin yüklenici firmanın kendi üretim yeri ya da imalathanesinde hazırlanacağı belirtilmiştir. Ayrıca, söz konusu ihalelerin sözleşmelerinin “Alt yüklenicilere ilişkin bilgiler ve sorumluluklar” başlıklı 15’inci maddelerinde ise, bu işlerde alt yüklenici çalıştırılmayacağı ve işlerin tamamının yüklenici tarafından yapılacağı ifade edilmiştir.

Yapılan incelemeler neticesinde, Sosyal Hizmetler A.Ş.’nin pide üretim yerinin Antalya Döşemealtı ilçesinde bulunduğu, Antalya merkezde bulunan ilçeler dışındaki yerlere gönderilecek pideler için ilgili ilçelerde alt yüklenici çalıştırıldığı ve ihalelere ilişkin birim fiyat cetvellerinde aynı nitelikteki ürünler için Antalya ili doğu, batı ve merkez ilçelerinde farklı fiyatlar alındığı tespit edilmiştir.

22.01.2002 tarih ve 24648 sayılı Resmî Gazete’de yayımlanan 4734 sayılı Kamu İhale Kanunu’nun “Temel ilkeler” başlıklı 5’inci maddesinde, idarelerin, anılan Kanun’a göre yapılacak ihalelerde; saydamlığı, rekabeti, eşit muameleyi, güvenilirliği, gizliliği, kamuoyu denetimini, ihtiyaçların uygun şartlarla ve zamanında karşılanmasını ve kaynakların verimli kullanılmasını sağlamakla sorumlu olduğu hüküm altına alınmıştır.

Belediye tarafından ihaleye ait teknik şartnameye ve sözleşmeye alt yüklenici çalıştırılmayacağına ilişkin hüküm konulup, iş sürecinde alt yüklenici çalıştırılması sonucunda 4734 sayılı Kanun’un 5’inci maddesinde belirtilen temel ilkelere aykırı hareket edilmiştir. Ayrıca, pide ve ayranların dağıtılacağı ilçelerdeki alt yüklenicilerden tedarik edilmesi nedeniyle, farklı ilçelere farklı fiyat uygulanmasının da geçerli bir gerekçesi bulunmamaktadır.

Belediye cevabında, ihale edilen malların teknik şartnamede belirtilen özelliklere uygun olarak alındığını, alım konusu ürünlerle ilgili olarak bazı tedarikçilerden alınan hizmetin imalat girdileriyle ilişkili olduğunu işin tamamının veya bir kısmının alt yüklenicilere devrinin veya çalıştırılması olarak kabul edilemeyeceğini ifade etmiştir. Fakat söz konusu ikramların yüklenicinin kendi imalathanesinde yapılıp yapılmaması konusuna ilişkin herhangi bir cevap sunulmamıştır. Diğer taraftan Antalya ilinin coğrafi genişliği ve mal alımının bütün ilçelere dağıtılacak olmasından dolayı ilçeler arası mesafe, turizm bölgelerindeki fiyat değişkenliği gibi unsurlar nedeniyle birim fiyatlarda değişkenlik olabileceği ifade edilmiştir.

Sonuç olarak; Belediye tarafından yaptırılacak işlerde, 4734 sayılı Kanun’un 5’inci maddesinde belirtilen temel ilkeler çerçevesinde, Belediye ve yükleniciler açısından bağlayıcı olan teknik şartname ve sözleşme hükümlerine uygun hareket edilmesi gerekmektedir.



---

**BULGU 18: Araç Kiralama İşinin Yakıt Dahil İhale Edilmesi**

Belediyenin hizmet alım ihalesi yoluyla kiraladığı araçları mevzuat gereği yakıt hariç olarak kiralaması gerekirken yakıt dahil olarak kiraladığı görülmüştür.

17.03.2006 tarih ve 2006/10193 sayılı Bakanlar Kurulu Kararı'yla yürürlüğe konulan Hizmet Alımı Suretiyle Taşıtların Edinilmesine İlişkin Esas ve Usuller uyarınca kamu idareleri tarafından kiralanmış araçların "yakıt hariç" olarak temin edilmesi gerekmektedir.

Anılan Esas ve Usuller'in "Genel esaslar" başlıklı 6'ncı maddesinin birinci fıkrasının (ç) bendinde taşıtların, yakıt hariç, şoförlü veya şoförsüz olarak edinilebileceği ifade edilmektedir.

Buna göre, Kurumun 237 sayılı Taşıtlar Kanunu'na tabi olmayan traktör, arazöz, motorla işleyen ziraat ve inşaat makineleri gibi araçları dışında kalan bütün araçlarını yakıt hariç olarak temin etmesi gerekmektedir.

Yapılan incelemede Belediye tarafından yapılan ihalelerde Taşıtlar Kanunu ve Hizmet Alımı Suretiyle Taşıtların Edinilmesine İlişkin Esas ve Usuller kapsamına giren araçların söz konusu mevzuat hükmüne aykırı olarak akaryakıt dâhil bir şekilde temin edildiği tespit edilmiştir.

Belediye cevabında, kiralanmış araçların tam zamanlı olarak kiralanmadığı, Belediyenin ihtiyaç duyduğu zaman ve sayıda kiralama işi olduğu, anılan araçların Belediye tarafından düzenlenen sosyal ve kültürel etkinlikler ile Belediyeye başvuruda bulunan çeşitli kurum ve kuruluşların ulaşım ihtiyacının karşılanması için kullanıldığı ve bu nedenle anılan Esas ve Usuller'e ilişkin hükümlerin uygulanmaması gerektiği ifade edilmiştir. Her ne kadar söz konusu gerekçeler belirtilse de ihalenin içeriği değişmeyeceğinden Belediye cevabı yerinde görülmemiştir.

Sonuç olarak, Belediye tarafından hizmet alım ihalesiyle yapılacak araç kiralamalarında akaryakıt giderlerinin kiralama işlemine dâhil edilmemesi gerekmektedir.

**BULGU 19: Görev Alanında Olmamasına Rağmen Büyükşehir Belediyesi Tarafından Katı Atık Toplama ve Taşıma Aracı Kiralanması**

Belediye tarafından katı atık toplama ve taşıma araçları kiralandığı görülmüştür.

23.07.2004 tarih ve 25531 sayılı Resmî Gazete'de yayımlanan 5216 sayılı Kanun'un "Büyükşehir ve ilçe belediyelerinin görev ve sorumlulukları" başlıklı 7'nci maddesinin birinci

fıkrasının (i) bendinde; büyükşehir katı atık yönetim plânını yapmak, yaptırmak; katı atıkların kaynakta toplanması ve aktarma istasyonuna kadar taşınması hariç katı atıkların ve hafriyatın yeniden değerlendirilmesi, depolanması ve bertaraf edilmesine ilişkin hizmetleri yerine getirmek, bu amaçla tesisler kurmak, kurdurmak, işletmek veya işlettirmek büyükşehir belediyelerinin görevleri arasında sayılmıştır. Anılan Kanun maddesinin ikinci fıkrasının (b) bendinde ise; büyükşehir katı atık yönetim plânına uygun olarak, katı atıkları toplamak ve aktarma istasyonuna taşımak büyükşehir ilçe belediyelerinin görevleri arasında sayılmıştır.

Yapılan incelemeler neticesinde, Büyükşehir Belediyesi tarafından 2022 yılı içerisinde, muhtelif yerlerin çevre temizliği ve katı atık toplama ve taşıma işleri için, 1'i açık ihaleyle, 3'ü pazarlık usulüyle, 13'ü ise doğrudan teminle olmak üzere toplam 17 kez alım yapıldığı, bu alımların toplam maliyetinin 25.043.624,00 TL olduğu ve bu tutarın 5.039.075,16 TL'sinin katı atık toplama ve taşıma aracı kiralınmasına ait olduğu tespit edilmiştir.

Belediye cevabında, kamu hizmetinin sürekliliği açısından, Belediyeye ait işletmelerde, halkın yoğun olarak kullandığı sahillerde ve mesire alanı gibi alanlarda çevre ve görüntü kirliliğinin önüne geçilmesi amacıyla, şehir nüfusu, yerli/yabancı turist sayısı ve muhtemel halk sağlığı problemleri göz önüne alınarak katı atık toplama aracı kiralandığı ifade edilmiştir.

Sonuç olarak; katı atık toplama ve aktarma istasyonuna kadar taşınması işlerinin büyükşehir ilçe belediyelerinin sorumluluğunda olması nedeniyle, Büyükşehir Belediyesi tarafından katı atık toplama ve taşıma aracı kiralanmaması uygun olacaktır.

#### **BULGU 20: Parasal Sınırların Üzerinde Olan Alımlarda Doğrudan Temin Usulünün Kullanılması**

Belediye tarafından gerçekleştirilen mal ve hizmet alımlarının bir kısmının, ihale usulleri ile karşılanması yerine, alım tutarı belirlenen parasal sınırın üzerinde kalmasına rağmen, mevzuata aykırı bir şekilde 22.01.2002 tarih ve 24648 sayılı Resmî Gazete'de yayımlanan 4734 sayılı Kamu İhale Kanunu'nun "Doğrudan temin" başlıklı 22'nci maddesinin (d) bendine göre temin edildiği görülmüştür.

4734 sayılı Kanun'un "Temel ilkeler" başlıklı 5'inci maddesine göre, yapılacak ihalelerde idareler; saydamlığı, rekabeti, eşit muameleyi, güvenilirliği, gizliliği, kamuoyu denetimini, ihtiyaçların uygun şartlarla ve zamanında karşılanmasını ve kaynakların verimli kullanılmasını sağlamakla sorumludur. Aralarında kabul edilebilir nitelikte doğal bir ilişki olmadığı sürece mal alımı, hizmet alımı ve yapım işleri bir arada ihale edilemez. Eşik değerlerin

---

altında kalmak maksadıyla mal veya hizmet alımları ile yapım işleri kısımlara bölünemez.

Anılan Kanun'a göre açık ihale usulü ile belli istekliler arasında ihale usulü temel usullerdir.

Mezkur Kanun'un "Doğrudan temin" başlıklı 22'nci maddesinin (d) bendinde;

*"Büyükşehir belediyesi sınırları dahilinde bulunan idarelerin onbeş milyar (2022 yılı için 218.395 TL), diğer idarelerin beş milyar Türk Lirasını (2022 yılı için 72.752 TL) aşmayan ihtiyaçları ile temsil ağırlama faaliyetleri kapsamında yapılacak konaklama, seyahat ve iaaşeye ilişkin alımlar."*

denilerek doğrudan temin usulünün kullanımında idarelerin uyacakları parasal sınırlar belirlenmiştir.

Belediye Bütçesinden Yapılacak Temsil, Ağırlama ve Tören Giderleri Yönergesi'nin "Genel kural" başlıklı 3'üncü maddesinde;

*"Temsil, ağırlama ve tören giderlerinin konu, kapsam ve miktarının tayini belediye başkanının takdirine tabidir."*

"Temsil giderleri" başlıklı 4'üncü maddesinde;

*"Temsil giderleri görevle ilgili olmak şartıyla;*

*Beldede başarılı çalışmalarını görülenler için toplantılar düzenlemek,*

*Kupa ve benzeri teşvik uygulamalarında bulunmak,*

*Gerçek ve tüzel kişilere plaket, ödül ve hediye vermek, çiçek göndermek,*

*Beldede göreve başlayan veya ayrılan protokole dahil kişiler için toplantılar düzenlemek ve hediye vermek, için yapılır."*

"Ağırlama giderleri" başlıklı 5'inci maddesinde ise;

*"Ağırlama, beldenin misafiri durumunda olan;*

*Cumhurbaşkanı, Türkiye Büyük Millet Meclisi Başkanı, Başbakan ve Bakanlar Kurulu üyeleri,*

*Hükümet Merkezi veya diğer illerin protokolüne dahil kişiler,*

*Yabancı ülke temsilcileri veya konuklar,*

*Sanat, bilim, kültür ve spor dallarında temayüz etmiş kişiler,*

*Basın mensupları,*

*Beldenin kalkınmasında katkısı olanlar veya olacağı anlaşılanlar,*

*İle bu kişilerin eşleri ve refakatindeki görevliler için geleneklere ve davetin şumulüne göre, ağırlama, konuklama, konutlandırma ve bu işlerle ilgili olarak hazırlıkların gerektirdiği giderlerle ziyafet, kokteyl, hediye, çiçek, bahşis ve taşıma giderleri şeklinde yapılır.”,*

**hükümleri yer almaktadır.**

Söz konusu Yönerge'ye göre, temsil ağırlama giderlerinin konusu, kapsamı ve miktarına ilişkin düzenlemeler belediye başkanının yetkisindedir. Ancak 4'üncü ve 5'inci madde hükmüyle belediye başkanına ait bu takdir yetkisinin sınırları çizilmiştir.

Buna göre 2022 yılı için Belediye tarafından 218.395,00 TL'yi aşmayan ihtiyaçları ile parasal sınıra tabi olmaksızın temsil ağırlama faaliyetleri kapsamında yapacağı konaklama, seyahat ve iaşe giderlerini doğrudan temin usulüyle karşılayabilecektir. Ancak, konaklama, seyahat ve iaşe ihtiyacı dışında yapacağı alımlar temsil ağırlama kapsamında olsa dahi parasal sınıra tabidir. Konaklama, seyahat ve iaşe alımlarında dikkat edilmesi gereken husus, bu alımların parasal sınırlamaya tabi olmamasının tek koşulunun temsil ağırlama kapsamında olmaları gerektiğidir.

Yukarıda yer alan mevzuat hükümleri ve açıklamalar neticesinde 2022 yılındaki bazı mal ve hizmet alım usullerinin mevzuata uygun olmadığı tespit edilmiştir.

**Tablo 15: Doğrudan Temin Limitini Aşan Mal Alımları**

Ödeme Emri Tarihi	Ödeme Emri No'su	Yapılan Alım	Tutar (TL)
08.02.2022	207	Hediye Fincan Takımı	97.016,66
17.06.2022	4680	Alımı	199.819,91
10.02.2022	221	Törenlerde ve	34.625,00
03.03.2022	1079	Kutlamalarda Çiçek	54.050,00
28.04.2022	3167	Bedeli	60.280,00
25.03.2022	1822	Hediye Seti Alımı	212.325,00
25.03.2022	1823	Belediye Logolu Termo Deri Ajanda Alımı	212.500,00
28.04.2022	3162	Hediye Masa Takvimi Alımı	210.000,00
22.06.2022	4847	Tohumlu Kalem Alımı	207.500,00

Tabloda yer alan alımların içeriklerinin asıl konusu itibariyle konaklama, seyahat, iaşe

niteliğinde olmaması ve aynı nitelikte olan harcamaların toplamının doğrudan temin usulüne (22/d) ilişkin parasal sınırları aşması ve bu alımların bazılarının piyasa fiyat araştırmaları yapılmadan doğrudan bir tedarikçiden alınması nedenleriyle,

**Tablo 16: Doğrudan Temin Limitini Aşan İaşe Alımları**

Ödeme Emri Tarihi	Ödeme Emri No'su	Yapılan Alım	Tutar (TL)
18.05.2022	3657	Ramazan Kumanyası	220.000,32
26.05.2022	3888	Antalya Merkez ve İlçelerinde Toplu İftar Yemeği ve Kumanya Alım Dağıtım Bedeli	3.127.000,00
02.06.2022	4112	Katılımcı Misafirlere Ait Toplu İftar Yemeği Bedeli	134.999,00

Her ne kadar yukarıdaki tabloda belirtilen işler iaşe alımı niteliğinde olsa da; söz konusu alımların mahalle sakinlerine yönelik olmasından dolayı temsil ağırlama kapsamında değerlendirilmemesi gerekir. Bu nedenle, tabloda yer alan aynı nitelikteki alımların toplam tutarlarının doğrudan temin usulüne (22/d) ilişkin parasal sınırları aşması mevzuata aykırılık teşkil etmektedir.

Belediye cevabında temsil, ağırlama ve tören giderlerinin konu, kapsam ve miktarının tayininin belediye başkanının takdirine tabi olduğu, bu nedenle yapılan harcamaların 4734 sayılı Kanun'un doğrudan temin (22/d) usulüne uygun olduğu ve mevzuata aykırılık teşkil etmediğini belirtilmiş olsa da; Belediye Bütçesinden Yapılacak Temsil, Ağırlama ve Tören Giderleri Yönergesi'nin 4'üncü ve 5'inci madde hükümleriyle Belediye Başkanına ait bu takdir yetkisinin sınırları çizilmiştir. Yukarıda belirtilen alımlara ilişkin harcama onaylarında ve işlerin tarifinde belirtilen kişilerin (mahalle sakinlerinin), Yönerge'nin 4'üncü ve 5'inci maddeleri kapsamında değerlendirilmesi mümkün değildir.

Sonuç olarak, söz konusu mal alımlarının parasal sınırın üzerinde kalması ve temsil ağırlama gideri kapsamına girmemesi nedenleriyle, doğrudan temin usulü yerine temel ihale usulleri ile karşılanması gerekmektedir.

#### **BULGU 21: Bütçe Emanetlerinin Kayda Alınış Sırasına Göre Ödenmemesi**

Belediyenin 2022 yılı mali tabloları ve eki belgelerinin incelenmesinde, 320 Bütçe Emanetleri Hesabına alınan tutarların hak sahiplerine kayda alınış sırasına göre ödenmediği tespit edilmiştir.

24.12.2003 tarih ve 25326 sayılı Resmî Gazete'de yayımlanan 5018 sayılı Kamu Mali

Yönetimi ve Kontrol Kanunu'nun "Ödenemeyen giderler ve bütçeleştirilmiş borçlar" başlıklı 34'üncü maddesinde; kamu idarelerinin nakit mevcudunun tüm ödemeleri karşılayamaması halinde giderlerin, muhasebe kayıtlarına alınma sırasına göre ödeneceği, ancak, sırasıyla kanunları gereğince diğer kamu idarelerine ödenmesi gereken vergi, resim, harç, prim, fon kesintisi, pay ve benzeri tutarlara, tarifeye bağlı ödemelere, ilama bağlı borçlara, ödenmemesi halinde gecikme cezası veya faiz gibi ek yük getirecek borçlara ve ödenmesi talep edilen emanet hesaplarındaki tutarlara öncelik verilmesi gerektiği hüküm altına alınmıştır.

Ayrıca 27.05.2016 tarih ve 29724 sayılı Resmî Gazete'de yayımlanan Mahalli İdareler Bütçe ve Muhasebe Yönetmeliği'nin 320 Emanetler Hesabına ilişkin işlemlerin açıklandığı 249'uncu maddesinin (b) bendine göre, bütçe emanetine alınan tutarlardan gerek mali yıl içinde, gerekse yılı geçtikten sonra yapılacak ödemeler için muhasebe işlem fişi düzenlenir. Bütçe emanetlerine alınan tutarlar muhasebe kayıtlarına alınma sırasına göre ilgililerine ödenir. Tutarın emanete alınması sırasında istihkak sahibine verilen veya istihkak sahibine verilemediği için muhasebe biriminde saklanan muhasebeleştirme belgesinin bir nüshası muhasebe işlem fişine bağlanır.

Emanete alınan tutar bir defada ödenemediği takdirde, daha sonra yapılacak ödemelere ilişkin fişe, ilk ödemeye ait fişin yevmiye tarih ve sayısı yazılmalı; söz konusu mevzuat hükümleri çerçevesinde nakit yetersizliği gibi nedenlerle ödenemeyip 320 Bütçe Emanetleri Hesabına alınan tutarlar ise, daha sonra hesaba alınış sırasına göre ödenmelidir. Dönem sonlarında emanet hesabındaki tutarlar, zamanaşımı süreleri gözetilerek, bu hesabın alt hesaplarına borç ve alacak kaydı yapılarak güncellenmeli; malın veya hizmetin alındığı malî yılı izleyen beşinci yılın sonuna kadar talep edilmeyen bütçe emanetleri ise, bütçeye gelir kaydedilmelidir.

Belediye cevabında, nakit akışının artması, gelir – gider dengesinin sağlanmasının akabinde gerekli iş ve işlemleri gerçekleştireceğini ifade edilmesine rağmen kanıtlayıcı herhangi bir belge sunulmamıştır.

Sonuç olarak Belediye tarafından 320 Bütçe Emanetleri Hesabının mevzuatta öngördüğü şekilde çalıştırılmadığı ve bu hesaptaki tutarların emanete alınış sırasına göre ödenmediği tespit edilmiştir. Mevzuatta öngörülen sıralamaya riayet edilmemesi nedeniyle alacaklılar tarafından Belediyeye karşı başlatılacak hukuki süreçler, Belediyeyi icra harçları, mahkeme giderleri, faiz gibi ek külfetlere katlanma riskiyle karşı karşıya bırakabilecektir.

**BULGU 22: Tahsilatların İcra Yolu ile Yapılması Halinde Faiz Oranın Değişmesi**

Belediye tarafından kira, ecrimisil ve elektrik alacaklarına ilişkin yapılan tahsilatlarda gecikme olması halinde, farklı tahsilat metotları nedeniyle iki ayrı faiz hesaplama yöntemi uygulandığı görülmüştür.

28.07.1953 tarih ve 8469 sayılı Resmî Gazete’de yayımlanan 6183 sayılı Amme Alacaklarının Tahsili Usulü Hakkında Kanun hükümlerine göre gecikme faizi uygulanacağına ilişkin düzenlemeye yer verilmiştir. Bu tür alacakların gecikmesi durumunda, idarenin kanun yoluna başvurmak suretiyle tahsilatını icra dairesi marifetiyle yapması halinde % 9 kanuni faiz oranı esas alınarak hesaplanmaktadır. Diğer yandan borçlu borcunu doğrudan belediyeye gelip gecikmeli olarak yatırdığında, gecikme faizi sözleşme hükümlerine göre 6183 sayılı Kanun’da belirtilen aylık % 1,6 yıllık % 19,20 oran esas alınmak suretiyle hesaplanmaktadır. Bu durumda farklı tahsilat metotları için iki ayrı faiz hesaplama yöntemi ortaya çıkmaktadır.

Belediye cevabında, kira alacaklarına ilişkin sözleşme serbestisi geçerli olduğundan Belediye tarafından icra takiplerinde sözleşmede belirlenmiş olan 6183 sayılı Kanun hükümlerine göre işlem yapıldığı ifade edilmiştir. Diğer taraftan elektrik tüketim bedellerinin ise 6183 sayılı Kanun kapsamında olmadığını 19.06.1932 tarih ve 2128 sayılı Resmî Gazete’de yayımlanan 2004 sayılı İcra ve İflas Kanunu hükümlerine tabi olduğu belirtilmiştir. Ayrıca Hukuk Müşavirliğine takibe konulmak üzere gönderilen ve 6183 sayılı Kanun hükümlerine göre faiz işletilmemiş alacak kalemlerine ise yasal faiz uygulanarak 2004 sayılı Kanun hükümlerine göre icra takibi yapıldığı ifade edilmiştir.

Sonuç olarak, iki farklı uygulamanın ortadan kaldırılması için icra takiplerinin açılması sırasında, otomasyon programına gecikme faizinin 6183 sayılı Kanun hükümlerine göre hesaplanacağına dair ifadeye yer verilmesinin uygun olacağı değerlendirilmektedir.

**BULGU 23: Hafriyat ve İnşaat Atıklarının Kontrolü ile Bunlara İlişkin Gelir Takibinin Sağlıklı Bir Şekilde Yapılmaması**

Belediye tarafından ilçelerde kurulan veya işletilen bir hafriyat toprağı ve inşaat atığı döküm ve bertaraf sahasının belirlenmediğı ve gelir takibinin sağlıklı bir şekilde yapılmadığı görülmüştür.

23.07.2004 tarih ve 25531 sayılı Resmî Gazete’de yayımlanan 5216 sayılı Büyükşehir Belediyesi Kanunu’nun “Büyükşehir ve ilçe belediyelerinin görev ve sorumlulukları” başlıklı

7'inci maddesinin (i) bendinde;

*“Sürdürülebilir kalkınma ilkesine uygun olarak çevrenin, tarım alanlarının ve su havzalarının korunmasını sağlamak; ağaçlandırma yapmak; gayrisihhi işyerlerini, eğlence yerlerini, halk sağlığına ve çevreye etkisi olan diğer işyerlerini kentin belirli yerlerinde toplamak; inşaat malzemeleri, hurda depolama alanları ve satış yerlerini, hafriyat toprağı, moloz, kum ve çakıl depolama alanlarını, odun ve kömür satış ve depolama sahalarını belirlemek, bunların taşınmasında çevre kirliliğine meydan vermeyecek tedbirler almak; büyükşehir katı atık yönetim plânını yapmak, yaptırmak; katı atıkların kaynaktan toplanması ve aktarma istasyonuna kadar taşınması hariç katı atıkların ve hafriyatın yeniden değerlendirilmesi, depolanması ve bertaraf edilmesine ilişkin hizmetleri yerine getirmek, bu amaçla tesisler kurmak, kurdurmak, işletmek veya işlettirmek; sanayi ve tıbbî atıklara ilişkin hizmetleri yürütmek, bunun için gerekli tesisleri kurmak, kurdurmak, işletmek veya işlettirmek; deniz araçlarının atıklarını toplamak, toplatmak, arıtmak ve bununla ilgili gerekli düzenlemeleri yapmak.”* denilmektedir.

18.03.2004 tarih ve 25406 sayılı Resmî Gazete’de yayımlanan Hafriyat Toprağı, İnşaat ve Yıkıntı Atıklarının Kontrolü Yönetmeliği'nin “Belediyelerin görev ve yetkileri” başlıklı 8'inci maddesinde;

*“İl belediye mücavir alanı içerisinde il ve ilçe belediyeleri, büyük şehirlerde büyükşehir belediyeleri, büyükşehir belediyeleri dışında ise ilçe belediyeleri,*

*a) Hafriyat toprağı, inşaat/yıkıntı atıkları ile doğal afet atıklarının toplanması, geçici biriktirilmesi, taşınması, geri kazanılması ve bertarafı ile ilgili yönetim planı hazırlamakla,*

*a) Hafriyat toprağı ve inşaat/yıkıntı atıkları geri kazanım tesisleri sahaları ile depolama sahalarını belirlemek, kurmak/kurdurtmak ve işletmek/işlettirmekle,*

*b) Depolama sahası yerinin seçimi, inşaatı veya işletilmesi sırasında çevre ve insan sağlığını olumsuz etkilemeyecek şekilde gerekli tedbirleri almak veya aldurtmakla,*

*c) Hafriyat toprağı ve inşaat/yıkıntı atıklarının toplanması, taşınması ve bertaraf bedelini belirlemekle,*

*d) Hafriyat toprağı ve inşaat/yıkıntı atıkları için toplama, taşıma hizmeti verecek firmaların adresleri ve telefon numaraları ile nakliye bedellerini halkın bilgileneceğı şekilde ilan etmekle,*



e) *Hafriyat toprağı ve inşaat/yıkıntı atıklarının toplanması, geçici biriktirilmesi, taşınması ve bertarafı faaliyetlerini denetlemekle,*

f) *Belediye sınırları içindeki hafriyat toprağı ve inşaat/yıkıntı atıkları geri kazanım tesisleri ile depolama sahalarına izin vermek ve gerektiğinde bu izni iptal etmekle,*

g) *Toplanan inşaat/yıkıntı atıklarını öncelikle altyapı çalışmalarında kullanmak/kullandırmakla,*

ı) *Belediye sınırları içinde oluşan, toplanan, geri kazanılan ve bertaraf edilen hafriyat toprağı ile inşaat/yıkıntı atıklarına ilişkin istatistiki bilgileri valilikler aracılığı ile yıl sonunda Bakanlığa bildirmekle,*

j) *Doğal afet atıklarının yönetimi konusunda valilik koordinasyonunda oluşturulan Kriz Merkezi kararlarını uygulamakla,*

*yükümlüdürler.” denilmektedir.*

Anılan mevzuat hükümlerinde büyükşehir belediyelerine hafriyat toprakları ve inşaat/yıkıntı atıklarının takip ve kontrolü hususunda görevler verilmiştir.

Yapılan denetimler neticesinde Belediyenin, ilçe sınırları içerisinde hafriyat sahaları belirlemediğı, gerçekleştirilmekte olan hafriyat toprağı ve inşaat atıklarının taşınması, biriktirilmesi ve bertarafı faaliyetlerini denetlenmediğı, dolayısıyla gelir takibinin sağlıklı bir şekilde yapılmadığı ve yıl içinde biriken, toplanan ve bertaraf edilen hafriyat toprağı ile inşaat/yıkıntı atıklarına ilişkin istatistiki bilgi elde edilememesi sebebiyle de yılsonlarında yapılması gereken bildirimlerin yetkili makamlara yapılmadığı tespit edilmiştir.

Belediye cevabında, Büyükşehir Belediye Meclisi kararı neticesinde belirlenmiş yasal hafriyat toprağı ve inşaat yıkıntı atığı döküm ve bertaraf sahasına ilişkin herhangi bir belge sunmamıştır. Diğer taraftan 01.12.2022 tarihine kadar hafriyat gelirlerinin Antalyaspor Kulübü Derneğı İktisadi İşletmesi tarafından toplandığı ve İşletme tarafından onaylı bilanço ve gelir tablolarının Belediyeye sunulduğunu, 13.01.2023 tarih ve 82 sayılı Büyükşehir Belediye Meclisi Kararı'na istinaden Belediye ile Antalya Sosyal Hizmetler A.Ş arasında imzalanan protokolle hafriyat sahalarının işletilmesinin anılan Şirkete devredildiğı ifade edilmiştir.

Ayrıca hafriyat toprağı ile inşaat/yıkıntı atıklarına dair istatistiki bilgi elde edilmesine ilişkin olarak 2023 yılında bildirim yapıldığı anlaşılmış ve geçmiş seneler için herhangi bir

---

kanıtlayıcı belge cevapta sunulmamıştır.

Sonuç olarak, Belediye açısından hafriyat atıklarının bertaraf, takip ve kontrolü ile ilgili tedbirlerin alınmasının, hem çevrenin korunması hem de önemli gelir kalemi olması sebebiyle anılan mevzuat hükümlerinde belirtilen sorumlulukların yerine getirilmesi gerekmektedir.

**BULGU 24: Akaryakıt İstasyonları ve İçerisinde Bulunan İşletmelerin Yetkili İdare Tarafından Ruhsatlandırılmaması**

Belediyenin yetki alanı içerisinde yer alan akaryakıt istasyonlarından bazılarının işyeri açma ve çalışma ruhsatlarının ilçe belediyeleri tarafından verildiği, akaryakıt istasyonu içerisinde yer alan ancak faaliyet konusu ve işletmecisi farklı olan restaurant ve market gibi bazı işletmelerin hiç ruhsatının olmadığı, bazılarında ise yine ilçe belediyesi tarafından ruhsat verildiği tespit edilmiştir.

İşyeri açma ve çalışma ruhsatlarının verilmesinde yetkili idarenin hangisi olduğu, 1593 Sayılı Umumi Hıfzıssıhha Kanunu'na dayanılarak çıkarılan ve 10.08.2005 tarih ve 25902 No'lu Resmi Gazete'de yayımlanarak yürürlüğe giren İşyeri Açma ve Çalışma Ruhsatlarına İlişkin Yönetmelik'te belirtilmiştir. Anılan Yönetmelik'in "Tanımlar" başlıklı 4'üncü maddesinde; *"Bu Yönetmelikte geçen deyimlerden; a) Yetkili idare: Belediye sınırları ve mücavir alanlar dışı ile kanunlarda münhasıran il özel idaresine yetki verilen hususlarda il özel idaresini, büyükşehir belediyesi sınırları içinde büyükşehir belediyesinin yetkili olduğu konularda büyükşehir belediyesini, bunların dışında kalan hususlarda büyükşehir ilçe belediyesini, belediye sınırları ve mücavir alanlar içinde belediyeyi, organize sanayi bölgesi sınırları içinde organize sanayi bölgesi tüzel kişiliğini, endüstri bölgesi sınırları içinde Sanayi ve Teknoloji Bakanlığını ve teknoloji geliştirme bölgesi yönetici şirketi ile bölgede yer alan AR-GE ve tasarım faaliyetinde bulunan firmalar için Sanayi ve Teknoloji Bakanlığı il müdürlüklerini ifade eder"* denilmektedir.

Mezkûr Yönetmelik'in "İşyeri açılması" başlıklı 6'nıncı maddesinde; *"Yetkili idarelerden usulüne uygun olarak işyeri açma ve çalışma ruhsatı alınmadan işyeri açamaz ve çalıştırılmaz. İşyerlerine bu Yönetmelikte belirtilen yetkili idareler dışında diğer kamu kurum ve kuruluşları ile ilgili meslek kuruluşları tarafından özel mevzuatına göre verilen izinler ile tescil ve benzeri işlemler bu Yönetmelik hükümlerine göre ruhsat alma mükellefiyetini ortadan kaldırmaz. İşyeri açma ve çalışma ruhsatı alınmadan açılan işyerleri yetkili idareler tarafından kapatılır."* denilmektedir.

Birden fazla faaliyet konusu bulunan işyerlerine ilişkin olarak Yönetmelik'in 10'uncu maddesinde; adresi ve işleticisi aynı olan ve birden fazla faaliyet konusu bulunan işyerlerine, ana faaliyet dalı esas alınarak tek ruhsat düzenleneceği, talî faaliyet konularının ruhsatta ayrıca belirtileceği, aynı adreste bulunsa bile ana faaliyet konusu veya işletmecisi farklı olan işyerlerine ayrı ayrı ruhsat düzenleneceği, işyerlerinin depo olarak kullandıkları yerlerin de, işyeri açma ve çalışma ruhsatında gösterileceği ifade edilmiştir.

20.12.2003 tarih ve 25322 sayılı Resmî Gazete'de yayımlanan 5015 sayılı Petrol Piyasası Kanunu'nun "Tanımlar" başlıklı 2'nci maddesinin birinci fıkrasında akaryakıt istasyonu; *"Dağıtıcı veya bunlarla tek elden satış sözleşmesi yapmış bayilerce ilgili mevzuata uygun (teknik, kalite ve güvenlik) olarak kurulup, bir veya farklı alt başlıktan birer akaryakıt dağıtıcısının tescilli markası altında faaliyette bulunan ve esas itibarıyla araçların akaryakıt, madeni yağ, oto gaz LPG, temizlik ve ihtiyarî olarak bakım ile kullanıcıların tüplü LPG hariç diğer asgarî ihtiyaçlarını karşılayacak imkânları sunan yerler"* olarak tanımlanmıştır.

02.11.1985 Tarih ve 18916 sayılı Resmî Gazete'de yayımlanarak yürürlüğe giren Planlı Alanlar Tip İmar Yönetmeliği'nin 40'inci maddesinde; *"İmar planlarında akaryakıt istasyonu olarak belirlenen alanlarda istasyonlar arası mesafe ve diğer kriterlerle ilgili mevzuata uyulması şartıyla; akaryakıt ve servis istasyonları, CNG oto gaz istasyonları, LPG oto gaz istasyonları, hidrojen üretim ve dolun istasyonları yapılabilir. Yapı yüksekliği 2 katı geçmemek şartıyla; bünyelerinde kullanıcıların asgari ihtiyaçlarını karşılayacak oto-market, çay ocağı, büfe, oto elektrik, lastikçi, yıkama yağlama gibi fonksiyonlar yer alabilir..."* hükmü yer almaktadır.

Yapılan inceleme neticesinde Belediyenin yetki alanı içerisinde 519 adet akaryakıt istasyonu bulunduğu; bunlardan 219'unun işyeri açma ve çalışma ruhsatlarının ilçe belediyeleri tarafından verildiği tespit edilmiştir.

Akaryakıt istasyonu içerisinde yer almakta olup, faaliyet konusu ve işletmecisi farklı olan işletmelere ilişkin olarak; 339 adet işletmenin ruhsatsız olduğu, yine Büyükşehir Belediyesi tarafından ruhsatlandırılması gerektiği halde farklı Belediyeler tarafından ruhsat verilen 154 adet market, 9 adet yıkama istasyonu, 19 adet restaurant ve başka mahiyette 13 adet işletme olduğu tespit edilmiştir.

Sonuç olarak; Büyükşehir Belediyesinin yetki alanı içerisinde yer alan akaryakıt istasyonlarının işyeri açma ve çalışma ruhsatlarının ilçe belediyeleri yerine Büyükşehir

---

Belediyesi tarafından verilmesi,

Akaryakıt istasyonu içerisinde yer alan ve işletmecisi farklı olan restaurant, market, yıkama istasyonu vb. nitelikteki yerlerden, ruhsatı olmayan işletmeler ile bunlardan ilçe belediyeleri ve diğer idareler tarafından işyeri açma ve çalışma ruhsatı verilenlerin Büyükşehir Belediyesi tarafından ruhsatlandırılması gerekmektedir.

**BULGU 25: Bütçe Gelir Kesin Hesap Cetvelini Oluşturan Gelir Kalemlerinden Bazılarının Tahakkuk Tahsilat Oranının Düşük Seviyede Gerçekleşmesi**

Tahakkuku yapılan bazı gelir kalemlerinin tahsilat oranlarının düşük olduğu görülmüştür.

23.07.2004 tarih ve 25531 sayılı Resmî Gazete’de yayımlanan 5216 sayılı Büyükşehir Belediyesi Kanunu’nun “Büyükşehir belediye başkanının görev ve yetkileri” başlıklı 18’inci maddesinde belediye başkanına, belediye teşkilâtının en üst amiri olarak belediye teşkilâtını sevk ve idare etmek, belediyenin hak ve menfaatlerini korumak, belediyenin gelir ve alacaklarını takip ve tahsil etmek gibi görevler verilmiş ve bu hususlarda sorumluluk yüklenmiştir.

24.12.2003 tarih ve 25326 sayılı Resmî Gazete’de yayımlanan 5018 sayılı Kamu Mali Yönetim ve Kontrol Kanunu’nun "Muhasebe hizmeti ve muhasebe yetkilisinin yetki ve sorumlulukları" başlıklı 61’inci maddesinde; gelirlerin ve alacakların tahsili işlerini muhasebe yetkilisinin yürüteceği ve bu işlerin yapılmasından sorumlu tutulacağı, 38’inci maddesinde de kamu gelirlerinin tarh, tahakkuk, tahsiliyle yetkili ve görevli olanların, ilgili kanunlarda öngörülen tarh, tahakkuk ve tahsil işlemlerinin zamanında ve eksiksiz olarak yapılmasından sorumlu oldukları, ifade edilmiştir.

Anılan mevzuat hükümleri birlikte değerlendirildiğinde üst yönetici ve muhasebe yetkilisine gelirlerin toplanması konusunda sorumluluklar yüklenmiştir.

Belediyenin önceki yıldan devir, cari yıl tahakkuk ve tahsilat oranları incelendiğinde, gelir tahsilatlarının aşağıdaki tabloda görüleceği üzere düşük oranda gerçekleştiği tespit edilmiştir.

Belediye cevabında, gelir tahsilatları için haciz iş ve işlemlerini yaptığını, çeşitli tarihlerde yayımlanan vergi af kanunları gereğince mükelleflerde izleyen yıllara dönük yapılandırma beklentisi olduğunu, 2022 yılına esas borçların takibine ise 12.03.2023 tarih ve

32130 sayılı Resmî Gazete’de yayımlanan 7440 sayılı Bazı Alacakların Yeniden Yapılandırılması ile Bazı Kanunlarda Değişiklik Yapılmasına Dair Kanun’un başvuru sürecinden sonra başlanacağı ifade edilmiştir.

Sonuç olarak, gelir tahsilat oranlarının düşük seviyede gerçekleşmemesi için tahsil ve takip hususunda yukarıda anılan mevzuat hükümleri doğrultusunda hareket edilmesi gerekmektedir.

**Tablo 17: Tahsilat Oranı Düşük Gelirler**

Türü	Tahakkuk* (TL) (A)	Net Tahsilat (TL) (B)	Oran (%) (B/A*100)
Işıklı İlan Reklam Vergisi	22.272.079,67	9.290.559,35	41,71
Işıksız İlan Reklam Vergisi	31.828.267,29	9.773.559,44	30,71
Bina Cephelerine Yapılan İlan Ve Reklamlar	1.450.910,07	446.672,19	30,79
Geçici İlan Ve Reklam Yeri Ücretleri	845.257,79	282.699,01	33,45
Işıklı Ve Projeksiyonlu İlan Reklam Vergisi	2.112.786,26	935.955,09	44,30
İşgal Harcı	11.318.022,07	6.152.377,72	54,36
Turizm Çarşısı İşgaliye Harcı	446.726,95	106.110,53	23,75
Avukatlık Vekalet Ücreti Gelirleri	5.180.233,15	724.709,29	13,99
İlan ve Reklam Gelirleri	18.085.848,70	6.303.763,75	34,85
Özel Çöp Ve Katı Atıkların Toplanması Ücreti	6.191.776,22	1.403.204,88	22,66
Halk Otobüsleri Tahditli Satışı	1.272.158,97	353.074,06	27,75
Toplu Taşım Aracı Hatları Rotasyonlu Kullanım İzin Bedeli	562.880,56	144.394,11	25,65
Ecrimisil Gelirleri	21.230.637,93	8.379.026,18	39,47
Taşınmaz Kullanım Bedeli	38.455.425,19	13.272.000,53	34,51
Alanya Belediyesinden Alınan ÇTV Payı	9.610.337,89	1.606.268,24	16,71
Serik Belediyesinden Alınan ÇTV Payı	595.904,63	79.287,01	13,31
Ortak Altyapı Hizmetleri İçin Diğer Kurumlar Tarafından Pay	3.229.022,60	356.134,40	11,03
Zabıta Para Cezaları	1.806.690,85	183.825,00	10,17
Diğer İdari Para Cezaları	36.222.946,18	850.077,49	2,35
İmar Para Cezaları	192.078,18	68.386,92	35,60
Otopark Alanları Uygunluk ve Ulaşılabilirlik Vizesi	1.108.963,40	48.096,97	4,34
Mahkeme Masrafları	3.313.071,48	247.036,39	7,46
Kepez Santral Mahallesi Kentsel Dönüşüm Arsa Satış Bedeli	484.447,18	105.869,83	21,85
Diğer Çeşitli Taşınmaz Satış Gelirleri	93.467.162,47	27.764.354,77	29,70

\*Veriler 2022 yılına ait olup önceki yıllardan gelen devir tahakkukları dahildir.

---

**BULGU 26: Özel Halk Otobüsü İşletmelerine Yakıt Desteği Adı Altında Nakdi Yardım Verilmesi**

Belediye tarafından özel halk otobüsü işletmelerine akaryakıt desteği adı altında nakdi yardımda bulunduğu ve bu nakdi yardımın 2022 yılı içerisindeki toplam tutarının 28.427.995,17 TL olduğu görülmüştür.

23.07.2004 tarih ve 25531 sayılı Resmî Gazete’de yayımlanan 5216 sayılı Büyükşehir Belediyesi Kanunu’nun “Büyükşehir ve ilçe belediyelerinin görev ve sorumlulukları” başlıklı 7’nci maddesinin ikinci fıkrasında; büyükşehir belediyelerinin, kendisinden izin veya ruhsat almak ya da hat kiralamak suretiyle çalışan ve toplu taşıma hizmeti yürüten gerçek ve tüzel kişilere; nüfus, hattın uzunluğu ve hattı kullanan sayısı kriterlerini esas alarak tespit edeceği hatlardaki toplu taşıma hizmetlerinden ücretsiz veya indirimli olarak yararlananlara ilişkin gelir desteği ödemesi yapabileceği belirtilmektedir.

Antalya Büyükşehir Belediye Meclisi tarafından 24.11.2021 tarihli ve 853 sayılı karar ile, özel halk otobüsü işletmelerine, toplu taşıma hizmetlerinden ücretsiz veya indirimli yararlanan kişi başına 1 TL gelir desteği ödemesi yapılması kararlaştırılmıştır. Bu doğrultuda 2022 yılı içerisinde toplamda 20.903.976,04 TL gelir desteği ödemesi yapılmıştır. Verilen gelir desteğine ek olarak, Büyükşehir Belediye Meclisinin 14.01.2022 tarihli ve 90 sayılı kararına istinaden özel halk otobüsü işletmelerine kilometre başına 1 TL akaryakıt desteği sağlandığı, yine Meclisin 11.03.2022 tarihinde aldığı 270 sayılı karar ile bu desteğin kilometre başına 1.5 TL’ye çıkarıldığı ve Belediye tarafından 2022 yılı içerisinde toplamda 28.427.995,17 TL akaryakıt desteği ödemesinin yapıldığı tespit edilmiştir.

Yukarıda belirtilen mevzuat hükümlerine göre, özel halk otobüsü işletmelerine yalnızca toplu taşıma hizmetlerinden ücretsiz veya indirimli yararlananlar için gelir desteği ödemesi yapılabilmektedir. Belediye tarafından söz konusu Kanun maddesine istinaden bir ödeme yapılırken, akaryakıt desteği adı altında ilave bir ödeme yapılması mevzuata aykırılık teşkil etmektedir.

Belediye cevabında, yakıt desteğine ilişkin 13.01.2023 tarih ve 81 sayılı Büyükşehir Belediye Meclisi Kararını göndermiş olup 2022 yılı ödemesine ilişkin herhangi bir cevap göndermemiştir.

Sonuç olarak; Belediye tarafından özel halk otobüsü işletmelerine akaryakıt desteği verilmemesi gerekmektedir.

---

**BULGU 27: Kira, Ecrimisil ve Taşınmaz Kullanım Bedellerinin Tahsil Edilmemesi ve Takibinin Sağlıklı Bir Şekilde Yapılmaması**

Kira, ecrimisil ve taşınmaz kullanım bedellerini vadesinde ödemeyen işletme ve kişiler için mevzuatta ve ihale şartnamelerinde öngörülen işlemlerin yapılmadığı ve müeyyidelerin uygulanmadığı görülmüştür.

10.09.1983 tarih ve 18161 sayılı Resmî Gazete’de yayımlanan 2886 sayılı Devlet İhale Kanunu’nun;

62’nci maddesine göre müşterinin taahhüdünü, şartname ve sözleşme hükümlerine uygun olarak yerine getirmemesi üzerine, idarenin en az 10 gün süreli ve nedenleri açıkça belirtilen ihtarına rağmen aynı durumun devam etmesi halinde, ayrıca protesto çekmeye ve hüküm almaya gerek kalmaksızın kesin teminatının gelir kaydedileceği ve sözleşmenin feshedilerek hesabının genel hükümlere göre tasfiye edileceği,

64’üncü maddesine göre kiraya verilecek taşınmaz malların kira süresinin 10 yıldan fazla olamayacağı, 3 yıldan fazla kiralamada 5393 sayılı Belediye Kanunu’na göre belediye meclisin yetkili olacağı, ayrıca 3 yıldan fazla kiralama işlerinde, kira bedelinin her yıl şartname ve sözleşmesindeki esaslara göre yeniden tespit edileceği,

75’inci maddesinde ise kira sözleşmesinin bitim tarihinden itibaren, işgalin devam etmesi halinde, sözleşmede hüküm varsa ona göre hareket edileceği, aksi halde ecrimisil alınacağı, işgal edilen taşınmaz malın, idarenin talebi üzerine, bulunduğu yer mülkiye amirince en geç 15 gün içinde tahliye ettirilerek, idareye teslim edileceği,

hüküm altına alınmıştır.

04.02.2011 tarih ve 27836 sayılı Resmî Gazete’de yayımlanan 6098 sayılı Türk Borçlar Kanunu’nun;

313 ve 314’üncü maddelerinde kiracının, aksine sözleşme ve yerel âdet olmadıkça, kira bedelini ve gerekiyorsa yan giderleri, her ayın sonunda ve en geç kira süresinin bitiminde ödemekle yükümlü olduğu,

“Kiracının temerrüdü” başlıklı 315’inci maddesinde, kiracı kiralananın tesliminden sonra muaccel olan kira bedelini veya yan gideri ödeme borcunu ifa etmezse, kiraya veren kiracıya yazılı olarak konut ve çatılı işyeri kiralalarında en az 30 gün süre verip, bu sürede de ifa

---

etmeme durumunda, sözleşmeyi feshedeceğini bildirebileceği,

344'üncü maddesinde beş yıldan uzun süreli veya beş yıldan sonra yenilenen kira sözleşmelerinde ve bundan sonraki her beş yılın sonunda, yeni kira yılında uygulanacak kira bedelinin, hâkim tarafından tüketici fiyat endeksindeki oniki aylık ortalamalara göre değişim oranı, kiralananın durumu ve emsal kira bedelleri göz önünde tutularak hakkaniyete uygun biçimde belirleneceği,

345'inci maddesinde kira bedelinin belirlenmesine ilişkin dava açma süresinin ve mahkeme kararının etkisinin düzenlendiği,

347'nci maddesinde on yıllık uzama süresi sonunda kiraya verenin, bu süreyi izleyen her uzama yılının bitiminden en az üç ay önce bildirimde bulunmak koşuluyla, herhangi bir sebep göstermeksizin sözleşmeye son verebileceği, belirsiz süreli kira sözleşmelerinde de, kiracının her zaman, kiraya verenin ise kiranın başlangıcından on yıl geçtikten sonra, genel hükümlere göre fesih bildiriyle sözleşmeyi sona erdirebileceği,

348'inci maddesinde konut ve çatılı işyeri kiralalarında fesih bildiriminin geçerliliğinin, yazılı şekilde yapılmasına bağlı olduğu,

352'nci maddesinde kiracı, kiralananı belli bir tarihte boşaltmayı yazılı olarak üstlendiği hâlde boşaltmamışsa kiraya verenin, kira sözleşmesini bu tarihten başlayarak bir ay içinde icraya başvurmak veya dava açmak suretiyle sona erdirebileceği, kiracının, bir yıldan kısa süreli kira sözleşmelerinde kira süresi içinde; bir yıl ve daha uzun süreli kira sözleşmelerinde ise bir kira yılı veya bir kira yılını aşan süre içinde kira bedelini ödemediği için kendisine yazılı olarak iki haklı ihtarda bulunulmasına sebep olmuşsa kiraya verenin, kira süresinin ve bir yıldan uzun süreli kiralarda ihtarların yapıldığı kira yılının bitiminden başlayarak bir ay içinde, dava yoluyla kira sözleşmesini sona erdirebileceği,

ifade edilmektedir.

Kira gelirlerinin tahakkuku, tahsili ve takibine ilişkin Belediyenin yapmış olduğu işlemlerin ve kayıtların incelenmesi neticesinde;

2022 yılında ve önceki yıllarda tahsil edilemeyen 36.355.743,29 TL kira, 10.776.328,91 TL ecrimisil ve 11.935.445,35 TL taşınmaz kullanım bedeli alacağı olmak üzere toplam 59.067.517,55 TL toplam alacağının bulunduğu tespit edilmiştir. Belediyece temerrüde düşen kiracılara yukarıda bahsedilen mevzuat hükümleri çerçevesinde sistematik olarak yazılı ihtarda



bulunmadığı, kira borcunu geç ödemeyi veya ödememeyi alışkanlık haline getiren kiracıların kira sözleşmelerinin feshedilmediği, taşınmazdan tahliyelerinin yapılmadığı, kira alacaklarının bir kısmı için icra takibi yapılmadığı, ayrıca beş yıllık kira süresini aşan kiracılar için beş yılın sonunda, yeni kira yılında uygulanacak kira bedelinin günün şartları ve ilin gelişimine uygun olarak yeniden belirlenmesi için dava veya anlaşma yoluna gidilmediği tespit edilmiştir.

Bu durum ise kira, ecrimisil ve taşınmaz kullanım bedellerinin bir kısmının birikmesi ve bu alacaklar için icraya başvurulduğu halde alacakların tahsilatının yapılamamasına, ayrıca uzun süredir (11 yıldır) kira alacağını ödemeyen kiracılar bulunmasına rağmen bu kiracıların tahliye edilmemesine neden olmaktadır.

Belediye cevabında, 2021 yılı ve öncesi vadesi geçmiş kira bedellerine ilişkin borçların tahsili amacı ile icra takip işlemlerinin Hukuk Müşavirliği tarafından başlatıldığı, bazı vadesi geçmiş kira bedellerinin 12.03.2023 tarih ve 32120 sayılı Resmî Gazete’de yayımlanan 7440 sayılı Bazı Alacakların Yeniden Yapılandırılması ile Bazı Kanunlarda Değişiklik Yapılmasına Dair Kanun hükümlerince yapılandırıldığı, bazı taşınmazlarda ise tahliye işlemlerinin gerçekleştirildiği ifade edilmiştir.

Sonuç olarak, kira, ecrimisil ve taşınmaz kullanım bedellerine ilişkin alacakların takibinin ve tahsilinin sağlanması, anılan bedellerin ödenmemesi durumunda anılan mevzuat hükümlerinin uygulanması gerekmektedir.

#### **BULGU 28: Mülkiyeti Hazineye Ait Olup Belediyeye Tahsis Edilen Taşınmazın Belediye Tarafından Derneğe Tahsis Edilmesi**

Mülkiyeti Hazineye ait olup Belediyeye tahsis edilen taşınmazın, 5018 sayılı Kamu Malî Yönetimi ve Kontrol Kanunu’nun başlıklı 47’nci maddesine aykırı olarak Belediye Meclisi kararıyla bir derneğe tahsis edildiği görülmüştür.

24.12.2003 tarih ve 25326 sayılı Resmî Gazete’de yayımlanan 5018 sayılı Kamu Malî Yönetimi ve Kontrol Kanunu’nun “Taşınmaz tahsisi” başlıklı 47’nci maddesinde; kamu idarelerinin mevzuatlarında belirtilen kamu hizmetlerini yerine getirebilmek için mülkiyetindeki taşınmazlar ile Devlete ait olan taşınmazları birbirlerine ve köy tüzel kişiliklerine bedelsiz olarak tahsis edebileceği yer almaktadır.

Yapılan incelemelerde; Antalya Büyükşehir Belediye Meclisinin 18.05.2022 Tarih ve 476 Sayılı Kararı ile Muratpaşa İlçesi Gençlik Mahallesi 1 Ada 48 ve 50 nolu parsel üzerinde

bulunan taşınmazın Antalya Gastronomi Yatırımcıları ve İşletmecileri Derneği'ne 10 yıl süreyle tahsis edildiği tespit edilmiştir.

Belediye cevabında, bulgu konusu edilen taşınmazın mülkiyetinin Antalya Gençlik ve Spor İl Müdürlüğüne ait olduğunu, Valilik Makamının 03.08.2022 tarih ve E-57663882-520-4232777 sayılı Olur'u ile uygun görülen, Belediye ve Antalya Gastronomi Yatırımcıları ve İşletmecileri Derneği arasında imzalanan 25.08.2022 tarihli ortak hizmet projesi ve işbirliği protokolü ile taşınmazın kullanımının anılan Derneğe verildiğini ifade edilmiştir. Ancak 01.06.2015 tarihli Belediye ile Antalya Gençlik ve Spor İl Müdürlüğü arasında protokolün "Kapsamı ve Konusu" başlıklı 2'nci maddesinde "*Mülkiyeti Spor Genel Müdürlüğü'ne ait ve 1. Derece sit alanında kalan Antalya İli, Muratpaşa İlçesi, Gençlik Mahallesi 1 ada 48 ve 50 parsel nolu taşınmazlar üzerindeki Antalya Atatürk Stadyumu'nun "Karaalioğlu Parkı ve Çevresi Tasarım Projesi" kapsamında Antalya Büyükşehir Belediyesi tarafından yıkılarak, mevcut taşınmazların "Otopark, Park ve Açık Gösteri Alanı" olarak tanziminin sağlanması amacıyla, taşınmazların 3289 sayılı Kanun'un Ek 11'inci maddesi kapsamında 49 yıl süreler Antalya Büyükşehir Belediyesi'ne tahsis edilmesi...*" düzenleme yapılmıştır. Anılan düzenlemeden de açıkça görüleceği üzere, Antalya Gençlik ve Spor İl Müdürlüğü tarafından Belediyeye tahsis edilen taşınmazın Belediye tarafından "Otopark, Park ve Açık Gösteri Alanı" olarak düzenlenmesi gerekirken; faaliyetlerinde kullanması için Antalya Gastronomi Yatırımcıları ve İşletmecileri Derneğine tahsis edildiği anlaşılmaktadır. 5018 sayılı Kanun'un başlıklı 47'nci maddesine göre tahsis edilen taşınmaz, amaç dışı kullanılmayacağından kamu idaresi cevabı yerinde görülmemiştir.

Sonuç olarak, Belediyenin tarafından taşınmazların vakıf ve derneklere tahsis edilmesinde yukarıda anılan mevzuat hükümlerine uyması gerekmektedir.

### **BULGU 29: Birden Fazla Mal Kaleminden Oluşan İhalenin Götürü Bedel Teklif Almak Suretiyle Gerçekleştirilmesi**

Belediye tarafından "Avrupa Birliği 2020 Matchup Projesi Kapsamında Antalya Büyükşehir Belediyesi ve Kepez Santral Mahallesi Kentsel Dönüşüm Uygulaması İçerisindeki 534 Adet Konutun Akıllandırılması, Enerjinin İzlenmesi, Yönetilmesi ve Otomasyonu Projesi" işinin ihalesinin, birden fazla mal kaleminden oluşmasına rağmen götürü bedel teklif alınarak yapıldığı görülmüştür.

22.08.2009 tarih ve 27327 sayılı Resmî Gazete'de yayımlanan Kamu İhale Genel

Tebliğinin “Mal alımlarında dikkat edilecek diğer hususlar” başlıklı 62.1’inci maddesi ile 04.03.2009 tarih 27159 sayılı Resmî Gazete’de yayımlanan Mal Alımı İhaleleri Uygulama Yönetmeliğinin “Temel ilkeler” başlıklı 4’üncü maddesinin dokuzuncu fıkrasına göre; birden fazla mal kaleminden oluşan ihaleler, birim fiyat teklif almak suretiyle gerçekleştirilmelidir.

Yapılan incelemeler neticesinde, bulgu konusu mal alım ihalesinin, biri 22 kalem diğeri 19 kalem maldan oluşan 2 kısımdan meydana geldiği, yukarıda belirtilen mevzuat hükümlerine aykırı olarak götürü bedel teklif alınarak yapıldığı ve işe ilişkin yüklenici ile 06.09.2021 tarihinde 18.737.000,00 TL üzerinden sözleşme imzalandığı tespit edilmiştir.

Sonuç olarak, Belediye cevabında bulguya iştirak ettiğini ifade etmiş olup, Belediye tarafından yapılacak mal alım ihalelerinin birden fazla mal kaleminden oluşması durumunda, birim fiyat teklif almak suretiyle gerçekleştirilmesi gerekmektedir.

### **BULGU 30: Bazı İşletmelere Büyükşehir Belediyesi Tarafından Verilmesi Gereken İşletme Ruhsatının İlçe Belediyesi Tarafından Verilmesi**

Büyükşehir Belediyesinin yetki alanı içerisinde yer alan bazı alışveriş merkezlerinde bulunan işletmelerin işyeri açma ve çalışma ruhsatlarının ilçe belediyeleri tarafından verildiği tespit edilmiştir.

10.08.2005 tarih ve 25902 sayılı Resmî Gazete’de yayımlanan İşyeri Açma ve Çalışma Ruhsatlarına İlişkin Yönetmelik’in “Tanımlar” başlıklı 4’üncü maddesinde “Yetkili idare”, *Belediye sınırları ve mücavir alanlar dışı ile kanunlarda münhasıran il özel idaresine yetki verilen hususlarda il özel idaresini, büyükşehir belediyesi sınırları içinde büyükşehir belediyesinin yetkili olduğu konularda büyükşehir belediyesini, bunların dışında kalan hususlarda büyükşehir ilçe belediyesini, belediye sınırları ve mücavir alanlar içinde belediyeyi, organize sanayi bölgesi sınırları içinde organize sanayi bölgesi tüzel kişiliğini, endüstri bölgesi sınırları içinde Sanayi ve Teknoloji Bakanlığını ve teknoloji geliştirme bölgesi yönetici şirketi ile bölgede yer alan AR-GE ve tasarım faaliyetinde bulunan firmalar için Sanayi ve Teknoloji Bakanlığı il müdürlüklerin ifade eder”* şeklinde tanımlanmıştır.

Yönetmelik’in “İşyeri açılması” başlıklı 6’ncı maddesinde; “Yetkili idarelerden usulüne uygun olarak işyeri açma ve çalışma ruhsatı alınmadan işyeri açılmaz ve çalıştırılmaz. İşyerlerine bu Yönetmelikte belirtilen yetkili idareler dışında diğer kamu kurum ve kuruluşları ile ilgili meslek kuruluşları tarafından özel mevzuatına göre verilen izinler ile tescil ve benzeri işlemler bu Yönetmelik hükümlerine göre ruhsat alma mükellefiyetini ortadan kaldırmaz. İşyeri

*açma ve çalışma ruhsatı alınmadan açılan işyerleri yetkili idareler tarafından kapatılır.”* denilmektedir.

26.02.2016 tarih ve 29636 sayılı Resmî Gazete’de yayımlanan Alışveriş Merkezleri Hakkında Yönetmelik’in 4’üncü maddesinde;

*“Alışveriş merkezinin;*

*a) Bir yapıya veya alan bütünlüğü içinde yapılar topluluğuna,*

*b) En az beş bin metrekare satış alanına,*

*c) İçinde en az biri büyük mağaza niteliğini taşımak şartıyla beslenme, giyinme, eğlenme, dinlenme, kültürel ve benzeri ihtiyaçların bir kısmının veya tamamının karşılandığı en az on işyerine ya da büyük mağaza niteliği taşıyan işyeri bulunmasa dahi beslenme, giyinme, eğlenme, dinlenme, kültürel ve benzeri ihtiyaçların bir kısmının veya tamamının karşılandığı en az otuz işyerine,*

*ç) Bu Yönetmelikte belirtilen ortak kullanım alanlarına,*

*d) Merkezi bir yönetime sahip olması” gerektiği,*

Aynı Yönetmelik’in 5’inci maddesinde; *“Alışveriş merkezine yapı ruhsatı, yapı kullanma izin belgesi ve işyeri açma ve çalışma ruhsatını verme, değiştirme ve yenileme yetkisi büyükşehir olan yerlerde büyükşehir belediyesine; diğer yerlerde belediye sınırları ve mücavir alanlar içinde ilgili belediyelere, belediye sınırları ve mücavir alanlar dışında ise il özel idarelerine aittir. Ancak büyükşehir olan yerlerde ilçe belediyelerinin mülkiyetinde ve sınırları içinde bulunan arsa üzerine inşa edilen ve konut sayısı işyeri sayısından fazla olan karma projelerde yapı ruhsatı, yapı kullanma izin belgesi ve işyeri açma ve çalışma ruhsatını verme, değiştirme ve yenileme yetkisi ilçe belediyesine aittir.”*,

hükümleri yer almaktadır.

29.01.2015 tarih ve 29251 sayılı Resmî Gazete’de yayımlanan 6585 sayılı Perakende Ticaretin Düzenlenmesi Hakkında Kanun’un 5’inci maddesinin yedinci fıkrasında; *“Büyükşehirlerde, alışveriş merkezlerine yapı ruhsatı, yapı kullanma izin belgesi ve işyeri açma ve çalışma ruhsatı vermeye büyükşehir belediyeleri yetkilidir. Alışveriş merkezi projesi için yapı ruhsatı verilirken, üst meslek kuruluşlarının görüşü alınır. Bu kuruluşlar görüşlerini on beş iş günü içinde bildirir.”* hükmü yer almaktadır.

6585 sayılı Perakende Ticaretin Düzenlenmesi Hakkında Kanun'un geçici 1'inci maddesinde;

*"Bu Kanun'un yürürlüğe girdiği tarih itibarıyla yapı ruhsatı almış olmakla birlikte işyeri açma ve çalışma ruhsatı almamış olan alışveriş merkezleri hakkında 5'inci maddenin yedinci fıkrası hükmü uygulanmaz.*

*Bu Kanunun yürürlüğe girdiği tarihten önce perakende işletmelerin almış olduğu işyeri açma ve çalışma ruhsatları geçerliliğini korur... "* denilmektedir.

Büyükşehir Belediyesinin yetki alanı içerisinde yer alan ve yapı ruhsatı 6585 sayılı Perakende Ticaretin Düzenlenmesi Hakkında Kanun'un yürürlük tarihi olan 29.01.2015'ten sonra alınmış alışveriş merkezlerinde bulunan işletmelerin, işyeri açma ve çalışma ruhsatlarının ilçe belediyeleri tarafından verildiği görülmüştür.

Belediye cevabında, ilçe belediyeleri sınırları içerisinde bulunan alışveriş merkezlerinin listeleri ve bu yapılara ait yapı ruhsatı, yapı kullanma izin belgeleri ile onaylı mimari proje örneklerinin ilçe belediyelerinden istendiğini ve alışveriş merkezleri içerisinde bulunan işyerlerine ilişkin işyeri açma ve çalışma ruhsatlarına ilişkin çalışmanın yapılacağı ifade edilmiştir.

Sonuç olarak, anılan mevzuat hükümleri gereğince alışveriş merkezlerinde bulunan işyerlerinde yeni alınacak işyeri açma ve çalışma ruhsatlarının Büyükşehir Belediyesi tarafından verilmesi gerekmektedir.

### **BULGU 31: Müze Giriş Ücretlerinden Alınması Gereken Belediye Paylarının Takip ve Tahsilinin Yapılmaması**

Antalya il sınırları içerisinde Kültür ve Turizm Bakanlığına bağlı olarak işletilen ören yerleri ile gerçek veya tüzel kişilerce işletilen kum heykel, balmumu, hayvan, deniz gibi tematik özel müzelere ait giriş ücretlerinin %5'inin 29.05.1981 tarih ve 17354 sayılı Resmî Gazete'de yayımlanan 2464 sayılı Belediye Gelirleri Kanunu'nun mükerrer 97'nci maddesine göre belediye payı olarak takip ve tahsilinin yapılmadığı tespit edilmiştir.

Kültür ve Turizm Bakanlığınca Belediyeye, Antalya ilindeki Bakanlığa bağlı 10 adet ücretli müze listesinin gönderildiği ve bu müzelerden elde edilen giriş ücretlerinin %5'inin belediye payı olarak aktarıldığı bildirilmiştir. Oysa Kültür ve Turizm Bakanlığı resmi internet adresinde (<https://muze.gov.tr/muzeler>) Antalya ilinde işletilen 25 adet müze ve ören yerine ait

bilgiler ve giriş ücretleri listelenmiştir. Ayrıca Antalya ilinde gerçek ve tüzel kişilerce işletilen ücretli özel müzeler de bulunmaktadır. Bu nedenle Kültür ve Turizm Bakanlığına bağlı ören yerleri ile özel müzelerin giriş ücretlerinin %5'inin de belediye payı olarak takip ve tahsilinin yapılması gerekmektedir.

Danıştay 9. Dairesinin hem 11.12.1991 tarihli ve E.1991/1456, K.1991/4138 sayılı hem de 04.02.1997 tarihli ve E.1995/2645, K.1997/363 sayılı Kararlarında her türlü müze tabirinin kapalı yerler dışında eski eserleri ihtiva eden, özel koruma altına alınan, Kültür ve Turizm Bakanlığınca giriş ücretine tabi tutulan ören yerlerini de kapsadığı, dolayısıyla ile bu yerlerin giriş ücretlerinden de belediye payı ayrılması gerektiği ifade edilmiştir.

Belediye cevabında, bulgu konusu hususa ilişkin Kültür ve Turizm Bakanlığı ile yazışma yapıldığını fakat anılan Bakanlıktan hali hazırda cevap gelmediği ifade edilmiştir.

Sonuç olarak, 2464 sayılı Belediye Gelirleri Kanunu'nun mükerrer 97'nci maddesine göre Antalya il sınırları içerisinde Kültür ve Turizm Bakanlığına bağlı olarak işletilen 25 adet müze ve ören yeri ile gerçek ve tüzel kişilerce işletilen ücretli özel müzelere ait bilgilerin Kültür ve Turizm Bakanlığından alınarak ve il sınırlarında Belediye tarafından gerekli tespitler yapılarak, bu yerlere ait giriş ücretlerinin %5'inin belediye payı olarak takip ve tahsilinin yapılması gerekmektedir.

### **BULGU 32: ASAT Genel Müdürlüğü Yönetim Kurulu Üyesinin Büyükşehir Belediyesi Başkan Danışmanlığı Görevini Yürütmesi**

ASAT Genel Müdürlüğü Yönetim Kurulu Üyesinin, 2560 sayılı İstanbul Su ve Kanalizasyon İdaresi Genel Müdürlüğü Kuruluş ve Görevleri Hakkında Kanun hükmüne göre başka kurumlarda çalışmaması gerekirken, Büyükşehir Belediyesi Başkan Danışmanı olarak görev aldığı görülmüştür.

2560 sayılı Kanun'un Ek 5'inci maddesinde, bu Kanun'un diğer büyükşehir belediyelerinde de uygulanacağı belirtilmiştir. Aynı Kanun'un "Yönetim kurulu" başlıklı 7'inci maddesinin beşinci fıkrasında ise, yönetim kurulu üyelerinin Devlet memurlarına ilişkin mevzuatta yer alan istisnalar dışında, özel ya da kamu sektöründe başka bir görev alamayacağı hüküm altına alınmıştır.

Yapılan inceleme neticesinde, 22.05.2019 tarihinde sözleşme imzalanarak 14.05.2020 tarihine kadar Başkan Danışmanı olarak görevlendirilen personelin, 20.03.2020 tarihinde

ASAT Genel Müdürlüğünde Yönetim Kurulu Üyesi olarak görevlendirildiği tespit edilmiştir. Ayrıca, aynı personelin Başkan Danışmanlığı görevinin 09.06.2020 tarihinde 15.05.2021 tarihine kadar, 31.05.2021 tarihinde ise 15.05.2023 tarihine kadar uzatıldığı belirlenmiştir.

Belediye cevabında, bulgu konusu personelin Akdeniz Üniversitesinde görev yapmakta iken 06.11.1981 tarih ve 17506 sayılı Yükseköğretim Kanunu'nun 38'inci maddesi kapsamında Üniversite Yönetim Kurulunun 28.05.2021 tarihli ve 90 sayılı kararı ile, aylık ve özlük işlemlerinin Üniversite tarafından yürütülerek Belediyede geçici görevle Başkan Danışmanı olarak görev yapmakta iken 01.06.2022 tarihinde ASAT Genel Müdürlüğüne memur olarak naklen atandığını ve belirtilen tarihten itibaren personele herhangi bir ödeme yapılmadığı ifade edilmiştir.

Her ne kadar Belediye tarafından söz konusu personelin 01.06.2022 tarihinde ASAT Genel Müdürlüğüne memur olarak naklen atandığı ve bu tarihten itibaren personele herhangi bir ödeme yapılmadığı belirtilse de; Belediye ile personel arasında 31.05.2021 tarihinde imzalanan "Danışman Hizmet Sözleşmesi"nin 15.05.2021-15.05.2023 tarihleri arasında kapsadığı ve personelin 01.06.2022 tarihinden sonra herhangi bir ücret almasa da Başkan Danışmanı olarak fiilen çalıştığı tespit edilmiştir.

Sonuç olarak, 2560 sayılı Kanun'a göre Yönetim Kurulu Üyesi olarak görevlendirilenlerin, Büyükşehir Belediyesi Başkan Danışmanı olarak görevlendirilmesinin uygun olmadığı düşünülmektedir.

### **BULGU 33: Belediyeye Ait Vadeli ve Vadesiz Mevduatların Özel Bankalarda Tutulması**

Belediyeye ait nakit kaynaklardan bir kısmının mevzuata aykırı biçimde özel bankalara ait vadeli veya vadesiz hesaplarda işlem gördüğü tespit edilmiştir.

08.03.2019 tarih ve 30708 sayılı Resmi Gazete'de yayımlanarak yürürlüğe giren Kamu Haznedarlığı Yönetmeliği'nin 5'inci maddesinin ikinci fıkrasında, genel bütçe kapsamı dışındaki kamu idarelerinin, kendi bütçelerini veya tasarrufları altında bulunan her türlü mali kaynaklarını kamu sermayeli bankalarda değerlendirmekle yükümlü oldukları hüküm altına alınmıştır.

2022 yılı kesin mizanında yer alan bilgilere göre Belediyenin vadesiz hesaplarda 1.160.766.269,70 TL ve vadeli hesaplarda 1.410.481.596,84 TL olmak üzere toplam

T.C. Sayıştay Başkanlığı

---

2.571.247.866,54 TL tutarındaki mevduatının özel bankalarda açılmış olan hesaplarda işlem gördüğü belirlenmiştir.

Sonuç olarak, Belediye cevabında bulguya iştirak etmekle birlikte Belediyenin her türlü mali kaynaklarının Kamu Haznedarlığı Yönetmeliği hükümlerine göre kamu sermayeli bankalarda değerlendirilmesi gerekmektedir.



---

T.C. SAYIŞTAY BAŞKANLIĞI  
06520 Balgat / ANKARA  
Tel: 0 312 295 30 00; Faks: 0 312 295 48 00  
e-posta: sayistay@sayistay.gov.tr  
<https://www.sayistay.gov.tr>

## 8. EKLER

## EK-1: BULGULARA İLİŞKİN İZLEME TABLOSU

Önceki Yıl/Yıllar Sayıştay Denetim Raporuna İlişkin İzleme Tablosu			
Bulgu Adı	Yıl/Yıllar	İdare Tarafından Yapılan İşlem	Açıklama
Bütçe Emanetlerinin Kayda Alınış Sırasına Göre Ödenmemesi	2021	Yerine Getirilmedi	"Bütçe Emanetlerinin Kayda Alınış Sırasına Göre Ödenmemesi" başlığı ile bulguya konu edilmiştir.
Mal, Hizmet ve Yapım İşleri Ödemelerinde Rekabeti Engelliyip Sınırlayacak Şekilde Ödeme Planlarının Çok Uzun Günlerle ve Taksitlerle Yapılması	2021	Yerine Getirilmedi	"Mal ve Yapım İşleri Ödemelerinde, Ödeme Planlarının Rekabeti Engelliyip Sınırlayacak Şekilde Çok Uzun Günlerle ve Taksitlerle Yapılması" başlığı ile bulguya konu edilmiştir.
Açık İhale ile Yapılması Gereken İşlerin Doğrudan Temin Yöntemiyle Parçalara Bölünerek Yapılması	2021	Yerine Getirilmedi	Parasal Sınırların Üzerinde Olan alımlarda Doğrudan Temin Usulünün Kullanılması başlığı ile bulguya konu edilmiştir.
Araç Kiralama ile İlgili Usul ve Esaslara Uyulmaması	2021	Yerine Getirilmedi	"Araç Kiralama İşinin Yakıt Dahil İhale Edilmesi " başlığı ile bulguya konu edilmiştir.
Büyükşehir Belediyesi Tarafından Şirkete Devredilen Taşınmazın Pazarlık Usulü İle Kirava Verilmesi	2021	Yerine Getirilmedi	"Belediye Tarafından Mülkiyetinde

			Bulunan ve Kendi Şirketine Kiraya Verilen Karaalioglu Parkındaki Alanın Kirasının Rayicine Uygun Olmaması” başlığı ile bulguya konu edilmiştir.
Ortak Hizmet Projesi Adı Altında Antalyaspor Kulübü Derneğine Nakit Transferi Yapılması	2021	Yerine Getirilmedi	"Hafriyat ve İnşaat Atıklarının Kontrolü ile Bunlara İlişkin Gelir Takibinin Sağlıklı Bir Şekilde Yapılmaması" bulgu başlığı ile rapora alınmıştır.
İdarenin Çeşitli Amaçlarla Kiralamış Olduğu Taşınmazlardan Bazılarının Uzun Süre Boş Kalması ve Gereksiz Yere Kira Ödenmesi ile Kiralanan Bazı Taşınmazlara Tadilat, Bakım ve Onarım İçin Yüksek Miktarla Masraf Yapılması	2021	Yerine Getirilmedi	Bulgu konusu husus yargı raporuna konu edildiği için bulgu yazılmadı
Taşınmaz Kiralarının Süresinde Tahsil Edilmemesi, Kiracılara Gerekli İhtarların Süre Verilerek Çekilmemesi, Tahliye İşlemlerine Başvurulmaması, Kiraların Rayiç Bedele Göre Güncellenmemesi	2021	Yerine Getirilmedi	"Kira, Ecrimisil ve Taşınmaz Kullanım Bedellerinin Tahsil Edilmemesi ve Takibinin Sağlıklı Bir Şekilde Yapılmaması " başlığı ile bulguya konu edilmiştir.
Büyükşehir Belediyesince Yönetilen Toptancı Hallerinde Yapılan Fiili Denetimlerde Eksiklikler Tespit Edilmesi	2021	Yerine Getirilmedi	"Büyükşehir Belediyesince Yönetilen Toptancı Hallerinde Yapılan Fiili Denetimlerde Eksiklikler Tespit Edilmesi” başlığı ile bulguya konu edilmiştir.
Konyaaltı Sahil Projesi İhalesini Alan Firmanın Elde Ettiği Promosyon ve Reklam, Baz İstasyonu, Afiş ve Pano Gelirinden Hasılat Payı Alınmaması	2021	Yerine Getirilmedi	"Konyaaltı Sahil Projesi İhalesini Alan Firmanın Elde Ettiği Promosyon ve Reklam, Baz

			İstasyonu, Afiş ve Pano Gelirinden Hasılat Payı Alınmaması” başlığı ile bulguya konu edilmiştir.
Konyaaltı Sahil Projesi Kapsamında Kiralanan Alanların İşgal Edilmesi ve Ek Protokoller ile Meşrulaştırılması	2021	Yerine Getirilmedi	“Konyaaltı Sahil Projesi Kapsamında Hatalı İş ve İşlemlerin Bulunması” başlığı ile bulguya konu edilmiştir.
Bazı Kişi veya Grupların Toplu Taşıma Araçlarından Ücretsiz veya İndirimli Olarak Yararlandırılması	2021	Yerine Getirilmedi	“Bazı Kişi veya Grupların Toplu Taşıma Araçlarından Ücretsiz veya İndirimli Olarak Yararlandırılması” başlığı ile bulguya konu edilmiştir.
Minibüs, Otobüs, Servis ve Taksi Plakalarının Süresiz Olarak Verilmesi	2021	Yerine Getirilmedi	“Minibüs, Otobüs, Servis ve Taksi Plakalarının Süresiz Olarak Verilmesi” başlığı ile bulguya konu edilmiştir
İşçilerin Yıllık Ücretli İzinlerinin Kanuna Uygun Olarak Kullanılmaması	2021	Yerine Getirilmedi	“İşçilerin Kanunda Belirtilen Yıllık İzinlerinin Kullanılmaması” başlığı ile bulguya konu edilmiştir
Dönem Olumsuz Faaliyet Sonuçları Hesabının Doğruyu Yansıtılmaması	2021	Yerine Getirilmedi	“Dönem Olumlu Faaliyet Sonuçları Hesabının Hatalı Bilgi İçermesi” başlığı ile bulguya konu edilmiştir.
Bütçe Gelir Kesin Hesap Cetvelini Oluşturan Gelir Kalemlerinden Bazılarının	2021	Yerine Getirilmedi	“Bütçe Gelir Kesin Hesap Cetvelini Oluşturan Gelir

Tahakkuk Tahsilat Oranının Düşük Seviyede Gerçekleşmesi			Kalemlerinden Bazılarının Tahakkuk Tahsilat Oranının Düşük Seviyede Gerçekleşmesi” başlığı ile bulguya konu edilmiştir.
Büyükşehir Belediyesinin Taşınmaz Değerlemelerini Antalya Ticaret ve Sanayi Odasından ve Emlak Komisyoncuları Odasından Talep Etmesi	2021	Yerine Getirilmedi	“Büyükşehir Belediyesinin Taşınmaz Değerlemelerini Antalya Ticaret ve Sanayi Odasından ve Emlak Komisyoncuları Odasından Talep Etmesi” başlığı ile bulguya konu edilmiştir.
Sosyal Denge Sözleşmesine Konusu Dışında Hükümler Konulması	2021	Yerine Getirilmedi	“Sosyal Denge Sözleşmesine Konusu Dışında Hükümler Konulması” başlığı ile bulguya konu edilmiştir.

**KAMU İDARESİ TARAFINDAN  
SUNULAN MALİ TABLOLAR**



## ANTALYA BÜYÜKŞEHİR BELEDİYESİ MALİ TABLOLARI

## BİLANÇO

Kurum Kodu : 46.07.01.00

ANTALYA BÜYÜKŞEHİR BELEDİYESİ

Yıl : 2022

AKTİF HESAPLAR		Cari Yıl Tutar TL	PASİF HESAPLAR		Cari Yıl Tutar TL
<b>1</b>	<b>DÖNEN VARLIKLAR</b>	<b>1.291.837.841,70</b>	<b>3</b>	<b>KISA VADELİ YABANCI KAYNAKLAR</b>	<b>1.516.551.522,72</b>
10	Hazır Değerler	618.984.482,28	30	Kısa Vadeli İç Mali Borçlar	299.496.610,09
102	BANKA HESABI	546.162.017,64	300	BANKA KREDİLERİ HESABI	229.955.281,60
103	VERİLEN ÇEKLER VE GÖNDERME EMİRLERİ HESABI ( - )	-3.393.686,24	303	KAMU İDARELERİNE MALİ BORÇLAR HESABI	68.971.127,72
105	DÖVİZ HESABI	67.785.886,60	307	FİNANSAL KİRALAMA İŞLEMLERİNDEN BORÇLAR HESABI	5.345.303,16
109	BANKA KREDİ KARTLARINDAN ALACAKLAR HESABI	8.430.264,28	308	ERTELENMİŞ FİNANSAL KİRALAMA BORÇLANMA MALİYETLERİ HESABI	-4.775.102,39
12	<b>Faaliyet Alacakları</b>	<b>253.069.002,40</b>	31	<b>Kısa Vadeli Dış Mali Borçlar</b>	<b>268.123.746,97</b>
120	GELİRLERDEN ALACAKLAR HESABI	10.207.536,41	310	CARİ YILDA ÖDENECEK DIŞ MALİ BORÇLAR HESABI	268.123.746,97
121	GELİRLERDEN TAKİPLİ ALACAKLAR HESABI	203.915.971,30	32	<b>Faaliyet Borçları</b>	<b>526.366.949,84</b>
122	GELİRLERDEN TECİLLİ VE TEHİRLİ ALACAKLAR HESABI	13.112.161,69	320	BÜTÇE EMANETLERİ HESABI	526.366.949,84
126	VERİLEN DEPOZİTO VE TEMİNATLAR HESABI	0,00	329	DİĞER ÇEŞİTLİ BORÇLAR HESABI	0,00
127	Diğer faaliyet alacakları hesabı	25.833.333,00	33	<b>Emanet Yabancı Kaynaklar</b>	<b>211.061.219,28</b>
13	<b>Kurum Alacakları</b>	<b>1.747.250,00</b>	330	ALINAN DEPOZİTO VE TEMİNATLAR HESABI	71.815.353,87
132	KURUMCA VERİLEN BORÇLARDAN ALACAKLAR HESABI	1.747.250,00	333	EMANETLER HESABI	139.245.865,41
14	<b>Diğer Alacaklar</b>	<b>53.505.166,12</b>	36	<b>Ödenecek Diğer Yükümlülükler</b>	<b>23.474.306,39</b>
140	KİŞİLERDEN ALACAKLAR HESABI	53.505.166,12	360	ÖDENECEK VERGİ VE FONLAR HESABI	17.594.709,25
15	<b>Stoklar</b>	<b>194.625.179,37</b>	361	ÖDENECEK SOSYAL GÜVENLİK KESİNTİLERİ HESABI	5.515.968,22
150	İlk Madde ve Malzemeler	194.625.179,37	362	FONLAR VEYA DİĞER KAMU İDARELERİ ADINA YAPILAN TAHSİLAT HESABI	363.628,92
16	<b>Ön Ödemeler</b>	<b>11.720.731,38</b>	363	KAMU İDARELERİ PAYLARI HESABI	0,00
162	BÜTÇE DIŞI AVANS VE KREDİLER HESABI	11.720.731,38	37	<b>Borç ve Gider Karşılıkları</b>	<b>36.400.000,00</b>
19	<b>Diğer Dönen Varlıklar</b>	<b>158.186.030,15</b>	372	KIDEM TAZMİNATI KARŞILIĞI HESABI	36.400.000,00
190	DEVREDEN KATMA DEĞER VERGİSİ HESABI	158.186.030,15	38	<b>Gelecek Aylara Ait Gelirler ve Gider Tahakkukları</b>	<b>151.628.690,15</b>
2	<b>DURAN VARLIKLAR</b>	<b>8.683.229.709,00</b>	381	GİDER TAHAKKUKLARI HESABI	151.628.690,15
22	<b>Faaliyet Alacakları</b>	<b>32.830.985,67</b>	4	<b>UZUN VADELİ YABANCI KAYNAKLAR</b>	<b>4.332.551.043,06</b>
222	GELİRLERDEN TECİLLİ VE TEHİRLİ ALACAKLAR HESABI	1.963.416,81	40	<b>Uzun Vadeli İç Mali Borçlar</b>	<b>716.090.533,13</b>
226	VERİLEN DEPOZİTO VE TEMİNATLAR	5.034.235,86	400	BANKA KREDİLERİ HESABI	362.296.874,26
227	Diğer faaliyet alacakları hesabı	25.833.333,00	403	KAMU İDARELERİNE MALİ BORÇLAR HESABI	344.855.640,00
23	<b>Kurum Alacakları</b>	<b>0,00</b>	407	FİNANSAL KİRALAMA İŞLEMLERİNDEN BORÇLAR HESABI	20.955.770,71
232	KURUMCA VERİLEN BORÇLARDAN ALACAKLAR HESABI	0,00	408	ERTELENMİŞ FİNANSAL KİRALAMA BORÇLANMA MALİYETLERİ HESABI	-12.017.751,84
24	<b>Mali Duran Varlıklar</b>	<b>609.265.783,07</b>	41	<b>Uzun Vadeli Dış Mali Borçlar</b>	<b>2.866.120.472,75</b>
240	MALİ KURULUŞLARA YATIRILAN SERMAYELER HESABI	346.769.376,22	410	DIŞ MALİ BORÇLAR HESABI	2.866.120.472,75
241	MAL VE HİZMET ÜRETEN KURULUŞLARA YATIRILAN SERMAYELER HESABI	359.564.770,60	42	<b>Faaliyet Borçları</b>	<b>0,00</b>
247	SERMAYE TAAHHÜTLERİ HESABI	-97.068.363,75	429	DİĞER FAALİYET BORÇLARI HESABI	0,00
25	<b>Maddi Duran Varlıklar</b>	<b>8.041.132.940,26</b>	43	<b>Diğer Borçlar</b>	<b>358.094,17</b>
250	ARAZİ VE ARSALAR HESABI	784.713.890,97	430	ALINAN DEPOZİTO VE TEMİNATLAR HESABI	358.094,17
251	YERALTI VE YERÜSTÜ DÜZENLERİ HESABI	4.494.282.179,97	47	<b>Borç ve Gider Karşılıkları</b>	<b>328.666.028,41</b>
252	BİNALAR HESABI	1.215.659.619,04			
253	TESİS, MAKİNE VE CİHAZLAR HESABI	107.716.171,97			

254	Taşıtlar Grubu	375.730.575,83	472
255	Demirbaşlar Grubu	164.773.924,26	48
257	BİRİKMİŞ AMORTİSMANLAR HESABI ( - )	-1.276.760.944,02	481
258	YAPILMAKTA OLAN YATIRIMLAR HESABI	2.175.017.522,24	5
259	YATIRIM AVANSLARI HESABI	0,00	50
26	Maddi Olmayan Duran Varlıklar	0,00	500
260	HAKLAR HESABI	36.447.175,21	57
264	ÖZEL MALİYETLER HESABI	3.907.499,73	570
268	BİRİKMİŞ AMORTİSMANLAR HESABI ( - )	-40.354.674,94	58
29	Diğer Duran Varlıklar	0,00	580
294	ELDEN ÇIKARILACAK STOKLAR VE MADDİ DURAN VARLIKLAR HESABI	17.103.511,73	59
299	BİRİKMİŞ AMORTİSMANLAR HESABI ( - )	-17.103.511,73	590
			591

**AKTİF TOPLAMI 9.975.067.550,70**

Bilanço Dipnotları :		Cari Yıl Tutar TL
900	GÖNDERİLECEK BÜTÇE ÖDENEKLERİ HESABI	304.771.900,00
901	BÜTÇE ÖDENEKLERİ HESABI	304.771.900,00
910	TEMİNAT MEKTUPLARI HESABI	335.512.434,45
911	TEMİNAT MEKTUPLARI EMANETLERİ HESABI	335.512.434,45
920	GİDER TAAHHÜTLERİ HESABI	633.299.873,49
921	GİDER TAAHHÜTLERİ KARŞILIĞI HESABI	633.299.873,49
990	Kiraya Verilen Duran Varlıklar Hesabı	689.238.189,13
999	Diğer Nazım Hesaplar Karşılığı Hesabı	689.238.189,13



KIDEM TAZMİNATI KARŞILIĞI HESABI	328.666.028,41
<b>Gelecek Yıllara Ait Gelirler ve Gider Tahakkukları</b>	<b>421.315.914,60</b>
GİDER TAHAKKUKLARI HESABI	421.315.914,60
<b>ÖZ KAYNAKLAR</b>	<b>4.125.964.984,92</b>
<b>Net Değer</b>	<b>4.901.106.077,37</b>
NET DEĞER HESABI	4.901.106.077,37
<b>Geçmiş Yıllar Olumlu Faaliyet Sonuçları</b>	<b>0,00</b>
GEÇMİŞ YILLAR OLUMLU FAALİYET SONUÇLARI HESABI	0,00
<b>Geçmiş Yıllar Olumsuz Faaliyet Sonuçları</b>	<b>-1.620.726.042,11</b>
GEÇMİŞ YILLAR OLUMSUZ FAALİYET SONUÇLARI HESABI (-)	-1.620.726.042,11
<b>Dönem Faaliyet Sonuçları</b>	<b>845.584.949,66</b>
DÖNEM OLUMLU FAALİYET SONUCU HESABI	845.584.949,66
DÖNEM OLUMSUZ FAALİYET SONUCU HESABI (-)	0,00

**PASİF TOPLAMI 9.975.067.550,70**

## FAALİYET SONUÇLARI TABLOSU

Kurum Kodu : 46.07.01.00

Adı : ANTALYA BÜYÜKŞEHİR BELEDİYESİ

Yılı : 2022

Hesap Kodu	Kod 1	GİDERİN TÜRÜ	Cari Yıl Tutar TL
630		GİDERLER HESABI	4.451.641.457,74
630	01	PERSONEL GİDERLERİ	1.278.882.879,37
630	02	SOSYAL GÜVENLİK KURUMUNA DEVLET PRİMİ GİDERLERİ	201.650.459,87
630	03	MAL VE HİZMET ALIM GİDERLERİ	747.696.252,96
630	04	FAİZ GİDERLERİ	70.358.013,11
630	05	CARİ TRANSFERLER	59.274.274,92
630	07	SERMAYE TRANSFERLERİ	12.159.156,18
630	11	Değer Ve Miktar Değişimleri Giderleri	1.092.215.208,68
630	12	Gelirlerin Ret Ve İadesinden Kaynaklanan Giderler	3.183.720,62
630	13	Amortisman Giderleri	354.193.355,03
630	14	İlk Madde ve Malzeme Giderleri	272.640.253,21
630	20	Silinen Alacaklardan Kaynaklanan Giderler	30.535.193,33
630	25	Kamu İdarelerine Bedelsiz Olarak Devredilen Mali Olmayan Varlıklardan Kaynaklanan Giderler	13.982.105,45
630	30	Proje Kapsamında Yapılan Cari Giderler	260.167.722,16
630	99	Diğer Giderler	54.702.862,85

**GİDERLER TOPLAMI**

**4.451.641.457,74**

Hesap Kodu	Kod 1	GELİRİN TÜRÜ	Cari Yıl Tutar TL
600		GELİRLER HESABI	5.297.226.407,40
600	01	Vergi Gelirleri	138.545.629,98
600	03	Teşebbüs ve Mülkiyet Gelirleri	376.864.200,80
600	04	Alınan Bağış ve Yardımlar ile Özel Gelirler	24.775.562,02
600	05	Diğer Gelirler	4.672.975.474,18
600	11	Değer ve Miktar Değişimleri Gelirleri	80.682.247,42
600	25	Kamu İdarelerinden Bedelsiz Olarak Alınan Mali Olmayan Varlıklardan Elde Edilen Gelirler	3.383.293,00

**NET GELİR TOPLAMI**

**5.297.226.407,40**

**FAALİYET SONUCU (+/-)**

**Cari Yıl  
845.584.949,66**



**T.C.**  
**ANTALYA BÜYÜKŞEHİR BELEDİYESİ**  
Dış İlişkiler Dairesi Başkanlığı  
Uluslararası İlişkiler Şube Müdürlüğü

**YURT DIŞI ZİYARET RAPORU**

**Ziyaret Tarihi** : 06.11.2023-10.11.2023  
**Ziyaret Yeri** : Barselona  
**Ziyaretçi/ler** : Nurettin Şengül  
**Ziyaret Amacı** : Smart City Expo içinde yer alan Tomorrow Mobility kongresi kapsamında Med Cities tarafından organize edilen teknik ziyaret.

**Ziyareti Maliyeti** :  Belediye  Kişisel (Ulaşım ve konaklama MedCities tarafından karşılanmıştır.)

**Ziyaret Programı** : 6 Kasım 2023 tarihinde Barselona şehrine ulaşım ve konaklama yapıldı.

7 Kasım 2023 öğleden önce MedCities genel merkezi ziyareti ve sunumları ile Barselona Belediyesi Sürdürülebilir Hareketlilik Birimi ziyareti ve sunumları , öğleden sonra Smart City Expo Dünya Kongresini fuar alanı ziyaret edildi.

8 Kasım 2023 günü öğleden önce Gava Demiryolu İstasyonunda aktif ve güvenli mobilite politikaları ve e-mobilite üzerine teknik ziyaret ve bisiklet gezisi organizasyonuna katılım sağlandı. Öğleden sonra daha sağlıklı bir şehir için kentsel dönüşüm teknik ziyaret programı için Barselona Kent Konseyi rehberliğinde Consell De Cent yürüyüş etkinliğine katılım sağlandı.

9 Kasım 2023 günü Fira Barselona Gran Via Kongre merkezinde MedCities ve Akdeniz belediyeler birliği tarafından düzenlenen Kentsel Geçiş Misyonu bölgesel etkinliğine katılım sağlandı. Katılımcı belediyelerin ve organizasyonu düzenleyen kurum üyelerinin sunumları dinlendi. 10 Kasım 2023 günü dönüş yapıldı.

**Ziyaretin Belediyemiz İçin Kazanımları:** Ziyaret, ulaşımdan kaynaklı karbon salınımının düşürülmesi ve aktif hareketliliği destekleyen kentsel dönüşümlerin sağlanması amacıyla diğer katılımcı ülkelerin deneyimlerinden faydalanılması, Barselona şehrindeki uygulamaların yerinde gözlemlenmesi ve uygulamalarda yaşanan sorun ve çözümlerin tartışılması anlamında faydalı olmuştur.

**Resmi Temaslar (Varsa Görselleri):** MedCities yönetimi, katılımcı belediye temsilcileri (Mersin Büyükşehir Belediyesi, Fransa, Tunus, Fas ve Hırvatistan'dan katılım sağlayan belediyeler) ve Barselona Belediyesi Sürdürülebilir Hareketlilik Birimi yöneticileri ile resmi temaslarda bulunulmuş, ayrıca fuar merkezinde katılımcı ülke ve şirket temsilcileri ile görüşmeler sağlanmıştır.





**T.C.**  
**ANTALYA BÜYÜKŞEHİR BELEDİYESİ**  
Dış İlişkiler Dairesi Başkanlığı  
Uluslararası İlişkiler Şube Müdürlüğü

**Belediye çalışanları için bu tür ziyaretleri önerir misiniz? Neden?**

Belediye çalışanları için bu tür ziyaretlerin hem işbirliği ve fikir alışverişi için önemli olduğunu düşünüyorum ve öneriyorum. Belediye uygulamalarında yaşanan sorunların çözümü ve hizmet kalitesinin çağdaş çözümlerle geliştirilmesi anlamında farklı ülke belediyelerinin veya kuruluşlarının deneyimlerinden faydalanmanın yararlı olacağı düşünülmektedir. Fakat ulaşım planlamasının, şehir planlamadan ayrı olarak düşünülemeyeceği, yerelde ortak akıl ve eşgüdümün sağlanabilmesi için benzer etkinliklere şehir planlama birimlerinin de katılımının faydalı olacağı değerlendirilmektedir.





**T.C.**  
**ANTALYA BÜYÜKŞEHİR BELEDİYESİ**  
Dış İlişkiler Dairesi Başkanlığı  
Uluslararası İlişkiler Şube Müdürlüğü

**YURT DIŞI ZİYARET RAPORU**

**Ziyaret Tarihi** : 17.11.2023 – 19.11.2023  
**Ziyaret Yeri** : Nürnberg – Almanya  
**Ziyaretçi/ler** : Muhittin Böcek (Antalya Büyükşehir Belediye Başkanı,  
Osman Ayık (Başkan Danışmanı)  
Yasin Yellice (Özel kalem)  
Meltem Uyar Asi (Dış İlişkiler Dairesi Nürnberg Kardeş Şehir Koordinatörü)  
**Ziyaret Amacı** : Kardeş şehir ilişkilerini güçlendirmek  
**Ziyareti Maliyeti** : Nb Belediyesi Kişisel  
**Ziyaret Programı** : Kardeş şehir Başkanı Sn. König'in daveti üzerine ziyaret

**Ziyaretin Belediyemiz İçin Kazanımları:**

- 17.11.2023 tarihinde T.C. Başkonsolosu Fatma Taşan Cebeci ile Restoran Provenza'da akşam yemeği yenmiştir ve Nürnberg Belediyesi ile yapılan çalışmalar hakkında fikir alış veriş yapılmıştır.
- 18.11.2023 tarihinde Başkan König makamında ziyaret edilmiştir ve 'Nürnberg özel konuk defteri Başkan Böcek tarafından imzalanmıştır.
- Ziyaret kapsamında mevcut işbirlikleri ve yeni projeler hakkında görüşmeler yapılmıştır.
  - Nakopa hibe programına gerekli ilaveler ve düzeltmeler yapılarak tekrar başvuru yapılacaktır. Ortaklık projeleri yoluyla sürdürülebilir belediye gelişimi (Nakopa)" kapsamında Engagement Global, Tek Dünyada Belediyeler (SKEW) hizmet noktası ile Federal Ekonomik İşbirliği ve Kalkınma Bakanlığı fonlarıyla Alman belediyelerinin belediye ortaklık projelerine destek sunmaktadır. Teklif, kalkınma politikasında aktif olan belediyelerin, 2030 Gündemi doğrultusunda küresel sorunlara yerel çözümler geliştirmelerini ve ortak belediyeler ile birlikte proje uygulamalarını desteklemeyi amaçlamaktadır. 2023'de Alman belediyeleri, Yeni sanayileşen ülkeler (YSÜ) veya gelişmekte olan ülkeler ile ortaklığa dayalı belediye ilişkileri bağlamında geliştirilen ve uygulanan kalkınma projeleri için 50.000 ila 300.000 Euro arasında Nakopa çerçevesinde hibe başvurusunda bulunabilmektedir. Söz konusu programa ABB Çevre eğitim Merkezinde gerekli düzenlemeleri yapmak üzere başvuru gerçekleştirilecektir.
  - 2023 yılında NB Belediyesi ve Fransa Perigueux ile başarılı şekilde yürütülen gençlik değişimi ve 2024 yılı için Türk –Alman Gençlik Köprüsüne başvurusu yapılmış olan Şehrini tasarla gençlik değişimi programına dair fikir alış veriş yapılmıştır.
  - Noel Pazarında yer alan Antalya standının yine kardeş şehir derneği In:san tarafından işletilmesi hakkında görüş birliğine varılmıştır.
- 18.11.2023 tarihinde Nürnberg Belediye Başkanı Marcus König Nürnberg'in tarihi açıdan önemli bir binası olan Dürer Stube'de Antalya heyeti onuruna öğle yemeği daveti vermiştir. Resmi yemek davetine Nürnberg Belediyesi Meclis Üyeleri, Nürnberg Dış İlişkiler Yetkilileri, ve In:san Derneği katılım sağlamıştır.





**T.C.**  
**ANTALYA BÜYÜKŞEHİR BELEDİYESİ**  
Dış İlişkiler Dairesi Başkanlığı  
Uluslararası İlişkiler Şube Müdürlüğü

- 18.11.2023 tarihinde Noris inclusion ziyaret edilmiştir. Noris Inclusion Nürnberg'deki engelli yetişkinlerin en büyük hizmet sağlayıcısıdır. «Tam ortasında ve içinde " sloganını ile kurulan belediye şirketi Noris'in amacı tüm engelli insanların bu çatı altında kendileri için en uygun yeri bulmalarıdır. Tüm insanların toplumsal yaşama tam ve kendi kaderini tayin ederek katılımına destek veren kuruluşun odağında ise yetenekleri, istekleri ve imkânları ile - engelli insanlar bulunmaktadır. Bu kapsamda engelli bireylere çalışma hayatı, eğitim, barınma, kültür ve hobi alanlarında sosyal hayata katılma fırsatı sunulmaktadır. "Kimse Kaybedilmemeli, Kimse Dışlanmamalı" mottosu ile bu amaca uygun tesis ve hizmetler sağlanarak, önemli bir sosyal misyon yerine getirilmektedir. Sanayi alanında protokoller imzalanmış olup Continental, Mercedes Benz gibi önde gelen firmalar ile ortak çalışmalar yürütülmektedir ve Noris üretim atölyelerinde Mercedes, Continental, Staedtler gibi Dünya markaları için engelliler eliyle parça üretimleri yapılmaktadır. Bu sayede engellinin hem sosyal, hem üretim alanında faal olması sağlanırken kendi maddi kaynağına kavuşması ile topluma entegrasyonu da tamamlanmış olur. Eğitim refakatçiliği alanında ise engelli genç bireyler uzman kişiler tarafından gözlemlenirken, istekleri ve becerileri doğrultusunda gerekli yönlendirmeler yapılır. Noris Inclusion öncü firmaların önemli bir tedarikçisi olma başarısını elde etmiştir. Noris şu hizmetleri sağlamaktadır:
  - 6 üretim tesisinde 500'den fazla engelli kişiyi istihdam sağlanmaktadır
  - Yaklaşık 140 engelli kişinin farklı konut ve yurt ortamlarında, ihtiyaç duydukları ayakta ve yatılı bakım desteği ile barınma ihtiyacı karşılanmaktadır
  - Engellilerin çalıştığı üretim tesislerinde dünya markaları için endüstriyel üretim ve montaj, ofset ve dijital baskı, paketleme, metal işleme, geri dönüşüm, çömlekçilik, parkların bakımı ve bahçecilik alanlarında hizmet üretilmektedir.
  - Farklılaştırılmış mesleki eğitim alanları ve eğitim refakatçiliği hizmeti sağlanmaktadır
  - Yaşlılar için de dahil olmak üzere hobi etkinlikleri düzenlenmektedir
- 18.11.2023 tarihinde Antalya-Nürnberg Kardeş Şehir Derneği 'IN:SAN', Antalya heyeti onuruna Nürnberg Belediyesi yetkililerinin de katılım gösterdiği akşam yemeği daveti vermiştir

**Kazanımlar;**

- İyi uygulama örneklerinin uygun koşullar oluşturularak transferi konusunda işbirliğine olumlu bakılmaktadır
- Engelli bireylerin eğitimi alanında çalışan uzman kişilerin değişimine olumlu bakılmaktadır
- Nürnberg ile yürütülen sıkı işbirliği kapsamında AB tarafından sağlanan hibelere ulaşmak, sunulan hibelerin genelde başvuru makamının Alman makam olması şartı taşıması sebebiyle ancak yoğun ve güvene dayalı bir işbirliği ile mümkün olmaktadır.





**T.C.**  
**ANTALYA BÜYÜKŞEHİR BELEDİYESİ**  
Dış İlişkiler Dairesi Başkanlığı  
Uluslararası İlişkiler Şube Müdürlüğü

**Belediye çalışanları için bu tür ziyaretleri önerir misiniz? Neden?**

Başkan liderliğinde yapılan kardeş şehir ziyaretlerinin yeni işbirlikleri açısından çok daha verimli geçiyor olması ile birlikte, kardeş şehirler ile planlanan çalışmalar kaynak sıkıntısından dolayı sorun olabilmektedir. İşbirliğinin etkili bir şekilde gerçekleştirilebilmesi adına AB'nin ve/veya ulusal otoritelerin sağladığı fonlar önemli fırsatlar sunmaktadır. Personelimizin bu tür ziyaretlere katılarak kardeş şehrimizle iletişimimizi daha aktif hale getirmesi, yeni fikirler ve projeler hayata geçirebilmesi ve Antalya'mıza katma değer sağlayabilecek çalışmalara zemin hazırlaması adına önermekteyiz.





**T.C.**  
**ANTALYA BÜYÜKŞEHİR BELEDİYESİ**  
Dış İlişkiler Dairesi Başkanlığı  
Uluslararası İlişkiler Şube Müdürlüğü

**YURT DIŞI ZİYARET RAPORU**

<b>Ziyaret Tarihi</b>	: 05 - 09 Kasım 2023
<b>Ziyaret Yeri</b>	: Londra/ İngiltere
<b>Ziyaretçi/ler</b>	: Genel Sekreter Av.Cansel TUNCER, Genel Sekreter Yrd. Mustafa GÜRBÜZ, Dış İlişkiler D.B Memur Serpil SOLMAZ
<b>Ziyaret Amacı</b>	: Dünya'nın en büyük turizm fuarlarından biri olan World Travel Market (WTM)'de Antalya tanıtım faaliyetleri
<b>Ziyareti Maliyeti</b>	: x Belediye                      Kişisel
<b>Ziyaret Programı</b>	: Fuar Hazırlıkları Fuar stant kurulması, tanıtım faaliyetleri ve etkinliklere katılım

**Ziyaretin Belediyemiz İçin Kazanımları:**

WTM Londra, dünya çapındaki en etkili seyahat ve turizm etkinliği olan dünya seyahat ticaretine ev sahipliği yapmaktadır.

WTM Londra, uluslararası eğlence seyahati topluluğunu bir araya getirmektedir. Katılımcılara iş yapabilecekleri ve hizmetlerini uluslararası basına sergileyebilecekleri bir yer sağlarken, seyahat profesyonellerine ilham, eğitim, kaynak bulma ve kıyaslama fırsatı sağlamaktadır.

- WTM Londra 2023'e; 6 Kasım Pazartesi - 8 Kasım Çarşamba tarihleri arasında 2022'de katılan 35.826'ya göre %22 artış göstererek 43.727 katılımcıyla gerçekleşmiştir.
- Etkinlik, 4.560 nitelikli alıcıya ev sahipliği yapmış ve 29.077 önceden rezerve edilmiş toplantıyı kolaylaştırarak sektörün 2024 ve sonrası için planlama yapmasına, ağ oluşturmasına ve anlaşmalar yapmasına olanak sağlamıştır.
- Katılımcı sayısı yıllık %23 artışla 3.875'e yükselmiş ve 2019'daki pandemi öncesi fuardan %5,3 daha büyük bir organizasyon gerçekleşmiştir.
- World Travel Market, Londra ExCel'de üç gün boyunca dünya mediasından 1.976 temsilciyi ağırlamıştır ve bu rakam 2022'ye göre %31 artış göstermiştir.

Birleşmiş Milletler Dünya Turizm Örgütü (UNWTO) ve Dünya Seyahat ve Turizm Konseyi (WTTC) işbirliğiyle Dünya Seyahat Pazarı'nda düzenlenen ve şu anda 17. yılında olan Bakanlar Zirvesi, fuarın 1. gününde gerçekleşmiştir.







**T.C.**  
**ANTALYA BÜYÜKŞEHİR BELEDİYESİ**  
Dış İlişkiler Dairesi Başkanlığı  
Uluslararası İlişkiler Şube Müdürlüğü

Oturumlarda Hilton, TUI, EasyJet Holidays ve Virgin Atlantic gibi büyük markaların yanı sıra dünya çapındaki niş uzmanlar, start-up'lar ve destinasyonlar da tanıtıldı.

Katılımcı sayısının geçen yıla göre beşte birden fazla arttığını görmek, farklı ülkelerden acentaların karşılaştığı zorluklar; birçok oturumda tartışıldı ancak bu sorunlara rağmen ziyaretçiler ve katılımcılar arasında çok olumlu bir ruh halinin olması seyahat ve turizme olan güvenin ve iyimserliğin cesaret verici bir yansıması olarak değerlendirildi. Seyahat hacimlerinin salgın öncesi seviyelere dönmesiyle yeniden gündeme gelen sürdürülebilirlik yenilikleri ve aşırı turizm hakkında bilgiler paylaşıldı.

Sektör öncüleri, Antalya'daki otel yöneticileri ve bölgeye turist getiren acenta yetkilileri ile temaslar kurularak ortak hedef ve beklentiler paylaşılmıştır. Londra'da yayın yapan Radyo Anadolu'ya ANTAB ve Antalya Büyükşehir Belediyesi'nin çalışmalarını anlatmak üzere röportaj verilmiştir. Dünyaca önemli fuarlara katılmak ve kataloglarında yer almanın ANTAB, Antalya ve belediyemizin tanıtımı adına önemli katkılar sağladığı düşünülmektedir

**Resmi Temaslar (Varsa Görselleri):**

TURSAB Yönetim Kurulu Başkanı Firuz B. BAĞLIKAYA ile görüşüldü.

Antalya Belçika Fahri Konsolosu Ece TONBUL KİLİT standımızı ziyaret etti.

Londra Radyo Anadolu yöneticisi Poyraz Veysel ÇADIR ile görüşüldü, röportaj verildi.



Adres: Antalya Büyükşehir Belediyesi Yeni Hizmet Binası Yüksekalan Mah. Adnan Menderes Bulvarı, No:20

07310 Muratpaşa / Antalya

Tel: +90 242 249 54 14

Web : [www.anta.gov.tr](http://www.anta.gov.tr)

Faks:+90 242 247 39 45

E-Posta: [disiliskiler@antalya.bel.tr](mailto:disiliskiler@antalya.bel.tr)



**T.C.**  
**ANTALYA BÜYÜKŞEHİR BELEDİYESİ**  
Dış İlişkiler Dairesi Başkanlığı  
Uluslararası İlişkiler Şube Müdürlüğü



**Belediye çalışanları için bu tür ziyaretleri önerir misiniz? Neden?**

Artan katılımcı rakamlarının, WTM Londra'nın sektörümüzdeki yöneticilerin ağ kurması, en son trendleri öğrenmesi ve 2024 ve sonrasında seyahat ve turizmin gelişmesine yardımcı olacak anlaşmalar imzalaması için en iyi yerlerden biri olduğunun göstergesi olarak düşünülmektedir.

Tarım ve turizmin başkenti olarak değerlendirilen Antalya'nın dünyaca ünlü bir turizm fuarında bulunması bilinirliği açısından oldukça önemlidir. Belediyemizin ve Muhittin BÖCEK başkanımızın girişimi ile kurulan turizm birliği ANTAB'ın tanınırlığı adına da ayrıca önem arz etmektedir. Bu alanda çalışan kişilerin belediye çalışmalarımıza yön verebilecek öncü çalışmalarını yerinde görme fırsatı elde edebilecekleri düşünülmektedir.





**T.C.**  
**ANTALYA BÜYÜKŞEHİR BELEDİYESİ**  
Dış İlişkiler Dairesi Başkanlığı  
Uluslararası İlişkiler Şube Müdürlüğü

**YURT DIŞI ZİYARET RAPORU**

**Ziyaret Tarihi** : 06 – 10 Kasım 2023

**Ziyaret Yeri** : Barcelona, İspanya

**Ziyaretçi/ler** : Zeynep Tuğçe Çiftçibaş Güç

**Ziyaret Amacı** : Metropolis Yönetici Eğitimi: Yerel yönetimler için Uluslararasılaşma ve Projeler Geliştirme Sonbahar Okulu” üst düzey yöneticilere uluslararası strateji geliştirmelerine katkı sağlamak amacıyla kurgulanmıştır. Bu kapsamda eğitime katılım sağlanmıştır.

**Ziyareti Maliyeti** : x Belediye **Kişisel**

**Ziyaret Programı** :

Gün 1	Gün 2	Gün 3	Gün 4	Gün 5
<b>Knowledge Session 1</b> City diplomacy in a changing international context	<b>Knowledge Session 2</b> Strategies for internationalisation	<b>Knowledge Session 3</b> City diplomacy and economic development	<b>Knowledge Session 4</b> Measuring results and impact	<b>Knowledge Session 5</b> Communicating the value of international engagement
<b>Skills Session 1</b> Engaging with multisectoral partners	<b>Skills Session 2</b> Leveraging international partnerships	<b>Skills Session 3</b> Attracting international finance	<b>Skills Session 4</b> Frameworks for impact assessment	<b>Skills Session 5</b> Crafting effective narratives
	<b>Site visit 1</b> Barcelona City Council	<b>Site visit 2</b> Smart City World Expo	<b>Site visit 3</b> AMB	<b>Farewell activity</b>

- Şehir diplomasisi
- Uluslararasılaşma için stratejiler
- Şehir diplomasisi ve ekonomik kalkınma
- Etki ölçümü
- Uluslararası ağlar ve bu ağlarda etkin iletişimin değeri

**Ziyaretin Belediyemiz İçin Kazanımları:**

METROPOLIS, yerel yönetimlerin deneyimini göz önünde bulundurarak, katılımcılara kendi bölgelerinde uluslararası eylemi teşvik edecek araç ve bilgileri sağlamak amacıyla 6 - 10 Kasım 2023 tarihleri arasında Barselona’da “Metropolis Yönetici Eğitimi: Yerel yönetimler için Uluslararasılaşma ve Projeler Geliştirme Sonbahar Okulu” düzenlemiştir. Programa, uluslararasılaşma alanında aldığı akademik eğitimi ve alandaki yetkinlikleri göz önünde bulundurularak, Dış İlişkiler Daire Başkanı Zeynep Tuğçe ÇİFTÇİBAŞI GÜÇ’ün katılımına ilişkin Antalya Büyükşehir Belediye Başkanı Muhittin BÖCEK imzalı bir referans mektubu ile önerilerek METROPOLIS Ağı’na başvurusu iletilmiştir.





T.C.  
**ANTALYA BÜYÜKŞEHİR BELEDİYESİ**  
Dış İlişkiler Dairesi Başkanlığı  
Uluslararası İlişkiler Şube Müdürlüğü

Eğitime ağ üyeleri içinden 250 üzerinde başvuru gerçekleşmiş olup oluşan bu eğitime Zeynep Tuğçe ÇİFTÇİBAŞI GÜÇ 10 kişi arasına seçilme başarısını göstermiş ve belediyemiz adına katılım hakkı kazanmıştır. Metropolis'in yerel yönetimlere yönelik Uluslararasılaşma eğitimi, yerel yönetimler için gerekli olacak uluslararası ilişkiler becerileri kazandırmaktadır. 5 gün süre ile uzmanlar tarafından eğitimler verilmiş ve Barcelona Meclisi, Barcelona Büyükşehir Yönetimi ve Smart Expo saha ziyaretleri gerçekleştirilmiştir. Birlikte yeni işbirlikleri ve proje fikirleri geliştirilmesi açısından oldukça faydalı olmuştur.

**Resmi Temaslar (Varsa Görselleri):**\_\_\_\_\_



**Belediye çalışanları için bu tür ziyaretleri önerir misiniz? Neden?**

Belediyemizin uluslararası çalışmalarına yön verebilecek öncü çalışanları yerinde görme fırsatı elde edilmesi, belediyemizin çalışmalarının uluslararası önemli paydaşlarla paylaşımı ve personelin kapasite gelişimi açısından önemli katkılar sağlayacağı düşünülmektedir.





**T.C.**  
**ANTALYA BÜYÜKŞEHİR BELEDİYESİ**  
Dış İlişkiler Dairesi Başkanlığı  
Uluslararası İlişkiler Şube Müdürlüğü

**YURT DIŞI ZİYARET RAPORU**

**Ziyaret Tarihi** : 22 – 23 Kasım 2023  
**Ziyaret Yeri** : Saraybosna, Bosna Hersek  
**Ziyaretçi/ler** : Zeynep Tuğçe Çiftçi başı Güç  
**Ziyaret Amacı** : Genel kurula katılım sağlanmıştır.  
**Ziyareti Maliyeti** : x Belediye **Kişisel**  
**Ziyaret Programı** :

**Programme**

Tuesday 21st of November		
TIME	CONCEPT	PLACE / UEU
	Arrival to Sarajevo, transfer to hotel assured by the organisation Arrivée à Sarajevo, transfert à l'hôtel assuré par l'organisation	
21:00	Welcome dinner / Dîner de bienvenue	Hotel Europe
Wednesday 22 <sup>nd</sup> of November		
09:00	MedCities Annual Seminar / Séminaire Annuel MedCities <i>Reversing biodiversity loss in urban environments in a context of climate crisis: ecosystem approach and nature based solutions / Inverser la perte de biodiversité en milieu urbain dans un contexte de crise climatique : approche écosystémique et solutions fondées sur la nature</i>	Sarajevo's Ceremonial City Hall, Address: Brodac 1
13:45	Lunch	
15:00	MedCities Board of Directors / Conseil d'Administration de MedCities (only BoD Members/seulement membres du Cd'A)	Sarajevo's Ceremonial City Hall, Address: Brodac 1
17:00	Sarajevo's tour visit / Visite guidée de Sarajevo	
20:00	Official dinner / Dîner officiel	Hotel Europe
Thursday 23 <sup>rd</sup> of November		
09:00	Ordinary General Assembly / Assemblée Générale Ordinaire	Sarajevo's Ceremonial City Hall, Address: Brodac 1
13:00	Lunch	
14:00	Study visit to TECHGREEN scientific and research infrastructure	Vidikovac facility on Trebević
16:00	Dinner	Hotel Europe
	Departure from Sarajevo	

Wednesday 22 <sup>nd</sup> of November		
09:00	Opening and welcome addresses	Representative of Sarajevo Municipality Mr. Josip Čanali-Molina, MedCities Secretary General
09:15	MedCities network engagement in increasing resilience through protecting blue and green infrastructure	Mr. Oriol Barba, Director, MedCities
09:40	Biodiversity conservation in and around protected areas: findings of the project ENSERES	Mr. Christoph Schröder, ENSERES project manager, ETC-UMA
10:00	Session 1: The benefit of bridging cities and protected areas, governance solutions. • MedPAN experience and the case of Cap d'Agde, France. By Mr. Renaud Dupuy de la Grandrive, director of the MPA of Cap d'Agde, MedPAN Board Member. • Governance framework and action at a municipal marine protected area, Tyre, Lebanon. By Mr. Ali Badreddine, Manager, Tyre Coast Nature Reserve (online) • Governance of Marseille's coastal and maritime areas: success stories and questions about the resilience of the governance system. By Mr. Jean-Charles Lardic, Deputy to the Services General Director, Ville de Marseille. • Collaborating with NGOs, ARCHELON Sea Turtle Rescue Centre, Glyfada, Greece. By Mr. Sokratis Zachos, Secretary General, Municipality of Glyfada (Tbc). • Management Implications at a Protected, Peri-Urban, Salt Lake Ecosystem: Lamaca's Salt Lakes, Cyprus. By Mr. Andreas Karakatsani, Chief Engineer, Director of Technical Services, Municipality of Lamaca.	
10:45	Questions and interventions by onsite and online participants	
11:15	Coffee break	
11:45	Session 2: Cities' solutions to increase resilience in a biodiversity crisis. • General context and the experience of the Life A_GreenNet project for the climate adaption of Adriatic coastal cities, Ancona, Italy. By Mr. Fabio Vallarola, Head of Environment Department, Municipality of Ancona. • Protection and sustainable management of Sète lido in Marseillan, France. By Mr. Patrick Raemot, Directeur Général Délégué, Sète agglomération méditerranéenne (online). • Data-driven policy making for the management of the Düden Waterfall area, Antalya, Turkey. By Ms. Zeynep Çiftçi başı, Head of Foreign Affairs, Metropolitan Municipality of Antalya. • Monitoring water pollution and enhancing marine diversity through collaboration with research institutes, Mersin, Turkey. By Mr. Doğan Uyan, Head of Water and Sewerage Administration, Mersin Metropolitan Municipality. • Joining forces to address marine pollution in the fishing port of Sfax, Tunisia. By Municipality of Sfax (online, Tbc)	
12:30	Questions and interventions by onsite and online participants	

- Medcities Seminer (Belediyemizin CUTLER projesinin sunumu yapılmıştır.)
- Medcities Olağan Genel Kurulu





**T.C.**  
**ANTALYA BÜYÜKŞEHİR BELEDİYESİ**  
Dış İlişkiler Dairesi Başkanlığı  
Uluslararası İlişkiler Şube Müdürlüğü

**Ziyaretin Belediyemiz İçin Kazanımları:**

Akdeniz Kentler Birliği (Mediterranean Cities Network (MEDCITIES)) Akdeniz Kentler Birliği, 1991 yılında Barselona'da 16 şehrin başlangıçta çevre korumayı yerel bir bakış açısıyla desteklemek amacıyla bir ağ oluşturmasıyla kuruldu. Ağ, 2015 yılında tamamen bağımsız bir kuruluş haline geldi ve şimdi Akdeniz havzasının tüm kıyılarından 73 yerel yetkiliyi bir araya getirmekte. MedCities'in yasal bir birliğe dönüştürülmesi, operasyonel kapasitesini artırdı ve bölgede kentsel sürdürülebilir kalkınmayı teşvik etme becerisini geliştirdi. Antalya Büyükşehir Belediyesi olarak 2014 yılında de dahil olduğumuz ağda Akdeniz havzasındaki yetkinliğimizi ve uluslararası bağlantılarımızı arttırmak ve geliştirmek için çalışmalarımız sürdürülmektedir.

Genel Kurula başkanımızı temsilen katılım gösterilerek oy kullanmış ve seminerde CUTLER projemiz üyelerle paylaşılmıştır. CUTLER projesi, büyük ölçüde sezgiye dayanan mevcut politika oluşturma yaklaşımını büyük verilerin sağladığı kanıta dayalı bir yaklaşıma doğru değiştirdiği yenilikçi bir platform sunmaktadır. Platform, politika yapımcılarına kolayca tasarlama, kıyı şehirleri için kentsel gelişim politikalarını izleme ve uygulamasına konusunda yardımcı olmaktadır. Çevreyi korurken, Düden Şelalesine turist ziyaretlerini artırmayı ve erişebilmeyi kolaylaştıracak önlemler hakkında yaptıklarımız paylaşılmıştır.

**Resmi Temaslar (Varsa Görselleri):**

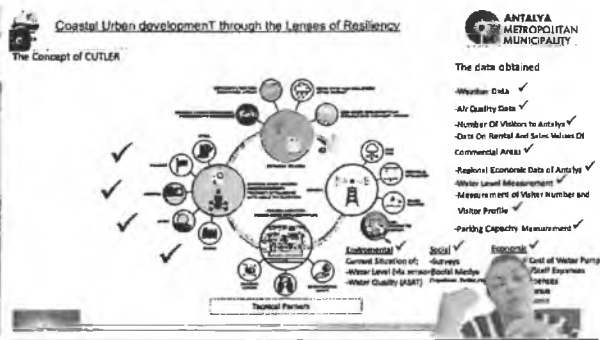

**Belediye çalışanları için bu tür ziyaretleri önerir misiniz? Neden?**

Belediyemizin çalışmalarına yön verebilecek öncü çalışmalar hakkında bilgi edinmek adına etkili olmaktadır. Bunun ötesinde, çalışmalarımızın uluslararası alanda paylaşımı ve Antalya'nın tanınırlığı adına ağ faaliyetlerinde aktifliğimiz önem arz etmektedir. Birimlerimizin çalışma gruplarında aktif yer alması önerilmektedir.





**T.C.**  
**ANTALYA BÜYÜKŞEHİR BELEDİYESİ**  
Dış İlişkiler Dairesi Başkanlığı  
Uluslararası İlişkiler Şube Müdürlüğü

**YURT DIŞI ZİYARET RAPORU**

**Ziyaret Tarihi** : 7-9 Kasım 2023  
**Ziyaret Yeri** : Barselona, İspanya  
**Ziyaretçi/ler** : Ceren Uçar, Neşe Özçandır, Sezgin Tekin  
**Ziyaret Amacı** : Barselona Akıllı Şehir Expo-Dünya Kongresi'ndeki proje standında proje tanıtımı yapmak, uluslararası firmalarla ve kamu kurumlarıyla işbirliği yapmak  
**Ziyareti Maliyeti** : x Belediye Kişisel  
**Ziyaret Programı** :

7 Kasım 2023

- Proje standında proje tanıtımı yapıldı.
- EIT Urban Mobility Ağı'nın üye şehirler için özel olarak düzenlediği ve işbirlikleri için önemli olabilecek firmalara stant ziyaretlerine katıldı.  
(Tailor-made tours around TMWC exhibition area, 12:15 - 13:45, EIT Urban Mobility booth D170)
- Akşam EIT Urban Mobility Ağı'nın üye firmalar ve şehirler için düzenlediği network kurma etkinliğine katıldı. Burada bu sene üye olan şehirlerden kısaca bahsedilirken Antalya Büyükşehir Belediyesi'ni de tanıttılar.  
(Get Together, 19.00 - 21.00, Fàbrica Moritz Barcelona)

8 Kasım 2023

- Proje standında proje tanıtımı yapıldı.
- Antalya Büyükşehir Belediyesi Toplu Taşıma Şube Müdürlüğü'nden Dr. Sezgin Tekin'in Türkiye pavilyonunda sunumunu gerçekleştirdiği toplu taşıma oturumuna katıldı. Sezgin Tekin, belediyemizin toplu taşıma sistemi hakkında detaylı bilgi verdi.
- Belediyemizin ortak olduğu, hibe almaya hak kazanan yeni projenin ortaklarıyla buluşma gerçekleştirildi. Antalya'da düzenlenecek açılış toplantısı hakkında konuşuldu.
- Akşam EIT Urban Mobility Ağı'nın üye şehirler için düzenlediği gala yemeğine katıldı.  
(Gala Dinner, 20.00 - 23.00, Casa Llotja de Mar)

9 Kasım 2023

- Proje standında proje tanıtımı yapıldı.
- İşbirliği yapmak için belediye açısından önem teşkil eden stantlara ziyaretler gerçekleştirildi. Ortaklık kurabileceğimiz projeler üzerine fikir alışverişinde bulunuldu.



Adres: Antalya Büyükşehir Belediyesi Yeni Hizmet Binası Yüksekalan Mah. Adnan Menderes Bulvarı, No:20  
07310 Muratpaşa / Antalya

Tel: +90 242 249 54 14

Web : [www.antalya.bel.tr](http://www.antalya.bel.tr)

Faks:+90 242 247 39 45

E-Posta: [disiliskiler@antalya.bel.tr](mailto:disiliskiler@antalya.bel.tr)



**T.C.**  
**ANTALYA BÜYÜKŞEHİR BELEDİYESİ**  
Dış İlişkiler Dairesi Başkanlığı  
Uluslararası İlişkiler Şube Müdürlüğü

**Ziyaretin Belediyemiz İçin Kazanımları:**

- Barcelona Akıllı Şehir Expo-Dünya Kongresi'nde gerçekleştirilen proje tanıtımları ve etkinliklere katılım, belediyemizin uluslararası düzeyde tanınmasına katkı sağlamıştır.
- EIT Urban Mobility Ağı etkinlikleri, belediyemizin diğer şehirlerle ve firmalarla işbirliği fırsatlarını değerlendirmesine olanak tanımıştır.
- Ziyaret sırasında proje standında yapılan tanıtımlar ve oturumlara katılım, belediyemizin projelerini uluslararası platformda sergilemesini ve geliştirmesini sağlamıştır.
- Akıllı şehirler ile ilgili oturumlar, belediyemizin ulaşım başta olmak üzere enerji ve bilgi ve iletişim teknolojileri konularındaki en son inovasyonları takip etmesine yardımcı olmuş, başkalarının uygulamalarından öğrenmesine olanak tanımıştır.
- Stant ziyaretleri ve fikir alışverişleri, belediyemizin inovasyon ve teknoloji transferi konusundaki potansiyel ortaklarla bağlantı kurmasına yardımcı olmuştur.

**Belediye çalışanları için bu tür ziyaretleri önerir misiniz? Neden?**

Geçtiğimiz yıl düzenlenen Akıllı Şehir Expo-Dünya Kongresi'nde gerçekleştirdiğimiz temaslar sayesinde bir yıl içerisinde 1 ağ üyeliği ve 2 proje kazanımı elde edilmiştir. Bu tür uluslararası etkinlikler, belediye çalışanlarına uluslararası düzeyde diğer şehirlerle, kamu kurumlarıyla ve özel sektör firmalarıyla işbirliği yapma fırsatı sunar. İşbirlikleri, en iyi uygulamaların paylaşılmasına ve ortak projelerin geliştirilmesine olanak tanır. Aynı zamanda belediyenin yürüttüğü projeleri uluslararası platformlarda tanıtma ve pazarlama fırsatı sağlar. Bu tür etkinlikler potansiyel yatırımcıları ve iş ortaklarını çekme potansiyeli de yaratır. Yalnızca belediyeye katkı sağlamakla kalmaz aynı zamanda belediye çalışanlarının kişisel ve profesyonel gelişimine de katkı sağlar. Farklı kültürlerle etkileşimde bulunmak, iletişim becerilerini güçlendirebilir ve yeni bakış açıları kazanmalarını sağlayabilir. Böylece şehirlerini daha iyi yönetmelerine, daha etkili hizmet sunmalarına ve kentsel gelişimi teşvik etmelerine yardımcı olabilir.

**Resmi Temaslar (Varsa Görselleri):**







**T.C.**  
**ANTALYA BÜYÜKŞEHİR BELEDİYESİ**  
Dış İlişkiler Dairesi Başkanlığı  
Uluslararası İlişkiler Şube Müdürlüğü



*Resim 1. Antalya Büyükşehir Belediyesi ekibi Türkiye pavilyonunda*



Adres: Antalya Büyükşehir Belediyesi Yeni Hizmet Binası Yüksekalan Mah. Adnan Menderes Bulvarı, No:20  
07310 Muratpaşa / Antalya

Tel: +90 242 249 54 14

Web : [www.antalya.bel.tr](http://www.antalya.bel.tr)

Faks:+90 242 247 39 45

E-Posta: [disiliskiler@antalya.bel.tr](mailto:disiliskiler@antalya.bel.tr)



**T.C.**  
**ANTALYA BÜYÜKŞEHİR BELEDİYESİ**  
Dış İlişkiler Dairesi Başkanlığı  
Uluslararası İlişkiler Şube Müdürlüğü



*Resim 2. Antalya Büyükşehir Belediyesi'nden Dr. Sezgin Tekin'in Dijital Hareketlilik Çözümleri ve Toplu Ulaşım Planlaması oturumundaki konuşması*





**T.C.**  
**ANTALYA BÜYÜKŞEHİR BELEDİYESİ**  
Dış İlişkiler Dairesi Başkanlığı  
Uluslararası İlişkiler Şube Müdürlüğü



*Resim 3. Antalya Büyükşehir Belediyesi ekibi Parabol standında*



*Resim 4. Antalya Büyükşehir Belediyesi ekibi MiGriS projesi ortaklarıyla (Berlin Teknik Üniversitesi, Dugopolje Belediyesi, EIT Urban Mobility)*



Adres: Antalya Büyükşehir Belediyesi Yeni Hizmet Binası Yüksekalan Mah. Adnan Menderes Bulvarı, No:20  
07310 Muratpaşa / Antalya  
Tel: +90 242 249 54 14  
Web : [www.antalya.bel.tr](http://www.antalya.bel.tr)

Faks:+90 242 247 39 45

E-Posta: [disiliskiler@antalya.bel.tr](mailto:disiliskiler@antalya.bel.tr)



**T.C.**  
**ANTALYA BÜYÜKŞEHİR BELEDİYESİ**  
Dış İlişkiler Dairesi Başkanlığı  
Uluslararası İlişkiler Şube Müdürlüğü



*Resim 5. Antalya Büyükşehir Belediyesi, Cermoni projesi ortaklarıyla (Parabol, Vignola Belediyesi)*



*Resim 6. EIT Urban Mobility'nin düzenlediği Gala yemeği (EIT Urban Mobility üyesi şehirlerin ve firmaların katılımı ile)*





**T.C.**  
**ANTALYA BÜYÜKŞEHİR BELEDİYESİ**  
Dış İlişkiler Dairesi Başkanlığı  
Uluslararası İlişkiler Şube Müdürlüğü

**YURT DIŐI ZİYARET RAPORU**

**Ziyaret Tarihi** : 7-9 Kasım 2023  
**Ziyaret Yeri** : Barselona, İspanya  
**Ziyaretçi/ler** : Tuncay Sarıhan  
**Ziyaret Amacı** : Barselona Akıllı Şehir Expo-Dünya Kongresi'ndeki proje standında proje tanıtımı yapmak, uluslararası firmalarla ve kamu kurumlarıyla işbirliği yapmak  
**Ziyareti Maliyeti** : x Belediye Kişisel  
**Ziyaret Programı** :

7 Kasım 2023

- Proje standında proje tanıtımı yapıldı.
- Belediyemizin ortak olduğu projelerin ortaklarıyla buluşmalar gerçekleştirildi.

8 Kasım 2023

- Proje standında proje tanıtımı yapıldı.
- Antalya Büyükşehir Belediyesi Toplu Taşıma Şube Müdürlüğü'nden Dr. Sezgin Tekin'in Türkiye pavilyonunda sunumunu gerçekleştirdiği toplu taşıma oturumuna katıldı. Sezgin Tekin, belediyemizin toplu taşıma sistemi hakkında detaylı bilgi verdi.

9 Kasım 2023

- Proje standında proje tanıtımı yapıldı.
- İşbirliği yapmak için belediye açısından önem teşkil eden stantlara ziyaretler gerçekleştirildi. Ortaklık kurabileceğimiz projeler üzerine fikir alışverişinde bulunuldu.

**Ziyaretin Belediyemiz İçin Kazanımları:**

- Barselona Akıllı Şehir Expo-Dünya Kongresi'nde gerçekleştirilen proje tanıtımları ve etkinliklere katılım, belediyemizin uluslararası düzeyde tanınmasına katkı sağlamıştır.
- Etkinlikler, belediyemizin diğer şehirlerle ve firmalarla işbirliği fırsatlarını değerlendirmesine olanak tanımıştır.
- Ziyaret sırasında proje standında yapılan tanıtımlar ve oturumlara katılım, belediyemizin projelerini uluslararası platformda sergilemesini ve geliştirmesini sağlamıştır.
- Akıllı şehirler ile ilgili oturumlar, belediyemizin akıllı ve yeşil binalar, enerji ve bilgi ve iletişim teknolojileri konularındaki en son inovasyonları takip etmesine yardımcı olmuş, başkalarının uygulamalarından öğrenmesine olanak tanımıştır.





**T.C.**  
**ANTALYA BÜYÜKŞEHİR BELEDİYESİ**  
Dış İlişkiler Dairesi Başkanlığı  
Uluslararası İlişkiler Şube Müdürlüğü

- Stant ziyaretleri ve fikir alışverişleri, belediyemizin inovasyon ve teknoloji transferi konusundaki potansiyel ortaklarla bağlantı kurmasına yardımcı olmuştur.

**Belediye çalışanları için bu tür ziyaretleri önerir misiniz? Neden?**

Bu tür uluslararası etkinlikler, belediye çalışanlarına uluslararası düzeyde diğer şehirlerle, kamu kurumlarıyla ve özel sektör firmalarıyla işbirliği yapma fırsatı sunar. İşbirlikleri, en iyi uygulamaların paylaşılmasına ve ortak projelerin geliştirilmesine olanak tanır. Aynı zamanda belediyenin yürüttüğü projeleri uluslararası platformlarda tanıtma ve pazarlama fırsatı sağlar. Bu tür etkinlikler potansiyel yatırımcıları ve iş ortaklarını çekme potansiyeli de yaratır. Yalnızca belediyeye katkı sağlamakla kalmaz aynı zamanda belediye çalışanlarının kişisel ve profesyonel gelişimine de katkı sağlar. Farklı kültürlerle etkileşimde bulunmak, iletişim becerilerini güçlendirebilir ve yeni bakış açıları kazanmalarını sağlayabilir. Böylece şehirlerini daha iyi yönetmelerine, daha etkili hizmet sunmalarına ve kentsel gelişimi teşvik etmelerine yardımcı olabilir.

**Resmi Temaslar (Varsa Görselleri):**



*Resim 1. Antalya Büyükşehir Belediyesi ekibi Türkiye pavilyonunda*





**T.C.**  
**ANTALYA BÜYÜKŞEHİR BELEDİYESİ**  
Dış İlişkiler Dairesi Başkanlığı  
Uluslararası İlişkiler Şube Müdürlüğü



*Resim 2. Antalya Büyükşehir Belediyesi'nden Dr. Sezgin Tekin'in Dijital Hareketlilik Çözümleri ve Toplu Ulaşım Planlaması oturumundaki konuşması*





**T.C.**  
**ANTALYA BÜYÜKŞEHİR BELEDİYESİ**  
Dış İlişkiler Dairesi Başkanlığı  
Uluslararası İlişkiler Şube Müdürlüğü



*Resim 3. Antalya Büyükşehir Belediyesi ekibi Parabol standında*





T.C.  
ANTALYA BÜYÜKŞEHİR BELEDİYESİ  
MECLİS KARARI

	B.Şehir Belediye Bşk. : Muhittin BÖCEK Divan Katibi : Av. Büşra ÖZDEMİR Divan Katibi : Kerem Kaya TURAN	<u>Karar Tarihi</u> 11-12-2023
		<u>Celse No</u> 1
		<u>Karar No</u> 971
		<u>Eki</u> 2
Özü : Şehit Jandarma Yüzbaşı Yasin KURT'un Babası Ziya KURT'un dilekçesine istinaden Antalya il merkezinde bulvar, cadde, kültür merkezi vb. gibi bir yere "Şehit Jandarma Yüzbaşı Yasin KURT" isminin verilmesi talep edilmekte olup; Antalya il merkezinde bulvar, cadde, kültür merkezi vb. gibi bir yere Antalya Büyükşehir Belediye Başkanı Muhittin BÖCEK'in uygun göreceği alana isminin verilmesine, oylamaya katılanların oy birliği ile karar verildi. (CHP 20 kabul oyu, AK Parti 19 kabul oyu, İYİ Parti 9 kabul oyu, MHP 10 kabul oyu, SAADET 1 kabul oyu, Bağımsız 6 kabul oyu ile toplam 65 oy kullanılmıştır.) (EKİ: 1 adet Komisyon Raporu, 1 adet Oylama Raporu)		
Dairesi : FEN İŞLERİ DAİRESİ BAŞKANLIĞI		Evrak Ta.ve No :

Meclisin 11-12-2023 Pazartesi günü saat 14:00 'da yaptığı 2023 dönemi 12. Toplantısının 1. Birleşiminin 1. Oturumunda alınan 2023-971 sayılı karardır.

**GÜNDEMİN 5. MADDESİ**

Büyükşehir Belediye Meclisinin 13/11/2023 tarihli toplantısında gündemin 258. maddesinde görüşülerek Plan ve Bütçe Komisyonuna havale edilen; 5. Şehit Jandarma Yüzbaşı Yasin KURT'un isminin Antalya il merkezinde bulunan bulvar, cadde, kültür merkezi, vb. gibi bir yere verilmesi hakkındaki;

**Plan ve Bütçe Komisyonunun 07.12.2023 tarihli raporunda;**

Şehit Jandarma Yüzbaşı Yasin KURT'un Babası Ziya KURT'un dilekçesine istinaden Antalya İl merkezinde Bulvar, Cadde, Kültür Merkezi v.b. gibi bir yere "Şehit Jandarma Yüzbaşı Yasin KURT" isminin verilmesi talep edilmektedir.

Antalya İl merkezinde Bulvar, Cadde, Kültür Merkezi v.b. gibi bir yere Antalya Büyükşehir Belediye Başkanı Muhittin BÖCEK'in uygun göreceği alana isminin verilmesine ilişkin konunun komisyonumuzca uygun olduğu görüşüyle,

Komisyon Raporu, tüm üyeler imzalı Meclisin takdirine sunulmuştur.

**Konu görüşmeye açılarak CHP, AK Parti, İYİ Parti, MHP ve SAADET Grup Sözcüleri Komisyon Raporuna katılmış olup yapılan müzakereler sonucunda Plan ve Bütçe Komisyonu Raporu doğrultusunda oylamaya sunulmuştur.**

**KARAR:**

Şehit Jandarma Yüzbaşı Yasin KURT'un Babası Ziya KURT'un dilekçesine istinaden Antalya il merkezinde bulvar, cadde, kültür merkezi vb. gibi bir yere "Şehit Jandarma Yüzbaşı Yasin KURT" isminin verilmesi talep edilmekte olup;

Antalya il merkezinde bulvar, cadde, kültür merkezi vb. gibi bir yere Antalya Büyükşehir Belediye Başkanı Muhittin BÖCEK'in uygun göreceği alana isminin verilmesine, oylamaya katılanların oy birliği ile karar verildi. (CHP 20 kabul oyu, AK Parti 19 kabul oyu, İYİ Parti 9 kabul oyu, MHP 10 kabul oyu, SAADET 1 kabul oyu, Bağımsız 6 kabul oyu ile toplam 65 oy kullanılmıştır.) (EKİ: 1 adet Komisyon Raporu, 1 adet Oylama Raporu)

  
Muhittin BÖCEK  
B.Şehir Belediye Bşk.

  
Av. Büşra ÖZDEMİR  
Divan Katibi

  
Kerem Kaya TURAN  
Divan Katibi

<b>ANTALYA VALİLİĞİ</b> İl İdare ve Denetim Müd.	
Kayıt No	: 127148
Karar Tarihi	: 11.12.2023
Karar Sayısı	: 971
Teslim Tarihi	: 18.12.2023



ANTALYA BÜYÜKŞEHİR BELEDİYESİ  
PLAN VE BÜTÇE KOMİSYONU RAPORU

Tarih: 7./12/2023

BİRİM	FEN İŞLERİ DAİRESİ BAŞKANLIĞI
MECLİS TOPLANTISININ TARİHİ VE GÜNDEM MADDESİ	Büyükşehir Belediye Meclisinin 13/11/2023 tarihli toplantısında gündemin 258. maddesi.
KONU	ŞEHİT JANDARMA YÜZBAŞI YASİN KURT'UN ANTALYA İL MERKEZİNDE BULVAR, CADDE, KÜLTÜR MERKEZİ V.B. GİBİ BİR YERE İSMİNİN VERİLMESİ TALEBİ Hk.

**KOMİSYON RAPORU**

Şehit Jandarma Yüzbaşı Yasin KURT'un Babası Ziya KURT'un dilekçesine istinaden Antalya İl merkezinde Bulvar, Cadde, Kültür Merkezi v.b. gibi bir yere "Şehit Jandarma Yüzbaşı Yasin KURT" isminin verilmesi talep edilmektedir.

Antalya İl merkezinde Bulvar, Cadde, Kültür Merkezi v.b. gibi bir yere Antalya Büyükşehir Belediye Başkanı Muhittin BÖCEK'in uygun göreceği alana isminin verilmesine ilişkin konunun komisyonumuzca uygun olduğu görüşüyle,

İş bu Komisyon Raporu imza altına alınarak Meclisimizin takdirine sunulmuştur.

Zafer TAN  
Plan ve Bütçe Kom. Bşk.

Ali POLAT  
Komisyon Başkan V.

Şerafettin ÖZER  
Sözcü

Mustafa BİLİCİ  
Üye

Mustafa AKIN  
Üye

Abdurrahman YILMAZ  
Üye

Levent KONUR  
Üye

Serhat DEMİR  
Üye

Avni ATAY  
Üye

Oylama adı: OYLAMA 5  
Oy konusu: GÜNDEMİN 5 ila 9. MADDELERİ  
Toplantı: ARALIK AYI MECLİS TOPLANTISI  
Oylama başlangıç zamanı: 11.12.2023 14:50:46  
Oylama bitiş zamanı: 11.12.2023 14:51:11  
Toplam oylama sonuçları

Toplam: 70

EVET	65
HAYIR	0
ÇEKİMSER	0
<b>AK PARTİ</b>	
EVET	19
HAYIR	0
ÇEKİMSER	0
<b>BAĞIMSIZ</b>	
EVET	6
HAYIR	0
ÇEKİMSER	0
<b>CHP</b>	
EVET	20
HAYIR	0
ÇEKİMSER	0
<b>İYİ PARTİ</b>	
EVET	9
HAYIR	0
ÇEKİMSER	0
<b>MHP</b>	
EVET	10
HAYIR	0
ÇEKİMSER	0
<b>SP</b>	
EVET	1
HAYIR	0
ÇEKİMSER	0



**Muhittin BÖCEK**  
Büyükşehir Belediyesi Başkanı

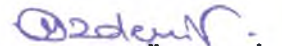

**Av. Büşra ÖZDEMİR**  
Divan Katibi



**Kerem Kaya TURAN**  
Divan Katibi

## Bireysel oylama sonuçları

CHP  
EVET  
A.POLAT  
B.ÖZDEMİR  
D.FİLİZ  
E.ÜNAL  
H.A.ACAR  
H.ARIKAN  
M.ALTUNBAŞ  
M.BİLİCİ  
M.GEYİKÇİ  
M.HACIARİFOĞLU  
M.KOCAGÖZ  
M.KÖLEOĞLU  
M.TUFAN  
M.YILMAZ  
N.TOPALOĞLU  
O.MANİS  
Ö.BALCI  
S.KÜÇÜKKURU  
T.GENÇ  
Z.TAN

AK PARTİ  
EVET  
A.YILMAZ  
B.BÜYÜKKURT  
F.DEMİRCİ  
H.ÖZDEMİR  
H.ŞAHİN  
İ.DEMİR  
İ.ÖZKAN  
İ.TUNCER  
M.A.ERDOĞAN  
M.ÖZEREN  
M.ULUTAŞ  
M.URAL  
N.ATEŞ  
O.AVCI  
Ö.MANAVOĞLU  
S.DEMİR  
Ş.ÖZKAN  
T.TANER  
Y.KARAMANCI

İYİ PARTİ  
EVET  
E.YAZAR  
G.AŞIK  
G.CENGİZ  
H.C.KAMBUROĞLU  
H.ÖZTÜRK  
M.BASKAK  
M.C.BÜYÜKGEBİZ  
M.ÇETİN  
Ş.ÖZER

MHP  
EVET  
A.ATAY  
A.B.SARICA  
A.CARAN  
A.ÇELİK  
A.ER  
A.ŞAHİN  
H.BALYA  
K.KARA  
S.SENİRLİ  
Z.YILDIRIM

SP  
EVET  
M.MANAVOĞLU

BAĞIMSIZ  
EVET  
İ.YILDIRAN  
K.K.TURAN  
M.A.ORDU  
M.TOPRAK  
R.KARATOP  
S.UĞURLU



**Muhittin BOCEK**  
Büyükşehir Belediyesi Başkanı



**Av. Büşra ÖZDEMİR**  
Divan Katibi



**Kerem Kaya TURAN**  
Divan Katibi

ANTALYA BÜYÜKŞEHİR BELEDİYESİ

11 / 12 / 2023 Tarihli Meclis Toplantısına Ait Oylama Raporu

OYLAMA 5

A.BİRER	E.UGUR	S.G.KIZILCA
A.CAN	F.K.AYDOĞAN	S.DURDAS
A.COŞKUN	H.TÜTÜNCÜ	Ş.KORKUT
A.CETİN	K.YILDIRIM	Ş.OTUZALTI
A.M.YÜCEL	L.KONUR	Ş.SÖZEN
B.BULUT	M.A.KIRIŞ	U.CETINKAYA
B.M.ENGİN	M.ARAS	U.UYSAL
B.ÖZGÜVEN	M.BATU	Y.E.ERTUĞAN
E.APUTKAN	M.DURUKAN	Z.ALTUN
E.BAL	M.GUVEN	
E.BARIS	N.TANIR	
E.BİLGİCİ	O.BAŞARAN	
E.DEMİRCİ	Ö.N.İSLEK	
E.ÖZDEN	S.ESEN	

EVET 65  
HAYIR 0  
ÇEKİMSER 0

<b>CHP</b>	20	0	0	<b>AK PARTİ</b>	19	0	0	<b>İYİ PARTİ</b>	9	0	0	<b>SP</b>	1	0	0
A.POLAT	EVET	Z.TAN	EVET	A.YILMAZ	EVET	E.YAZAR	EVET	R.ÖZEN	EVET	M.MANAVOĞLU	EVET	<b>BAGIMSIZ</b>	6	0	0
B.ÖZDEMİR	EVET			B.BUYUKKURT	EVET	G.AŞIK	EVET	Ş.ÖZER	EVET	I.YILDIRAN	EVET	K.K.TURAN	EVET		
D.FİLİZ	EVET			F.DEMİRCİ	EVET	G.CENGİZ	EVET			M.A.ORDU	EVET	M.TOPRAK	EVET		
E.ÜNAL	EVET			H.C.GÖNCÜ	EVET	H.C.KAMBUROĞLU	EVET			M.TOPRAK	EVET	R.KARATOP	EVET		
H.A.ACAR	EVET			H.ÖZDEMİR	EVET	H.ÖZTÜRK	EVET								
H.ARIKAN	EVET			H.ŞAHİN	EVET	M.BASKAK	EVET								
M.AKIN	EVET			I.DEMİR	EVET	M.C.BUYUKGEBİZ	EVET								
M.ALTUNBAŞ	EVET			I.ÖZKAN	EVET	M.ÇETİN	EVET								
M.BİLİCİ	EVET			I.TUNCER	EVET	M.YÜKSEL	EVET								
M.GEYİKÇİ	EVET			M.A.ERDOĞAN	EVET	<b>MHP</b>	10	0	0	A.ATAY	EVET				
M.HACIARİFOĞLU	EVET			M.ÖZEREN	EVET	A.B.SARICA	EVET			A.CARAN	EVET				
M.KOCAGÖZ	EVET			M.ULUTAŞ	EVET	A.ÇELİK	EVET			A.ER	EVET				
M.KOLEOĞLU	EVET			M.URAL	EVET	A.ŞAHİN	EVET			H.BALYA	EVET				
M.TUFAN	EVET			N.ATEŞ	EVET	H.BALYA	EVET			K.KARA	EVET				
M.YILMAZ	EVET			O.AVCI	EVET	K.KARA	EVET			S.SENİRLİ	EVET				
MUHİTTİN BÖCEK	EVET			Ö.MANAVOĞLU	EVET	S.SENİRLİ	EVET			Z.YILDIRIM	EVET				
N.TOPALOĞLU	EVET			S.DEMİR	EVET										
O.MANİS	EVET			Ş.ÖZKAN	EVET										
Ö.BALCI	EVET			T.TANER	EVET										
S.KUÇUKKURU	EVET			Y.KARAMANCI	EVET										
T.GENÇ	EVET														

Muhittin BÖCEK  
Büyükşehir Belediyesi Başkanı

Av. Büşra ÖZDEMİR  
Divan Katibi

Kerem Kaya TURAN  
Divan Katibi

T.C.  
**ANTALYA BÜYÜKŞEHİR BELEDİYESİ**  
**MECLİS KARARI**

	B.Şehir Belediye Bşk. : Muhittin BÖCEK Divan Katibi : Av. Büşra ÖZDEMİR Divan Katibi : Kerem Kaya TURAN	<u>Karar Tarihi</u>
		11-12-2023
		<u>Celse No</u>
		1
		<u>Karar No</u>
		972
		<u>Eki</u>
		2

Özü : Kırsal hatlarda çalışmak üzere görevlendirilen 5,5 mt araçların yetersiz olması sebebiyle havuz sisteminde bulunan 8,5 ve 12 mt araçlar görevlendirilmektedir. Kamu hizmetinin Büyükşehir Belediyemiz kanalıyla yürütülen taşıma hizmetinde kırsal hatlarda görevlendirilen araçların yetersiz kalmasından dolayı, kırsal hatlarda görevlendirilen araçların havuz sisteminde geliri düşürdüğünden kırsal hatlarda görevlendirilen araçların havuz sisteminden çıkarılması veya dahil edilmesi için Ulaşım Planlama ve Raylı Sistem Dairesi Başkanlığına yetki verilmesini, Antalya Otobüsçüler Esnaf ve Sanatkarlar Odasının ilgi yazılı talebine istinaden; Antalya kent merkezi (5 merkez ilçe) toplu taşıma sisteminde faaliyet gösteren ve kamu hizmeti yürüten ulaşım esnafının mağduriyetinin giderilebilmesi, toplu taşıma hizmetlerinin sürdürülebilirliğinin sağlanabilmesi amacıyla, Elektronik Ücret Toplama Sistemi içerisinde hizmet veren, AU plakalı toplu taşıma araçları ile, Terminal-Şehir içi güzergahında hizmet veren toplu taşıma araçlarına; 13.10.2023 tarih ve 786 sayılı Meclis Kararı ile yakıt destek ödemesi yapılmaktadır. Yapılan ödemeye ek olarak rotasyon planında rotasyon başlangıç yerine giderken ortalama 10 km yolcu almadan gittikleri, rotasyon bitiş noktasından park alanına ortalama 10 km yolcusuz gittikleri tespit edildiğinden, puantajı tam olan (günlük rotasyonda planlanan seferlerini tam olarak gerçekleştiren) toplu taşıma araçlarına günlük 20 (yön başına 10 km), (seferinin yarısını tamamlayanlara 10 km üzerinden) ölü kilometre destek ödemesi yapılması, tabela açmadan rotasyon planında seyreden, rotasyon içerisinde kendi araçları arasında yer değişikliği yapan ve rotasyon planı dışında (yedek) çalışanlara ölü km ödenmemesi hususlarının kabulüne, oylamaya katılanların oy birliği ile karar verildi. (CHP 20 kabul oyu, AK Parti 19 kabul oyu, İYİ Parti 9 kabul oyu, MHP 10 kabul oyu, SAADET 1 kabul oyu, Bağımsız 6 kabul oyu ile toplam 65 oy kullanılmıştır.) (EKİ: 2 adet Komisyon Raporu, 1 adet Oylama Raporu)

Dairesi : ULAŞIM PLAN. VE RAY. SİS. DAİ. BŞK.

Evrak Ta.ve No :

Meclisin 11-12-2023 Pazartesi günü saat 14:00 'da yaptığı 2023 dönemi 12. Toplantısının 1. Birleşiminin 1. Oturumunda alınan 2023-972 sayılı karardır.

**GÜNDEMİN 6. MADDESİ**

Büyükşehir Belediye Meclisi'nin 22/11/2023 tarihli toplantısında gündemin 67. maddesinde görüşülerek Plan ve Bütçe ile Ulaşım Komisyonlarına havale edilen; Kırsal hatlarda çalışmak üzere görevlendirilen 5,5 mt araçların yetersiz olması sebebiyle havuz sisteminde bulunan 8,5 ve 12 mt araçlar görevlendirilmektedir. Kamu hizmetinin Büyükşehir Belediyemiz kanalıyla yürütülen taşıma hizmetinde kırsal hatlarda görevlendirilen araçların yetersiz kalmasından dolayı, kırsal hatlarda görevlendirilen araçların havuz sisteminde geliri düşürdüğünden kırsal hatlarda görevlendirilen araçların havuz sisteminden çıkarılması veya dahil edilmesi için Ulaşım Planlama ve Raylı Sistem Dairesi Başkanlığına yetki verilmesine Ayrıca, Antalya Otobüsçüler Esnaf ve Sanatkarlar Odasının talebine istinaden; Antalya kent merkezi (5 merkez ilçe) toplu taşıma sisteminde faaliyet gösteren ve kamu hizmeti yürüten ulaşım esnafının mağduriyetinin giderilebilmesi, toplu taşıma hizmetlerinin sürdürülebilirliğinin sağlanabilmesi amacıyla, Elektronik Ücret Toplama Sistemi içerisinde hizmet veren, AU plakalı toplu taşıma araçları ile, Terminal-Şehir içi güzergahında hizmet veren toplu taşıma araçlarına; 13.10.2023 tarih ve 786 sayılı Meclis Kararı ile yakıt destek ödemesi yapılmaktadır. Yapılan ödemeye ek olarak rotasyon planında rotasyon başlangıç yerine giderken ortalama 10 km yolcu almadan gittikleri, rotasyon bitiş noktasından park alanına ortalama 10 km yolcusuz gittikleri tespit edildiğinden, puantajı tam olan (günlük rotasyonda planlanan seferlerini tam olarak gerçekleştiren) toplu taşıma araçlarına günlük 20 (yön başına 10 km), (seferinin yarısını tamamlayanlara 10 km üzerinden) ölü kilometre destek ödemesi yapılması, tabela açmadan rotasyon planında seyreden, rotasyon içerisinde kendi araçları arasında yer değişikliği yapan ve rotasyon planı dışında (yedek) çalışanlara ölü km ödenmemesi hakkındaki;

M. Böcek

Y.

O. H.

**Plan ve Bütçe Komisyonunun 07.12.2023 tarihli raporunda;**

Kırsal hatlarda çalışmak üzere görevlendirilen 5,5 mt araçların yetersiz olması sebebiyle havuz sisteminde bulunan 8,5 ve 12 mt araçlar görevlendirilmektedir. Kamu hizmetinin Büyükşehir Belediyemiz kanalıyla yürütülen taşıma hizmetinde kırsal hatlarda görevlendirilen araçların yetersiz kalmasından dolayı, kırsal hatlarda görevlendirilen araçların havuz sisteminde geliri düşürdüğünden kırsal hatlarda görevlendirilen araçların havuz sisteminden çıkarılması veya dahil edilmesi için Ulaşım Planlama ve Raylı Sistem Dairesi Başkanlığına yetki verilmesini, Antalya Otobüsçüler Esnaf ve Sanatkarlar Odasının ilgi yazılı talebine istinaden; Antalya kent merkezi (5 merkez ilçe) toplu taşıma sisteminde faaliyet gösteren ve kamu hizmeti yürüten ulaşım esnafının mağduriyetinin giderilebilmesi, toplu taşıma hizmetlerinin sürdürülebilirliğinin sağlanabilmesi amacıyla, Elektronik Ücret Toplama Sistemi içerisinde hizmet veren, AU plakalı toplu taşıma araçları ile, Terminal-Şehir içi güzergahında hizmet veren toplu taşıma araçlarına; 13.10.2023 tarih ve 786 sayılı Meclis Kararı ile yakıt destek ödemesi yapılmaktadır. Yapılan ödemeye ek olarak rotasyon planında rotasyon başlangıç yerine giderken ortalama 10 km yolcu almadan gittikleri, rotasyon bitiş noktasından park alanına ortalama 10 km yolcusuz gittikleri tespit edildiğinden, puantajı tam olan (günlük rotasyonda planlanan seferlerini tam olarak gerçekleştiren) toplu taşıma araçlarına günlük 20 (yön başına 10 km), (seferinin yarısını tamamlayanlara 10 km üzerinden) ölü kilometre destek ödemesi yapılması, tabela açmadan rotasyon planında seyreden, rotasyon içerisinde kendi araçları arasında yer değişikliği yapan ve rotasyon planı dışında (yedek) çalışanlara ölü km ödenmemesi konusunun komisyonumuzca uygun olduğu görüşüyle;

Komisyon Raporu, tüm üyeler imzalı Meclisin takdirine sunulmuştur.

**Ulaşım Komisyonunun 06.12.2023 tarihli raporunda;**

Kırsal hatlarda çalışmak üzere görevlendirilen 5,5 mt araçların yetersiz olması sebebiyle havuz sisteminde bulunan 8,5 ve 12 mt araçlar görevlendirilmektedir. Kamu hizmetinin Büyükşehir Belediyemiz kanalıyla yürütülen taşıma hizmetinde kırsal hatlarda görevlendirilen araçların yetersiz kalmasından dolayı, kırsal hatlarda görevlendirilen araçların havuz sisteminde geliri düşürdüğünden kırsal hatlarda görevlendirilen araçların havuz sisteminden çıkarılması veya dahil edilmesi için Ulaşım Planlama ve Raylı Sistem Dairesi Başkanlığına yetki verilmesini, Antalya Otobüsçüler Esnaf ve Sanatkarlar Odasının ilgi yazılı talebine istinaden; Antalya kent merkezi (5 merkez ilçe) toplu taşıma sisteminde faaliyet gösteren ve kamu hizmeti yürüten ulaşım esnafının mağduriyetinin giderilebilmesi, toplu taşıma hizmetlerinin sürdürülebilirliğinin sağlanabilmesi amacıyla, Elektronik Ücret Toplama Sistemi içerisinde hizmet veren, AU plakalı toplu taşıma araçları ile, Terminal-Şehir içi güzergahında hizmet veren toplu taşıma araçlarına; 13.10.2023 tarih ve 786 sayılı Meclis Kararı ile yakıt destek ödemesi yapılmaktadır. Yapılan ödemeye ek olarak rotasyon planında rotasyon başlangıç yerine giderken ortalama 10 km yolcu almadan gittikleri, rotasyon bitiş noktasından park alanına ortalama 10 km yolcusuz gittikleri tespit edildiğinden, puantajı tam olan (günlük rotasyonda planlanan seferlerini tam olarak gerçekleştiren) toplu taşıma araçlarına günlük 20 (yön başına 10 km), (seferinin yarısını tamamlayanlara 10 km üzerinden) ölü kilometre destek ödemesi yapılması, tabela açmadan rotasyon planında seyreden, rotasyon içerisinde kendi araçları arasında yer değişikliği yapan ve rotasyon planı dışında (yedek) çalışanlara ölü km ödenmemesi,

Hususları komisyonumuzca uygun görülmüş olup;

Komisyon Raporu, Meclis Üyesi Sıdika GÖKYAR KIZILCA, Meclis Üyesi Erşan ÖZDEN, Meclis Üyesi Özdemir MANAVOĞLU ve Meclis Üyesi Orhan AVCI toplantıya katılmadı, diğer üyeler imzalı Meclisin takdirine sunulmuştur.

**Konu görüşmeye açılarak CHP, AK Parti, İYİ Parti, MHP ve SAADET Grup Sözcüleri Komisyon Raporuna katılmış olup yapılan müzakereler sonucunda Plan ve Bütçe ile Ulaşım Komisyonu Raporları doğrultusunda oylamaya sunulmuştur.**

UBöcek

5.

Orhan

## KARAR:

Kırsal hatlarda çalışmak üzere görevlendirilen 5,5 mt araçların yetersiz olması sebebiyle havuz sisteminde bulunan 8,5 ve 12 mt araçlar görevlendirilmektedir. Kamu hizmetinin Büyükşehir Belediyemiz kanalıyla yürütülen taşıma hizmetinde kırsal hatlarda görevlendirilen araçların yetersiz kalmasından dolayı, kırsal hatlarda görevlendirilen araçların havuz sisteminde geliri düşürdüğünden kırsal hatlarda görevlendirilen araçların havuz sisteminden çıkarılması veya dahil edilmesi için Ulaşım Planlama ve Raylı Sistem Dairesi Başkanlığına yetki verilmesini, Antalya Otobüsçüler Esnaf ve Sanatkarlar Odasının ilgi yazılı talebine istinaden; Antalya kent merkezi (5 merkez ilçe) toplu taşıma sisteminde faaliyet gösteren ve kamu hizmeti yürüten ulaşım esnafının mağduriyetinin giderilebilmesi, toplu taşıma hizmetlerinin sürdürülebilirliğinin sağlanabilmesi amacıyla, Elektronik Ücret Toplama Sistemi içerisinde hizmet veren, AU plakalı toplu taşıma araçları ile, Terminal-Şehir içi güzergahında hizmet veren toplu taşıma araçlarına; 13.10.2023 tarih ve 786 sayılı Meclis Kararı ile yakıt destek ödemesi yapılmaktadır. Yapılan ödemeye ek olarak rotasyon planında rotasyon başlangıç yerine giderken ortalama 10 km yolcu almadan gittikleri, rotasyon bitiş noktasından park alanına ortalama 10 km yolcusuz gittikleri tespit edildiğinden, puantajı tam olan (günlük rotasyonda planlanan seferlerini tam olarak gerçekleştiren) toplu taşıma araçlarına günlük 20 (yön başına 10 km), (seferinin yarısını tamamlayanlara 10 km üzerinden) ölü kilometre destek ödemesi yapılması, tabela açmadan rotasyon planında seyreden, rotasyon içerisinde kendi araçları arasında yer değişikliği yapan ve rotasyon planı dışında (yedek) çalışanlara ölü km ödenmemesi hususlarının kabulüne, oylamaya katılanların oy birliği ile karar verildi. (CHP 20 kabul oyu, AK Parti 19 kabul oyu, İYİ Parti 9 kabul oyu, MHP 10 kabul oyu, SAADET 1 kabul oyu, Bağımsız 6 kabul oyu ile toplam 65 oy kullanılmıştır.) (EKİ: 2 adet Komisyon Raporu, 1 adet Oylama Raporu)



Muhittin BÖCEK  
B.Şehir Belediye Bşk.



Av. Büşra ÖZDEMİR  
Divan Katibi



Kerem Kaya TURAN  
Divan Kâtibi

### ANTALYA VALİLİĞİ

İl İdare ve Denetim Müd.

Kayıt No : 127148

Karar Tarihi : 11.12.2023

Karar Sayısı : 972

Teslim Tarihi : 18.12.2023





ANTALYA BÜYÜKŞEHİR BELEDİYESİ  
PLAN VE BÜTÇE KOMİSYONU RAPORU

Tarih: 7/12/2023

<b>BİRİM</b>	<b>ULAŞIM PLANLAMA VE RAYLI SİSTEM DAİRESİ BAŞKANLIĞI</b>
<b>MECLİS TOPLANTISININ TARİHİ VE GÜNDEM MADDESİ</b>	Büyükşehir Belediye Meclisi'nin 22/11/2023 tarihli toplantısında gündemin 67 inci maddesi.
<b>KONU</b>	Havuz Çalışması

**KOMİSYON RAPORU**

Kırsal hatlarda çalışmak üzere görevlendirilen 5,5 mt araçların yetersiz olması sebebiyle havuz sisteminde bulunan 8,5 ve 12 mt araçlar görevlendirilmektedir. Kamu hizmetinin Büyükşehir Belediyemiz kanalıyla yürütülen taşıma hizmetinde kırsal hatlarda görevlendirilen araçların yetersiz kalmasından dolayı, kırsal hatlarda görevlendirilen araçların havuz sisteminde geliri düşürdüğünden kırsal hatlarda görevlendirilen araçların havuz sisteminden çıkarılması veya dahil edilmesi için Ulaşım Planlama ve Raylı Sistem Dairesi Başkanlığına yetki verilmesini,

Antalya Otobüsçüler Esnaf ve Sanatkarlar Odasının ilgi yazılı talebine istinaden; Antalya kent merkezi (5 merkez ilçe) toplu taşıma sisteminde faaliyet gösteren ve kamu hizmeti yürüten ulaşım esnafının mağduriyetinin giderilebilmesi, toplu taşıma hizmetlerinin sürdürülebilirliğinin sağlanabilmesi amacıyla, Elektronik Ücret Toplama Sistemi içerisinde hizmet veren, AU plakalı toplu taşıma araçları ile, Terminal-Şehir içi güzergahında hizmet veren toplu taşıma araçlarına; 13.10.2023 tarih ve 786 sayılı Meclis Kararı ile yakıt destek ödemesi yapılmaktadır. Yapılan ödemeye ek olarak rotasyon planında rotasyon başlangıç yerine giderken ortalama 10 km yolcu almadan gittikleri, rotasyon bitiş noktasından park alanına ortalama 10 km yolcusuz gittikleri tespit edildiğinden, puantajı tam olan (günlük rotasyonda planlanan seferlerini tam olarak gerçekleştiren) toplu taşıma araçlarına günlük 20 (yön başına 10 km), (seferinin yarısını tamamlayanlara 10 km üzerinden) ölü kilometre destek ödemesi yapılması, tabela açmadan rotasyon planında seyreden, rotasyon içerisinde kendi araçları arasında yer değişikliği yapan ve rotasyon planı dışında (yedek) çalışanlara ölü km ödenmemesi konusunun komisyonumuzca uygun olduğu görüşüyle;

İş bu komisyon raporu imza altına alınarak Meclisimizin takdirine sunulmuştur.

Zafer TAN  
Plan ve Bütçe Kom. Bşk.

Ali POLAT  
Komisyon Bşk. V.

Şerafettin ÖZER  
Sözcü

Mustafa BİLİCİ  
Üye

Mustafa AKIN  
Üye

Abdurrahman YILMAZ  
Üye

Levent KONUR  
Üye

Serhat DEMİR  
Üye

Ali ATAY  
Üye



ANTALYA BÜYÜKŞEHİR BELEDİYESİ  
ULAŞIM KOMİSYON RAPORU

6

Tarih:06/12/2023

<b>BİRİM</b>	<b>ULAŞIM PLANLAMA VE RAYLI SİSTEMLER DAİRESİ BAŞKANLIĞI</b>
<b>MECLİS TOPLANTISININ TARİHİ VE GÜNDEM MADDESİ</b>	Büyükşehir Belediye Meclisinin 22.11.2023 tarihli toplantısı 67 'nci Maddesi.
<b>KONU</b>	Havuz Çalışması Hk.

**KOMİSYON RAPORU**

1. Büyükşehir Belediyemiz Ulaşım Planlama ve Raylı Sistemler Daire Başkanlığı tarafından kırsal hatlarda çalıştırılan 5,5 mt. araçların yetersiz olması sebebiyle havuz sisteminde bulunan 8,5 ve 12 mt. araçlar da görevlendirilmektedir. Kırsal hatlarda görevlendirilen bu araçların yetersiz kalmasından dolayı, havuz sisteminde geliri düşürdüğünden havuz sisteminden çıkarılması veya dahil edilmesi için Ulaşım Planlama ve Raylı Sistem Dairesi Başkanlığına yetki verilmesi,
2. Antalya Otobüsçüler Esnaf ve Sanatkarlar Odasının ilgi yazılı talebine istinaden; Antalya kent merkezi (5 merkez ilçe) toplu taşıma sisteminde faaliyet gösteren ve kamu hizmeti yürüten ulaşım esnafının mağduriyetinin giderilebilmesi, toplu taşıma hizmetlerinin sürdürülebilirliğinin sağlanabilmesi amacıyla, Elektronik Ücret Toplama Sistemi içerisinde hizmet veren, AU plakalı toplu taşıma araçları ile, Terminal-Şehir içi güzergahında hizmet veren toplu taşıma araçlarına; 13.10.2023 tarih ve 786 sayılı Meclis Kararı ile yakıt destek ödemesi yapılmaktadır. Yapılan ödemeye ek olarak rotasyon planında rotasyon başlangıç yerine giderken ortalama 10 km yolcu almadan gittikleri, rotasyon bitiş noktasından park alanına ortalama 10 km yolcusuz gittikleri tespit edildiğinden, puantajı tam olan (günlük rotasyonda planlanan seferlerini tam olarak gerçekleştiren) toplu taşıma araçlarına günlük 20 (yön başına 10 km), (seferinin yarısını tamamlayanlara 10 km üzerinden) ölü kilometre destek ödemesi yapılması, tabela açmadan rotasyon planında seyreden, rotasyon içerisinde kendi araçları arasında yer değişikliği yapan ve rotasyon planı dışında (yedek) çalışanlara (rotasyon planında olmamasına rağmen Ulaşım Planlama ve Raylı Sistemler Daire Başkanlığı tarafından görev verilen yedek araçlar hariç) ölü km ödenmemesi, Hususları komisyonumuzca uygun görülmüş olup,

İş bu Komisyon Raporu imza altına alınarak, Meclisimizin takdirine sunulmuştur.

Deriz FİLİZ  
Kom. Bşk.

Sıdıka GÖKYAR  
KIZILCA  
**KATILMADI**  
Üye

Ahmet CAN  
**KATILMADI**  
Üye

Erşan ÖZDEN  
**KATILMADI**  
Üye



ANTALYA BÜYÜKŞEHİR BELEDİYESİ  
ULAŞIM KOMİSYON RAPORU

Özdemir  
MANAVOĞLU  
**KATILMADI**  
Uye

Muhammet URAL  
  
Uye

Orhan AVCI  
**KATILMADI**  
Uye

Mustafa BASKAK  
  
Uye

Abdurrhman CARAN  
  
Uye

Oylama adı: OYLAMA 5  
Oy konusu: GÜNDEMİN 5 İLA 9. MADDELERİ  
Toplantı: ARALIK AYI MECLİS TOPLANTISI  
Oylama başlangıç zamanı: 11.12.2023 14:50:46  
Oylama bitiş zamanı: 11.12.2023 14:51:11  
Toplam oylama sonuçları

Toplam: 70

EVET	65
HAYIR	0
ÇEKİMSER	0
<b>AK PARTİ</b>	
EVET	19
HAYIR	0
ÇEKİMSER	0
<b>BAĞIMSIZ</b>	
EVET	6
HAYIR	0
ÇEKİMSER	0
<b>CHP</b>	
EVET	20
HAYIR	0
ÇEKİMSER	0
<b>İYİ PARTİ</b>	
EVET	9
HAYIR	0
ÇEKİMSER	0
<b>MHP</b>	
EVET	10
HAYIR	0
ÇEKİMSER	0
<b>SP</b>	
EVET	1
HAYIR	0
ÇEKİMSER	0

  
**Muhittin BÖCEK**  
Büyükşehir Belediyesi Başkanı

  
**Av. Büşra ÖZDEMİR**  
Divan Katibi

  
**Kerem Kaya TURAN**  
Divan Katibi

## Bireysel oylama sonuçları

**CHP**

**EVET**

A.POLAT

B.ÖZDEMİR

D.FİLİZ

E.ÜNAL

H.A.ACAR

H.ARIKAN

M.ALTUNBAŞ

M.BİLİCİ

M.GEYİKÇİ

M.HACIARİFOĞLU

M.KOCAGÖZ

M.KÖLEOĞLU

M.TUFAN

M.YILMAZ

N.TOPALOĞLU

O.MANİS

Ö.BALCI

S.KÜÇÜKKURU

T.GENÇ

Z.TAN

**AK PARTİ**

**EVET**

A.YILMAZ

B.BÜYÜKKURT

F.DEMİRCİ

H.ÖZDEMİR

H.ŞAHİN

İ.DEMİR

İ.ÖZKAN

İ.TUNCER

M.A.ERDOĞAN

M.ÖZEREN

M.ULUTAŞ

M.URAL

N.ATEŞ

O.AVCI

Ö.MANAVOĞLU

S.DEMİR

Ş.ÖZKAN

T.TANER

Y.KARAMANCI

**İYİ PARTİ**

**EVET**

E.YAZAR

G.AŞIK

G.CENGİZ

H.C.KAMBUROĞLU

H.ÖZTÜRK

M.BASKAK

M.C.BÜYÜKGEBİZ

M.ÇETİN

Ş.ÖZER

**MHP**

**EVET**

A.ATAY

A.B.SARICA

A.CARAN

A.ÇELİK

A.ER

A.ŞAHİN

H.BALYA

K.KARA

S.SENİRLİ

Z.YILDIRIM

**SP**

**EVET**

M.MANAVOĞLU

**BAĞIMSIZ**

**EVET**

İ.YILDIRAN

K.K.TURAN

M.A.ORDU

M.TOPRAK

R.KARATOP

S.UĞURLU

**Muhittin BÖCEK**  
Büyükşehir Belediyesi Başkanı

**Av. Büşra ÖZDEMİR**  
Divan Katibi

**Kerem Kaya TURAN**  
Divan Katibi

## ANTALYA BÜYÜKŞEHİR BELEDİYESİ

11 / 12 / 2023 Tarihli Meclis Toplantısına Ait Oylama Raporu

## OYLAMA 5

A.BİRER	E.UGUR	S.G.KIZILCA
A.CAN	F.KAYDOĞAN	S.DURDAŞ
A.COŞKUN	H.TUTUNCU	Ş.KORKUT
A.CETİN	K.YILDIRIM	Ş.OTUZALTI
A.M.YÜCEL	L.KONUR	S.SÖZEN
B.BULUT	M.A.KIRIŞ	U.CETİNKAYA
B.M.ENGIN	M.ARAS	U.UYSAL
B.ÖZGÜVEN	M.BATU	Y.E.ERTUĞAN
E.APUTKAN	M.DURUKAN	Z.ALTUN
E.BAL	M.GUVEN	
E.BARIS	N.TANIR	
E.BILGIC	O.BASARAN	
E.DEMIRCI	O.N.ISLEK	
E.ÖZDEN	S.ESEN	

EVET 65  
HAYIR 0  
ÇEKİMSER 0

<b>CHP</b>	20	0	0	<b>AK PARTİ</b>	19	0	0	<b>İYİ PARTİ</b>	9	0	0	<b>SP</b>	1	0	0
A.POLAT	EVET	Z.TAN	EVET	A.YILMAZ	EVET	E.YAZAR	EVET	R.ÖZEN	EVET	M.MANAVOĞLU	EVET				
B.ÖZDEMİR	EVET			B.BUYUKKURT	EVET	G.AŞIK	EVET	Ş.ÖZER	EVET			<b>BAGIMSIZ</b>	6	0	0
D.FİLİZ	EVET			F.DEMİRCİ	EVET	G.CENGİZ	EVET			I.YILDIRAN	EVET				
E.ÜNAL	EVET			H.C.GÖNCÜ	EVET	H.C.KAMBURUOĞLU	EVET			K.K.TURAN	EVET				
H.A.ACAR	EVET			H.ÖZDEMİR	EVET	H.ÖZTÜRK	EVET			M.A.ORDU	EVET				
H.ARIKAN	EVET			H.SAHİN	EVET	M.BASKAK	EVET			M.TOPRAK	EVET				
M.AKIN	EVET			I.DEMİR	EVET	M.C.BUYUKGEBİZ	EVET			R.KARATOP	EVET				
M.ALTUNBAŞ	EVET			I.ÖZKAN	EVET	M.CETİN	EVET								
M.BİLİCİ	EVET			I.TUNCER	EVET	M.YUKSEL	EVET			<b>MHP</b>	10	0	0		
M.GEYİKÇİ	EVET			M.A.ERDOĞAN	EVET	A.ATAY	EVET			A.B.SARICA	EVET				
M.HACIARİFOĞLU	EVET			M.ÖZEREN	EVET	A.CARAN	EVET			A.ÇELİK	EVET				
M.KOCAGÖZ	EVET			M.ULUTAŞ	EVET	A.ER	EVET			A.SAHİN	EVET				
M.KÖLEOĞLU	EVET			M.URAL	EVET	A.SAHİN	EVET			H.BALYA	EVET				
M.TUFAN	EVET			N.ATES	EVET	H.BALYA	EVET			K.KARA	EVET				
M.YILMAZ	EVET			O.AVCI	EVET	K.KARA	EVET			S.SENİRLİ	EVET				
MUHİTTİN BÖCEK	EVET			Ö.MANAVOĞLU	EVET	S.SENİRLİ	EVET			Z.YILDIRIM	EVET				
N.TOPALOĞLU	EVET			S.DEMİR	EVET										
O.MANİS	EVET			Ş.ÖZKAN	EVET										
O.BALCI	EVET			T.TANER	EVET										
S.KÜÇÜKKURU	EVET			Y.KARAMANCI	EVET										
T.GENÇ	EVET														

*M. Böcek*  
Muhittin BÖCEK  
Büyükşehir Belediyesi Başkanı

*Özdemir*  
Av. Büşra ÖZDEMİR  
Divan Katibi

*Kerem Kaya*  
Kerem Kaya TURAN  
Divan Katibi

T.C.  
ANTALYA BÜYÜKŞEHİR BELEDİYESİ  
MECLİS KARARI

	B.Şehir Belediye Bşk. : Muhittin BÖCEK Divan Katibi : Av. Büşra ÖZDEMİR Divan Katibi : Kerem Kaya TURAN :	Karar Tarihi 11-12-2023
		Celse No 1
		Karar No 973
		Eki 2
Antalya ili, Alanya ilçesindeki toplu taşıma esnafının maliyetleri karşılayamaması, akaryakıt fiyatlarındaki artışın devam etmesi ve yaşanan ekonomik krizden dolayı esnafın indirimli ve ücretsiz yolcuları taşıyamaması, vatandaşların mağduriyet yaşamaması ve şikayetlerin artması sebebiyle, Antalya 5 merkez ilçede 13.09.2019 tarih ve 562 sayılı meclis kararı ile uygulanmaya başlanan ve 13.10.2023 tarih ve 785 sayılı meclis kararı ile 3 TL olarak devam eden destek sisteminin, 01.11.2023 tarihi itibarıyla geçerli olmak üzere, Alanya Elektronik Ücret Toplama Sistemi kapsamında çalışan ve noter onaylı muvafakatname veren, ayakta yolcu taşıyabilen toplu taşıma araçları ile özel halk otobüslerine, Aile ve Sosyal Politikalar Bakanlığı tarafından ödenen gelir desteğine ilave olarak, toplu taşıma araçlarının taşıdığı ücretsiz, indirimli yolcu başına 3 TL performans dayalı destek ödemesi yapılması, diğer ilçelerde çalışan ayakta yolcu taşıyabilen toplu taşıma araçlarının elektronik ücret toplama sistemine geçmeleri halinde performansa dayalı destek ödemesine dahil olmalarına, oylamaya katılanların oy birliği ile karar verildi. (CHP 20 kabul oyu, AK Parti 19 kabul oyu, İYİ Parti 9 kabul oyu, MHP 10 kabul oyu, SAADET 1 kabul oyu, Bağımsız 6 kabul oyu ile toplam 65 oy kullanılmıştır.) (EKİ: 2 adet Komisyon Raporu, 1 adet Oylama Raporu)		
Dairesi : ULAŞIM PLAN. VE RAY. SİS. DAİ. BŞK. Evrak Ta.ve No :		

Meclisin 11-12-2023 Pazartesi günü saat 14:00 'da yaptığı 2023 dönemi 12. Toplantısının 1. Birleşiminin 1. Oturumunda alınan 2023-973 sayılı karardır.

**GÜNDEMİN 7. MADDESİ**

Büyükşehir Belediye Meclisi'nin 22/11/2023 tarihli toplantısında gündemin 68. maddesinde görüşülerek Plan ve Bütçe ile Ulaşım Komisyonlarına havale edilen; Antalya ili Alanya ilçesindeki toplu taşıma esnafının maliyetleri karşılayamaması, akaryakıt fiyatlarındaki artışın devam etmesi ve yaşanan ekonomik krizden dolayı esnafın indirimli ve ücretsiz yolcuları taşıyamaması, vatandaşların mağduriyet yaşamaması ve şikayetlerin artması sebebiyle, Antalya 5 merkez ilçede 13.09.2019 tarih ve 562 sayılı meclis kararı ile uygulanmaya başlanan ve 13.10.2023 tarih ve 785 sayılı meclis kararı ile 3 TL olarak devam eden destek sisteminin, 01.11.2023 tarihi itibarıyla geçerli olmak üzere, Alanya Elektronik Ücret Toplama Sistemi kapsamında çalışan ve noter onaylı muvafakatname veren, ayakta yolcu taşıyabilen toplu taşıma araçları ile özel halk otobüslerine, Aile ve Sosyal Politikalar Bakanlığı tarafından ödenen gelir desteğine ilave olarak, toplu taşıma araçlarının taşıdığı ücretsiz, indirimli yolcu başına 3 TL performans dayalı destek ödemesi yapılması, diğer ilçelerde çalışan ayakta yolcu taşıyabilen toplu taşıma araçlarının elektronik ücret toplama sistemine geçmeleri halinde performansa dayalı destek ödemesine dahil olmalarının değerlendirilmesi hakkındaki;

**Plan ve Bütçe Komisyonunun 07.12.2023 tarihli raporunda;**

Antalya Alanya ilçesindeki toplu taşıma esnafının maliyetleri karşılayamaması, akaryakıt fiyatlarındaki artışın devam etmesi ve yaşanan ekonomik krizden dolayı esnafın indirimli ve ücretsiz yolcuları taşıyamaması, vatandaşların mağduriyet yaşamaması ve şikayetlerin artması sebebiyle, Antalya 5 Merkez İlçede 13.09.2019 tarih ve 562 sayılı meclis kararı ile uygulanmaya başlanan ve 13.10.2023 tarih ve 785 sayılı meclis kararı ile 3 TL olarak devam eden destek sisteminin, 01.11.2023 tarihi itibarıyla geçerli olmak üzere, Alanya Elektronik Ücret Toplama Sisteminde kapsamında çalışan ve noter onaylı muvafakatname veren, ayakta yolcu taşıyabilen toplu taşıma araçları ile özel halk otobüslerine, Aile ve Sosyal Politikalar Bakanlığı tarafından ödenen gelir desteğine ilave olarak, toplu taşıma araçlarının taşıdığı ücretsiz, indirimli yolcu başına 3 TL performans dayalı destek ödemesi yapılması, diğer ilçelerde çalışan ayakta yolcu taşıyabilen toplu taşıma araçlarının elektronik ücret toplama sistemine geçmeleri halinde performansa dayalı destek ödemesine dahil olmalarının değerlendirilmesi konusunun komisyonumuzca uygun olduğu görüşüyle;

M. Böcek  
K. Kaya

Komasyon Raporu, tm yeler imzalı Meclisin takdirine sunulmuştur.

**Ulaşım Komisyonunun 06.12.2023 tarihli raporunda;**

Antalya ili, Alanya ilçesindeki toplu taşıma esnafının maliyetleri karşılayamaması, akaryakıt fiyatlarındaki artışın devam etmesi ve yaşanan ekonomik krizden dolayı esnafın indirimli ve ücretsiz yolcuları taşınamaması, vatandaşların mağduriyet yaşamaması ve şikayetlerin artması sebebiyle, Antalya 5 Merkez İlçede 13.09.2019 tarih ve 562 sayılı meclis kararı ile uygulanmaya başlayan ve 13.10.2023 tarih ve 785 sayılı meclis kararı ile 3 TL olarak devam eden destek sisteminin, 01.11.2023 tarihi itibariyle geçerli olmak üzere, Alanya Elektronik Ücret Toplama Sisteminde kapsamında çalışan ve noter onaylı muvafakatname veren, ayakta yolcu taşıyabilen toplu taşıma araçları ile özel halk otobüslerine, Aile ve Sosyal Politikalar Bakanlığı tarafından ödenen gelir desteğine ilave olarak, toplu taşıma araçlarının taşıdığı ücretsiz, indirimli yolcu başına 3 TL performansa dayalı destek ödemesi yapılması, diğer ilçelerde çalışan ayakta yolcu taşıyabilen toplu taşıma araçlarının elektronik ücret toplama sistemine geçmeleri halinde performansa dayalı destek ödemesine dahil olmaları, komisyonumuzca uygun olduğu görüşüyle;

Komasyon Raporu, Meclis Üyesi Sıdıka GÖKYAR KIZILCA, Meclis Üyesi Erşan ÖZDEN, Meclis Üyesi Özdemir MANAVOĞLU ve Meclis Üyesi Orhan AVCI toplantıya katılmadı, diğer üyeler imzalı Meclisin takdirine sunulmuştur.

**Konu görüşmeye açılarak CHP, AK Parti, İYİ Parti, MHP ve SAADET Grup Sözcüleri Komisyon Raporuna katılmış olup yapılan müzakereler sonucunda Plan ve Bütçe ile Ulaşım Komisyonu Raporları doğrultusunda oylamaya sunulmuştur.**

**KARAR:**

Antalya ili, Alanya ilçesindeki toplu taşıma esnafının maliyetleri karşılayamaması, akaryakıt fiyatlarındaki artışın devam etmesi ve yaşanan ekonomik krizden dolayı esnafın indirimli ve ücretsiz yolcuları taşınamaması, vatandaşların mağduriyet yaşamaması ve şikayetlerin artması sebebiyle, Antalya 5 merkez ilçede 13.09.2019 tarih ve 562 sayılı meclis kararı ile uygulanmaya başlayan ve 13.10.2023 tarih ve 785 sayılı meclis kararı ile 3 TL olarak devam eden destek sisteminin, 01.11.2023 tarihi itibariyle geçerli olmak üzere, Alanya Elektronik Ücret Toplama Sistemi kapsamında çalışan ve noter onaylı muvafakatname veren, ayakta yolcu taşıyabilen toplu taşıma araçları ile özel halk otobüslerine, Aile ve Sosyal Politikalar Bakanlığı tarafından ödenen gelir desteğine ilave olarak, toplu taşıma araçlarının taşıdığı ücretsiz, indirimli yolcu başına 3 TL performansa dayalı destek ödemesi yapılması, diğer ilçelerde çalışan ayakta yolcu taşıyabilen toplu taşıma araçlarının elektronik ücret toplama sistemine geçmeleri halinde performansa dayalı destek ödemesine dahil olmalarına, oylamaya katılanların oy birliği ile karar verildi. (CHP 20 kabul oyu, AK Parti 19 kabul oyu, İYİ Parti 9 kabul oyu, MHP 10 kabul oyu, SAADET 1 kabul oyu, Bağımsız 6 kabul oyu ile toplam 65 oy kullanılmıştır.) (EKİ: 2 adet Komisyon Raporu, 1 adet Oylama Raporu)



Muhittin BÖCEK  
B.Şehir Belediye Bşk.

  
Av. Büşra ÖZDEMİR  
Divan Katibi

  
Kerem Kaya TURAN  
Divan Katibi

**ANTALYA VALİLİĞİ**  
İl İdare ve Denetim Müd.

Kayıt No : 127148  
Karar Tarihi : 11.12.2023  
Karar Sayısı : 973  
Teslim Tarihi : 18.12.2023





ANTALYA BÜYÜKŞEHİR BELEDİYESİ  
PLAN VE BÜTÇE KOMİSYONU RAPORU

7

Tarih: 7/12/2023

<b>BİRİM</b>	<b>ULAŞIM PLANLAMA VE RAYLI SİSTEM DAİRESİ BAŞKANLIĞI</b>
<b>MECLİS TOPLANTISININ TARİHİ VE GÜNDEM MADDESİ</b>	Büyükşehir Belediye Meclisi'nin 22/11/2023 tarihli toplantısında gündemin 68.Maddesi.
<b>KONU</b>	Alanya Performans Destek Ödemesi

**KOMİSYON RAPORU**

Antalya Alanya İlçesindeki toplu taşıma esnafının maliyetleri karşılayamaması, akaryakıt fiyatlarındaki artışın devam etmesi ve yaşanan ekonomik krizden dolayı esnafın indirimli ve ücretsiz yolcuları taşınamaması, vatandaşların mağduriyet yaşamaları ve şikayetlerin artması sebebiyle, Antalya 5 Merkez İlçede 13.09.2019 tarih ve 562 sayılı Meclis Kararı ile uygulanmaya başlayan ve 13.10.2023 tarih ve 785 sayılı Meclis Kararı ile 3 TL olarak devam eden destek sisteminin, 01.11.2023 tarihi itibarıyla geçerli olmak üzere, Alanya Elektronik Ücret Toplama Sisteminde kapsamında çalışan ve noter onaylı muvafakatname veren, ayakta yolcu taşıyabilen toplu taşıma araçları ile özel halk otobüslerine, Aile ve Sosyal Politikalar Bakanlığı tarafından ödenen gelir desteğine ilave olarak, toplu taşıma araçlarının taşıdığı ücretsiz, indirimli yolcu başına 3 TL performansa dayalı destek ödemesi yapılması, diğer ilçelerde çalışan ayakta yolcu taşıyabilen toplu taşıma araçlarının elektronik ücret toplama sistemine geçmeleri halinde performansa dayalı destek ödemesine dahil olmalarının değerlendirilmesi konusunun komisyonumuzca uygun olduğu görüşüyle;

İş bu komisyon raporu imza altına alınarak Meclisimizin takdirine sunulmuştur.

Zafer TAN  
Plan ve Bütçe Kom. Bşk.

Ali POLAT  
Komisyon Bşk. V.

Şerafettin ÖZER  
Sözcü

Mustafa BİLİCİ  
Üye

Mustafa AKIN  
Üye

Abdurrahman YILMAZ  
Üye

Levent KONUR  
Üye

Serhat DEMİR  
Üye

Avni ATAY  
Üye



ANTALYA BÜYÜKŞEHİR BELEDİYESİ  
ULAŞIM KOMİSYON RAPORU

2

Tarih:06/12/2023

<b>BİRİM</b>	<b>ULAŞIM PLANLAMA VE RAYLI SİSTEMLER DAİRESİ BAŞKANLIĞI</b>
<b>MECLİS TOPLANTISININ TARİHİ VE GÜNDEM MADDESİ</b>	Büyükşehir Belediye Meclisinin 22/11/2023 tarihli toplantısı 68 nci Maddesi.
<b>KONU</b>	Performans Destek Ödemesi Hk.

**KOMİSYON RAPORU**

Antalya ili, Alanya ilçesindeki toplu taşıma esnafının maliyetleri karşılayamaması, akaryakıt fiyatlarındaki artışın devam etmesi ve yaşanan ekonomik krizden dolayı esnafın indirimli ve ücretsiz yolcuları taşımaması, vatandaşların mağduriyet yaşaması ve şikayetlerin artması sebepleriyle, Antalya 5 Merkez İlçede 13.09.2019 tarih ve 562 sayılı Meclis Kararı ile uygulanmaya başlanan ve 13.10.2023 tarih ve 785 sayılı Meclis Kararı ile 3 TL olarak devam eden destek ödemesi sisteminin, 01.11.2023 tarihi itibarıyla geçerli olmak üzere, Alanya Elektronik Ücret Toplama Sistemi kapsamında çalışan ve noter onaylı muvaffakatname veren, ayakta yolcu taşıyabilen toplu taşıma araçları ile özel halk otobüslerine, Aile ve Sosyal Politikalar Bakanlığı tarafından ödenen gelir desteğine ilave olarak, toplu taşıma araçlarının taşıdığı ücretsiz, indirimli yolcu başına 3 TL performans dayalı destek ödemesi yapılması, diğer ilçelerde çalışan ayakta yolcu taşıyabilen toplu taşıma araçlarının elektronik ücret toplama sistemine geçmeleri halinde performans dayalı destek ödemesine dâhil olmaları komisyonumuzca uygun görülmüş olup,

İş bu Komisyon Raporu imza altına alınarak, Meclisimizin takdirine sunulmuştur.

  
Deniz FİLİZ

Kom. Bsk.

Sıdıka GÖKYAR

**KATILMADI**

Üye

Ahmet CAN

  
Üye

Ersan ÖZDEN

**KATILMADI**

Üye

  
**KATILMADI**  
Özgür MİNAVOĞLU

Üye

Muhammed URAL

  
Üye

Orhan AVCI

**KATILMADI**

Mustafa BASKAK

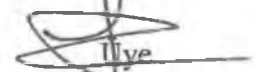
  
Üye

  
Abdurrahman CARAN

Üye

Oylama adı: OYLAMA 5  
Oy konusu: GÜNDEMİN 5 İLA 9. MADDELERİ  
Toplantı: ARALIK AYI MECLİS TOPLANTISI  
Oylama başlangıç zamanı: 11.12.2023 14:50:46  
Oylama bitiş zamanı: 11.12.2023 14:51:11  
Toplam oylama sonuçları

Toplam: 70

EVET	65
HAYIR	0
ÇEKİMSER	0
<b>AK PARTİ</b>	
EVET	19
HAYIR	0
ÇEKİMSER	0
<b>BAĞIMSIZ</b>	
EVET	6
HAYIR	0
ÇEKİMSER	0
<b>CHP</b>	
EVET	20
HAYIR	0
ÇEKİMSER	0
<b>İYİ PARTİ</b>	
EVET	9
HAYIR	0
ÇEKİMSER	0
<b>MHP</b>	
EVET	10
HAYIR	0
ÇEKİMSER	0
<b>SP</b>	
EVET	1
HAYIR	0
ÇEKİMSER	0

  
**Muhittin BÖCEK**  
Büyükşehir Belediyesi Başkanı

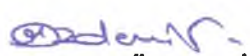
  
**Av. Büşra ÖZDEMİR**  
Divan Katibi

  
**Kerem Kaya TURAN**  
Divan Katibi

## Bireysel oylama sonuçları

CHP  
EVET

A.POLAT  
B.ÖZDEMİR  
D.FİLİZ  
E.ÜNAL  
H.A.ACAR  
H.ARIKAN  
M.ALTUNBAŞ  
M.BİLİCİ  
M.GEYİKÇİ  
M.HACIARİFOĞLU  
M.KOCAGÖZ  
M.KÖLEOĞLU  
M.TUFAN  
M.YILMAZ  
N.TOPALOĞLU  
O.MANİS  
Ö.BALCI  
S.KÜÇÜKKURU  
T.GENÇ  
Z.TAN

AK PARTİ  
EVET  
A.YILMAZ  
B.BÜYÜKKURT  
F.DEMİRCİ  
H.ÖZDEMİR  
H.ŞAHİN  
İ.DEMİR  
İ.ÖZKAN  
İ.TUNCER  
M.A.ERDOĞAN  
M.ÖZEREN  
M.ULUTAŞ  
M.URAL  
N.ATEŞ  
O.AVCI  
Ö.MANAVOĞLU  
S.DEMİR  
Ş.ÖZKAN  
T.TANER  
Y.KARAMANCI

İYİ PARTİ  
EVET  
E.YAZAR  
G.AŞIK  
G.CENGİZ  
H.C.KAMBUROĞLU  
H.ÖZTÜRK  
M.BASKAK  
M.C.BÜYÜKGEBİZ  
M.ÇETİN  
Ş.ÖZER

MHP  
EVET  
A.ATAY  
A.B.SARICA  
A.CARAN  
A.ÇELİK  
A.ER  
A.ŞAHİN  
H.BALYA  
K.KARA  
S.SENİRLİ  
Z.YILDIRIM  
  
SP  
EVET  
M.MANAVOĞLU

BAĞIMSIZ  
EVET  
İ.YILDIRAN  
K.K.TURAN  
M.A.ORDU  
M.TOPRAK  
R.KARATOP  
S.UĞURLU

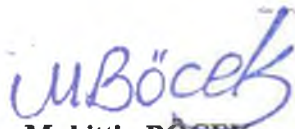

**Muhittin BÖCEK**  
Büyükşehir Belediyesi Başkanı



**Av. Büşra ÖZDEMİR**  
Divan Katibi

**Kerem Kaya TURAN**  
Divan Katibi

# ANTALYA BÜYÜKŞEHİR BELEDİYESİ

11 / 12 / 2023 Tarihli Meclis Toplantısına Ait Oylama Raporu

## OYLAMA 5

A.BİRER	E.UGUR	S.G.KIZILCA
A.CAN	F.K.AYDOĞAN	S.DURDAS
A.COŞKUN	H.TUTUNCU	S.KORKUT
A.CETİN	K.YILDIRIM	S.OTUZALTI
A.M.YUCEL	L.KONUR	S.SÖZEN
B.BULUT	M.A.KIRIS	U.CETINKAYA
B.M.ENGİN	M.ARAS	U.UYSAL
B.ÖZGÜVEN	M.BATU	Y.E.ERTUĞAN
E.APÜTKAN	M.DURUKAN	Z.ALTUN
E.BAL	M.GÜVEN	
E.BARIS	N.TANIR	
E.BİLGİC	O.BAŞARAN	
E.DEMİRCİ	Ö.NİSLEK	
E.ÖZDEN	S.ESEN	

EVET 65  
HAYIR 0  
ÇEKİMSER 0

CHP	20	0	0	AK PARTİ	19	0	0	İYİ PARTİ	9	0	0	SP	1	0	0
A.POLAT	EVET	Z.TAN	EVET	A.YILMAZ	EVET	E.YAZAR	EVET	R.ÖZEN	EVET	M.MANAVOĞLU	EVET	BAGIMSIZ	6	0	0
B.ÖZDEMİR	EVET			B.BÜYÜKKURT	EVET	G.AŞIK	EVET	S.ÖZER	EVET	I.YILDIRAN	EVET	K.K.TURAN	EVET		
D.FILİZ	EVET			F.DEMİRCİ	EVET	G.CENGİZ	EVET			M.A.ORDU	EVET	M.TOPRAK	EVET		
E.ÜNAL	EVET			H.C.GÖNCÜ	EVET	H.C.KAMBURUĞLU	EVET			R.KARATOP	EVET				
H.A.ACAR	EVET			H.ÖZDEMİR	EVET	H.ÖZTÜRK	EVET								
H.ARIKAN	EVET			H.SAHİN	EVET	M.BASKAK	EVET								
M.AKIN	EVET			I.DEMİR	EVET	M.C.BÜYÜKGEBİZ	EVET								
M.ALTUNBAS	EVET			I.ÖZKAN	EVET	M.ÇETİN	EVET								
M.BİLİCİ	EVET			I.TUNCER	EVET	M.YUKSEL	EVET								
M.GEYİKÇİ	EVET			M.A.ERDOĞAN	EVET	MHP	10	0	0						
M.HACIARIFOĞLU	EVET			M.ÖZEREN	EVET	A.ATAY	EVET								
M.KOCAGÖZ	EVET			M.ULUTAŞ	EVET	A.B.SARICA	EVET								
M.KÖLEOĞLU	EVET			M.URAL	EVET	A.CARAN	EVET								
M.TUFAN	EVET			N.ATES	EVET	A.ÇELİK	EVET								
M.YILMAZ	EVET			O.AVCI	EVET	A.ER	EVET								
MUHİTTİN BÖCEK	EVET			Ö.MANAVOĞLU	EVET	A.ŞAHİN	EVET								
N.TOPALOĞLU	EVET			S.DEMİR	EVET	H.BALYA	EVET								
O.MANİS	EVET			S.ÖZKAN	EVET	K.KARA	EVET								
O.BALCI	EVET			T.TANER	EVET	S.SENİRLİ	EVET								
S.KUÇUKKURU	EVET			Y.KARAMANCI	EVET	Z.YILDIRIM	EVET								
T.GENÇ	EVET														

*M. Böcek*  
Muhittin BÖCEK  
Büyükşehir Belediyesi Başkanı

*Av. Büşra Özdemir*  
Av. Büşra ÖZDEMİR  
Divan Katibi

*Kerem Kaya Turan*  
Kerem Kaya TURAN  
Divan Katibi

T.C.  
**ANTALYA BÜYÜKŞEHİR BELEDİYESİ**  
**MECLİS KARARI**

	B.Şehir Belediye Bşk. : Muhittin BÖCEK Divan Katibi : Av. Büşra ÖZDEMİR Divan Katibi : Kerem Kaya TURAN	<u>Karar Tarihi</u> <b>11-12-2023</b>
		<u>Celse No</u> <b>1</b>
		<u>Karar No</u> <b>974</b>
		<u>Eki</u> <b>2</b>

Özü : Finike ilçesi sorumluluk alanında bulunan Eski Gümrük Caddesi (Eski Hastane Yolu) ve Hasyurt Atatürk Caddesi üzerinde yol alt yapısının hazırlanması ve asfalt betonu tabakası yapım işlerinin, Antalya Büyükşehir Belediyesi tarafından yapılması ve Antalya Büyükşehir Belediyesi sorumluluk alanında bulunan Atatürk Caddesi (Yayla Bulvarı) üzerindeki bordür ve kaldırım yapım işlerinin Finike Belediyesi tarafından yapılması talep edilmekte olup; Antalya Büyükşehir Belediyesi ile Finike Belediyesi arasında yapılacak olan her türlü sözleşme ve protokolleri imzalamaya Antalya Büyükşehir Belediyesi Genel Sekreterine yetki verilmesine ve Finike Belediyesi ile Antalya Büyükşehir Belediyesi'nce imzalanacak protokolün ilgili kurumlar tarafından yapılmasına, oylamaya katılanların oy birliği ile karar verildi. (CHP 20 kabul oyu, AK Parti 19 kabul oyu, İYİ Parti 9 kabul oyu, MHP 10 kabul oyu, SAADET 1 kabul oyu, Bağımsız 6 kabul oyu ile toplam 65 oy kullanılmıştır.) (EKİ: 1 adet Komisyon Raporu, Protokol, 1 adet Oylama Raporu)

Dairesi : FEN İŞLERİ DAİRESİ BAŞKANLIĞI

Evrak Ta.ve No :

Meclisin 11-12-2023 Pazartesi günü saat 14:00 'da yaptığı 2023 dönemi 12. Toplantısının 1. Birleşiminin 1. Oturumunda alınan 2023-974 sayılı karardır.

### GÜNDEMİN 8. MADDESİ

Büyükşehir Belediye Meclisinin 22/11/2023 tarihli toplantısında gündemin 66.maddesinde görüşülerek Plan ve Bütçe Komisyonuna havale edilen; Finike Belediyesi sorumluluğunda bulunan Eski Gümrük Caddesi (Eski Hastane Yolu) ve Hasyurt Atatürk Caddesi üzerinde yol alt yapısının hazırlanması ve asfalt betonu tabakası yapım işlerinin Antalya Büyükşehir Belediyesi tarafından yapılması ve Antalya Büyükşehir Belediyesi sorumluluk alanında bulunan Atatürk Caddesi (Yayla Bulvarı) üzerindeki bordür ve kaldırım yapım işlerinin Finike Belediyesi tarafından yapılması konulu protokolü yapmak için Antalya Büyükşehir Belediyesi Genel Sekreterine imza yetkisi verilmesi hakkındaki;

#### Plan ve Bütçe Komisyonunun 07.12.2023 tarihli raporunda;

Finike İlçesi sorumluluk alanında bulunan Eski Gümrük Caddesi (Eski Hastane Yolu) ve Hasyurt Atatürk Caddesi üzerinde yol alt yapısının hazırlanması ve asfalt betonu tabakası yapım işlerinin, Antalya Büyükşehir Belediyesi tarafından yapılması ve Antalya Büyükşehir Belediyesi sorumluluk alanında bulunan Atatürk Caddesi (Yayla Bulvarı) üzerindeki bordür ve kaldırım yapım işlerinin Finike Belediyesi tarafından yapılması talep edilmektedir.

Antalya Büyükşehir Belediyesi ile Finike Belediyesi arasında yapılacak olan her türlü sözleşme ve protokolleri imzalamaya Antalya Büyükşehir Belediyesi Genel Sekreterine yetki verilmesi ve Finike Belediyesi ile Antalya Büyükşehir Belediyesi'nce imzalanacak protokolün ilgili kurumlar tarafından yapımına ilişkin konunun komisyonumuzca uygun olduğu görüşüyle,

Komisyon Raporu, tüm üyeler imzalı Meclisin takdirine sunulmuştur.

**Konu görüşmeye açılarak CHP, AK Parti, İYİ Parti, MHP ve SAADET Grup Sözcüleri Komisyon Raporuna katılmış olup yapılan müzakereler sonucunda Plan ve Bütçe Komisyonu Raporu doğrultusunda oylamaya sunulmuştur.**

*M. Böcek*

*T.*

*O.*

## KARAR:

Finike ilçesi sorumluluk alanında bulunan Eski Gümrük Caddesi (Eski Hastane Yolu) ve Hasyurt Atatürk Caddesi üzerinde yol alt yapısının hazırlanması ve asfalt betonu tabakası yapım işlerinin, Antalya Büyükşehir Belediyesi tarafından yapılması ve Antalya Büyükşehir Belediyesi sorumluluk alanında bulunan Atatürk Caddesi (Yayla Bulvarı) üzerindeki bordür ve kaldırım yapım işlerinin Finike Belediyesi tarafından yapılması talep edilmekte olup;

Antalya Büyükşehir Belediyesi ile Finike Belediyesi arasında yapılacak olan her türlü sözleşme ve protokolleri imzalamaya Antalya Büyükşehir Belediyesi Genel Sekreterine yetki verilmesine ve Finike Belediyesi ile Antalya Büyükşehir Belediyesi'nce imzalanacak protokolün ilgili kurumlar tarafından yapılmasına, oylamaya katılanların oy birliği ile karar verildi. (CHP 20 kabul oyu, AK Parti 19 kabul oyu, İYİ Parti 9 kabul oyu, MHP 10 kabul oyu, SAADET 1 kabul oyu, Bağımsız 6 kabul oyu ile toplam 65 oy kullanılmıştır.) (EKİ: 1 adet Komisyon Raporu, Protokol, 1 adet Oylama Raporu)



Muhittin BÖCEK  
B.Şehir Belediye Bşk.

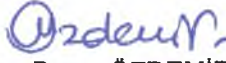

Av. Büşra ÖZDEMİR  
Divan Katibi



Kerem Kaya TURAN  
Divan Katibi

ANTALYA VALİLİĞİ	
İl İdare ve Denetim Müd.	
Kayıt No	: 127148
Karar Tarihi	: 11.12.2023
Karar Sayısı	: 974
Teslim Tarihi	: 18.12.2023

# PROTOKOL

## 1-TARAFLAR

Bu protokolda taraflar; Antalya Büyükşehir Belediyesi Başkanlığı ile diğer tarafta Finike Belediye Başkanlığı'dır. Antalya Büyükşehir Belediyesi Genel Sekreteri, Antalya Büyükşehir Belediyesi'nin, Finike Belediyesi Başkanı ise Finike Belediyesi'nin iş yerinde temsilcileridir.

## 2-İMZA YETKİSİ

Bu protokolü imzalamaya; Antalya Büyükşehir Belediyesi adına Antalya Büyükşehir Belediyesi Genel Sekreteri ve Finike Belediyesi adına Finike Belediyesi Başkanı Mustafa GEYİKÇİ yetkilidir.

## 3-PROTOKOLÜN KONUSU

Bu protokolün konusu;

- Finike Belediyesi sorumluluk alanında bulunan; aşağıda belirtilen yollarda; yol alt yapısının hazırlanması ve asfalt betonu tabakası yapım işlerinin, Antalya Büyükşehir Belediyesi tarafından yapılmasıdır.

Cadde/Sokak	Uzunluk(m)
Eski Gümrük Caddesi (Eski Hastane Yolu)	500
Hasyurt Atatürk Caddesi	450

- Antalya Büyükşehir Belediyesi sorumluluk alanında bulunan; aşağıda belirtilen yollarda; bordür ve kaldırım yapım işlerinin, Finike Belediyesi tarafından yapılmasıdır.

Cadde/Sokak	Uzunluk(m)
Atatürk Caddesi (Yayla Bulvarı)	6700

## 4-İŞİN BAŞLAMA VE BİTİŞ TARİHİ

Protokol, taraflarca imzalandıktan sonra, Antalya Büyükşehir Belediyesi ve Finike Belediyesi'nin iş programları dâhilinde başlanacaktır ve bitirilecektir.

## 5-ANTALYA BÜYÜKŞEHİR BELEDİYESİ'NİN YAPACAĞI İŞLER

Antalya Büyükşehir Belediyesi; protokol konusu alanlarda, yol alt yapısının hazırlanması ve BSK asfalt betonu tabakası yapacaktır.

Ayrıca Antalya Büyükşehir Belediyesi'nce yolda alt ve üst yapı çalışmalarının tamamlanmasına müteakip, yolların bakım ve onarım çalışmaları Finike Belediyesi tarafından yapılacaktır.

## 6- FİNİKE BELEDİYESİ'NİN YAPACAĞI İŞLER

Finike Belediyesi; protokol konusu alanlarda, bordür ve kaldırım yapacaktır.

## 7-HUSUSİ HÜKÜMLER

Protokolün tanzimi ve tatbikatı sebebiyle meydana gelebilecek her türlü resmi, harç, pul, v.b. masraflar Finike Belediyesi'ne aittir.

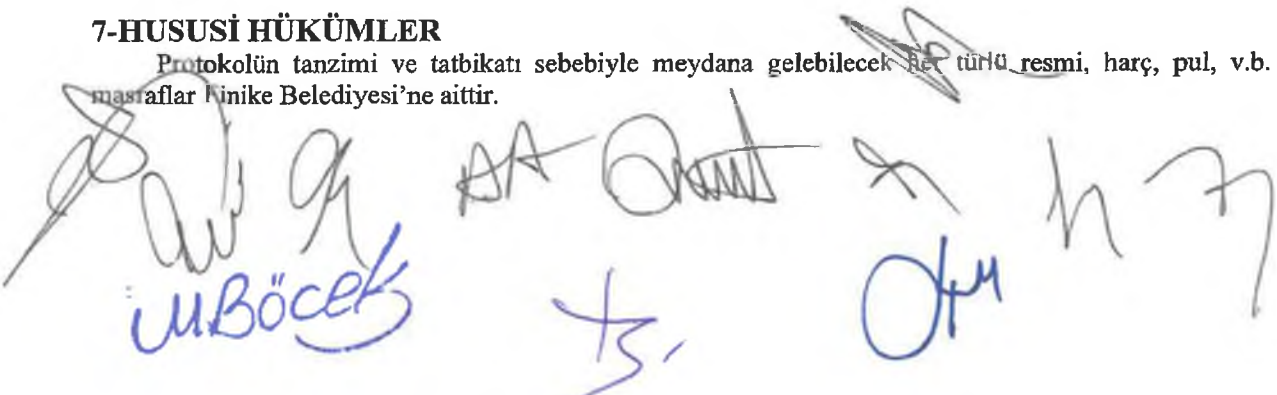



## 8-İHTİLAFLARIN HALLİ

Bu protokolün tatbikatından doğacak ihtilaflar 3533 sayılı kanun hükümlerine göre Antalya Mahkemelerinde halledilecektir.

## 9-EK PROTOKOLÜN YAPILMASI

İlerde, bu protokol de yer almayan hususların oluşması halinde taraflarca ek protokol yapılır.

## 10-PROTOKOLÜN YÜRÜRLÜĞE GİRİŞİ VE KALKIŞI

10.1-Protokolün taraflarca imzalanması ve yasal işlemleri müteakip yürürlüğe girer.

10.2-Yukarıda belirtilen tarafların yapacağı işlerin tamamlanmasına müteakip başkaca bir yazışmaya gerek kalmaksızın protokol kendiliğinden yürürlükten kalkar.

10(on) maddeden ibaret iş bu protokol ....../....../2023 tarihinde 2 (iki) nüsha olarak tanzim ve imza edilmiştir.

**FİNİKE BELEDİYESİ**

**ANTALYA BÜYÜKŞEHİR  
BELEDİYESİ**

**Mustafa GEYİKÇİ**  
Finike Belediyesi  
Belediye Başkanı

**Antalya Büyükşehir Belediyesi**  
Genel Sekreteri



The image shows several handwritten signatures in blue ink. On the left, there is a large, stylized signature. Below it, the name 'M. Böcek' is written in blue ink. In the center, there are two smaller signatures. On the right, there are three more signatures, one of which is a large, stylized signature. The signatures are arranged in a row, with the 'M. Böcek' signature on the left and the other signatures on the right.



ANTALYA BÜYÜKŞEHİR BELEDİYESİ  
PLAN VE BÜTÇE KOMİSYONU RAPORU

8

Tarih: 7./12/2023

<b>BİRİM</b>	<b>FEN İŞLERİ DAİRESİ BAŞKANLIĞI</b>
<b>MECLİS TOPLANTISININ TARİHİ VE GÜNDEM MADDESİ</b>	Büyükşehir Belediye Meclisinin 22/11/2023 tarihli toplantısında gündemin 66.Maddesi.
<b>KONU</b>	Finike Belediyesi Protokolü Hk.

**KOMİSYON RAPORU**

Finike İlçesi sorumluluk alanında bulunan Eski Gümrük Caddesi (Eski Hastane Yolu) ve Hasyurt Atatürk Caddesi üzerinde yol alt yapısının hazırlanması ve asfalt betonu tabakası yapım işlerinin, Antalya Büyükşehir Belediyesi tarafından yapılması ve Antalya Büyükşehir Belediyesi sorumluluk alanında bulunan Atatürk Caddesi (Yayla Bulvarı) üzerindeki bordür ve kaldırım yapım işlerinin Finike Belediyesi tarafından yapılması talep edilmektedir.

Antalya Büyükşehir Belediyesi ile Finike Belediyesi arasında yapılacak olan her türlü sözleşme ve protokolleri imzalamaya Antalya Büyükşehir Belediyesi Genel Sekreterine yetki verilmesi ve Finike Belediyesi ile Antalya Büyükşehir Belediyesi'nce imzalanacak protokolün ilgili kurumlar tarafından yapımına ilişkin konunun komisyonumuzca uygun olduğu görüşüyle,

İş bu Komisyon Raporu imza altına alınarak Meclisimizin takdirine sunulmuştur.

Zafer TAN  
Plan ve Bütçe Kom. Bşk.

Ali POLAT  
Komisyon Başkan V.

Şerafettin ÖZER  
Sözcü

Mustafa BİLİCİ  
Üye

Mustafa AKIN  
Üye

Abdurrahman YILMAZ  
Üye

Levent KONUR  
Üye

Serhat DEMİR  
Üye

Avni ATAY  
Üye

Oylama adı: OYLAMA 5  
Oy konusu: GÜNDEMİN 5 ila 9. MADDELERİ  
Toplantı: ARALIK AYI MECLİS TOPLANTISI  
Oylama başlangıç zamanı: 11.12.2023 14:50:46  
Oylama bitiş zamanı: 11.12.2023 14:51:11  
**Toplam oylama sonuçları**

Toplam: 70

EVET	65
HAYIR	0
ÇEKİMSER	0
<b>AK PARTİ</b>	
EVET	19
HAYIR	0
ÇEKİMSER	0
<b>BAĞIMSIZ</b>	
EVET	6
HAYIR	0
ÇEKİMSER	0
<b>CHP</b>	
EVET	20
HAYIR	0
ÇEKİMSER	0
<b>İYİ PARTİ</b>	
EVET	9
HAYIR	0
ÇEKİMSER	0
<b>MHP</b>	
EVET	10
HAYIR	0
ÇEKİMSER	0
<b>SP</b>	
EVET	1
HAYIR	0
ÇEKİMSER	0

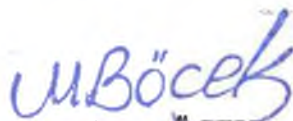

**Muhittin BÖCEK**  
Büyükşehir Belediyesi Başkanı



**Av. Büşra ÖZDEMİR**  
Divan Katibi



**Kerem Kaya TURAN**  
Divan Katibi

## Bireysel oylama sonuçları

CHP  
EVET  
A.POLAT  
B.ÖZDEMİR  
D.FİLİZ  
E.ÜNAL  
H.A.ACAR  
H.ARIKAN  
M.ALTUNBAŞ  
M.BİLİCİ  
M.GEYİKÇİ  
M.HACIARİFOĞLU  
M.KOCAGÖZ  
M.KÖLEOĞLU  
M.TUFAN  
M.YILMAZ  
N.TOPALOĞLU  
O.MANİS  
Ö.BALCI  
S.KÜÇÜKKURU  
T.GENÇ  
Z.TAN

AK PARTİ  
EVET  
A.YILMAZ  
B.BÜYÜKKURT  
F.DEMİRCİ  
H.ÖZDEMİR  
H.ŞAHİN  
İ.DEMİR  
İ.ÖZKAN  
İ.TUNCER  
M.A.ERDOĞAN  
M.ÖZEREN  
M.ULUTAŞ  
M.URAL  
N.ATEŞ  
O.AVCI  
Ö.MANAVOĞLU  
S.DEMİR  
Ş.ÖZKAN  
T.TANER  
Y.KARAMANCI

İYİ PARTİ  
EVET  
E.YAZAR  
G.AŞIK  
G.CENGİZ  
H.C.KAMBUROĞLU  
H.ÖZTÜRK  
M.BASKAK  
M.C.BÜYÜKGEBİZ  
M.ÇETİN  
Ş.ÖZER

MHP  
EVET  
A.ATAY  
A.B.SARICA  
A.CARAN  
A.ÇELİK  
A.ER  
A.ŞAHİN  
H.BALYA  
K.KARA  
S.SENİRLİ  
Z.YILDIRIM

SP  
EVET  
M.MANAVOĞLU

BAĞIMSIZ  
EVET  
İ.YILDIRAN  
K.K.TURAN  
M.A.ORDU  
M.TOPRAK  
R.KARATOP  
S.UĞURLU

  
Muhittin BÖCEK

Büyükşehir Belediyesi Başkanı

  
Av. Büşra ÖZDEMİR  
Divan Katibi

  
Kerem Kaya TURAN  
Divan Katibi

# ANTALYA BÜYÜKŞEHİR BELEDİYESİ

11 / 12 / 2023 Tarihli Meclis Toplantısına Ait Oylama Raporu

## OYLAMA 5

A.BİRER	E.UGUR	S.G.KIZILCA
A.CAN	F.K.AYDOĞAN	S.DURDAS
A.COŞKUN	H.TUTUNCU	S.KORKUT
A.CETİN	K.YILDIRIM	S.OTUZALTI
A.M.YÜCEL	L.KONUR	S.SÖZEN
B.BULUT	M.A.KIRIS	U.CETINKAYA
B.M.ENGİN	M.ARAS	U.UYSAL
B.ÖZGÜVEN	M.BATU	Y.E.ERTUGAN
E.APÜTKAN	M.DURUKAN	Z.ALTUN
E.BAL	M.GÜVEN	
E.BARIS	N.TANIR	
E.BİLGİCİ	O.BAŞARAN	
E.DEMİRCİ	O.N.İSLEK	
E.ÖZDEN	S.ESEN	

EVET 65  
HAYIR 0  
ÇEKİMSER 0

CHP	20	0	0	AK PARTİ	19	0	0	İYİ PARTİ	9	0	0	SP	1	0	0
A.POLAT	EVET	Z.TAN	EVET	A.YILMAZ	EVET	E.YAZAR	EVET	R.ÖZEN	EVET	M.MANAVOĞLU	EVET	BAGIMSIZ	6	0	0
B.ÖZDEMİR	EVET			B.BÜYÜKKURT	EVET	G.ASIK	EVET	S.ÖZER	EVET	I.YILDIRAN	EVET	K.K.TURAN	EVET		
D.FILİZ	EVET			F.DEMİRCİ	EVET	G.CENGİZ	EVET			M.A.ORDU	EVET	M.TOPRAK	EVET		
E.UNAL	EVET			H.C.GÖNCÜ	EVET	H.C.KAMBUROĞLU	EVET			R.KARATOP	EVET				
H.A.ACAR	EVET			H.ÖZDEMİR	EVET	H.ÖZTÜRK	EVET								
H.ARIKAN	EVET			H.SAHİN	EVET	M.BASKAK	EVET								
M.AKIN	OK KULLANMAYAN KİŞİ			İ.DEMİR	EVET	M.C.BÜYÜKGEBİZ	EVET								
M.ALTUNBAŞ	EVET			İ.ÖZKAN	EVET	M.CETİN	EVET								
M.BİLİCİ	EVET			İ.TUNCER	EVET	M.YÜKSEL	OK KULLANMAYAN KİŞİ								
M.GEYİKÇİ	EVET			M.A.ERDOĞAN	EVET	MHP	10	0	0						
M.HACIARIFOĞLU	EVET			M.ÖZEREN	EVET	A.ATAY	EVET								
M.KOCAGÖZ	EVET			M.ULUTAS	EVET	A.B.SARICA	EVET								
M.KÖLEOĞLU	EVET			M.URAL	EVET	A.CARAN	EVET								
M.TUFAN	EVET			N.ATEŞ	EVET	A.CELİK	EVET								
M.YILMAZ	EVET			O.AVCI	EVET	A.ER	EVET								
MUHİTTİN BÖCEK	OK KULLANMAYAN KİŞİ			Ö.MANAVOĞLU	EVET	A.ŞAHİN	EVET								
N.TOPALOĞLU	EVET			S.DEMİR	EVET	H.BALYA	EVET								
O.MANİS	EVET			S.ÖZKAN	EVET	K.KARA	EVET								
Ö.BALCI	EVET			T.TANER	EVET	S.SENİRLİ	EVET								
S.KÜÇÜKKURU	EVET			Y.KARAMANCI	EVET	S.YILDIRIM	EVET								
T.GENÇ	EVET														

Muhittin BÖCEK  
Büyükşehir Belediyesi Başkanı

Av. Büşra ÖZDEMİR  
Divan Katibi

Kerem Kaya TURAN  
Divan Katibi

T.C.  
**ANTALYA BÜYÜKŞEHİR BELEDİYESİ**  
**MECLİS KARARI**

	B.Şehir Belediye Bşk. : Muhittin BÖCEK Divan Katibi : Av. Büşra ÖZDEMİR Divan Katibi : Kerem Kaya TURAN	<u>Karar Tarihi</u> <b>11-12-2023</b>
		<u>Celse No</u> <b>1</b>
		<u>Karar No</u> <b>975</b>
		<u>Eki</u> <b>3</b>

Antalya Büyükşehir Belediyesi ile Antalya Ayakkabı İmalatçıları ve Esnafı Odası arasında Antalya ili, Muratpaşa ilçesi, Kızılsaray Mahallesi, 3271 ada 1 parsel numaralı taşınmaz üzerinde bulunan binanın 3.kat, 13 numaralı bağımsız bölümden ofis-3 olarak belirtilen alanın Antalya Ayakkabı İmalatçıları ve Esnafı Odasına tahsisine ilişkin düzenlenen ortak hizmet projesi ve iş birliği protokolünü Antalya Büyükşehir Belediyesi adına imzalamak üzere Antalya Büyükşehir Belediyesi Genel Sekreteri Av.Cansel TUNCER'e yetki verilmesi konulu Antalya Büyükşehir Belediye Meclisinin 16.06.2023 tarih ve 478 sayılı kararının iptal edilmesine, Mülkiyeti Antalya Büyükşehir Belediyesi adına kayıtlı Antalya ili, Muratpaşa ilçesi, Kızılsaray Mahallesi, 3271 ada 1 parsel numaralı taşınmaz üzerinde bulunan binanın 3.kat, 13 numaralı bağımsız bölümünden ekli röleve projesinde ofis-4 olarak belirtilen alanın, seri üretimin ve bunun sonucu fabrikasyon ürünlerin piyasaya hakim olmasının olumsuz etkilediği mesleklerin başında gelen, geleneksel Türk el sanatları ve meslekleri arasında ilk sıralarda yer alan, son yıllarda Kültür ve Turizm Bakanlığı tarafından oluşturulan kaybolmaya yüz tutmuş el sanatları arasında bulunan ayakkabı imalatı mesleğinin, çırak ve kalfa yetiştirilemediği için günümüzde yok olma durumu ile karşı karşıya gelmiş olması nedeniyle, mesleğin sürdürülebilirliğini sağlamak, gelecek nesillere miras bırakmak adına ayakkabı imalat ustası, çırak ve kalfa yetiştirmek üzere Antalya Büyükşehir Belediyesi taşınmazının bu amaçla kullanımına yönelik çalışmalar yapmak için, 5393 sayılı Belediye Kanununun 75'inci maddesinin (c) bendi kapsamında 3 (üç) yıl süreyle Antalya Ayakkabı İmalatçıları ve Esnafı Odasına bedelsiz tahsis edilmesi için; Emlak ve İstimlak Dairesi Başkanlığı tarafından hazırlanan ve ekte sunulan Antalya Büyükşehir Belediyesi ile Antalya Ayakkabı İmalatçıları ve Esnafı Odası arasında imzalanacak ortak hizmet projesi ve işbirliği protokolünü Antalya Büyükşehir Belediyesi adına imzalamak üzere Antalya Büyükşehir Belediyesi Genel Sekreteri Av.Cansel TUNCER'e yetki verilmesine, oylamaya katılanların oy birliği ile karar verildi. (CHP 20 kabul oyu, AK Parti 19 kabul oyu, İYİ Parti 9 kabul oyu, MHP 10 kabul oyu, SAADET 1 kabul oyu, Bağımsız 6 kabul oyu ile toplam 65 oy kullanılmıştır.) (EKİ: 1 adet Komisyon Raporu, Protokol, 1 adet Oylama Raporu)

Dairesi : **EMLAK VE İSTİMLAK DAİRESİ BAŞKANLIĞI** Evrak Ta.ve No :

Meclisin 11-12-2023 Pazartesi günü saat 14:00 'da yaptığı 2023 dönemi 12. Toplantısının 1. Birleşiminin 1. Oturumunda alınan 2023-975 sayılı karardır.

**GÜNDEMİN 9. MADDESİ**

Antalya Büyükşehir Belediyesi meclisinin 13.11.2023 tarihli toplantısında gündemin 117.maddesinde görüşülerek Plan ve Bütçe Komisyonuna havale edilen; Antalya Büyükşehir Belediye Meclisinin 16.06.2023 tarih ve 478 sayılı kararı ile Antalya Büyükşehir Belediyesi ile Antalya Ayakkabı İmalatçıları ve Esnafı Odası arasında imzalanacak ortak hizmet projesi ve işbirliği protokolünü Antalya Büyükşehir Belediyesi adına imzalamak üzere Büyükşehir Belediyesi Genel Sekreteri Av.Cansel TUNCER'e yetki verilmiş olup; bu meclis kararının iptal edilerek, Antalya Ayakkabı İmalatçıları ve Esnafı Odası'nın 25.10.2023 tarih ve 160860 evrak kayıt numaralı dilekçesi doğrultusunda Antalya ili, Muratpaşa ilçesi, Kızılsaray Mahallesi, 3271 ada 1 parsel numaralı taşınmaz üzerinde bulunan binanın 3.Kat, 13 numaralı bağımsız bölümünden ekli röleve projesinde "ofis-4" olarak belirtilen alanın 5393 sayılı Belediye Kanununun 75'inci maddesinin (c) bendi kapsamında 3 (üç) yıl süreyle Antalya Ayakkabı İmalatçıları ve Esnafı Odasına bedelsiz tahsis edilmesi için yeniden ortak hizmet projesi ve işbirliği protokolünü Antalya Büyükşehir Belediyesi adına imzalamak üzere Büyükşehir Belediyesi Genel Sekreteri Av.Cansel TUNCER'e yetki verilmesi hakkındaki;

**Plan ve Bütçe Komisyonunun 15.11.2023 tarihli raporunda;**

*M. Böcek*

*43.*

*Özge*

Antalya Ayakkabı İmalatçıları ve Esnafı Odası'nın 22.03.2023 tarih ve 45296 evrak kayıt numaralı tahsis ve işbirliği protokolü düzenlenmesi talepli dilekçesi ile Antalya Ayakkabı İmalatçıları ve Esnafı Odasına kayıtlı üyeleri ile çalışmak üzere ara eleman, çırak yetiştiremediklerinden dolayı mesleklerinin her geçen gün yok olma tehlikesi ile karşı karşıya geldiği, mesleklerinin sürdürülebilirliğini sağlamak, gelecek nesillere miras bırakmak adına ayakkabı imalat ustası yetiştirmek üzere, mülkiyeti Antalya Büyükşehir Belediyesi adına kayıtlı Antalya İli, Muratpaşa İlçesi, Kızılsaray Mahallesi, 3271 ada 1 parsel numaralı taşınmaz üzerinde bulunan binanın 3.Kat, 13 numaralı bağımsız bölümünden bir odanın ortak hizmet projesi ve işbirliği protokolü kapsamında, Ayakkabı İmalatçıları ve Esnafı Odası adına tahsis edilmesi talep edilmiştir.

Mülkiyeti Antalya Büyükşehir Belediyesi adına kayıtlı Antalya İli, Muratpaşa İlçesi, Kızılsaray Mahallesi, 3271 ada 1 parsel numaralı taşınmaz üzerinde bulunan binanın 3.Kat, 13 numaralı bağımsız bölümünde ekli röleve projesinde ofis-3 olarak belirtilen alanın, seri üretimin ve bunun sonucu fabrikasyon ürünlerin piyasaya hakim olmasının olumsuz etkilediği ayakkabıcılık mesleğinin geleneksel Türk el sanatları ve meslekleri arasında ilk sıralarda yer alan, son yıllarda Kültür ve Turizm Bakanlığı tarafından oluşturulan kaybolmaya yüz tutmuş el sanatları arasında bulunan ayakkabı imalatı mesleğinin, çırak ve kalfa yetiştirilemediği için günümüzde yok olma durumu ile karşı karşıya gelmiş olması nedeniyle, mesleğin sürdürülebilirliğini sağlamak, gelecek nesillere miras bırakmak adına ayakkabı imalat ustası, çırak ve kalfa yetiştirmek üzere Antalya Büyükşehir Belediyesi taşınmazının bu amaçla kullanımına yönelik çalışmalar yapmak üzere, 5393 sayılı Belediye Kanununun 75'inci maddesinin (c) bendi kapsamında 3 (üç) yıl süreyle Ayakkabı İmalatçıları ve Esnafı Odasına bedelsiz tahsis edilmesi için Emlak ve İstimlak Dairesi Başkanlığımız tarafından hazırlanan Antalya Büyükşehir Belediyesi ile Ayakkabı İmalatçıları ve Esnafı Odası arasında imzalanacak ortak hizmet projesi ve işbirliği protokolü Hukuk Müşavirliğinin 30.05.2023 tarih ve E-99313561-756.01-282482 sayılı Başkanlık Makamı Olur'u ile uygun bulunmuştur.

Antalya Büyükşehir Belediye meclisinin 16.06.2023 tarih ve 478 sayılı kararı ile de Antalya Büyükşehir Belediyesi ile Antalya Ayakkabı İmalatçıları ve Esnafı Odası arasında imzalanacak ortak hizmet projesi ve işbirliği protokolünü Antalya Büyükşehir Belediyesi adına imzalamak üzere Antalya Büyükşehir Belediyesi Genel Sekreteri Av.Cansel TUNCER'e yetki verilmiştir.

Ancak Antalya Ayakkabı İmalatçıları ve Esnafı Odası'nın 25.10.2023 tarih ve 160860 evrak kayıt numaralı dilekçesi ile Antalya Ayakkabı İmalatçıları ve Esnafı Odasına tahsisi uygun görülen mülkiyeti Antalya Büyükşehir Belediyesi adına kayıtlı Antalya İli, Muratpaşa İlçesi, Kızılsaray Mahallesi, 3271 ada 1 parsel numaralı taşınmaz üzerinde bulunan binanın 3.Kat, 13 numaralı bağımsız bölümünden ekli röleve projesinde ofis-3 olarak belirtilen alanın Antalya Ayakkabı İmalatçıları ve Esnafı Odası'nın hizmetleri için çok küçük olması nedeniyle aynı bölümde bulunan ofis-4 numaralı bağımsız bölümün uygun görülmesi halinde Antalya Ayakkabı İmalatçıları ve Esnafı Odasına tahsis edilmesi talep edilmektedir.

Antalya Büyükşehir Belediyesi ile Antalya Ayakkabı İmalatçıları ve Esnafı Odası arasında Antalya İli, Muratpaşa İlçesi, Kızılsaray Mahallesi, 3271 ada 1 parsel numaralı taşınmaz üzerinde bulunan binanın 3.Kat, 13 numaralı bağımsız bölümden ofis-3 olarak belirtilen alanın Antalya Ayakkabı İmalatçıları ve Esnafı Odasına tahsisine ilişkin düzenlenen ortak hizmet projesi ve iş birliği protokolünü Antalya Büyükşehir Belediyesi adına imzalamak üzere Antalya Büyükşehir Belediyesi Genel Sekreteri Av.Cansel TUNCER'e yetki verilmesi konulu Antalya Büyükşehir Belediye Meclisinin 16.06.2023 tarih ve 478 sayılı kararının iptali ile,

Mülkiyeti Antalya Büyükşehir Belediyemiz adına kayıtlı Antalya İli, Muratpaşa İlçesi, Kızılsaray Mahallesi, 3271 ada 1 parsel numaralı taşınmaz üzerinde bulunan binanın 3.Kat, 13 numaralı bağımsız bölümünden ekli röleve projesinde ofis-4 olarak belirtilen alanın, seri üretimin ve bunun sonucu fabrikasyon ürünlerin piyasaya hakim olmasının olumsuz etkilediği mesleklerin başında gelen, geleneksel Türk el sanatları ve meslekleri arasında ilk sıralarda yer alan, son yıllarda Kültür ve Turizm Bakanlığı tarafından

UBöcek

B.

Ofis

oluşturulan kaybolmaya yüz tutmuş el sanatları arasında bulunan ayakkabı imalatı mesleğinin, çırak ve kalfa yetiştirilemediği için günümüzde yok olma durumu ile karşı karşıya gelmiş olması nedeniyle, mesleğin sürdürülebilirliğini sağlamak, gelecek nesillere miras bırakmak adına ayakkabı imalat ustası, çırak ve kalfa yetiştirmek üzere Antalya Büyükşehir Belediyesi taşınmazının bu amaçla kullanımına yönelik çalışmalar yapmak için, 5393 sayılı Belediye Kanununun 75'inci maddesinin (c) bendi kapsamında 3 (üç) yıl süreyle Antalya Ayakkabı İmalatçıları ve Esnafı Odasına bedelsiz tahsis edilmesi için;

Emlak ve İstimlak Dairesi Başkanlığı tarafından hazırlanan ve ekte sunulan Antalya Büyükşehir Belediyesi ile Antalya Ayakkabı İmalatçıları ve Esnafı Odası arasında imzalanacak ortak hizmet projesi ve işbirliği protokolünü Antalya Büyükşehir Belediyesi adına imzalamak üzere Antalya Büyükşehir Belediyesi Genel Sekreteri Av.Cansel TUNCER'e yetki verilmesi hususu komisyonumuzca uygun bulunmuş olup,

Komisyon Raporu, Meclis Üyesi Avni ATAY 'Büyükşehir Belediye Başkanı Muhittin BÖCEK'e yetki verilmesi' şerhli imzalı, diğer üyeler imzalı Meclisin takdirine sunulmuştur.

**Konu görüşmeye açılarak CHP, AK Parti, İYİ Parti, MHP ve SAADET Grup Sözcüleri Komisyon Raporuna katılmış olup yapılan müzakereler sonucunda Plan ve Bütçe Komisyonu Raporu doğrultusunda oylamaya sunulmuştur.**

#### **KARAR:**

Antalya Ayakkabı İmalatçıları ve Esnafı Odası'nın 22.03.2023 tarih ve 45296 evrak kayıt numaralı tahsis ve işbirliği protokolü düzenlenmesi talepli dilekçesi ile Antalya Ayakkabı İmalatçıları ve Esnafı Odasına kayıtlı üyeleri ile çalışmak üzere ara eleman, çırak yetiştiremediklerinden dolayı mesleklerinin her geçen gün yok olma tehlikesi ile karşı karşıya geldiği, mesleklerinin sürdürülebilirliğini sağlamak, gelecek nesillere miras bırakmak adına ayakkabı imalat ustası yetiştirmek üzere, mülkiyeti Antalya Büyükşehir Belediyesi adına kayıtlı Antalya ili, Muratpaşa ilçesi, Kızılsaray Mahallesi, 3271 ada 1 parsel numaralı taşınmaz üzerinde bulunan binanın 3.kat, 13 numaralı bağımsız bölümünden bir odanın ortak hizmet projesi ve işbirliği protokolü kapsamında, Ayakkabı İmalatçıları ve Esnafı Odası adına tahsis edilmesi talep edilmiş,

Mülkiyeti Antalya Büyükşehir Belediyesi adına kayıtlı Antalya ili, Muratpaşa ilçesi, Kızılsaray Mahallesi, 3271 ada 1 parsel numaralı taşınmaz üzerinde bulunan binanın 3.kat, 13 numaralı bağımsız bölümünde ekli röleve projesinde ofis-3 olarak belirtilen alanın, seri üretimin ve bunun sonucu fabrikasyon ürünlerin piyasaya hakim olmasının olumsuz etkilediği ayakkabıcılık mesleğinin geleneksel Türk el sanatları ve meslekleri arasında ilk sıralarda yer alan, son yıllarda Kültür ve Turizm Bakanlığı tarafından oluşturulan kaybolmaya yüz tutmuş el sanatları arasında bulunan ayakkabı imalatı mesleğinin, çırak ve kalfa yetiştirilemediği için günümüzde yok olma durumu ile karşı karşıya gelmiş olması nedeniyle, mesleğin sürdürülebilirliğini sağlamak, gelecek nesillere miras bırakmak adına ayakkabı imalat ustası, çırak ve kalfa yetiştirmek üzere Antalya Büyükşehir Belediyesi taşınmazının bu amaçla kullanımına yönelik çalışmalar yapmak üzere, 5393 sayılı Belediye Kanununun 75'inci maddesinin (c) bendi kapsamında 3 (üç) yıl süreyle Ayakkabı İmalatçıları ve Esnafı Odasına bedelsiz tahsis edilmesi için Emlak ve İstimlak Dairesi Başkanlığı tarafından hazırlanan Antalya Büyükşehir Belediyesi ile Ayakkabı İmalatçıları ve Esnafı Odası arasında imzalanacak ortak hizmet projesi ve işbirliği protokolü Hukuk Müşavirliğinin 30.05.2023 tarih ve E-99313561-756.01-282482 sayılı Başkanlık Makamı Olur'u ile uygun bulunmuştur.

Antalya Büyükşehir Belediye Meclisinin 16.06.2023 tarih ve 478 sayılı kararı ile de Antalya Büyükşehir Belediyesi ile Antalya Ayakkabı İmalatçıları ve Esnafı Odası arasında imzalanacak ortak hizmet projesi ve işbirliği protokolünü Antalya Büyükşehir Belediyesi adına imzalamak üzere Antalya Büyükşehir Belediyesi Genel Sekreteri Av.Cansel TUNCER'e yetki verilmiştir.

M. Böcek

T.

O. H.



Ancak Antalya Ayakkabı İmalatçıları ve Esnafı Odası'nın 25.10.2023 tarih ve 160860 evrak kayıt numaralı dilekçesi ile Antalya Ayakkabı İmalatçıları ve Esnafı Odasına tahsisi uygun görülen mülkiyeti Antalya Büyükşehir Belediyesi adına kayıtlı Antalya ili, Muratpaşa ilçesi, Kızılsaray Mahallesi, 3271 ada 1 parsel numaralı taşınmaz üzerinde bulunan binanın 3.kat, 13 numaralı bağımsız bölümünden ekli röleve projesinde ofis-3 olarak belirtilen alanın Antalya Ayakkabı İmalatçıları ve Esnafı Odası'nın hizmetleri için çok küçük olması nedeniyle aynı bölümde bulunan ofis-4 numaralı bağımsız bölümün uygun görülmesi halinde Antalya Ayakkabı İmalatçıları ve Esnafı Odasına tahsis edilmesi talep edilmekte olup;

Antalya Büyükşehir Belediyesi ile Antalya Ayakkabı İmalatçıları ve Esnafı Odası arasında Antalya ili, Muratpaşa ilçesi, Kızılsaray Mahallesi, 3271 ada 1 parsel numaralı taşınmaz üzerinde bulunan binanın 3.kat, 13 numaralı bağımsız bölümden ofis-3 olarak belirtilen alanın Antalya Ayakkabı İmalatçıları ve Esnafı Odasına tahsisine ilişkin düzenlenen ortak hizmet projesi ve iş birliği protokolünü Antalya Büyükşehir Belediyesi adına imzalamak üzere Antalya Büyükşehir Belediyesi Genel Sekreteri Av.Cansel TUNCER'e yetki verilmesi konulu Antalya Büyükşehir Belediye Meclisinin 16.06.2023 tarih ve 478 sayılı kararının iptal edilmesine,

Mülkiyeti Antalya Büyükşehir Belediyesi adına kayıtlı Antalya ili, Muratpaşa ilçesi, Kızılsaray Mahallesi, 3271 ada 1 parsel numaralı taşınmaz üzerinde bulunan binanın 3.kat, 13 numaralı bağımsız bölümünden ekli röleve projesinde ofis-4 olarak belirtilen alanın, seri üretimin ve bunun sonucu fabrikasyon ürünlerin piyasaya hakim olmasının olumsuz etkilediği mesleklerin başında gelen, geleneksel Türk el sanatları ve meslekleri arasında ilk sıralarda yer alan, son yıllarda Kültür ve Turizm Bakanlığı tarafından oluşturulan kaybolmaya yüz tutmuş el sanatları arasında bulunan ayakkabı imalatı mesleğinin, çırak ve kalfa yetiştirilemediği için günümüzde yok olma durumu ile karşı karşıya gelmiş olması nedeniyle, mesleğin sürdürülebilirliğini sağlamak, gelecek nesillere miras bırakmak adına ayakkabı imalat ustası, çırak ve kalfa yetiştirmek üzere Antalya Büyükşehir Belediyesi taşınmazının bu amaçla kullanımına yönelik çalışmalar yapmak için, 5393 sayılı Belediye Kanununun 75'inci maddesinin (c) bendi kapsamında 3 (üç) yıl süreyle Antalya Ayakkabı İmalatçıları ve Esnafı Odasına bedelsiz tahsis edilmesi için;

Emlak ve İstimlak Dairesi Başkanlığı tarafından hazırlanan ve ekte sunulan Antalya Büyükşehir Belediyesi ile Antalya Ayakkabı İmalatçıları ve Esnafı Odası arasında imzalanacak ortak hizmet projesi ve işbirliği protokolünü Antalya Büyükşehir Belediyesi adına imzalamak üzere Antalya Büyükşehir Belediyesi Genel Sekreteri Av.Cansel TUNCER'e yetki verilmesine, oylamaya katılanların oy birliği ile karar verildi. (CHP 20 kabul oyu, AK Parti 19 kabul oyu, İYİ Parti 9 kabul oyu, MHP 10 kabul oyu, SAADET 1 kabul oyu, Bağımsız 6 kabul oyu ile toplam 65 oy kullanılmıştır.) (EKİ: 1 adet Komisyon Raporu, Protokol, 1 adet Oylama Raporu)

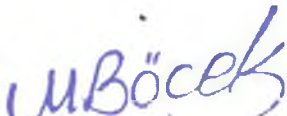
  
Muhittin BÖCEK  
B.Şehir Belediye Bşk.

  
Av. Büşra ÖZDEMİR  
Divan Katibi

  
Kerem Kaya TURAN  
Divan Katibi

<b>ANTALYA VALİLİĞİ</b> İl İdare ve Denetim Müd.	
Kayıt No	: 127148
Karar Tarihi	: 11.12.2023
Karar Sayısı	: 975
Teslim Tarihi	: 18.12.2023

3257

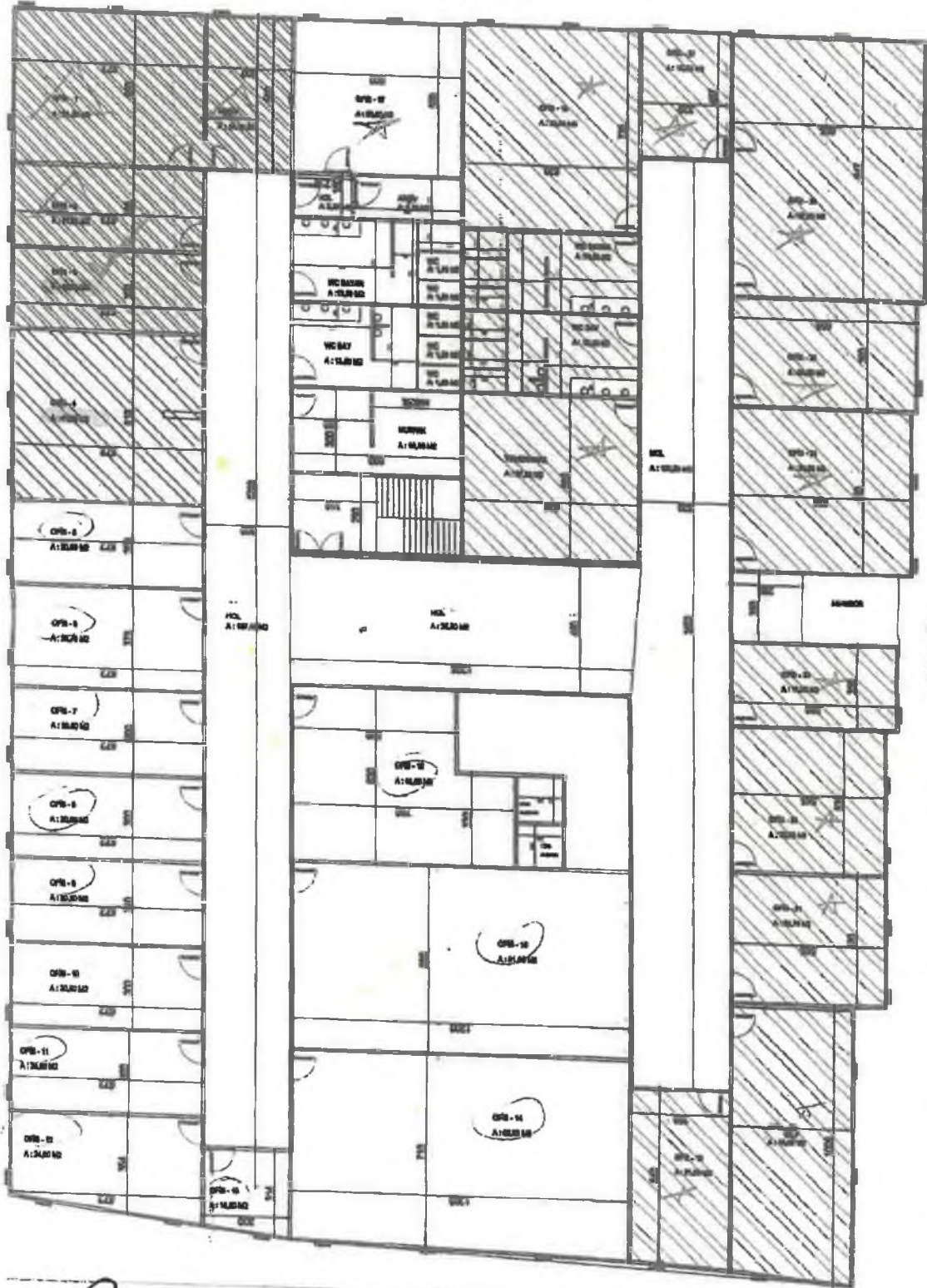

4500.5

3012

Handwritten signatures and names in blue ink. On the left, a signature is followed by the name 'M. Böcek'. In the center, there is a signature and the name 'T. J.'. On the right, there is a signature and the name 'O. K. K.'.



**ANTALYA BÜYÜKŞEHİR BELEDİYESİ İLE  
ANTALYA AYAKKABI İMALATÇILARI VE ESNAFI ODASI  
ARASINDA YAPILAN ORTAK HİZMET PROJESİ VE  
İŞ BİRLİĞİ PROTOKOLÜ**

**AMAC**

**MADDE 1 :**

Bu protokolün amacı, Antalya Büyükşehir Belediyesi ve Antalya Ayakkabı İmalatçıları ve Esnafı Odası arasında; seri üretimin ve bunun sonucu fabrikasyon ürünlerin piyasaya hakim olmasının olumsuz etkilediği mesleklerin başında gelen, geleneksel Türk el sanatları ve meslekleri arasında ilk sıralarda yer alan, son yıllarda Kültür ve Turizm Bakanlığı tarafından oluşturulan kaybolmaya yüz tutmuş el sanatları arasında bulunan ayakkabı imalatı mesleğinin, çırak ve kalfa yetiştirilemediği için günümüzde yok olma durumu ile karşı karşıya gelmiş olması nedeniyle, mesleğin sürdürülebilirliğini sağlamak, gelecek nesillere ayakkabı imalat ustası ve kalfa yetiştirmek üzere Antalya Büyükşehir Belediyesi taşınmazının bu amaçla kullanımına yönelik ortak hizmet projesi ve işbirliği protokolü esaslarını düzenlemektir.

**TARAFLAR**

**MADDE 2:**

2.1-Bu protokolün tarafları Antalya Büyükşehir Belediyesi ve Antalya Ayakkabı İmalatçıları ve Esnafı Odası'dır.

2.2-Taraflar protokol ile öngörülen işlerin uygulanmasının, devlet kurumlarından, düzenleyici kurumlardan ve ilgili şirketlerden alınması gerekli tüm onayların yanı sıra, Türkiye Cumhuriyeti Kanunları ve ilgili mevzuat hükümleri uyarınca alınması gerekebilecek diğer onaylar ve kurallara tabi olunacağını kabul etmektedirler. Taraflar bu onayların alınması sürecinde işbirliği yapacaklardır.

**İMZA YETKİSİ**

**MADDE 3:**

Bu protokolü imzalamaya, Antalya Büyükşehir Belediyesi adına Büyükşehir Belediyesi Genel Sekreteri, Antalya Ayakkabı İmalatçıları ve Esnafı Odası adına Başkan ve Genel Sekreter yetkilidir.

**DAYANAK**

**MADDE 4:**

Bu protokol;

1- 5216 sayılı Büyükşehir Belediyesi Kanunu,

2- 5393 sayılı Belediye Kanunu,

3- 5362 sayılı Esnaf ve Sanatkarlar Meslek Kuruluşları Kanunu,

4- Antalya Büyükşehir Belediyesi Meclisinin .../.../2023 tarih ve ... sayılı kararına dayanılarak hazırlanmıştır.

1/5

*(Handwritten signatures and stamps)*



**ANTALYA BÜYÜKŞEHİR BELEDİYESİ İLE  
ANTALYA AYAKKABI İMALATÇILARI VE ESNAFI ODASI  
ARASINDA YAPILAN ORTAK HİZMET PROJESİ VE  
İŞ BİRLİĞİ PROTOKOLÜ**

**TANIMLAR**

**MADDE 5:**

Bu protokolde geçen;

Belediye : Antalya Büyükşehir Belediye Başkanlığı'nı,  
Oda : Antalya Ayakkabı İmalatçıları ve Esnafı Odasını ifade eder.

**GENEL İLKELER**

**MADDE 6:**

1. Çalışmaları, tarafların bağlı oldukları mevzuatlar çerçevesinde yürütmek,
2. Protokol çerçevesinde gerçekleştirilecek olan faaliyetlerle ilgili olarak taraflar iş birliği ile hareket edecek ve birbirlerini bilgilendirecektir. Protokol kapsamı dışında taraflara ek yükümlülük, külfet ve sorumluluk yükleyici iş ve işlemlere prensip olarak müsaade edilemez. Böyle bir husus ancak protokolün revizesi ile mümkün olacaktır,
3. Tarafların işbirliği ile yürüteceği tüm faaliyetler protokolün amaçlarına uygun nitelikte olacaktır. Taraflar bu konudaki hassasiyetlerini en üst seviyede tutup muhafaza edeceklerdir,
4. Taraflar, protokol kapsamındaki işlerin yürütülmesi sürecinin, işlerle ilgili mevzuat hükümleri uyarınca, ilgili kurum ve kuruluşlardan gerekli onayların alınmasına bağlı olduğunu, faaliyetler yürütülürken ilgili düzenlemelere uyulması gerektiğini bilip kabul etmektedirler,
5. Taraflar gerekli onayların alınması sürecinde işbirliği yapacaklardır,
6. Protokol kapsamındaki tüm işlem ve faaliyetler, taşınmazın fiili ve hukuki durumunun izin verdiği ölçüde gerçekleştirilecektir.

**TARAFLARIN HAK VE YÜKÜMLÜLÜKLERİ**

**MADDE 7:**

Mülkiyeti Antalya Büyükşehir Belediyesi adına kayıtlı taşınmazın Oda tarafından kullanımına ilişkin usul ve esaslar işbu protokol ile düzenlenmiştir.

Bu protokol taraflarının, hak ve yükümlülükleri aşağıda belirtilmiştir.

**7.1- Antalya Büyükşehir Belediyesinin Hak ve Yükümlülükleri**

a) Seri üretimin ve bunun sonucu fabrikasyon ürünlerin piyasaya hakim olmasının olumsuz

2/5

UBöcek

2/5

2/5

2/5

2/5

2/5

2/5



**ANTALYA BÜYÜKŞEHİR BELEDİYESİ İLE  
ANTALYA AYAKKABI İMALATÇILARI VE ESNAFI ODASI  
ARASINDA YAPILAN ORTAK HİZMET PROJESİ VE  
İŞ BİRLİĞİ PROTOKOLÜ**

etkilediği mesleklerin başında gelen, geleneksel Türk el sanatları ve meslekleri arasında ilk sıralarda yer alan, son yıllarda Kültür ve Turizm Bakanlığı tarafından oluşturulan kaybolmaya yüz tutmuş el sanatları arasında bulunan ayakkabı imalatı mesleğinin, çırak ve kalfa yetiştirilemediği için günümüzde yok olma durumu ile karşı karşıya gelmiş olması nedeniyle, mesleğin sürdürülebilirliğini sağlamak, gelecek nesillere miras bırakmak adına ayakkabı imalat ustası, çırak ve kalfa yetiştirmek üzere Antalya Büyükşehir Belediyesi ile birlikte çalışmalar yapmak için, mülkiyeti Antalya Büyükşehir Belediyesine ait Antalya İli, Muratpaşa İlçesi, Kızılsaray Mahallesi, 3271 ada 1 parsel numaralı taşınmaz üzerinde bulunan binanın 3.Kat, 13 numaralı bağımsız bölümünün, protokol eki röleve projesinde ofis-4 olarak belirtilen alanın, 5393 sayılı Belediye Kanununun 75/c maddesi kapsamında 3 (üç) yıl süreyle bedelsiz olarak odanın kullanımına verilmesi,

b)Protokolün amaçları ile Belediyenin 5216 sayılı Büyükşehir Belediyesi Kanunu ve 5393 sayılı Belediye Kanunun'dan kaynaklanan görev ve sorumlulukları çerçevesinde hareket etmek,

c) İş bu protokol kapsamında gerekli gördüğü hallerde taşınmazı denetlemek,

ç) Yapılacak çalışmaların kamuoyu ile paylaşılmasında görev almak.

**7.2- Antalya Ayakkabı İmalatçıları ve Esnafı Odasının Hak ve Yükümlülükleri**

a) Oda, ticari faaliyetlerden uzak olarak, sadece ayakkabı imalat ustası yetiştirmek üzere protokol konusu taşınmazı kullanacak,

b) Oda, Antalya Büyükşehir Belediyesi mücavir alan sınırları içinde belediyenin halka ulaştırmak istediği her çeşit broşür, dergi, kitap gibi yayınları dağıtarak halka ulaşmasını sağlamak,

c) Oda, Belediyenin kamu yararı gözetilen her türlü etkinliğine, imkanları ölçüsünde destek vermek,

ç) Taşınmazın kullanımına ilişkin alınacak olan tüm izin, onay v.b. gibi işlemleri yapmak ve taşınmaz üzerinde yürüteceği tüm faaliyetlerde Belediye ile işbirliği sağlamak,

d) Taşınmaz ile ilgili ortaya çıkabilecek her türlü vergi, resim, harç, abonelik işleri, aidat (elektrik, su, doğalgaz bağlantı bedelleri) elektrik, su, doğalgaz fatura bedelleri ve sair her türlü masrafları karşılamak,

e) Taşınmazda ihtiyaç duyulan bakım onarım işlerini yaptırmak, yapılan tadilat / onarım v.b. giderleri karşılamak, yapılacak mutad onarımlar dışındaki tadilat / onarım işlerini Belediye bilgisi dahilinde yapmak,

f) Taşınmazın güvenlik ve emniyet tedbirleri başta olmak üzere, her türlü sorumluluğu Odaya ait olacaktır.

g) Taşınmazın mevcudu ile yapılan yapı ve/veya tesisleri yangın, hırsızlık ve doğal afetlere karşı sigorta ettirmek,

ğ) Protokol süresi bitiminde kullanımına verilen taşınmazı teslim alındığı şekli ile teslim etmek, taşınmazda varsa meydana gelen her türlü zarar ve noksanlıkları düzeltmek, taşınmazın kullanımına ait varsa her türlü borçları ödemek,

h) Oda protokole konu taşınmaz ile ilgili her türlü belgeyi talebi halinde Belediye'ye ibraz etmek zorunda olup, Belediye tarafından yapılacak denetimlerde gerekli her türlü kolaylığı gösterecektir.

**UYGULANACAK DİĞER HÜKÜMLER**

*(Handwritten signatures and stamps)*



**ANTALYA BÜYÜKŞEHİR BELEDİYESİ İLE  
ANTALYA AYAKKABI İMALATÇILARI VE ESNAFI ODASI  
ARASINDA YAPILAN ORTAK HİZMET PROJESİ VE  
İŞ BİRLİĞİ PROTOKOLÜ**

**MADDE 8:**

- a) Taraflar bağlı oldukları mevzuat çerçevesinde ve imkanlar ölçüsünde işbirliği yapacaklardır,
- b) Üzerinde mutabık kalınan konularda, ileride mevzuatta oluşacak değişiklikler dikkate alınır ve mutabakat değişen mevzuata göre yeniden şekillenecektir,
- c) Kurumlar paydaşları kendi mevzuatlarına aykırı davranmaya zorlayamazlar,
- ç) Tarafların konularında ve protokole dahil hizmetlerin işleyişinde ortaya çıkan yeni durumlara göre gerekli değişiklikler, tarafların katılımı ile yapılacak ek protokoller ile düzenlenir.

**PROTOKOLÜN SÜRESİ**

**MADDE 9:**

Bu protokol tarafların yetkililerince imzalanmasına müteakip 3 (üç) yıl süre ile geçerlidir. Taraflar isterlerse 2 (iki) ay önceden yazılı olarak bildirmek suretiyle protokolün iptalini isteyebilir. Protokol tarafların mutabakatı halinde yeniden uzatılabilir. Ek protokol ve revize protokol hazırlanması veya protokolün süresinin uzatılması halinde Antalya Büyükşehir Belediyesi meclisine bilgi verilir.

**PROTOKOLÜN FESHİ, DEVRİ, TEBLİGAT VE DİĞER HUSUSLAR**

**MADDE 10:**

**10.1-** Oda protokol konusu yükümlülüklerini yerine getirmez ve yazılı uyarı ile verilecek süreye rağmen yerine getirmemekte ısrar ederse, protokol tek taraflı olarak Belediye tarafından feshedilebilir ve fesih halinde tasfiye genel hükümlere göre yapılır,

**10.2-**Belediyenin gerek kurum içinden, gerekse de kurum dışından yapılan denetim ve incelemelerde (İç Denetim, Sayıştay, Mülkiye) tesis edilen protokol konusu iş ve işlemlerle ilgili yapacakları her türlü tenkit ve sorgu sonuçları (kamu zararı, kişi borcu) oluşacak bedeller Oda tarafından karşılanır ve bu protokol Belediye tarafından tek taraflı feshedilir,

**10.3-**Belediyenin taşınmaza ihtiyaç duyması halinde bu protokol Belediye tarafından tek taraflı feshedilir. Bu halde Oda Belediyeden herhangi bir hak talebinde bulunamaz. Oda fesih tarihinden itibaren 15 (onbeş) gün içinde taşınmazı kayıtsız ve şartsız tahliye eder.

**10.4-**Bu protokol dolayısıyla Oda'nın Antalya İli, Muratpaşa İlçesi, Kızılsaray Mahallesi, 3271 ada 1 parsel numaralı taşınmaz üzerinde bulunan binanın 3.Kat, No:13 adresine yapılacak tebligatlar Oda'ya yapılmış sayılır. Adres değişiklikleri yazılı olarak Belediye'ye bildirilmedikçe protokol adresine yapılan tebligatlar geçerlidir.

**UYUSMAZLIKLARIN ÇÖZÜMÜ**



**ANTALYA BÜYÜKŞEHİR BELEDİYESİ İLE  
ANTALYA AYAKKABI İMALATÇILARI VE ESNAFI ODASI  
ARASINDA YAPILAN ORTAK HİZMET PROJESİ VE  
İŞ BİRLİĞİ PROTOKOLÜ**

**MADDE 11:**

Protokole ilişkin ihtilaflar sulh yöntemi ile çözülecektir. Sulhen çözülemeyen anlaşmazlıklarda Antalya Mahkemeleri ve İcra Daireleri yetkilidir.

**YÜRÜRLÜK**

**MADDE 12:**

İşbu ortak hizmet projesi ve işbirliği protokolü 5 (beş) sayfa ve 12 (oniki) maddeden ibaret olup, tarafların yetkililerince imzalanmasına müteakip yürürlüğe girecektir.

**Antalya Büyükşehir Belediyesi**  
adına

**Antalya Ayakkabı İmalatçıları ve  
Esnafı Odası**  
adına

**Av.Cansel TUNCER**  
Antalya Büyükşehir Belediyesi  
Genel Sekreteri

**Selda ÇAMUR**  
Genel Sekreter

**Şefik SARI**  
Oda Başkanı

.../11/2023 Emlak ve İstimlak Dairesi Başkanı : Gözde ARAT

.../11/2023 Genel Sekreter Yardımcısı : Tuncay SARIHAN



Adres: Antalya Büyükşehir Belediyesi, Yüksekalan Mah. Adnan Menderes Bulv. No:20 07300 /  
Muratpaşa ANTALYA

Tel: 0 242 249 53 50

Fax: 0 242 249 53 55

Web : [www.antalya.bej.tr](http://www.antalya.bej.tr)

E-Posta:

5/5



# ANTALYA BÜYÜKŞEHİR BELEDİYESİ PLAN VE BÜTÇE KOMİSYONU RAPORU

Tarih: 15/11/2023

<b>BİRİM</b>	Emlak ve İstimlak Dairesi Başkanlığı, Tahsisler Şube Müdürlüğü
<b>MECLİS TOPLANTISININ TARİHİ VE GÜNDEM MADDESİ</b>	Antalya Büyükşehir Belediyesi meclisinin 13.11.2023 tarihli toplantısında gündemin 117'nci maddesi.
<b>KONU</b>	Antalya Büyükşehir Belediyemiz ile Antalya Ayakkabı İmalatçıları ve Esnafı Odası arasında ortak hizmet projesi ve işbirliği protokolünü Antalya Büyükşehir Belediyesi adına imzalamak üzere Antalya Büyükşehir Belediyesi Genel Sekreteri Av.Cansel TUNCER'e yetki verilmesi hususu.

## KOMİSYON RAPORU

Antalya Ayakkabı İmalatçıları ve Esnafı Odası'nın 22.03.2023 tarih ve 45296 evrak kayıt numaralı tahsis ve işbirliği protokolü düzenlenmesi talepli dilekçesi ile Antalya Ayakkabı İmalatçıları ve Esnafı Odasına kayıtlı üyeleri ile çalışmak üzere ara eleman, çırak yetiştiremediklerinden dolayı mesleklerinin her geçen gün yok olma tehlikesi ile karşı karşıya geldiği, mesleklerinin sürdürülebilirliğini sağlamak, gelecek nesillere miras bırakmak adına ayakkabı imalat ustası yetiştirmek üzere, mülkiyeti Antalya Büyükşehir Belediyesi adına kayıtlı Antalya İli, Muratpaşa İlçesi, Kızılsaray Mahallesi, 3271 ada 1 parsel numaralı taşınmaz üzerinde bulunan binanın 3.Kat, 13 numaralı bağımsız bölümünden bir odanın ortak hizmet projesi ve işbirliği protokolü kapsamında, Ayakkabı İmalatçıları ve Esnafı Odası adına tahsis edilmesi talep edilmiştir.

Mülkiyeti Antalya Büyükşehir Belediyesi adına kayıtlı Antalya İli, Muratpaşa İlçesi, Kızılsaray Mahallesi, 3271 ada 1 parsel numaralı taşınmaz üzerinde bulunan binanın 3.Kat, 13 numaralı bağımsız bölümünde ekli röleve projesinde ofis-3 olarak belirtilen alanın, seri üretimin ve bunun sonucu fabrikasyon ürünlerin piyasaya hakim olmasının olumsuz etkilediği ayakkabıcılık mesleğinin geleneksel Türk el sanatları ve meslekleri arasında ilk sıralarda yer alan, son yıllarda Kültür ve Turizm Bakanlığı tarafından oluşturulan kaybolmaya yüz tutmuş el sanatları arasında bulunan ayakkabı imalatı mesleğinin, çırak ve kalfa yetiştirilemediği için günümüzde yok olma durumu ile karşı karşıya gelmiş olması nedeniyle, mesleğin sürdürülebilirliğini sağlamak, gelecek nesillere miras bırakmak adına ayakkabı imalat ustası, çırak ve kalfa yetiştirmek üzere Antalya Büyükşehir Belediyesi taşınmazının bu amaçla

ilanımına yönelik çalışmalar yapmak üzere, 5393 sayılı Belediye Kanununun 75'inci maddesinin (c) bendi kapsamında 3 (üç) yıl süreyle Ayakkabı İmalatçıları ve Esnafı Odasına bedelsiz tahsis edilmesi için Emlak ve İstimlak Dairesi Başkanlığımız tarafından hazırlanan Antalya Büyükşehir Belediyesi ile Ayakkabı İmalatçıları ve Esnafı Odası arasında imzalanacak ortak hizmet projesi ve işbirliği protokolü Hukuk Müşavirliğinin 30.05.2023 tarih ve E-99313561-756.01-282482 sayılı Başkanlık Makamı Olur'u ile uygun bulunmuştur.

Antalya Büyükşehir Belediye meclisinin 16.06.2023 tarih ve 478 sayılı kararı ile de Antalya Büyükşehir Belediyesi ile Antalya Ayakkabı İmalatçıları ve Esnafı Odası arasında imzalanacak ortak hizmet projesi ve işbirliği protokolünü Antalya Büyükşehir Belediyesi adına imzalamak üzere Antalya Büyükşehir Belediyesi Genel Sekreteri Av.Cansel TUNCER'e yetki verilmiştir.

Ancak Antalya Ayakkabı İmalatçıları ve Esnafı Odası'nın 25.10.2023 tarih ve 160860 evrak kayıt numaralı dilekçesi ile, Antalya Ayakkabı İmalatçıları ve Esnafı Odasına tahsisi uygun görülen mülkiyeti Antalya Büyükşehir Belediyesi adına kayıtlı Antalya İli, Muratpaşa İlçesi, Kızılsaray Mahallesi, 3271 ada 1 parsel numaralı taşınmaz üzerinde bulunan binanın 3.Kat, 13 numaralı bağımsız bölümünden ekli röleve projesinde ofis-3 olarak belirtilen alanın Antalya Ayakkabı İmalatçıları ve Esnafı Odası'nın hizmetleri için çok küçük olması nedeniyle aynı bölümde bulunan ofis-4 numaralı bağımsız bölümün uygun görülmesi halinde Antalya Ayakkabı İmalatçıları ve Esnafı Odasına tahsis edilmesi talep edilmektedir.

Antalya Büyükşehir Belediyesi ile Antalya Ayakkabı İmalatçıları ve Esnafı Odası arasında Antalya İli, Muratpaşa İlçesi, Kızılsaray Mahallesi, 3271 ada 1 parsel numaralı taşınmaz üzerinde bulunan binanın 3.Kat, 13 numaralı bağımsız bölümünden ofis-3 olarak belirtilen alanın Antalya Ayakkabı İmalatçıları ve Esnafı Odasına tahsisine ilişkin düzenlenen ortak hizmet projesi ve işbirliği protokolünü Antalya Büyükşehir Belediyesi adına imzalamak üzere Antalya Büyükşehir Belediyesi Genel Sekreteri Av.Cansel TUNCER'e yetki verilmesi konulu Antalya Büyükşehir Belediye meclisinin 16.06.2023 tarih ve 478 sayılı kararının iptali ile,

Mülkiyeti Antalya Büyükşehir Belediyemiz adına kayıtlı Antalya İli, Muratpaşa İlçesi, Kızılsaray Mahallesi, 3271 ada 1 parsel numaralı taşınmaz üzerinde bulunan binanın 3.Kat, 13 numaralı bağımsız bölümünden ekli röleve projesinde ofis-3 olarak belirtilen alanın, seri üretimin ve bunun sonucu fabrikasyon ürünlerin piyasaya hakim





## ANTALYA BÜYÜKŞEHİR BELEDİYESİ PLAN VE BÜTÇE KOMİSYONU RAPORU

olmasının olumsuz etkilediği mesleklerin başında gelen, geleneksel Türk el sanatları ve meslekleri arasında ilk sıralarda yer alan, son yıllarda Kültür ve Turizm Bakanlığı tarafından oluşturulan kaybolmaya yüz tutmuş el sanatları arasında bulunan ayakkabı imalatı mesleğinin, çırak ve kalfa yetiştirilemediği için günümüzde yok olma durumu ile karşı karşıya gelmiş olması nedeniyle, mesleğin sürdürülebilirliğini sağlamak, gelecek nesillere miras bırakmak adına ayakkabı imalat ustası, çırak ve kalfa yetiştirmek üzere Antalya Büyükşehir Belediyesi taşınmazının bu amaçla kullanımına yönelik çalışmalar yapmak için, 5393 sayılı Belediye Kanununun 75'inci maddesinin (c) bendi kapsamında 3 (üç) yıl süreyle Antalya Ayakkabı İmalatçıları ve Esnafı Odasına bedelsiz tahsis edilmesi için;

Emlak ve İstimlak Dairesi Başkanlığı tarafından hazırlanan ve ekte sunulan Antalya Büyükşehir Belediyesi ile Antalya Ayakkabı İmalatçıları ve Esnafı Odası arasında imzalanacak ortak hizmet projesi ve işbirliği protokolünü Antalya Büyükşehir Belediyesi adına imzalamak üzere Antalya Büyükşehir Belediyesi Genel Sekreteri Av.Cansel TUNCER'e yetki verilmesi hususu komisyonumuzca uygun bulunmuş olup,

İşbu komisyon raporu imza altına alınarak, meclisimizin takdirine sunulmuştur.

Zafer TAN  
Plan ve Bütçe Kom. Bşk.

Ali POLAT  
Komisyon Başkanı V.

Şerafettin ÖZER  
Üye

Mustafa BİLİCİ  
Üye

Mustafa AKIN  
Üye

Abdurrahman YILMAZ  
Üye

Levent KONUR  
Üye

Serhat DEĞİR  
Üye

Avni ATAY  
Üye

Büyükşehir Belediye  
Başkanı Mehmet Zöcek  
Yetki Veri İmza

Oylama adı: OYLAMA 5  
Oy konusu: GÜNDEMİN 5 İLA 9. MADDELERİ  
Toplantı: ARALIK AYI MECLİS TOPLANTISI  
Oylama başlangıç zamanı: 11.12.2023 14:50:46  
Oylama bitiş zamanı: 11.12.2023 14:51:11  
Toplam oylama sonuçları

Toplam: 70

EVET	65
HAYIR	0
ÇEKİMSER	0
<b>AK PARTİ</b>	
EVET	19
HAYIR	0
ÇEKİMSER	0
<b>BAĞIMSIZ</b>	
EVET	6
HAYIR	0
ÇEKİMSER	0
<b>CHP</b>	
EVET	20
HAYIR	0
ÇEKİMSER	0
<b>İYİ PARTİ</b>	
EVET	9
HAYIR	0
ÇEKİMSER	0
<b>MHP</b>	
EVET	10
HAYIR	0
ÇEKİMSER	0
<b>SP</b>	
EVET	1
HAYIR	0
ÇEKİMSER	0

  
**Muhittin BÖCEK**  
Büyükşehir Belediyesi Başkanı

  
**Av. Büşra ÖZDEMİR**  
Divan Katibi

  
**Kerem Kaya TURAN**  
Divan Katibi

## Bireysel oylama sonuçları

CHP

EVET

A.POLAT

B.ÖZDEMİR

D.FİLİZ

E.ÜNAL

H.A.ACAR

H.ARIKAN

M.ALTUNBAŞ

M.BİLİCİ

M.GEYİKÇİ

M.HACIARİFOĞLU

M.KOCAGÖZ

M.KÖLEOĞLU

M.TUFAN

M.YILMAZ

N.TOPALOĞLU

O.MANİS

Ö.BALCI

S.KÜÇÜKKURU

T.GENÇ

Z.TAN

AK PARTİ

EVET

A.YILMAZ

B.BÜYÜKKURT

F.DEMİRCİ

H.ÖZDEMİR

H.ŞAHİN

İ.DEMİR

İ.ÖZKAN

İ.TUNCER

M.A.ERDOĞAN

M.ÖZEREN

M.ULUTAŞ

M.URAL

N.ATEŞ

O.AVCI

Ö.MANAVOĞLU

S.DEMİR

Ş.ÖZKAN

T.TANER

Y.KARAMANCI

İYİ PARTİ

EVET

E.YAZAR

G.AŞIK

G.CENGİZ

H.C.KAMBUROĞLU

H.ÖZTÜRK

M.BASKAK

M.C.BÜYÜKGEBİZ

M.ÇETİN

Ş.ÖZER

MHP

EVET

A.ATAY

A.B.SARICA

A.CARAN

A.ÇELİK

A.ER

A.ŞAHİN

H.BALYA

K.KARA

S.SENİRLİ

Z.YILDIRIM

SP

EVET

M.MANAVOĞLU

BAĞIMSIZ

EVET

İ.YILDIRAN

K.K.TURAN

M.A.ORDU

M.TOPRAK

R.KARATOP

S.UĞURLU



Muhittin BÖCEK

Büyükşehir Belediyesi Başkanı



Av. Büşra ÖZDEMİR

Divan Katibi



Kerem Kaya TURAN

Divan Katibi

# ANTALYA BÜYÜKŞEHİR BELEDİYESİ

11 / 12 / 2023 Tarihli Meclis Toplantısına Ait Oylama Raporu

## OYLAMA 5

A.BİRER	E.UGUR	S.G.KIZILCA
A.CAN	F.K.AYDOĞAN	S.DURDAS
A.COŞKUN	H.TUTUNCU	S.KORKUT
A.CETİN	K.YILDIRIM	S.OTUZALTI
A.M.YÜCEL	L.KONUR	S.SOZEN
B.BULUT	M.A.KIRIS	U.CETINKAYA
B.M.ENGIN	M.ARAS	U.UYSAL
B.ÖZGÜVEN	M.BATU	Y.E.ERTUGAN
E.APÜTKAN	M.DURUKAN	Z.ALTUN
E.BAL	M.GÜVEN	
E.BARIS	N.TANIR	
E.BILGIC	O.BASARAN	
E.DEMIRCI	O.N.ISLEK	
E.ÖZDEN	S.ESEN	

EVET 65  
HAYIR 0  
ÇEKİMSER 0

CHP	20	0	0	AK PARTİ	19	0	0	İYİ PARTİ	9	0	0	SP	1	0	0
A.POLAT	EVET	Z.TAN	EVET	A.YILMAZ	EVET	E.YAZAR	EVET	R.ÖZEN	EVET	M.MANAVOĞLU	EVET				
B.ÖZDEMİR	EVET			B.BUYUKKURT	EVET	G.ASIK	EVET	S.ÖZER	EVET						
D.FILIZ	EVET			F.DEMIRCI	EVET	G.CENGİZ	EVET								
E.ÜNAL	EVET			H.C.GÖNCÜ	EVET	H.C.KAMBUROĞLU	EVET								
H.A.ACAR	EVET			H.ÖZDEMİR	EVET	H.ÖZTÜRK	EVET								
H.ARIKAN	EVET			H.ŞAHİN	EVET	M.BASKAK	EVET								
M.AKIN	EVET			I.DEMİR	EVET	M.C.BÜYÜKGEBİZ	EVET								
M.ALTUNBAŞ	EVET			I.ÖZKAN	EVET	M.CETİN	EVET								
M.BİLİCİ	EVET			I.TUNCER	EVET	M.YUKSEL	EVET								
M.GEYİKCI	EVET			M.A.ERDOĞAN	EVET										
M.HACIARİFOĞLU	EVET			M.ÖZEREN	EVET										
M.KOCAGÖZ	EVET			M.ULUTAS	EVET										
M.KOLEOĞLU	EVET			M.URAL	EVET										
M.TUFAN	EVET			N.ATES	EVET										
M.YILMAZ	EVET			O.AVCI	EVET										
MUHİTTİN BÖCEK	EVET			Ö.MANAVOĞLU	EVET										
N.TOPALOĞLU	EVET			S.DEMİR	EVET										
O.MANIS	EVET			Ş.ÖZKAN	EVET										
Ö.BALCI	EVET			T.TANER	EVET										
S.KÜÇÜKKURU	EVET			Y.KARAMANCI	EVET										
T.GENC	EVET														

Muhittin BÖCEK  
Büyükşehir Belediye Başkanı

Av. Büşra ÖZDEMİR  
Divan Katibi

Kerem Kaya TURAN  
Divan Katibi

T.C.  
**ANTALYA BÜYÜKŞEHİR BELEDİYESİ**  
**MECLİS KARARI**

	B.Şehir Belediye Bşk. : Muhittin BÖCEK Divan Katibi : Av. Büşra ÖZDEMİR Divan Katibi : Kerem Kaya TURAN	Karar Tarihi <b>11-12-2023</b>
		Celse No <b>1</b>
		Karar No <b>976</b>
		Eki <b>3</b>

Özü : Ülkemizde katı atıkların toplanması, taşınması ve geri kazanılması ile çevre ve insan sağlığına olumsuz etki yapmadan nihai bertarafına ilişkin yükümlülük, yetki ve sorumluluklar, 5393 Sayılı Belediye Kanunu'nun 14 ve 15. Maddeleri ile Belediyelere ve 5216 Sayılı Büyükşehir Belediyesi Kanunu'nun 7 (i) Maddesi ".....; büyükşehir katı atık yönetim planını yapmak, yaptırmak; katı atıkların kaynağa toplanması ve aktarma istasyonuna kadar taşınması hariç katı atıkların ve hafriyatın yeniden değerlendirilmesi, depolanması ve bertaraf edilmesine ilişkin hizmetleri yerine getirmek, ....." uyarınca Büyükşehir Belediyelerine verilmiş olup; Çevre Koruma ve Kontrol Dairesi Başkanlığı Atık Yönetimi ve İşletmeler Şube Müdürlüğü görev ve sorumlulukları içerisinde 'Büyükşehir katı atık yönetim planını yapmak, yaptırmak; katı atıkların kaynağa toplanması ve bertaraf sahasına kadar taşınması hariç katı atıkların ve hafriyatın yeniden değerlendirilmesi (geri kazanımı), depolanması ve bertaraf edilmesine ilişkin hizmetleri yürütmek, bu hizmetler için gerekli tesisleri kurmak, kurdurmak, işletmek veya İŞlettirmek' maddesi yer aldığından; Bu kapsamda Çevre Koruma ve Kontrol Dairesi Başkanlığı Atık Yönetimi ve İşletmeler Şube Müdürlüğü tarafından hazırlanan "Antalya İli Entegre Katı Atık Yönetim Planı"nın, ilgi Genelge kapsamında İl Müdürlüğüne kontrol edildikten sonra onaylanmak üzere Çevre, Şehircilik ve İklim Değişikliği Bakanlığı'na sunulmasına, Çevre Koruma ve Kontrol Dairesi Başkanlığından geldiği şekliyle, oylamaya katılanların oy birliği ile karar verildi. (CHP 19 kabul oyu, AK Parti 17 kabul oyu, İYİ Parti 8 kabul oyu, MHP 11 kabul oyu, SAADET 1 kabul oyu, Bağımsız 5 kabul oyu ile toplam 61 oy kullanılmıştır.) (EKİ: 2 adet Komisyon Raporu, Antalya İli Entegre Katı Atık Yönetim Planı, 1 adet Oylama Raporu)

Dairesi : ÇEVRE KORUMA VE KONT. DAI. BŞK.

Evrak Ta.ve No :

Meclisin 11-12-2023 Pazartesi günü saat 14:00 'da yaptığı 2023 dönemi 12. Toplantısının 1. Birleşiminin 1. Oturumunda alınan 2023-976 sayılı karardır.

### GÜNDEMİN 12. MADDESİ

Büyükşehir Belediyesi Meclisinin 13.11.2023 tarihli meclis toplantısında gündemin 145. maddesinde görüşülerek Plan ve Bütçe ile Çevre ve Sağlık Komisyonlarına havale edilen; Çevre Koruma ve Kontrol Dairesi Başkanlığı Atık Yönetimi ve İşletmeler Şube Müdürlüğü olarak sorumluluk alanımızda bulunan "Antalya İli Entegre Katı Atık Yönetim Planı" hazırlanmıştır. Söz konusu planın ilgili Genelge kapsamında İl Müdürlüğüne kontrol edildikten sonra onaylanmak üzere Çevre, Şehircilik ve İklim Değişikliği Bakanlığı'na sunulması hakkındaki;

#### Plan ve Bütçe Komisyonunun 17.11.2023 tarihli raporunda;

Ülkemizde katı atıkların toplanması, taşınması ve geri kazanılması ile çevre ve insan sağlığına olumsuz etki yapmadan nihai bertarafına ilişkin yükümlülük, yetki ve sorumluluklar 5393 Sayılı Belediye Kanunu'nun 14 ve 15. Maddeleri ile Belediyelere ve 5216 Sayılı Büyükşehir Belediyesi Kanunu'nun 7 (i) Maddesi ".....; büyükşehir katı atık yönetim planını yapmak, yaptırmak; katı atıkların kaynağa toplanması ve aktarma istasyonuna kadar taşınması hariç katı atıkların ve hafriyatın yeniden değerlendirilmesi, depolanması ve bertaraf edilmesine ilişkin hizmetleri yerine getirmek, ....." uyarınca Büyükşehir Belediyelerine verilmiştir. Ek olarak, birimimiz görev ve sorumlulukları içerisinde 'Büyükşehir katı atık yönetim planını yapmak, yaptırmak; katı atıkların kaynağa toplanması ve bertaraf sahasına kadar taşınması hariç katı atıkların ve hafriyatın yeniden değerlendirilmesi (geri kazanımı), depolanması ve bertaraf edilmesine ilişkin hizmetleri yürütmek, bu hizmetler için gerekli tesisleri kurmak, kurdurmak, işletmek veya İŞlettirmek' maddesi yer almaktadır.

M. Böcek

3.

AM

Bu kapsamda Çevre Koruma ve Kontrol Dairesi Başkanlığı Atık Yönetimi ve İşletmeler Şube Müdürlüğü olarak sorumluluk alanımızda bulunan "Antalya İli Entegre Katı Atık Yönetim Planı" hazırlanmıştır. Söz konusu planın ilgi Genelge kapsamında İl Müdürlüğünce kontrol edildikten sonra onaylanmak üzere Çevre, Şehircilik ve İklim Değişikliği Bakanlığı'na sunulmasına dairesinden geldiği şekliyle kabulünün Komisyonumuzca uygun olduğu görüşüyle,

Komisyon Raporu, tüm üyeler imzalı Meclisin takdirine sunulmuştur.

**Çevre ve Sağlık Komisyonununun 17.11.2023 tarihli raporunda;**

Ülkemizde katı atıkların toplanması, taşınması ve geri kazanılması ile çevre ve insan sağlığına olumsuz etki yapmadan nihai bertarafına ilişkin yükümlülük, yetki ve sorumluluklar 5393 Sayılı Belediye Kanunu'nun 14 ve 15. Maddeleri ile Belediyelere ve 5216 Sayılı Büyükşehir Belediyesi Kanunu'nun 7 (i) Maddesi ".....; büyükşehir katı atık yönetim plânını yapmak, yaptırmak; katı atıkların kaynakta toplanması ve aktarma istasyonuna kadar taşınması hariç katı atıkların ve hafriyatın yeniden değerlendirilmesi, depolanması ve bertaraf edilmesine ilişkin hizmetleri yerine getirmek, ....." uyarınca Büyükşehir Belediyelerine verilmiştir. Ek olarak, birimimiz görev ve sorumlulukları içerisinde 'Büyükşehir katı atık yönetim planını yapmak, yaptırmak; katı atıkların kaynakta toplanması ve bertaraf sahasına kadar taşınması hariç katı atıkların ve hafriyatın yeniden değerlendirilmesi (geri kazanımı), depolanması ve bertaraf edilmesine ilişkin hizmetleri yürütmek, bu hizmetler için gerekli tesisleri kurmak, kurdurmak, işletmek veya İşlettirmek' maddesi yer almaktadır.

Bu kapsamda Çevre Koruma ve Kontrol Dairesi Başkanlığı Atık Yönetimi ve İşletmeler Şube Müdürlüğü olarak sorumluluk alanımızda bulunan "Antalya İli Entegre Katı Atık Yönetim Planı" hazırlanmıştır. Söz konusu planın ilgi Genelge kapsamında İl Müdürlüğünce kontrol edildikten sonra onaylanmak üzere Çevre, Şehircilik ve İklim Değişikliği Bakanlığı'na sunulmasına dairesinden geldiği şekliyle kabulünün Komisyonumuzca uygun olduğu görüşüyle,

Komisyon Raporu, Meclis Üyesi Mehmet TUFAN ve Meclis Üyesi Fırat DEMİRCİ toplantıya katılmadı, diğer üyeler imzalı Meclisin takdirine sunulmuştur.

**Konu görüşmeye açılarak CHP, AK Parti, İYİ Parti, MHP ve SAADET Grup Sözcüleri Komisyon Raporuna katılmış olup yapılan müzakereler sonucunda Plan ve Bütçe ile Çevre ve Sağlık Komisyonu Raporları doğrultusunda oylamaya sunulmuştur.**

**KARAR:**

Ülkemizde katı atıkların toplanması, taşınması ve geri kazanılması ile çevre ve insan sağlığına olumsuz etki yapmadan nihai bertarafına ilişkin yükümlülük, yetki ve sorumluluklar, 5393 Sayılı Belediye Kanunu'nun 14 ve 15. Maddeleri ile Belediyelere ve 5216 Sayılı Büyükşehir Belediyesi Kanunu'nun 7 (i) Maddesi ".....; büyükşehir katı atık yönetim plânını yapmak, yaptırmak; katı atıkların kaynakta toplanması ve aktarma istasyonuna kadar taşınması hariç katı atıkların ve hafriyatın yeniden değerlendirilmesi, depolanması ve bertaraf edilmesine ilişkin hizmetleri yerine getirmek, ....." uyarınca Büyükşehir Belediyelerine verilmiş olup;

Çevre Koruma ve Kontrol Dairesi Başkanlığı Atık Yönetimi ve İşletmeler Şube Müdürlüğü görev ve sorumlulukları içerisinde 'Büyükşehir katı atık yönetim planını yapmak, yaptırmak; katı atıkların kaynakta toplanması ve bertaraf sahasına kadar taşınması hariç katı atıkların ve hafriyatın yeniden değerlendirilmesi (geri kazanımı), depolanması ve bertaraf edilmesine ilişkin hizmetleri yürütmek, bu hizmetler için gerekli tesisleri kurmak, kurdurmak, işletmek veya İşlettirmek' maddesi yer aldığından;

U. Böcek

93.

Ofu

Bu kapsamda Çevre Koruma ve Kontrol Dairesi Başkanlığı Atık Yönetimi ve İşletmeler Şube Müdürlüğü tarafından hazırlanan "Antalya İli Entegre Katı Atık Yönetim Planı"nın, ilgi Genelge kapsamında İl Müdürlüğünce kontrol edildikten sonra onaylanmak üzere Çevre, Şehircilik ve İklim Değişikliği Bakanlığı'na sunulmasına, Çevre Koruma ve Kontrol Dairesi Başkanlığından geldiği şekliyle, oylamaya katılanların oy birliği ile karar verildi. (CHP 19 kabul oyu, AK Parti 17 kabul oyu, İYİ Parti 8 kabul oyu, MHP 11 kabul oyu, SAADET 1 kabul oyu, Bağımsız 5 kabul oyu ile toplam 61 oy kullanılmıştır.) (EKİ: 2 adet Komisyon Raporu, Antalya İli Entegre Katı Atık Yönetim Planı, 1 adet Oylama Raporu)

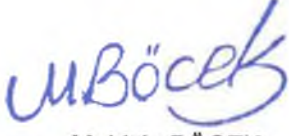

Muhittin BÖCEK  
B.Şehir Belediye Bşk.



Av. Büşra ÖZDEMİR  
Divan Katibi



Kerem Kaya TURAN  
Divan Katibi

**ANTALYA VALİLİĞİ**  
İl İdare ve Denetim Müd.

Kayıt No : 127148  
Karar Tarihi : 11.12.2023  
Karar Sayısı : 976  
Teslim Tarihi : 18.12.2023

**ANTALYA İLİ**  
**ENTEĞRE KATI ATIK YÖNETİM PLANI**

Eylül 2023

UBöcek

R.

Ofis



## İÇİNDEKİLER

ŞEKİLLER DİZİNİ .....	iv
TABLolar DİZİNİ.....	vii
1. BÖLGESEL TANITIM .....	1
1.1. Coğrafi ve İklim Özellikleri.....	1
1.1.1. Coğrafya .....	1
1.1.2. İklim .....	1
1.2. Demografik ve Sosyo-Ekonomik Yapı .....	2
1.2.1. Demografik Yapı .....	2
1.2.2. Ulaşım.....	5
1.2.3. Eğitim.....	7
1.2.4. Sağlık.....	8
1.2.5. Sosyo-Ekonomik Gelişmişlik Sıralaması.....	8
1.2.6. Ekonomik Faaliyetler.....	9
1.2.7. Sanayi.....	10
1.2.8. Turizm.....	11
1.2.9. Tarım .....	13
1.3. Bölüm Değerlendirmesi.....	15
2. NÜFUS VE ATIK VERİLERİ.....	17
2.1. Nüfus Verileri .....	17
2.2. Atık Verileri .....	20
2.2.1. Birim atık üretimi .....	25
2.3. Bölüm Değerlendirmesi.....	27
3. ATIK YÖNETİM MEVCUT DURUM .....	28
3.1. Evsel Atıkların Yönetimi .....	28
3.1.1. Toplama ve Taşıma Sistemi.....	29
3.1.1.1. Aktarma İstasyonları .....	31
3.1.2. Belediye Atıklarının Bertarafı .....	33
3.1.2.1. Düzenli Depolama Sahaları .....	33
3.1.2.2. Kızılı Entegre Katı Atık Tesisi .....	33
3.1.2.3. Alanya Entegre Katı Atık Tesisi.....	38
3.1.2.4. Manavgat Katı Atık Düzenli Depolama ve Elektrik Üretim Tesisi .....	40
3.1.2.5. Kaş Palamut Katı Atık Düzenli Depolama Tesisi.....	42

3.1.2.6. Sızıntı Suyu Yönetimi.....	44
3.1.2.7. Enerji Üretimi .....	46
3.1.2.8. Düzensiz Depolama Sahaları.....	46
3.2. Ambalaj Atıkları Yönetimi .....	47
3.3. Tıbbi Atıkların Yönetimi.....	49
3.4. Hafriyat Toprağı, İnşaat & Yıkıntı Atıkları Yönetimi .....	50
3.5. Tehlikeli Atıkların Yönetimi.....	51
3.6. Bitkisel Atık Yağların Yönetimi .....	52
3.7. Ömrünü Tamamlamış Lastiklerin Yönetimi.....	52
3.8. Atık Pil ve Akümülatörlerin Yönetimi .....	53
3.9. Atık Elektrikli ve Elektronik Eşyaların Yönetimi .....	53
3.10. Park ve Bahçe Atıkları Yönetimi.....	53
3.11. Bölüm Değerlendirmesi.....	53
4. TÜRKİYE VE AVRUPA BİRLİĞİ ATIK MEVZUATLARI .....	56
4.1. Türkiye Atık Mevzuatı .....	56
4.2. Avrupa Birliği Atık Mevzuatı .....	65
4.3. Bölüm Değerlendirmesi.....	66
5. PROJEKSİYONLAR .....	67
5.1. Nüfus Projeksiyonu.....	67
5.1.1. İbank yöntemi.....	67
5.1.2. Aritmetik artış metodu .....	68
5.1.3. Geometrik artış metodu .....	68
5.1.4. İlçe ölçeğinde nüfus projeksiyonları .....	68
5.2. İklim Projeksiyonu .....	79
5.3. Atık Projeksiyonu .....	86
5.4. Bölüm Değerlendirmesi.....	89
6. ATIK KARAKTERİZASYONUNUN BELİRLENMESİ.....	91
6.1. Atık Sınıflandırma Çalışması .....	91
6.2. Tesis Bazlı Laboratuvar Analiz Sonuçları .....	103
6.3. Bölüm Değerlendirmesi.....	104
7. ATIK PROJEKSİYONU .....	105
7.1. İlçe ve Tesis Ölçeğinde Katı Atık Karakterizasyon Projeksiyonu .....	105
7.2. Bölüm Değerlendirmesi.....	114
8. ATIK YÖNETİM SENARYOLARI .....	115

U. Böcek

ii

ii

8.1.	Mevcut Durum Senaryosu (Senaryo 1).....	115
8.2.	Düzensiz Depolama Sahalarının Kapatılarak Atıkların Entegre Katı Atık Tesislerinde Bertarafı (Senaryo 2) .....	118
8.3.	Senaryoların Karşılaştırılması.....	121
8.4.	Bölüm Değerlendirmesi.....	123
9.	KAYNAKLAR .....	125

U. Böcek

İ

iii

Ofis

## ŞEKİLLER DİZİNİ

Şekil 1.1 Antalya ili yağış sıcaklık grafiği.....	2
Şekil 1.2 Antalya ilçeler haritası .....	3
Şekil 1.3 Antalya ili karayolları haritası.....	6
Şekil 1.4 Antalya ili hava meydanları trafiği.....	6
Şekil 1.5 Antalya ili hava meydanları yolcu sayısı.....	7
Şekil 1.6 İktisadi faaliyet kollarına göre Antalya 2021 .....	9
Şekil 1.7 Sanayi işletmelerinin bölgelere göre dağılımı.....	10
Şekil 1.8 Antalya ilinde sanayi işletmelerinin sektörel dağılımı .....	11
Şekil 2.1 Antalya ili idari sınırları .....	17
Şekil 2.2 Antalya ili 1927-2021 yılları nüfus değişimi .....	19
Şekil 2.3 İlçelerin atık yoğunluk haritası .....	22
Şekil 2.4 Antalya ili merkez ilçeleri belediye atık miktarları .....	23
Şekil 2.5 Antalya ili doğu ilçeleri belediye atık miktarları .....	23
Şekil 2.6 Antalya ili batı ilçeleri belediye atık miktarları .....	24
Şekil 2.7 Kızıllı Entegre Katı Atık Tesisine 2022 yılında kabul edilen atık miktarları .....	25
Şekil 3.1 Antalya evsel atık yönetimi mevcut durumu .....	29
Şekil 3.2 Evsel nitelikli atıkların toplanması ve taşınması .....	31
Şekil 3.3 Katı atık aktarma istasyonlarının genel görünüşleri .....	33
Şekil 3.4 Atık depolama sahaları ve aktarma istasyonları.....	35
Şekil 3.5 Kızıllı Entegre Katı Atık Tesisi genel vaziyet planı.....	36
Şekil 3.6 Kızıllı Entegre Katı Atık Tesisi uydu fotoğrafı (A) ve genel görünümü (B), 2022 .....	37
Şekil 3.7 Alanya Entegre Katı Atık Tesisi genel vaziyet planı.....	38
Şekil 3.8. Alanya Entegre Katı Atık Tesisi uydu fotoğrafı (A) ve genel görünümü (B), 2022 .....	39
Şekil 3.9 Manavgat Katı Atık Düzenli Depolama ve Elektrik Üretim Tesisi genel vaziyet planı .....	40
Şekil 3.10. Manavgat Katı Atık Düzenli Depolama ve Elektrik Üretim Tesisi uydu fotoğrafı (A) ve genel görünümü (B), 2022.....	41
Şekil 3.11 Kaş Palamut Katı Atık Düzenli Depolama Tesisi genel vaziyet planı ...	42

U. Böcek

R.

iv

O. K.

Şekil 3.12 Kaş Palamut Katı Atık Düzenli Depolama Tesisi uydu fotoğrafı (A) ve genel görünümü (B), 2022.....	43
Şekil 3.13. Kızıllı Entegre Katı Atık Tesisi arıtma sistemi proses akım şeması (A) ve genel görünümü (B), 2022 .....	45
Şekil 3.14 Alanya Entegre Katı Atık Tesisi arıtma sistemi genel görünümü, 2022	45
Şekil 3.15. Akseki (A), Gündoğmuş (B) ve İbradı (C) düzensiz depolama sahaları genel görünümüleri .....	47
Şekil 3.16 Tehlikeli atık toplama sistemi pilot ölçek uygulama örneği .....	52
Şekil 5.1 Akseki ilçesi nüfus sayımları ve tahminleri .....	70
Şekil 5.2 Aksu ilçesi nüfus sayımları ve tahminleri.....	70
Şekil 5.3 Alanya ilçesi nüfus sayımları ve tahminleri.....	71
Şekil 5.4 Demre ilçesi nüfus sayımları ve tahminleri.....	71
Şekil 5.5 Döşemealtı ilçesi nüfus sayımları ve tahminleri.....	72
Şekil 5.6 Elmalı ilçesi nüfus sayımları ve tahminleri.....	72
Şekil 5.7 Finike ilçesi nüfus sayımları ve tahminleri .....	73
Şekil 5.8 Gazipaşa ilçesi nüfus sayımları ve tahminleri.....	73
Şekil 5.9 Gündoğmuş ilçesi nüfus sayımları ve tahminleri .....	74
Şekil 5.10 İbradı ilçesi nüfus sayımları ve tahminleri.....	74
Şekil 5.11 Kaş ilçesi nüfus sayımları ve tahminleri.....	75
Şekil 5.12 Kemer ilçesi nüfus sayımları ve tahminleri .....	75
Şekil 5.13 Kepez ilçesi nüfus sayımları ve tahminleri.....	76
Şekil 5.14 Konyaaltı ilçesi nüfus sayımları ve tahminleri.....	76
Şekil 5.15 Korkuteli ilçesi nüfus sayımları ve tahminleri.....	77
Şekil 5.16 Kumluca ilçesi nüfus sayımları ve tahminleri.....	77
Şekil 5.17 Manavgat ilçesi nüfus sayımları ve tahminleri.....	78
Şekil 5.18 Muratpaşa ilçesi nüfus sayımları ve tahminleri.....	78
Şekil 5.19 Serik ilçesi nüfus sayımları ve tahminleri.....	79
Şekil 5.20 Antalya havzası modeller ölçeğinde sıcaklık anomali değerleri (RCP4.5) .....	81
Şekil 5.21 Antalya havzası modeller ölçeğinde sıcaklık anomali değerleri (RCP8.5) .....	81
Şekil 5.22 Batı Akdeniz havzası modeller ölçeğinde sıcaklık anomali değerleri (RCP4.5).....	82

UBöcek

Ş.İ.Ş.

Okuy

Şekil 5.23 Batı Akdeniz havzası modeller ölçeğinde sıcaklık anomali değerleri (RCP8.5).....	83
Şekil 5.24 Antalya Havzasında modeller bazında yağış anomali değerleri, RCP4.5 Senaryosu.....	84
Şekil 5.25 Antalya Havzasında modeller bazında yağış anomali değerleri, RCP8.5 Senaryosu.....	84
Şekil 5.26 Batı Akdeniz Havzasında modeller bazında yağış anomali değerleri, RCP4.5 Senaryosu .....	85
Şekil 5.27 Batı Akdeniz Havzasında modeller bazında yağış anomali değerleri, RCP8.5 Senaryosu .....	85
Şekil 5.28 Antalya ili merkez ilçeleri gerçekleşen belediye atık üretimleri ve kısa dönem ile uzun dönem atık projeksiyonları .....	88
Şekil 5.29 Antalya ili doğu ilçeleri gerçekleşen belediye atık üretimleri ve kısa dönem ile uzun dönem atık projeksiyonları .....	88
Şekil 5.30 Antalya ili batı ilçeleri gerçekleşen belediye atık üretimleri ve kısa dönem ile uzun dönem atık projeksiyonları .....	89
Şekil 6.1 Karakterizasyon çalışmalarına ait fotoğraflar .....	94
Şekil 6.2 Karakterizasyon çalışmalarına ait fotoğraflar .....	95
Şekil 6.3 Karakterizasyon çalışmalarına ait fotoğraflar .....	96
Şekil 8.1 Senaryo 1 için atık miktarının tesis bazında değişimi.....	116
Şekil 8.2 Senaryo 2 için atık miktarının tesis bazında değişimi.....	119
Şekil 8.3 Senaryo 1 ve Senaryo 2 için il genelinde toplam depolama hacmi gereksinimi.....	122
Şekil 8.4 Kızıllı Entegre Katı Atık Tesisi Senaryo 1 ve Senaryo 2 için gerekli depolama hacimleri.....	122
Şekil 8.5 Alanya Entegre Katı Atık Tesisi Senaryo 1 ve Senaryo 2 için gerekli depolama hacimleri.....	123

U. Böcek

İ.

Ç. Ç.

## TABLolar DİZİNİ

Tablo 1.1 Coğrafi koordinatlar ve yüzölçümü .....	1
Tablo 1.2 İlçelere göre mahalle sayıları .....	4
Tablo 1.3 Antalya ilçeler bazında nüfus verileri.....	5
Tablo 1.4 Antalya okul ve şube sayıları .....	7
Tablo 1.5 İlçelerin sosyo-ekonomik gelişmişlik endeksi sıralamaları.....	8
Tablo 1.6 Turizm konaklama tesis istatistikleri .....	12
Tablo 1.7 Konaklama istatistikleri.....	13
Tablo 1.8 2020 yılı tarımsal üretim miktarları .....	13
Tablo 1.9 Bazı önemli tarım ürünlerinin 2020 yılı üretim miktarları .....	14
Tablo 1.10 2020 yılı hayvan varlığı .....	15
Tablo 2.1 Antalya ili ilçelere göre nüfus dağılımı ve yıllara göre değişimi .....	18
Tablo 2.2 Antalya ili göç verileri .....	20
Tablo 2.3 Antalya ilçeleri belediye atık verileri .....	21
Tablo 2.4 Antalya ilçeleri birim atık üretimleri.....	26
Tablo 2.5 Antalya ili kişi başı ortalama atık üretim verileri.....	27
Tablo 3.1 İlçe belediyeleri evsel atık toplama ve taşıma bilgileri.....	30
Tablo 3.2. Aktif atık aktarma istasyonları .....	32
Tablo 3.3 Kızıllı tesisi yeni lotların taban ve yüzey alanları .....	34
Tablo 3.4. İlçe belediyeleri 2022 yılı ambalaj atığı toplama bilgileri.....	48
Tablo 3.5 Antalya ili tıbbi atık sözleşmeli işletmeler .....	49
Tablo 3.6 İlçe belediyelerinden toplanan ve bertaraf edilen tıbbi atık miktarları,2022 .....	50
Tablo 4.1 Türkiye atık mevzuatı .....	57
Tablo 4.2 Avrupa Birliği atık mevzuatı.....	65
Tablo 5.1 İlçe ölçeğinde nüfus projeksiyonları .....	69
Tablo 5.2 Birim atık üretimi hesabı.....	86
Tablo 5.3 İlçe ölçeğinde kısa dönem ve uzun dönem atık projeksiyonları .....	87
Tablo 6.1 Karakterizasyon çalışması yapılan ilçeler .....	91
Tablo 6.2 Katı atık karakterizasyonu çalışması için alınan numunelere ait bilgiler	92
Tablo 6.3 Madde grupları .....	93
Tablo 6.4 Katı atık bileşenleri karakterizasyonu.....	97

U. Böcek

İ.

vii

Okuy

Tablo 6.5 Bertaraf/depolama sahalarına gelen katı atıkların karakterizasyon dağılımı (%).....	102
Tablo 6.6 Analiz sonuçları.....	103
Tablo 7.1 İlçeler 2023 Yılı Katı Atık Karakterizasyon Projeksiyonu (ton/yıl).....	106
Tablo 7.2 İlçeler 2024 Yılı Katı Atık Karakterizasyon Projeksiyonu (ton/yıl).....	107
Tablo 7.3 İlçeler 2025 Yılı Katı Atık Karakterizasyon Projeksiyonu (ton/yıl).....	108
Tablo 7.4 Bertaraf/depolama sahaları 2023 yılı katı atık karakterizasyon projeksiyonu (ton/yıl).....	111
Tablo 7.5 Bertaraf/depolama sahaları 2024 yılı katı atık karakterizasyon projeksiyonu (ton/yıl).....	112
Tablo 7.6 Bertaraf/depolama sahaları 2025 yılı katı atık karakterizasyon projeksiyonu (ton/yıl).....	113
Tablo 8.1 Senaryo 1 için bertaraf edilecek atık miktarları .....	116
Tablo 8.2. 2023 yılı için bertaraf/depolama sahalarına gelecek ve depolanacak atık miktarları ile gerekli depolama hacimleri .....	117
Tablo 8.3 2024 yılı için bertaraf/depolama sahalarına gelecek ve depolanacak atık miktarları ile gerekli depolama hacimleri .....	117
Tablo 8.4 2025 yılı için bertaraf/depolama sahalarına gelecek ve depolanacak atık miktarları ile gerekli depolama hacimleri .....	117
Tablo 8.5 Senaryo 1 için gerekli ve mevcut durumda depolama hacimleri .....	118
Tablo 8.6 Senaryo 2 için bertaraf edilecek atık miktarları .....	119
Tablo 8.7 2023 yılı için tesislere gelecek ve depolanacak atık miktarları ile gerekli depolama hacimleri.....	120
Tablo 8.8 2024 yılı için tesislere gelecek ve depolanacak atık miktarları ile gerekli depolama hacimleri.....	120
Tablo 8.9 2025 yılı için tesislere gelecek ve depolanacak atık miktarları ile gerekli depolama hacimleri.....	120
Tablo 8.10 Senaryo 2 için gerekli depolama hacimleri ile mevcut durumda tesislerin depolama hacimleri.....	121

U. Böcek

İ.

Ç.



## 1. BÖLGESEL TANITIM

### 1.1. Coğrafi ve İklim Özellikleri

#### 1.1.1. Coğrafya

Antalya ili Türkiye'nin güneybatısında 29° 20'-32° 35' doğu boylamları ile 36° 07'-37° 29' kuzey enlemleri arasında yer almaktadır. Güneyinde Akdeniz ve kuzeyinde denize paralel uzanan Toroslar ile çevrili olup, doğusunda İçel, Konya ve Karaman, kuzeyinde Isparta ve Burdur, batısında Muğla illeri ile komşudur [1].

Antalya ilinin yüzölçümü 20.723 km<sup>2</sup>'dir [2]. Antalya ilinin ortalama olarak %77.8'i dağlık, %10.2'si ova, %12'si ise engebeldir. Torosların Batı Toroslar olarak bilinen kesimi ilin büyük bir kısmını kaplar ve Antalya Körfezi'nin her iki yanında da yer alır. Körfezin batısında, güneybatı-kuzeydoğu yönünde, doğuda ise kuzeybatı-güneydoğu yönünde uzanır. Sahadaki önemli yükseltiler Akdağ, Susuz Dağları, Alaca Dağ, Beydağları ve Geyik Dağlarıdır. Beydağları (3085 m) ve Akdağ (3075 m) en yüksek olanlardır [1]. Antalya kıyılarının uzunluğu 630 km'yi bulmaktadır [2].

Tablo 1.1 Coğrafi koordinatlar ve yüzölçümü

Coğrafi Koordinatlar [1]	Yüz ölçümü [2]
29° 20'-32° 35' doğu boylamları 36° 07'-37° 29' kuzey enlemleri	20.723 km <sup>2</sup>

Antalya il geneli tarım alanı 2021 yılı TÜİK verilerine göre yaklaşık 355.797 ha'dır [3]. Antalya orman varlığı 1.173.390 ha ile Türkiye orman varlığı alanı sıralamasında birinci sırada yer almaktadır [4]. Türkiye orman varlığı alanının % 5,1'ini oluşturmaktadır[4].

#### 1.1.2. İklim

Antalya ili, Akdeniz iklim özelliklerini taşımaktadır. Yazları sıcak ve kurak, kışları ılık ve yağışlıdır. Kıyı kuşağında kar yağışı ve don olayları nadir olarak görülür. Yüksek kesimlerde başta Saklıkent olmak üzere Korkuteli, Elmalı, Akseki ilçelerinde kışlar karlı ve soğuk geçer [5]. İlin en sıcak ayları Temmuz ve Ağustos,

U. Böcek

B. . . . .

Ç. . . . .

en soğuk ayları ise Ocak, Şubat ve Aralık'tır (Şekil 1.1). Ortalama yağış miktarı 1060 mm'dir [6].

Antalya'nın doğal bitki örtüsünü, sıcaklık ve ışık isteği yüksek ve kuraklığa dayanıklı olan kızıl çam ve bunların tahrip edildiği yerlerde her zaman yeşil olan makiler oluşturur. Yüksek yerlerde ise iğne yapraklı karaçam, sedir ve köknar ormanları hakimdir [5].

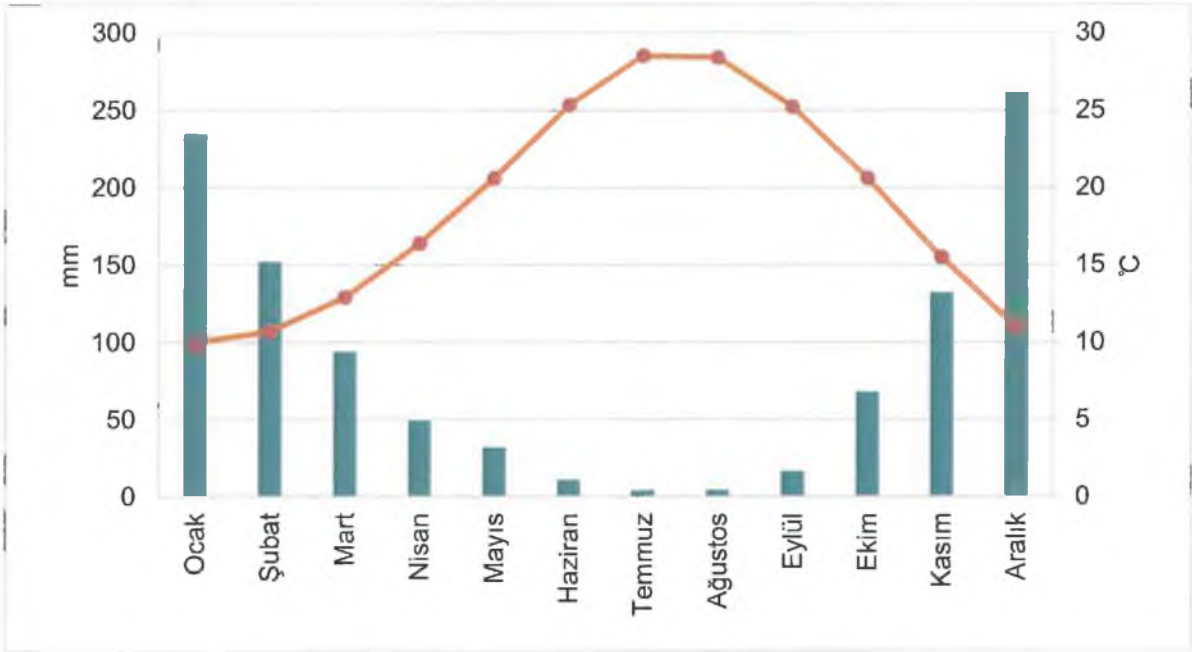

Şekil 1.1 Antalya ili yağış sıcaklık grafiği [6]

## 1.2. Demografik ve Sosyo-Ekonomik Yapı

Çeşitli kurumların rapor sonuçlarından faydalanılarak Antalya ilinin demografik ve sosyo-ekonomik durumu ile ilgili aşağıdaki veriler elde edilmiştir.

### 1.2.1. Demografik Yapı

Antalya ili ilçelerin konumları gereği bu raporda merkez ilçeler, doğu ilçeler ve batı ilçeler olmak üzere üç bölümde değerlendirilmektedir. Antalya ilçeler haritası Şekil 1.2'de sunulmuştur.

U. Böcek

R. K.

O. Y.

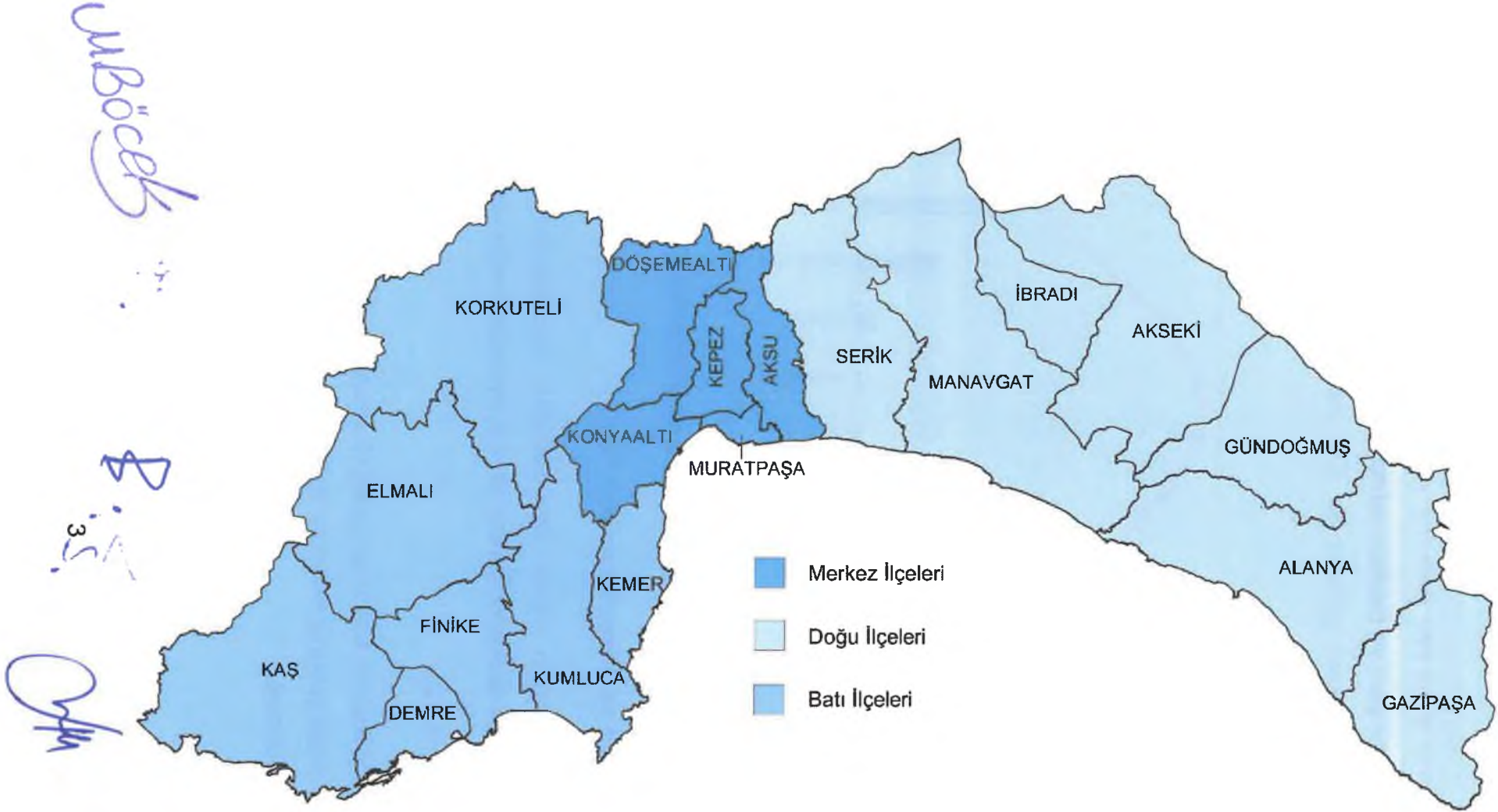

Şekil 1.2 Antalya ilçeler haritası [7]

Antalya Büyükşehir Belediyesi Meclisinin 11.12.2023 tarih ve 976 sayılı kararının ekidir.

Antalya ili 19 ilçeden oluşmakta olup, toplam mahalle sayısı 914'tür. Mahalle sayılarının ilçelere göre dağılımı Tablo 1.2'de sunulmuştur. İl geneli en yüksek mahalle sayısına sahip ilçe %11,6 ile Manavgat ilçesi iken, Alanya ilçesi %11,2 oranıyla ikinci sırada yer almaktadır.

Tablo 1.2 İlçelere göre mahalle sayıları [8]

İlçeler	Mahalle Sayısı
<b>Merkez İlçeler</b>	
Aksu	35
Döşemealtı	33
Kepez	68
Konyaaltı	39
Muratpaşa	55
<b>Doğu İlçeleri</b>	
Akseki	51
Alanya	102
Gazipaşa	53
Gündoğmuş	29
İbradı	9
Manavgat	106
Serik	66
<b>Batı İlçeleri</b>	
Demre	17
Elmalı	60
Finike	26
Kaş	54
Kemer	12
Korkuteli	58
Kumluca	41
<b>Toplam</b>	<b>914</b>

Antalya ili toplam nüfusu 2021 yılı Türkiye İstatistik Kurumu (TÜİK) verilerine göre 2.619.832 kişidir. Antalya Büyükşehir Belediyesi ilçe sayısı 19'dur. Nüfus dağılımı ilçeler bazında değerlendirildiğinde toplam nüfusun %22,6'sı Kepez ilçesinde, %19,6'sı Muratpaşa ilçesindedir. Bunları %13,4 ile üçüncü sırada yer alan Alanya ilçesi izlemektedir.

U. Böcek

İ.

Tablo 1.3 Antalya ilçeler bazında nüfus verileri [9]

İlçeler	Nüfus (kişi)
Merkez İlçeler	
Aksu	75.633
Döşemealtı	73.809
Konyaaltı	199.609
Kepez	591.895
Muratpaşa	521.183
Doğu İlçeleri	
Serik	134.953
Akseki	10.575
Alanya	350.636
Demre	27.150
Gazipaşa	52.126
Gündoğmuş	7.170
İbradı	2.868
Batı İlçeleri	
Kaş	61.488
Manavgat	245.740
Kemer	46.615
Kumluca	72.478
Finike	49.407
Elmalı	40.614
Korkuteli	55.883
<b>Toplam</b>	<b>2.619.832</b>

### 1.2.2. Ulaşım

Antalya ili, Karayolları 13.Bölge Müdürlüğü'nün yol ağına dahildir. 1960 yılında kurulan 13.Bölge Müdürlüğü Antalya merkezlidir [10].Şekil 1.3'de Antalya ili karayolları haritası yer almaktadır.

U. Böcek

5

OK



Şekil 1.3 Antalya ili karayolları haritası [11]

Antalya'da şehir içi ulaşım halk otobüsü, taksi, servis minibüsleri ve tramvay ile sağlanmaktadır. Halk otobüsleri tüm ilçelerde hizmet vermektedir. Tramvay ilin en kalabalık ilçeleri olan Kepez ve Muratpaşa ilçeleri ile Antalya Havalimanı ve Aksu ilçesinde yolcu taşımaktadır [10].

Antalya ilinde Antalya Havalimanı ve Alanya Gazipaşa Havalimanı olmak üzere iki adet havalimanı bulunmaktadır. 2021 yılı hava meydanlarında iniş-kalkış yapan uçak sayısı ile iç ve dış hatlarda taşıma verileri Şekil 1.4 ve Şekil 1.5'de sunulmuştur.

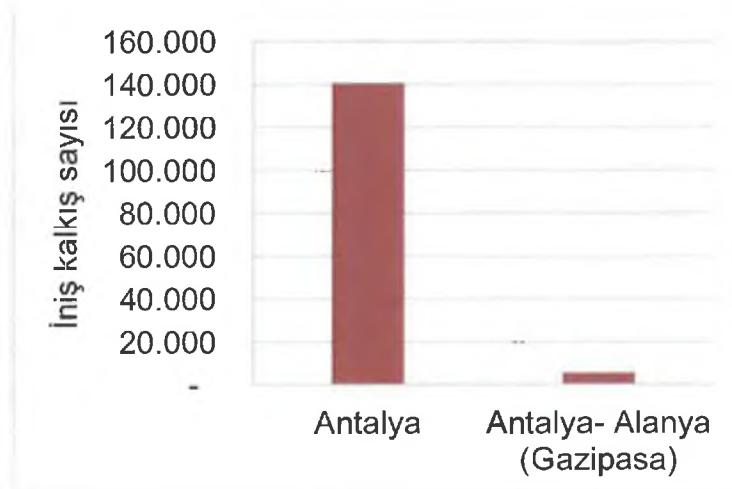

Şekil 1.4 Antalya ili hava meydanları trafiği [12]

U. Böcek

Ş.

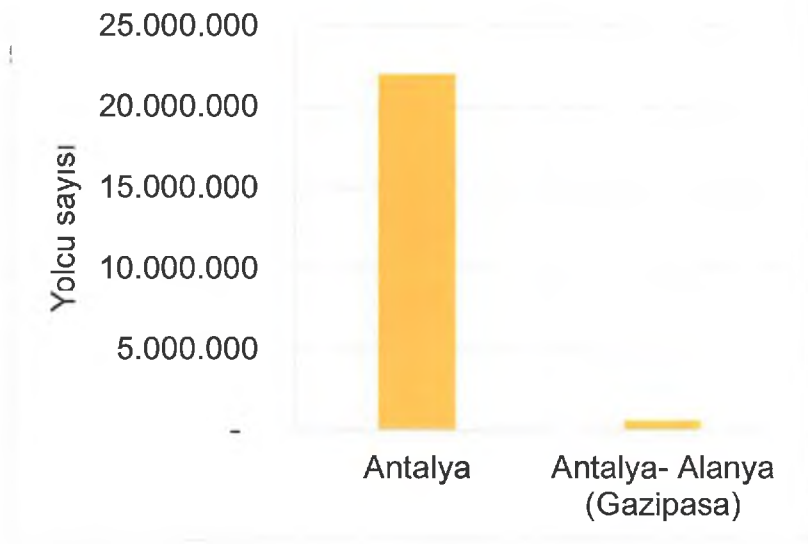

Şekil 1.5 Antalya ili hava meydanları yolcu sayısı [12]

Türkiye İstatistik Kurumu 2021 yılı verilerine göre Antalya ili iniş kalkış yapan uçak sayısı 146.076, yolcu sayısı toplamı ise 22.593.496'dır. Antalya ilinin Türkiye genelinde iniş kalkış yapan uçak sayısındaki payı %12 yolcu sayısındaki payı ise %18'dir .

### 1.2.3. Eğitim

Milli Eğitim Bakanlığı 2021-2022 yılı milli eğitim İstatistikleri verilerine göre Antalya ilinde toplam okul sayısı 2618'dir [13]. Eğitim seviyesine göre okul ve şube sayıları Tablo 1.4'de verilmiştir. Antalya ilinde 2'si devlet, 3'ü vakıf, toplam 5 (beş) adet üniversite, 95 Fakülte/ Yükseköğretim bulunmaktadır [14].

Tablo 1.4 Antalya okul ve şube sayıları [13]

Eğitim	Okul Sayısı	Şube Sayısı
Okul öncesi	1.086	3.664
İlkokul	554	153.167
Ortaokul	589	146.320
Ortaöğretim	389	193.660
<b>Toplam</b>	<b>2.618</b>	<b>496.811</b>

Türkiye genelinde Antalya ili 6 yaş üstü okuma yazma oranı 2021 yılı verilerine göre % 97,6 ile beşinci sırada yer almaktadır [15].

#### 1.2.4. Sağlık

Antalya il genelinde bulunan hastane sayısı 47 adettir. Hastane sayısı sıralamasında Türkiye genelinde dördüncü sırada yer almaktadır [16]. 2020 yılı verilerine göre Antalya il geneli toplam yatak kapasitesi 7484 ile Türkiye sıralamasında altıncı sırada yer almaktadır [17].

#### 1.2.5. Sosyo-Ekonomik Gelişmişlik Sıralaması

İllerin Sosyo-Ekonomik Gelişmişlik Sıralaması Raporunda 1. Kademe il olarak belirlenen Antalya Türkiye sıralamasında beşinci sırada yer almaktadır [18]. Sanayi ve Kalkınma Bakanlığı SEGE 2022 raporuna göre Türkiye genelinde ilçelerin sosyo-ekonomik gelişmişlik sıralaması ve kademeleri belirlenmiştir.

Tablo 1.5 İlçelerin sosyo-ekonomik gelişmişlik endeksi sıralamaları [19]

İlçeler	Türkiye Sıralaması	Antalya Sıralaması	Skor	Kademe
<b>Merkez İlçeler</b>				
Muratpaşa	15	1	3,173	1
Konyaaltı	27	2	2,465	1
Kepez	88	6	1,392	2
Döşemealtı	100	7	1,216	2
Aksu	225	10	0,476	2
<b>Doğu İlçeleri</b>				
Alanya	64	3	1,676	1
Manavgat	74	4	1,538	2
Serik	152	8	0,852	2
Gazipaşa	289	14	0,152	3
Akseki	419	17	-0,182	4
İbradı	471	18	-0,264	4
Gündoğmuş	848	19	-0,815	5
<b>Batı İlçeleri</b>				
Kemer	80	5	1,501	2
Kumluca	219	9	0,515	2
Finike	258	11	0,315	3
Kaş	276	12	0,203	3
Demre	280	13	0,180	3
Korkuteli	307	15	0,081	3
Elmalı	401	16	-0,150	3

U. Böcek

8

8



İlçe SEGE-2022 çalışması demografi, istihdam ve sosyal güvenlik, eğitim, sağlık, finans, rekabetçilik, yenilikçilik ve yaşam kalitesi boyutlarında toplam 56 değişken kullanılarak gerçekleştirilmiş ve ilçelerin gelişmişlik skorları, sıraları ve kademeleri belirlenmiştir. Bu şekilde Türkiye genelinde 973 ilçenin tamamı için sosyo-ekonomik gelişmişlik endeksi skorları üretilmiş, ilçelerin gelişmişlik skorlarına göre sıralaması ve kademeleri belirlenmiştir [19]

Tablo 1.5'e göre Antalya'nın 19 ilçelerin sosyo-ekonomik gelişmişlik kademeleri değerlendirildiğinde Muratpaşa, Konyaaltı ve Alanya ilçeleri birinci, kademede yer alırken, Manavgat, Kemer, Kepez, Döşemealtı, Serik, Kumluca ve Aksu ilçeleri 2. kademede yer almaktadır. Altı ilçe 3. kademe, iki ilçe 4. kademe ve bir ilçesi 5. kademede yer almaktadır.

### 1.2.6. Ekonomik Faaliyetler

İl bazında gayrisafi yurt içi hasıla, iktisadi faaliyet kollarına (A10) göre, cari fiyatlarla, 2021 yılı verileri incelendiğinde hizmetler sektörünün %40 ile en büyük payı aldığı görülmektedir (Şekil 1.6).

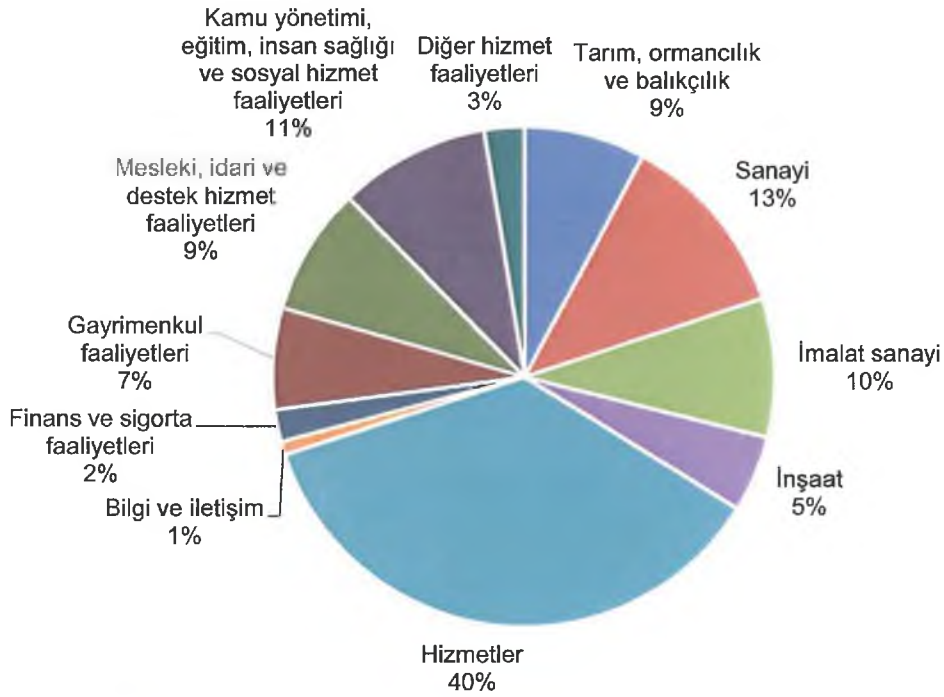

Şekil 1.6 İktisadi faaliyet kollarına göre Antalya 2021. [20]

### 1.2.7. Sanayi

Sanayi işletmesi sayıları bölgelere göre değerlendirildiğinde; %41'inin Marmara, %20'nün İç Anadolu, %14'ünün Ege, %9'unun Akdeniz, %8'inin Karadeniz, %8'inin Güneydoğu Anadolu, %3'ünün Doğu Anadolu'da bulunduğu görülmektedir. Akdeniz Bölgesi'nde yer alan iller, işletme sayısına göre sıralandığında Antalya ili %14,8'le bölgede 3'üncü sıradadır [21].

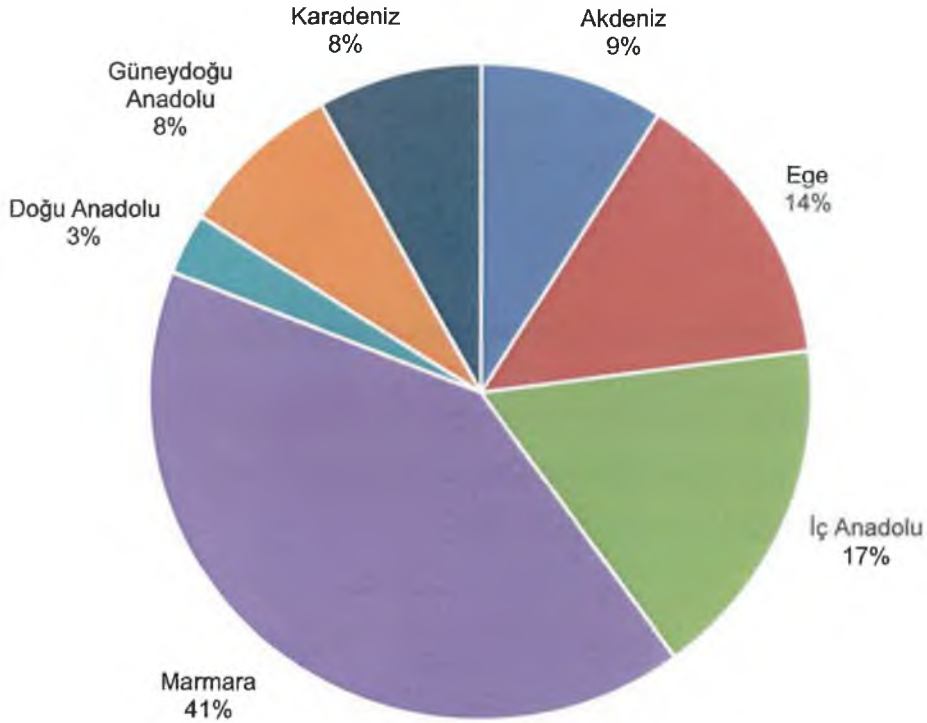

Şekil 1.7 Sanayi işletmelerinin bölgelere göre dağılımı [21]

Antalya'nın ekonomisi özellikle tarım, turizm ve ticaret sektörlerine dayalıdır. Antalya ilinde Sanayi Sicil Bilgi Sistemi'ne kayıtlı 2378 sanayi işletmesi bulunmaktadır. Antalya ilindeki sanayi işletmelerinin sektörel dağılımı incelendiğinde; ilk sırada %23 ile gıda ürünleri, ikinci sırada %11 ile makine ve ekipmanlar, üçüncü sırada %8 ile kauçuk ve plastik sektörlerinin yer aldığı görülmektedir. Bu sektörleri sırayla metalik olmayan mineral ürünler, madencilik ve taş ocakçılığı, mobilya imalatı gibi sektörler izlemektedir. [21]

U. Böcek

F.

Ofu

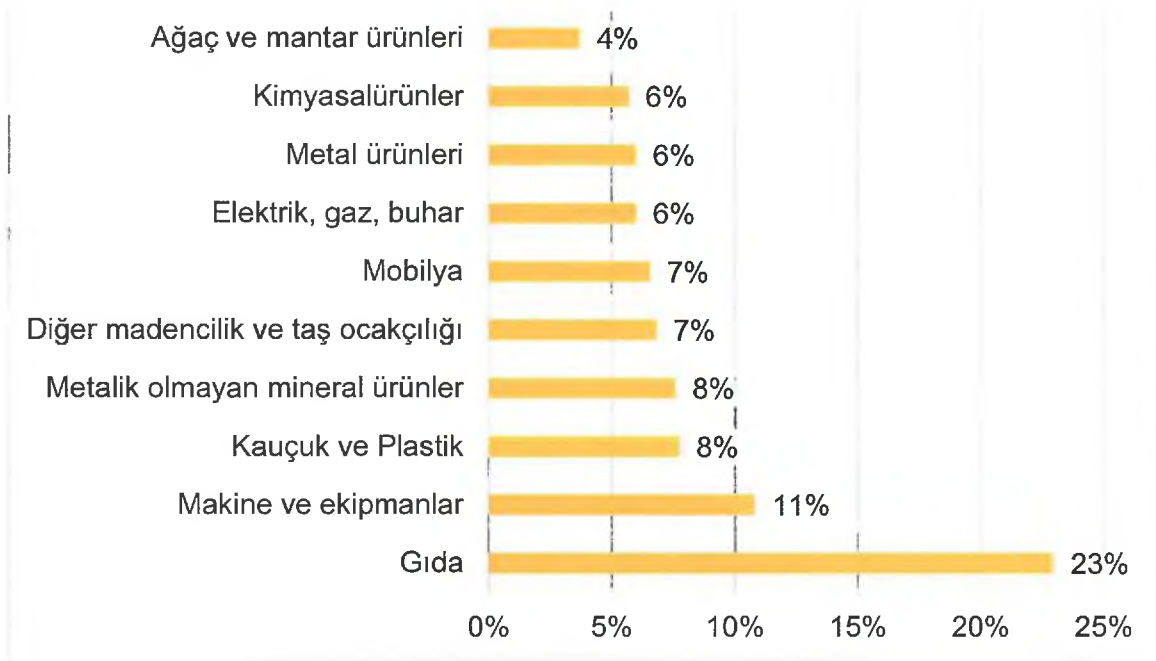

Şekil 1.8 Antalya ilinde sanayi işletmelerinin sektörel dağılımı (ilk 10 sektör) [21]

Antalya ilinde 1 adet faal Organize Sanayi Bölgesi (OSB), 16 adet Küçük Sanayi Siteleri, 2 adet Teknoloji Geliştirme Bölgesi (1 faal), 1 adet Serbest Bölge ve 4 adet Sanayi Odaları bulunmaktadır [22].

### 1.2.8. Turizm

Kültür ve Turizm Bakanlığı 2021 yılı tesis istatistiklerine göre Antalya'da turizm işletme belgeli, turizm yatırım belgeli ve belediye belgeli olmak üzere toplam tesis sayısı 1980 adettir. Toplam yatak kapasitesi Türkiye genelinin %36'sını oluşturmaktadır. Akdeniz Bölgesindeki tesis yatak kapasitesinin %87'sine karşılık gelmektedir. Turizm Konaklama tesis istatistikleri Tablo 1.6'da sunulmuştur.

Kültür ve Turizm Bakanlığı 2021 yılı konaklama istatistiklerine göre Antalya ili konaklama tesislerine geliş sayısının Türkiye'deki payı %35,5'tir. Antalya ili geceleme sayısının Türkiye'deki payı ise %49'dur. İlçeler ölçeğinde tesise geliş sayılarının Antalya'daki payı değerlendirildiğinde Manavgat % 29,3 ile birinci sırada yer alırken Alanya % 25,5 ile ikinci sırada yer almaktadır. Serik ilçesi % 17,4 ile üçüncü sırada yer almaktadır. Bu üç ilçe Antalya ili tesise geliş sayısının %72'sini oluşturmaktadır

UBöcek

11

Okuy

Tablo 1.6 Turizm konaklama tesis istatistikleri [23]

2021 Yılı		Sayı/Kapasite	Akdeniz Bölgesindeki Payı (%)	Türkiye'deki Payı (%)
Turizm yatırım belgeli	Tesis	87	64	15
Turizm işletme belgeli		875	76	18
Belediye belgeli		1.018	55	11
<b>Toplam</b>		<b>1.980</b>	<b>63</b>	<b>13</b>
Turizm yatırım belgeli	Yatak	33.327	65	24
Turizm işletme belgeli		477.476	94	45
Belediye belgeli		140.110	76	23
<b>Toplam</b>		<b>650.913</b>	<b>87</b>	<b>36</b>
Turizm yatırım belgeli	Oda	15.494	68	24
Turizm işletme belgeli		221.780	94	44
Belediye belgeli		54.393	73	20
<b>Toplam</b>		<b>291.667</b>	<b>87</b>	<b>34</b>

İlçeler ölçeğinde geceleme sayılarının Antalya'daki payı değerlendirildiğinde Manavgat %29,4 ile birinci sırada, Alanya %21,9 ile ikinci sırada, Serik %18,5 ile üçüncü sırada yer almaktadır. Manavgat, Alanya ve Serik ilçeleri geceleme sayılarının Antalya toplamındaki payı %70, Türkiye'deki payı %34'tür. Antalya ili tesislere geliş ve geceleme sayıları 2021 yılı istatistikleri Tablo 1.7'de sunulmuştur.

U. Böcek

R.

O. K.

Tablo 1.7 Konaklama istatistikleri [24]

İl/İlçe	Tesise Geliş Sayısı	Geceleme
Akseki	412	762
Aksu	1.138.193	5.094.967
Alanya	4.246.706	13.295.848
Demre	13.464	33.722
Finike	6.823	33.663
Gazipaşa	7.069	9.081
Kaş	18.115	37.888
Kemer	2.460.025	9.902.955
Kepez	46.689	99.114
Konyaaltı	191.960	543.388
Korkuteli	6.775	11.064
Kumluca	42.184	198.089
Manavgat	4.879.443	17.844.053
Muratpaşa	710.181	2.259.444
Serik	2.890.967	11.239.694
Döşemealtı	49	368
<b>Toplam</b>	<b>16.659.055</b>	<b>60.604.100</b>
<b>Türkiye</b>	<b>47.281.139</b>	<b>123.654.711</b>

### 1.2.9. Tarım

Antalya ili ekonomik faaliyetleri içerisinde tarım, ormancılık ve balıkçılık %9'luk bir paya sahiptir. Tarımsal faaliyetler Antalya ilinin önemli ekonomik faaliyetleri arasında yer almaktadır. Antalya ilinde 2020 yılında gerçekleştirilen tarımsal üretim değerleri Tablo 1.8'de sunulmuştur.

Tablo 1.8 2020 yılı tarımsal üretim miktarları [25]

Ürün Grupları	Üretim (ton/yıl)
Sebze üretimi	4.699.235
Meyve Üretimi	1.963.335
Tarla Bitkileri Üretimi	1.303.655
Süs Bitkileri Üretimi (adet)	529.700.203

U. Böcek

R.

O.

Antalya ilinde üretimi gerçekleştirilen bazı önemli tarım ürünlerinin 2020 yılı üretim miktarı ve Türkiye üretimindeki payı Tablo 1.9'da verilmiştir. Sebze grubunda domates üretiminin Türkiye üretimindeki payı %19, hıyar ve patlıcanın payları %26, kültür mantarının payı ise %61'dir. Meyve grubunda avokado %83 ile yüksek bir paya sahiptir. Keçiboynuzu ve muzun payı %41, portakal üretiminin payı ise %30'dur.

Tablo 1.9 Bazı önemli tarım ürünlerinin 2020 yılı üretim miktarları [25]

Gruplar	Ürünler	Türkiye	Antalya	Türkiye
		(ton/yıl)		içindeki payı
				%
Sebze	Domates	13.204.015	2.570.910	19
	Hıyar	1.886.239	495.585	26
	Karpuz	3.491.554	433.990	12
	Biber	2.636.905	533.435	20
	Patlıcan	835.422	218.063	26
	Mantar(kültür)	55.455	33.752	61
Meyve	Portakal	1.154.389	342.809	30
	Elma	4.300.486	611.946	14
	Nar	600.021	141.044	24
	Muz	728.133	296.456	41
	Zeytin	1.316.626	60.225	5
	Keçiboynuzu	18.806	7.756	41
	Yenidünya	16.402	3.678	22
	Avokado	5.923	4.930	83
Tarla Bitkileri	Mısır(dane)	6.500.000	41.402	1
	Buğday(dane)	20.500.000	265.503	1
	Arpa	8.837.066	171.228	2
	Fiğ(yeşil ot)	4.542.965	105.554	2
	Pamuk	3.494.086	4.822	0
	Susam	18.648	4.486	24
Süs Bitkileri (adet)	Kesme Çiçek	1.012.465.237	489.142.349	48
	İç ve Dış Mekan Bitki	577.568.514	20.957.500	4
	Çiçek Soğanları	71.415.654	19.600.354	27

UBöcek

B.

Orhan

Antalya ili 2020 yılı hayvan varlığı verileri Tablo 1.10'da verilmiştir. Antalya ili küçükbaş hayvan varlığının Türkiye içindeki payı %24,3'tür.

Tablo 1.10 2020 yılı hayvan varlığı [25]

Hayvan Varlığı	Türkiye	Antalya	Türkiye içindeki payı (%)
Büyükbaş	18.089.736	190.656	1,1
Küçükbaş	5.411.226	1.312.814	24,3
Arılı Kovan	8.179.085	216.423	2,6

### 1.3. Bölüm Değerlendirmesi

Akdeniz bölgesinde yer alan yaklaşık 630 km kıyı uzunluğuna sahip Antalya ilinin coğrafi, iklimsel, demografik ve sosyo-ekonomik özellikleri aşağıda özetlenmiştir.

- Türkiye orman varlığı alanının %5,1'ini oluşturan Antalya, orman varlığı sıralamasında ülke genelinde birinci sırada yer almaktadır.
- Toplam 19 ilçe ve 914 mahalleden oluşmaktadır.
- Türkiye genelinde Antalya ili 6 yaş üstü okuma yazma oranı 2021 yılı verilerine göre % 97,6 ile beşinci sırada yer almaktadır
- Hastane sayısı sıralamasında Türkiye genelinde dördüncü sırada yer almaktadır
- İllerin Sosyo-Ekonomik Gelişmişlik Sıralaması Raporunda 1. Kademe il olarak belirlenen Antalya Türkiye sıralamasında beşinci sırada yer almaktadır. 19 ilçenin 3 tanesi 1. kademe, 7 tanesi 2. kademe, 6 tanesi 3. kademe, 2 tanesi 4. kademe ve 1 tanesi 5. kademe yer almaktadır.
- İktisadi faaliyet kollarının dağılımına göre hizmetler sektörünün %40 ile en büyük paya sahip olduğu görülmektedir.
- Antalya'nın ekonomisi özellikle tarım, turizm ve ticaret sektörlerine dayalıdır.

UBöcek

R. 15

Ofis

- 2021 yılı verilerine göre Antalya'da turizm işletme belgeli, turizm yatırım belgeli ve belediye belgeli olmak üzere toplam tesis sayısı 1980 adettir. Toplam yatak kapasitesi Türkiye genelinin %36'sını oluşturmaktadır. Akdeniz Bölgesindeki tesis yatak kapasitesinin %87'sine karşılık gelmektedir. Antalya ili geceleme sayısının Türkiye'deki payı ise %49'dur.
- Antalya ili havayolu ulaşımında önemli bir paya sahiptir. 2021 yılı verilerine göre Antalya ilinin Türkiye genelinde iniş kalkış yapan uçak sayısındaki payı %12 yolcu sayısındaki payı ise %18'dir.
- Tarımsal faaliyetler Antalya ilinin önemli ekonomik faaliyetlerindendir. Tarım, ormancılık ve balıkçılık ekonomik faaliyetler içerisinde %9'luk bir paya sahiptir. 2020 yılı tarımsal üretim verilerine göre 4.699.23 ton sebze, 1.963.335 ton, 1.303.655 ton tarla bitkisi ve 529.700.203 adet süs bitkisi üretimi gerçekleştirilmiştir. Antalya ili tarımsal üretimde Türkiye'de önemli bir paya sahiptir. Antalya ili küçükbaş hayvan varlığının Türkiye içindeki payı %24,3'tür.

U. Böcek

E.

Chy



## 2. NÜFUS VE ATIK VERİLERİ

### 2.1. Nüfus Verileri

Antalya ili 1924 yılında Merkez, Akseki, Alanya, Elmalı, Finike, Kaş, Korkuteli ve Manavgat ilçeleri olmak üzere merkez ve 7 ilçe olarak kurulmuştur. Sonraki yıllarda ise farklı tarihlerde yürürlüğe giren Kanunlar ile ilçe sayısı artmış ve en son 06.12.2012 tarih 28489 sayılı Resmî Gazetede yayınlanan 6360 sayılı “On Üç İlde Büyükşehir Belediyesi ve Yirmi Altı İlçe Kurulması ile Bazı Kanun ve Kanun Hükmünde Kararnamelerde Değişiklik Yapılmasına Dair Kanun” uyarınca Antalya Büyükşehir Belediyesi'nin sınırları il mülki sınırlarına genişletilmiştir. Bu kapsamda Antalya Büyükşehir Belediyesi 19 adet ilçe belediyesinden oluşmaktadır. Antalya il sınırları içerisinde yer alan ilçe belediyelerinin idari bölünüşü Şekil 2.1'de verilmektedir.



Şekil 2.1 Antalya ili idari sınırları

Antalya il sınırları içerisinde yer alan nüfus değişimlerinin değerlendirilmesi maksadı ile TÜİK tarafından yayımlanan veriler kullanılmıştır. Antalya, Türkiye'nin nüfus bakımından en büyük beşinci şehri olup 2021 sonu itibarıyla il nüfusu 2.619.832'dir. Türkiye yüzölçümünün %2,57 sini kapsayan Antalya'da ülke nüfusunun yaklaşık %3,09'u yaşamaktadır [26].

U. Böcek

B.

Oku

Antalya Büyükşehir Belediyesinin ilçelere göre 2015-2021 yıllarına ait nüfus verileri Tablo 2.1'de yer almaktadır. İlin en kalabalık ilçeleri 591.895 kişi ile Kepez ve takiben 521.183 kişi ile Muratpaşa olurken en az nüfusa sahip ilçeleri 2.868 kişi ile İbradı ve 7.170 kişi ile Gündoğmuş ilçeleridir. Antalya ili 2021 yılı toplam nüfusu 2.619.832 kişidir.

Tablo 2.1 Antalya ili ilçelere göre nüfus dağılımı ve yıllara göre değişimi

İlçeler	Nüfus Sayımları						
	2015	2016	2017	2018	2019	2020	2021
Merkez İlçeler							
Kepez	497.242	508.123	519.966	531.619	556.033	574.183	591.895
Muratpaşa	477.290	486.408	488.670	495.688	510.368	513.035	521.183
Konyaaltı	154.920	164.332	172.920	182.112	190.043	189.078	199.609
Döşemealtı	55.462	55.451	59.948	63.186	65.794	69.300	73.809
Aksu	65.496	69.629	69.967	71.643	73.220	74.570	75.633
<b>Toplam</b>	<b>1.250.410</b>	<b>1.283.943</b>	<b>1.311.471</b>	<b>1.344.248</b>	<b>1.395.458</b>	<b>1.420.166</b>	<b>1.462.129</b>
Doğu İlçeler							
Alanya	291.643	294.558	299.464	312.319	327.503	333.104	350.636
Manavgat	222.419	224.664	226.394	230.597	241.011	242.490	245.740
Serik	120.111	120.790	122.032	124.335	129.418	130.589	134.953
Gazipaşa	48.866	49.207	49.555	50.003	50.555	51.555	52.126
Akseki	11.088	10.729	10.471	13.084	11.484	10.957	10.575
Gündoğmuş	7.583	7.309	7.593	8.726	7.737	7.492	7.170
İbradı	2.761	2.678	2.646	3.618	3.032	2.947	2.868
<b>Toplam</b>	<b>704.471</b>	<b>709.935</b>	<b>718.155</b>	<b>742.682</b>	<b>770.740</b>	<b>779.134</b>	<b>804.068</b>
Batı İlçeler							
Kumluca	67.135	67.605	67.942	68.610	70.423	71.931	72.478
Kaş	56.386	56.720	57.123	58.600	59.716	60.839	61.488
Korkuteli	52.746	53.347	53.610	55.712	55.352	55.588	55.883
Finike	46.817	47.498	48.948	48.131	48.534	49.307	49.407
Kemer	42.796	41.925	42.568	43.226	46.143	45.082	46.615
Elmalı	38.515	38.623	38.651	39.254	38.972	39.365	40.614
Demre	26.180	25.959	25.928	25.893	26.362	26.896	27.150
<b>Toplam</b>	<b>330.575</b>	<b>331.677</b>	<b>334.770</b>	<b>339.426</b>	<b>345.502</b>	<b>349.008</b>	<b>353.635</b>
<b>Genel Toplam</b>	<b>2.285.456</b>	<b>2.325.555</b>	<b>2.364.396</b>	<b>2.426.356</b>	<b>2.511.700</b>	<b>2.548.308</b>	<b>2.619.832</b>

U. Böcek

İ. İ.

Ö. H.

Antalya ili toplam nüfusu yıllar içerisinde büyük artış göstermiştir. Özellikle 1985-2000 yılları arasında yıllık ortalama %6,2 artış yaşanmış olup, 2000 yılından itibaren artış hızı yavaşlamış ve 2018-2019 yılları için artış hızı %3,52'ye gerilemiştir. Antalya ilinin 1927 – 2021 yılları arasındaki nüfus değişimi Şekil 2.2'de verilmektedir.

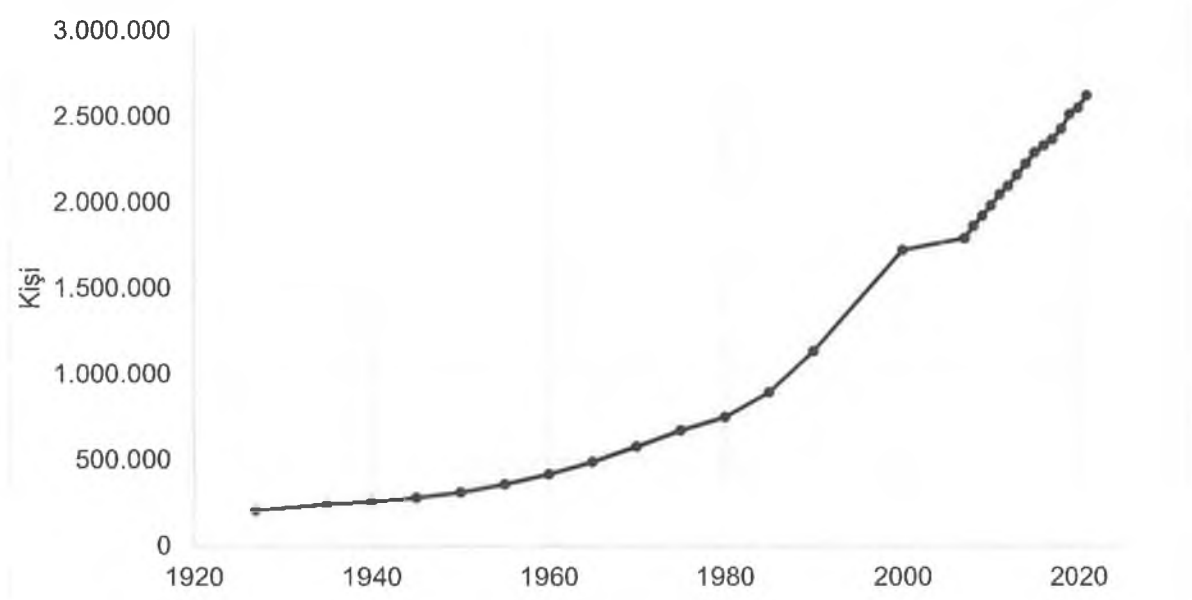

Şekil 2.2 Antalya ili 1927-2021 yılları nüfus değişimi

2019 yılında Antalya'ya göç eden nüfus 100.140 kişi, Antalya'dan göç eden nüfus ise 68.494 kişi olarak gerçekleşmiştir. Alınan ve verilen göç arasındaki fark 31.646 kişi olarak gerçekleşmiştir. Bu değer 2019 yılında Antalya nüfusunun 31.646 kişi arttığını göstermektedir. Antalya'nın 2019 yılındaki net göç hızı %12,68'dir. Antalya'da her 1.000 kişi için yaklaşık 13 kişi şehir dışından Antalya'ya göçmüştür. Bu sayılarla Antalya Türkiye'nin en çok göç alan illerinden biridir [27]. Antalya ilinin yıllara göre göç bilgileri Tablo 2.2'de sunulmaktadır.

UBöcek

R.

Ofis

Tablo 2.2 Antalya ili göç verileri [27]

Yıllar	Alınan Göç Bilgileri	Verilen Göç Bilgileri	Net Göç Bilgileri	Net Göç Hızı (%)
2008	92.031	55.806	36.225	19,68
2009	75.696	58.632	17.064	8,93
2010	86.907	61.662	25.245	12,84
2011	89.731	62.875	26.856	13,23
2012	83.596	62.893	20.703	9,94
2013	88.605	64.075	24.530	11,43
2014	93.057	64.631	28.426	12,87
2015	96.441	68.374	28.067	12,34
2016	79.203	73.119	6.084	2,62
2017	87.232	72.178	15.054	6,39
2018	95.920	80.349	15.571	6,44
2019	100.140	68.494	31.646	12,68

## 2.2. Atık Verileri

Antalya Büyükşehir Belediyesi'nden temin edilen veriler derlenerek Antalya il sınırları içerisinde yer alan 19 belediyeye ilişkin 2019-2022 yılları arasındaki belediye atık verileri oluşturulmuştur. Antalya il sınırları içerisinde yer alan belediyeler merkez ilçeler, doğu ilçeleri ve batı ilçeleri olarak sınıflandırılmış ve değerlendirmeler bu sınıflandırma üzerinden gerçekleştirilmiştir. Belediye atıklarına ilişkin verilere park ve bahçe atıkları dahil değildir. İl sınırlar içerisinde yer alan belediyelerin son dört yıla ilişkin belediye atık verileri Tablo 2.3'te özetlenmiştir. İlçeler ait günlük atık miktarı hesaplanarak atık yoğunluk haritası oluşturulmuş ve Şekil 2.3'de verilmiştir.

U. Böcek

B.

O. Y.

Tablo 2.3 Antalya ilçeleri belediye atık verileri

İlçeler	Atık üretimi (ton/yıl)			
	2019	2020	2021	2022
<b>Merkez İlçeler</b>				
Kepez	177.020	186.835	185.514	177.449
Muratpaşa	170.805	170.140	169.305	165.406
Konyaaltı	62.265	63.658	65.898	65.605
Döşemealtı	18.907	21.747	22.646	22.242
Aksu	22.833	23.124	23.603	23.127
<b>Doğu İlçeler</b>				
Alanya	*	*	159.756	179.777
Manavgat	159.559	106.490	115.464	133.940
Serik	105.041	66.384	89.641	101.255
Gazipaşa	18.250	13.504	*	*
Akseki	3.285	3.181	*	*
Gündoğmuş	3.285	2.474	*	*
İbradı	1.460	1.419	*	*
<b>Batı İlçeler</b>				
Kumluca	35.579	37.048	37.549	35.761
Kaş	20.944	21.976	*	30.166
Korkuteli	20.907	23.269	21.549	20.038
Finike	14.369	14.750	14.866	13.924
Kemer	68.627	35.193	55.444	60.533
Elmalı	10.176	13.367	12.687	12.265
Demre	14.626	14.922	*	*

\* Veri elde edilememiştir.

M. Böcek

S. ...

C. ...

MBöçes

22

0/14

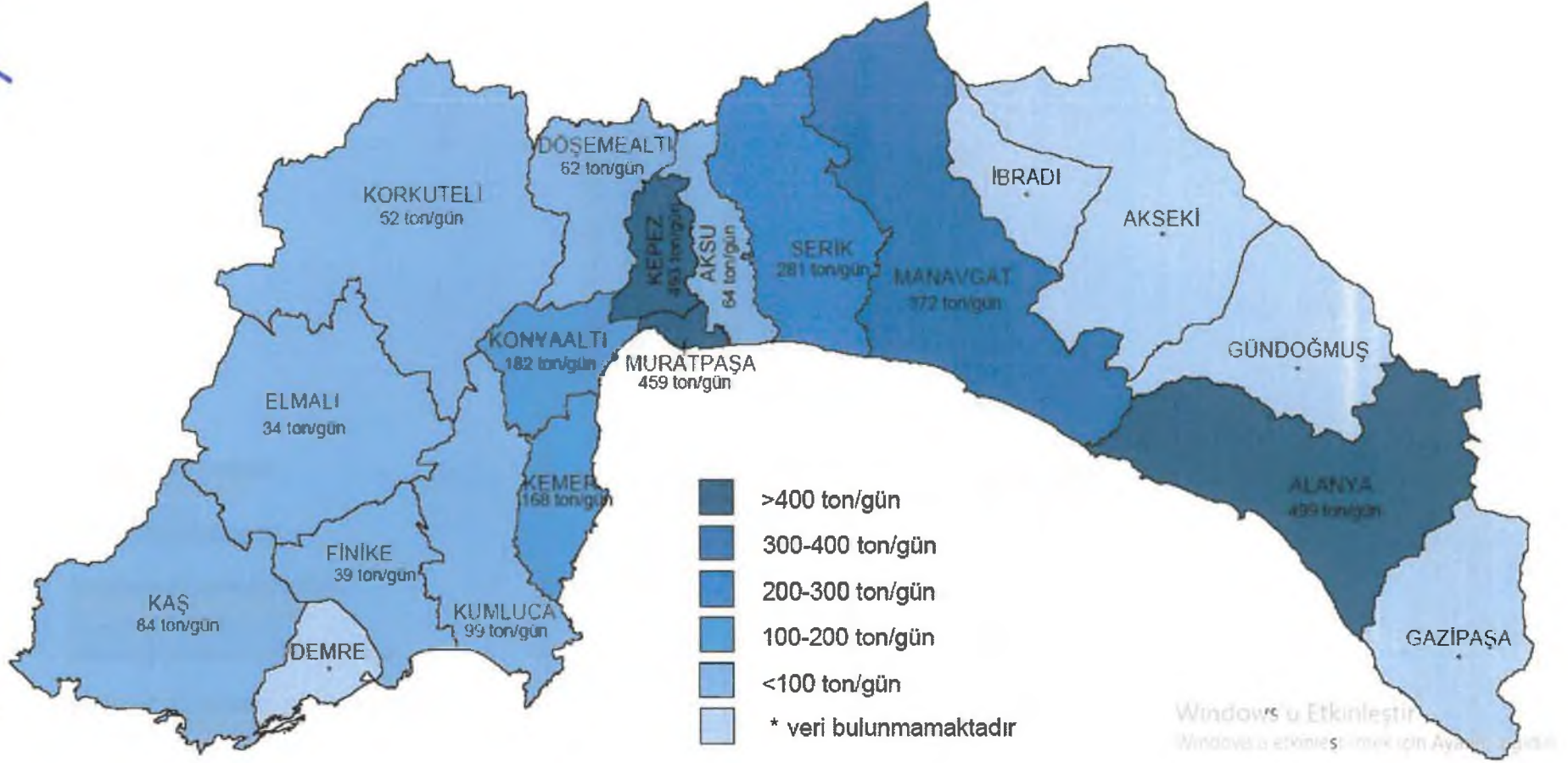

Şekil 2.3 İlçelerin atık yoğunluk haritası

Antalya ili merkez ilçelerinde (Kepez, Muratpaşa, Konyaaltı, Döşemealtı, Aksu) son dört yıl içerisinde toplanan belediye atıkları Şekil 2.4'te verilmektedir.

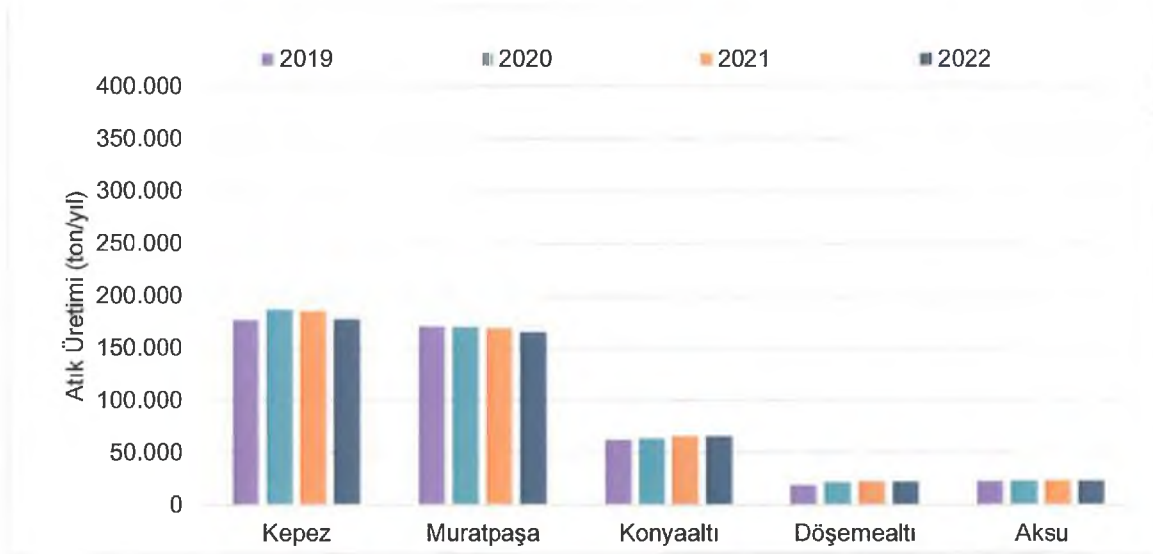

Şekil 2.4 Antalya ili merkez ilçeleri belediye atık miktarları

Antalya il sınırları içerisinde yer alan belediyelerden en yüksek nüfusa sahip olan Kepez ilçesi en yüksek belediye atık miktarının olduğu belediyedir. Antalya ili doğu ilçelerinde son dört yıl içerisinde toplanan belediye atık miktarları Şekil 2.5'te verilmektedir. Doğü ilçelerinde nüfusun en yüksek olduğu Alanya ilçesinde toplanan atık miktarı en yüksek, nüfusun en düşük olduğu İbradı ilçesinde ise en düşük belediye atık miktarı oluşumu gözlemlenmiştir.

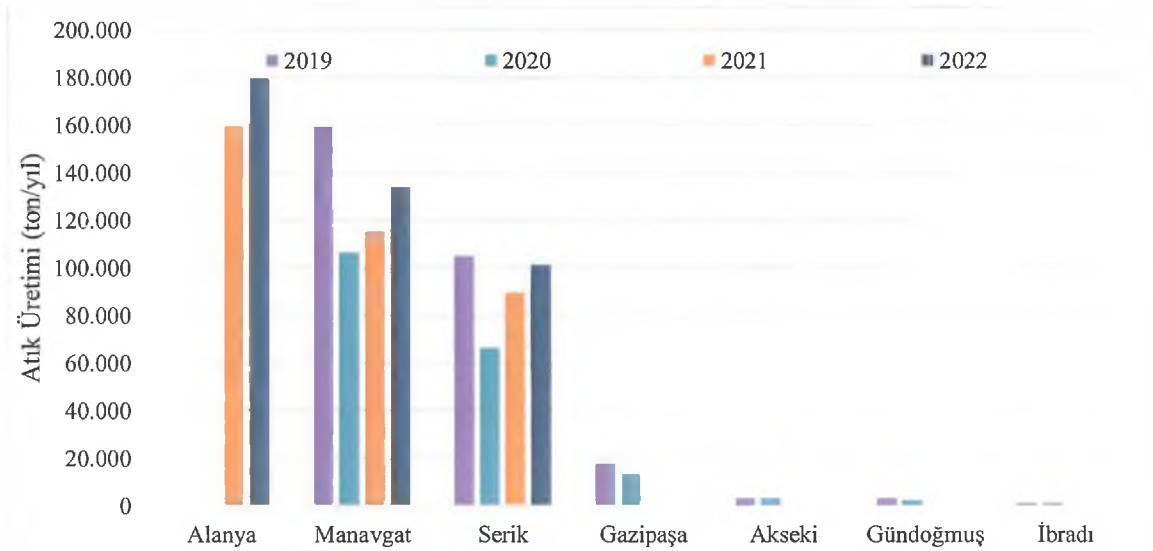

Şekil 2.5 Antalya ili doğu ilçeleri belediye atık miktarları

UBöceği

B. 23

Orta

Antalya ili batı ilçelerinde oluşan belediye atıkları diğer bölgelere oranla daha düşüktür. Batı ilçelerinin kırsal kesimde yer alması ve tarımsal üretimin ağırlıklı olması, turizm faaliyetlerinin göreceli olarak daha az gelişmiş olması ve ilçelerin coğrafik konumları daha düşük atık oluşumunun nedeni olarak değerlendirilmektedir. Antalya ili batı ilçelerinde oluşan belediye atık miktarları Şekil 2.6'da verilmektedir.

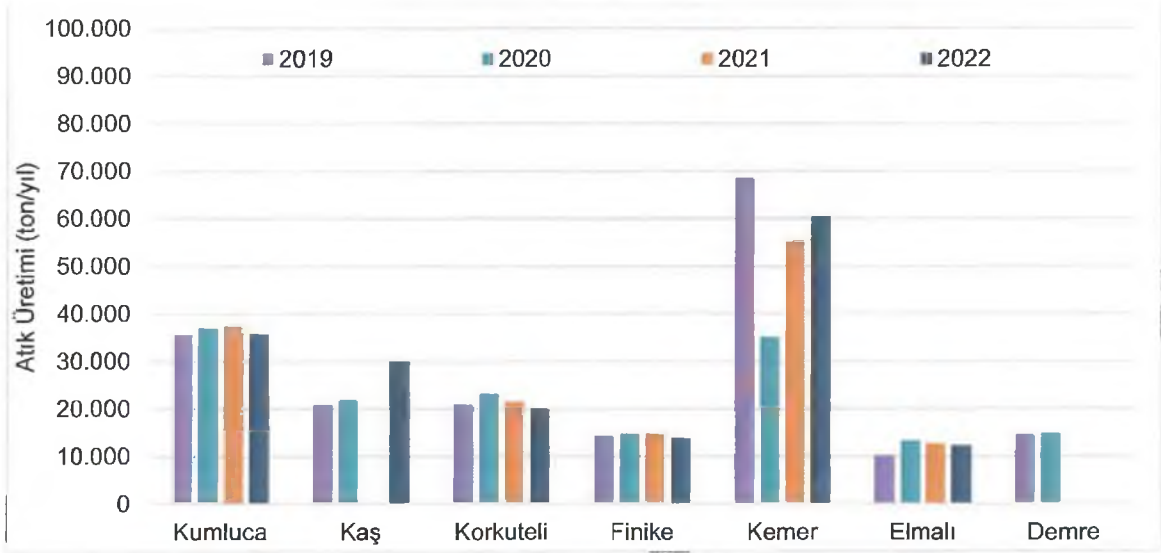

Şekil 2.6 Antalya ili batı ilçeleri belediye atık miktarları

Antalya il sınırları içerisinde dört adet düzenli depolama sahası bulunmaktadır. Bu sahalar Kepez ilçesi sınırları içerisinde yer alan Kızıllı Entegre Katı Atık Tesisi, Kaş ilçesi sınırları içerisinde yer alan Kaş Palamut Katı Atık Bertaraf Tesisi, Manavgat ilçe sınırları içerisinde yer alan Manavgat Katı Atık Düzenli Depolama ve Elektrik Üretim Tesisi ve Alanya ilçe sınırları içerisinde yer alan Alanya Entegre Katı Atık Tesisidir. Kızıllı Entegre Katı Atık Tesisi merkez ilçelerin (Kepez, Muratpaşa, Konyaaltı, Döşemealtı, Aksu) yanı sıra doğu ilçelerinden Serik ilçesinin belediye atıklarını, batı ilçelerinden ise Kemer, Kumluca, Finike, Elmalı ve Korkuteli ilçelerinin belediye atıklarını kabul etmektedir. Nüfusun büyük bir çoğunluğuna hizmet veren Kızıllı Entegre Katı Atık Tesisi 2022 yılında kabul edilen atık verileri Şekil 2.7'da verilmektedir. Tesise kabul edilen toplam belediye atığının %95,24'i evsel atıklar, %4,02'i park bahçe atıkları, %0,45'i tıbbi atık, %0,20'i yağ posası ve %0,09'u bozulmuş gıda imhalarıdır.

U. Böcek

E.

OK



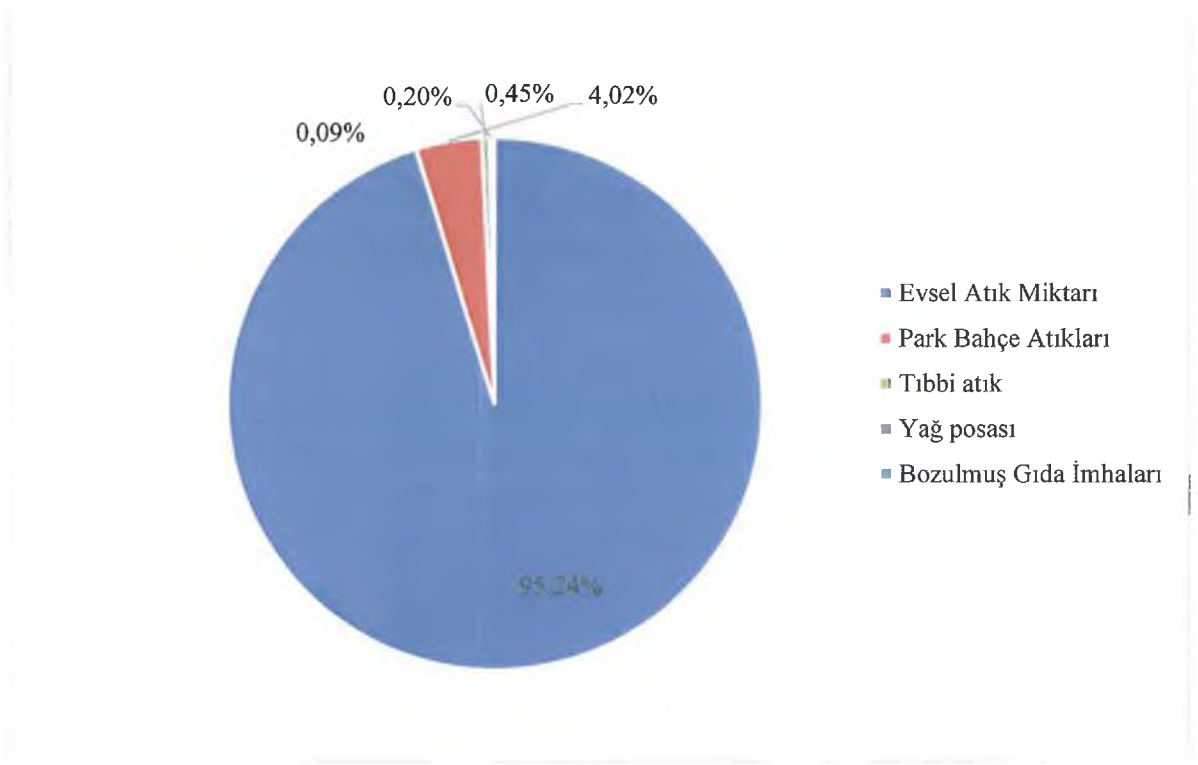

Şekil 2.7 Kızıllı Entegre Katı Atık Tesisine 2022 yılında kabul edilen atık miktarları

### 2.2.1. Birim atık üretimi

İlçelerde oluşan belediye atık miktarları ile hizmet edilen nüfus verileri kullanılarak her bir ilçe için günlük kişi başı üretilen belediye atık miktarları hesaplanmıştır (Tablo 2.4).

İlçelerde kişi başı günlük atık üretimi büyük değişiklikler göstermektedir. Yoğun turizm faaliyetlerinin olduğu ilçelerde (Kemer, Serik, Manavgat, Alanya) kişi başı atık üretimleri merkez ilçelere oranla daha yüksektir. Turizm faaliyetlerinin yoğun olduğu ilçelerde belediyeler turizm tesislerine de hizmet vermektedir ve dolayısı ile toplanan belediye atık miktarları görece daha yüksektir. Fakat, birim atık üretimlerinin hesaplanmasında turist sayıları hesaplamaya dahil edilmemekte yalnızca ilçe nüfusları esas alınarak hesaplama yapılmaktadır. Bu nedenle bu ilçelerde birim atık miktarları daha yüksektir.

UBöcek

2

Ofis

Tablo 2.4 Antalya ilçeleri birim atık üretimleri (kg/gün.kişi)

İlçeler	2019	2020	2021
Merkez İlçeler			
Kepez	0,87	0,89	0,86
Muratpaşa	0,92	0,91	0,89
Konyaaltı	0,90	0,92	0,90
Döşemealtı	0,79	0,86	0,84
Aksu	0,85	0,85	0,85
Doğu İlçeler			
Alanya	*	*	1,25
Manavgat	1,81	1,20	1,29
Serik	2,22	1,39	1,82
Gazipaşa	0,99	0,72	*
Akseki	0,78	0,80	*
Gündoğmuş	1,16	0,90	*
İbradı	1,32	1,32	*
Batı İlçeler			
Kumluca	1,38	1,41	1,42
Kaş	0,96	0,99	*
Korkuteli	1,03	1,15	1,06
Finike	0,81	0,82	0,82
Kemer	4,07	2,14	3,26
Elmalı	0,72	0,93	0,86
Demre	1,52	1,52	*

\* Belediye atık verisi elde edilemediğinden hesaplanamamıştır.

TÜİK Belediye atık istatistiklerinden elde edilen Antalya ili kişi başı atık üretim verileri Tablo 2.5'te verilmektedir. Tablo 2.4'te hesaplanan kişi başı atık üretim miktarları ile Tablo 2.5'te verilen değerler arasında önemli farklar bulunmaktadır. Bu nedenle projeksiyon hesaplamalarında ilçelerin birim atık miktarları istatistiksel olarak anlamlı olmadığından TÜİK verileri dikkate alınmıştır.

UBöceğ

E.

Tablo 2.5 Antalya ili kişi başı ortalama atık üretim verileri [28]

Yıl	Birim atık üretimi (kg/nüfus,gün)
2001	1,31
2002	1,43
2003	1,49
2004	1,59
2006	1,55
2008	1,52
2010	1,46
2012	1,43
2014	1,27
2016	1,38
2018	1,48

### 2.3. Bölüm Değerlendirmesi

- Antalya ilinin geçmiş ve mevcut nüfus verilerinin değerlendirilmesinde, turizm ve tarım faaliyetlerinin yoğun olduğu ilçelerde nüfus artışları gözlemlenirken, iç kesimlerde yer alan Akseki, İbradı ve Gündoğmuş ilçelerinde nüfus azalımı gözlemlenmektedir.
- İlçe bazında belediye atık verilerinin değerlendirilmesinde ise yoğun turizm faaliyetlerinin yapıldığı ilçelerde birim atık üretimleri daha yüksek olarak gözlemlenmektedir. Turizm faaliyetlerinin yoğun olduğu ilçelerde belediyeler turizm tesislerine de hizmet vermektedir ve dolayısı ile toplanan belediye atık miktarları görece daha yüksektir.

U. Böcek

7.

07/11

### 3. ATIK YÖNETİM MEVCUT DURUM

#### 3.1. Evsel Atıkların Yönetimi

5216 sayılı Büyükşehir Belediyesi Kanununa göre İlçe Belediyeleri kendi personel ve araçları ile evsel atıkları oluştuğu yerde toplayarak aktarma tesisine, aktarma tesisi mevcut değil ise katı atık bertaraf tesisine taşımakla yükümlüdür. Aynı Kanuna göre Büyükşehir Belediyeleri aktarma istasyonundan bertaraf tesisine kadar atıkların taşınması ve bertarafından sorumludur. Ülkemizde Ulusal Atık Yönetimi ve Eylem Planına göre AB uyum sürecine uyumlu olacak şekilde; düzenli depolama tesislerine organik madde girişinin azaltılması ile geri dönüşüm ve geri kazanım oranlarının artırılması hedeflenmektedir [29] Antalya ilinde atık hizmeti verilen nüfus, toplam belediye nüfusunun %99'udur [30] .

Antalya ilinde toplanan evsel atığın %96'sı Kızıllı, Alanya, Manavgat ve Kaş Palamut Katı Atık Düzenli Depolama sahalarında; kalan %4'ü ise düzensiz depolama sahalarında bertaraf edilmektedir. Büyükşehir belediye sınırları içerisinde Muratpaşa, Konyaaltı, Kepez, Döşemealtı, Aksu, Serik, Kemer, Kumluca, Finike Korkuteli ve Elmalı ilçelerinde oluşan evsel atıklar il merkezinde bulunan Kızıllı Entegre Katı Atık Tesisine iletilmektedir. Alanya Entegre Katı Atık Tesisine ile Manavgat ve Kaş Palamut Düzenli Depolama Tesisine, belirtilen ilçelerde üretilen evsel atıklar kabul edilmektedir. Ayrıca Ocak 2022'de devreye alınan Gazipaşa aktarma istasyonunda ilçede oluşan katı atıklar toplanarak Alanya Entegre Katı Atık Tesisine iletmeye başlanmıştır.

Akseki, İbradı, Gündoğmuş ve Demre ilçelerinde oluşan atıklar sınırları dahilinde bulunan düzensiz depolama tesislerinde bertaraf edilmektedir. Bahsi geçen düzensiz depolama sahalarının üzeri günlük olarak toprak ile örtülmektedir. Kurulumu tamamlanan Demre aktarma istasyonu devreye alındığında ilçe atıkları Kızıllı tesisine, kurulum aşamasında olan Akseki/İbradı ve Gündoğmuş aktarma istasyonları aktif olduğunda, bu ilçelerdeki atıklar Alanya tesisine iletilecektir. Katı atık aktarma istasyonlarına ait detaylı bilgiler raporun ilerleyen kısımlarında sunulmuştur.

2022 yılı verilerine göre; Kızıllı Entegre Katı Atık Tesisine 1934 ton/gün, Alanya Entegre Katı Atık Tesisine 499 ton/gün, Manavgat ve Kaş Palamut Katı Atık

U. Böcek

R.

O. K.

Düzenli Depolama Sahalarına sırasıyla 372 ton/gün ve 84 ton/gün atık gönderilmektedir (Şekil 3.1).

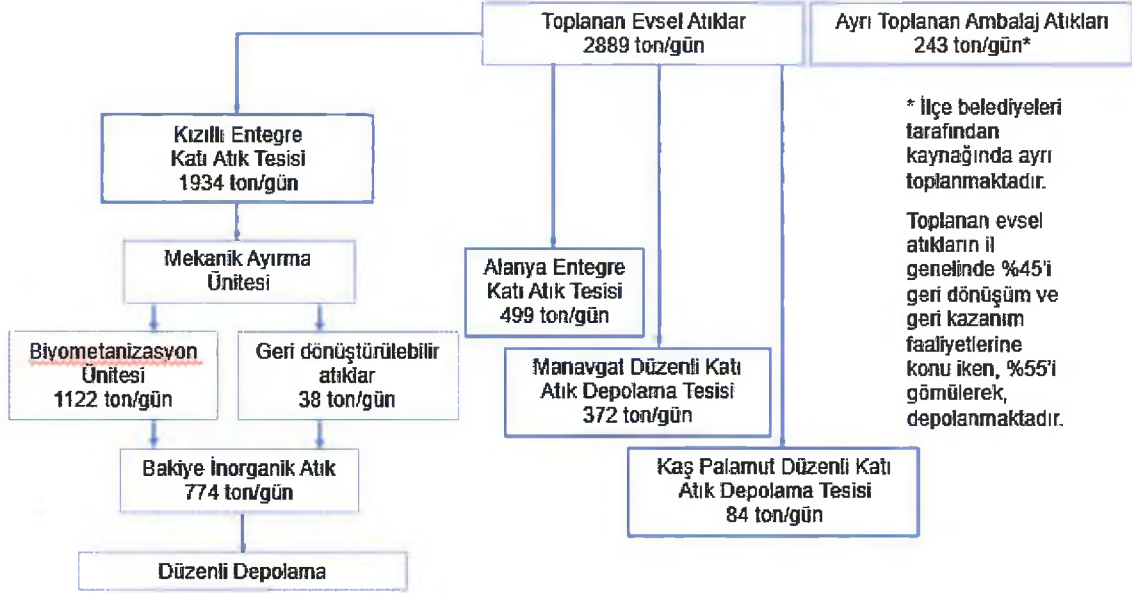

Şekil 3.1 Antalya evsel atık yönetimi mevcut durumu

### 3.1.1. Toplama ve Taşıma Sistemi

Katı atık yönetim sisteminde genel maliyetler incelendiğinde en yüksek ikinci bileşen atık toplama ve taşıma faaliyetidir [31]. Sistemin etkin olarak sürdürülebilmesinin ön şartı, atıkların verimli bir şekilde toplanmasıdır. Temin edilen veriler doğrultusunda, 2022 yılında en yüksek ve en düşük atık üreten yerleşim birimleri sırasıyla; 493 ton/gün değeri ile Kepez ve 34 ton/gün değeri ile Elmalı ilçeleridir. İlçe belediyelerinden alınan resmi veriler doğrultusunda, atık taşıma araç (çöp kamyonu) sayıları ile evsel atıkların merkez ve mahallelerden toplama periyoduna yönelik bilgiler Tablo 3.1'de özetlenmiştir. Aynı resmi verilere göre 19 ilçe merkezi ve mahallelerinde atıklar, 400-770 L arasında değişken hacimli konteynerlerle toplanarak, kapasiteleri 7 ile 20 m<sup>3</sup> olan çöp kamyonları ile taşınmaktadır. Kayıtlı verilerden, 2022 yılında evsel atıkların 4 adet düzenli katı atık depolama tesisine kamyonlarla toplam 47.508 sefer taşıma yapıldığı tespit edilmiştir.

UBöcek

Tablo 3.1 İlçe belediyeleri evsel atık toplama ve taşıma bilgileri

Belediye	Çöp Toplama Araç Sayısı (adet)	Toplama Sıklığı	
		Merkez	Mahalleler
Merkez İlçeler			
Aksu	10	Haftada 3 gün	Haftada 1 gün
Döşemealtı		*	
Kepez	75	Her gün	İki günde bir
Konyaaltı		*	
Muratpaşa	31	Her gün	Her gün
Doğu İlçeler			
Akseki		*	
Alanya	83	Her gün	Haftada 2 gün
Gazipaşa		*	
Gündoğmuş		*	
İbradı	3	Haftada 5 gün	Haftada 5 gün
Manavgat	42	Her gün	Haftada 2 gün
Serik	40	Her gün	Her gün
Batı İlçeler			
Demre	5	Her gün	Üç günde bir
Elmalı		*	
Finike	7	Haftada 6 gün	Haftada 6 gün
Kaş		*	
Kemer	18	Her gün	Her gün
Korkuteli	7	Her gün	İki günde bir
Kumluca	8	Her gün	Haftada 1 gün

\*Veri temin edilememiştir

M. Böcek

B.

O.K.



Şekil 3.2 Evsel nitelikli atıkların toplanması ve taşınması

### 3.1.1.1. Aktarma İstasyonları

Aktarma istasyonu (transfer merkezi), atığın küçük hacimli araçlardan, daha büyük hacimli araçlara aktarıldığı tesislerdir [31]. Nihai bertaraf tesislerinin toplama alanlarından uzak olduğu veya topoğrafya/yol durumunun uygun olmadığı durumlarda, bu yöntem ekonomik olmakla birlikte bazı durumlarda zorunluluk arz etmektedir.

Mevcut durumda Antalya ili batı ilçelerinde Kemer, Kumluca, Korkuteli ve Elmalı ile doğu ilçelerinde Serik ve Manavgat olmak üzere toplam 7 aktarma istasyonu bulunmaktadır. Batı bölgesinde Demre'de yeni aktarma istasyonu tamamlanmıştır ve devreye alınma sürecindedir. Akseki ve Gündoğmuş ilçelerinde ise gerekli kurum görüşleri ve tahsisler yapılmış olup, aktarma istasyonları inşaat aşamasındadır.

Manavgat aktarma istasyonuna ulaşan atıklar, ilçe sınırları dahilinde bulunan düzenli depolama sahasına gönderilmektedir. Gazipaşa aktarma istasyonunda toplanan atıklar ise Alanya Entegre Katı Atık Tesisine gönderilmektedir. Bu tesise Gündoğmuş ve Akseki ilçelerinde yeni yapılacak olan istasyonlardan da atıklar transfer edilecektir. İbradı ilçesinin atıkları Akseki istasyonuna gönderilecektir. Finike ilçesinde oluşan atıklar Kumluca ilçesindeki aktarma istasyonuna

U.Bozok

B.

Ç.

iletilmektedir. Kemer, Kumluca, Korkuteli, Elmalı ve Serik ilçelerinde bulunan aktarma istasyonlarında toplanan evsel nitelikli atıklar, nihai bertaraf amacıyla Kızıllı Entegre Katı Atık Tesisine taşınmaktadır. Aktif istasyonlara ait detaylı bilgi Tablo 3.2'de, genel görünüşleri Şekil 3.3'de sunulmuştur.

Tablo 3.2. Aktif atık aktarma istasyonları

İlçeler	Faaliyet Başlangıcı	Nihai Bertaraf Sahasına Uzaklık (km)	X Koordinatı*	Y Koordinatı*
Kemer	01.12.2020	80	4050615.259	280819.847
Kumluca	21.12.2018	135	4034113.542	258533.370
Korkuteli	26.12.2018	86	4108898.164	253940.073
Elmalı	07.03.2019	135	4067478.102	227009.999
Serik	20.09.2019	60	4085127.438	4085127.438
Manavgat	24.01.2022	35	4069209.231	364385.338

\* ED50-6 coğrafi koordinat sistemine göre belirtilmiştir.



Kumluca Aktarma İstasyonu



Korkuteli Aktarma İstasyonu



Elmalı Aktarma İstasyonu



Serik Aktarma İstasyonu

U. Böcek

E.

Chy





Kemer Aktarma İstasyonu



Manavgat Aktarma İstasyonu

Şekil 3.3 Katı atık aktarma istasyonlarının genel görünüşleri

5216 sayılı Büyükşehir Belediyesi Kanununa göre ilçe belediyeleri mevcut aktarma istasyonlarına kadar kendi araç ve personeli ile atığı getirmekte, bu noktalardan nihai bertaraf tesisine kadar atıklar büyükşehir belediyesine ait araç ve personeliyle taşınmaktadır. Taşınan katı atık miktarına da bağlı olmakla birlikte, Tablo 3.2'den de görüleceği üzere toplama alanının nihai bertaraf tesisine yakın olduğu Manavgat, Gazipaşa ve Serik ilçelerinde aktarma istasyonu bulunması atık yönetiminin maliyet etkinliği açısından uygun değildir. Çok zorunlu haller dışında Büyükşehir Belediyelerinin üsteleneceği ilave istasyon yatırım ve işletme maliyetleri, atık taşıma operasyonunun sürdürülebilirliği açısından risk oluşturmaktadır. Raporun planlama bölümlerinde bu husus detaylı olarak irdelenecektir.

### 3.1.2. Belediye Atıklarının Bertarafı

#### 3.1.2.1. Düzenli Depolama Sahaları

Antalya ili genelinde evsel atıkların %96'sı düzenli depolama yöntemi ile bertaraf edilmektedir. Antalya ili ve Alanya ilçe merkezlerinde Entegre Katı Atık Tesisi içerisinde birer, Manavgat merkez ve Kaş ilçesinin Patara bölgesinde birer olmak üzere toplam 4 adet düzenli depolama sahası bulunmaktadır. Düzenli depolama sahaslarının ve aktarma istasyonlarının yer aldığı ilçeler haritası Şekil 3.4.'de sunulmuştur.

#### 3.1.2.2. Kızıllı Entegre Katı Atık Tesisi

Antalya Büyükşehir Belediye sınırları içerisinde toplanan ve düzenli depolama sahaslarına iletilen evsel nitelikteki katı atıkların %70'i; Kepez İlçesi, Kızıllı

U. Böcek

İ.

Ö.

Köyü sınırları içerisinde yer alan Kızıllı Entegre katı Atık Tesisine iletilmektedir. Tesiste mekanik ayırma, biyometanizasyon, kompost, enerji üretim üniteleri ve sızıntı suyu arıtma birimi mevcuttur. Dolayısıyla atık geri dönüşüm ve geri kazanım faaliyetine bağlı depolanacak atık miktarının azalacağı dikkate alınarak, işletme halindeki düzenli depolama sahasının daha uzun süre kullanılacağı tahmin edilmektedir [32].

Proje sahasının toplam alanı 100 ha'dır. Bu alanın 16,7 ha'lık kısmında mevcut düzenli depolama sahaları bulunmaktadır. Revizyon proje ile kontrol yolları da dahil yaklaşık 30 ha'lık alanda yeni açılacak 6 adet düzenli depolama bölmesi (lot) planlanmıştır. Lotların yüzey alanları toplamı 290.170 m<sup>2</sup> olup 6 etap şeklinde tasarlanmıştır. Yeni etap depolama sahalarının yüzey ve taban alanları aşağıda verilmiştir.

Tablo 3.3 Kızıllı tesisi yeni lotların taban ve yüzey alanları [32]

Lot	Taban Alanı (m <sup>2</sup> )	Yüzey Alanı (m <sup>2</sup> )
Lot-1	30.313	46.366
Lot-2	36.681	46.893
Lot-3	39.355	53.645
Lot-4	34.464	47.534
Lot-5	39.565	50.628
Lot Rezerve - 1	34.648	45.104
<b>Toplam</b>	<b>215.026</b>	<b>290.170</b>

UBöcek

B.

Onay

MBöçer

B

35

Ofis

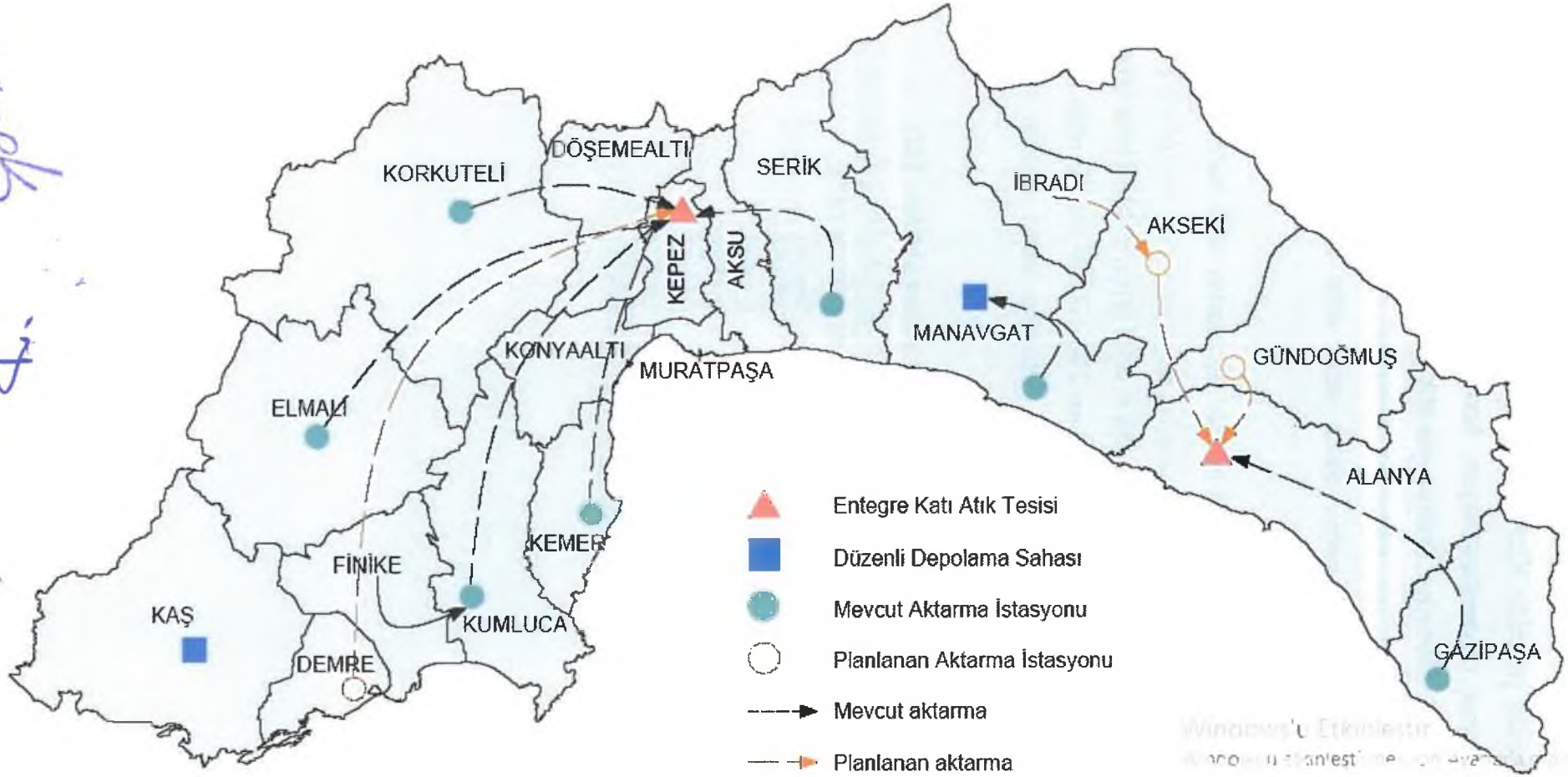

Şekil 3.4 Atık depolama sahaları ve aktarma istasyonları





(A)



(B)

Şekil 3.6 Kızıllı Entegre Katı Atık Tesisi uydu fotoğrafı (A) ve genel görünümü (B),

2022

U. Böcek - B. - CH





(A)



(B)

Şekil 3.8. Alanya Entegre Katı Atık Tesisi uydu fotoğrafı (A) ve genel görünümü (B), 2022

U. Böcek

B.

Orhan

### 3.1.2.4. Manavgat Katı Atık Düzenli Depolama ve Elektrik Üretim Tesisi

Manavgat ilçesine 26 km uzakta Kızıldağ Mahallesi Göğü mevkiinde bulunan saha, ilçe merkezi yanında Side, Çolaklı ve Ilica beldelerine hizmet vermektedir. Projenin fonksiyonel ömrü 25 yıl olup, 1.218.062 m<sup>3</sup> atık depolanacak şekilde toplamda 3 lot olarak tasarlanmıştır [34]. Lot-1 34.697 m<sup>2</sup>'dir ve kapasitesi dolmuştur. Aktif olarak atık depolanmaya devam Lot-2 44.245 m<sup>2</sup>'dir. Lot-3 10.100 m<sup>2</sup> olup, henüz kullanımda değildir. Bu bölmeye tesiste oluşan sızıntı suları depolanmaktadır. Tesiste enerji üretim ünitesi bulunmaktadır. Mekanik ayırma ünitesi devreye alınmıştır. Tesise ait kantar verilerine göre 2022 yılında sahada günde 372 ton atık depolanmıştır. Atıkların %92'si evsel niteliktedir. Kalan %8'e yakın kısmı ise park-bahçe atıklarından oluşmaktadır. Tesis vaziyet planı Şekil 3.9'de, uydu fotoğrafı ve genel görünümü Şekil 3.10'de verilmiştir.

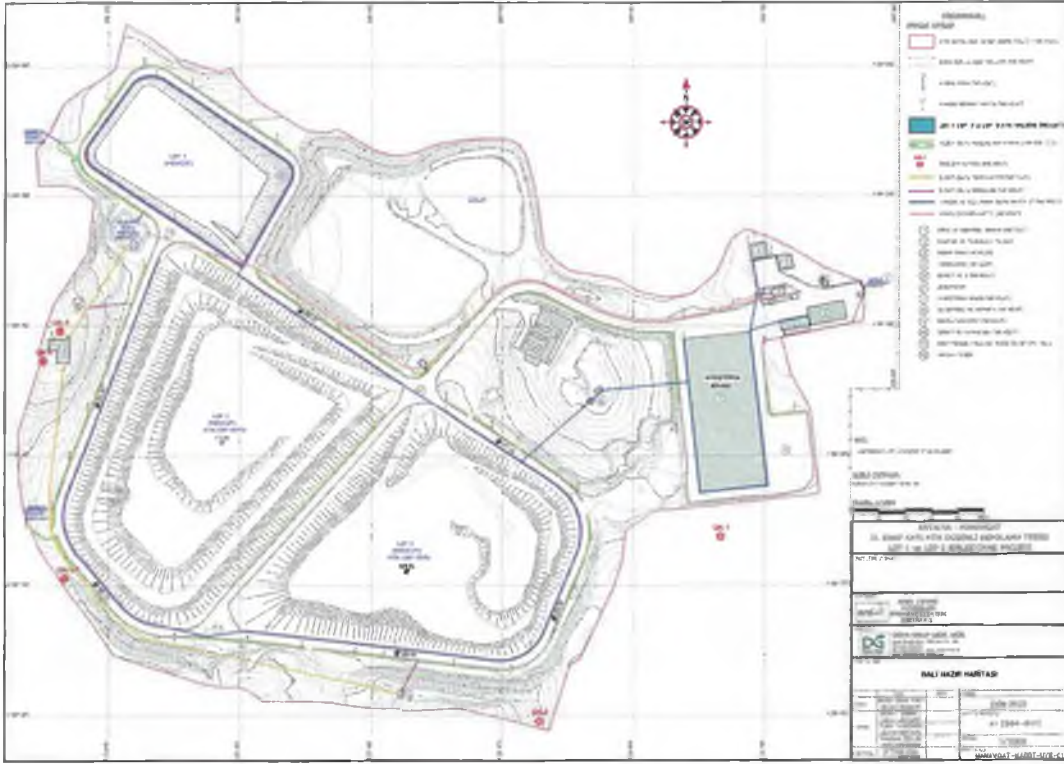

Şekil 3.9 Manavgat Katı Atık Düzenli Depolama ve Elektrik Üretim Tesisi genel vaziyet planı

UBöcek

Æ.





(A)



(B)

Şekil 3.10. Manavgat Katı Atık Düzenli Depolama ve Elektrik Üretim Tesisi uydu fotoğrafı (A) ve genel görünümü (B), 2022

UBöcek

### 3.1.2.5. Kaş Palamut Katı Atık Düzenli Depolama Tesisi

Kaş ilçesi Kınık Beldesinin 13 km kuzeydoğusunda yer alan saha, turizm bölgesi olan Patara ve çevresine hizmet vermektedir. Toplamda 19.500 m<sup>2</sup> alanda 90.000 ton (167.000 m<sup>3</sup>) katı atık depolama kapasitesinde 25 yıllık fonksiyonel ömre göre tasarım yapılmıştır [35]. Tesise ait kantar verilerine göre 2022 yılında sahada ortalama 84 ton/gün atık depolanmıştır. Tesis vaziyet planı Şekil 3.11'de, uydu fotoğrafı ve genel görünümü Şekil 3.12'de verilmiştir. Tesis 2000 yılında faaliyete geçmiş olup kullanım ömrünün yaklaşık 2 yıl kaldığı öngörülmektedir.

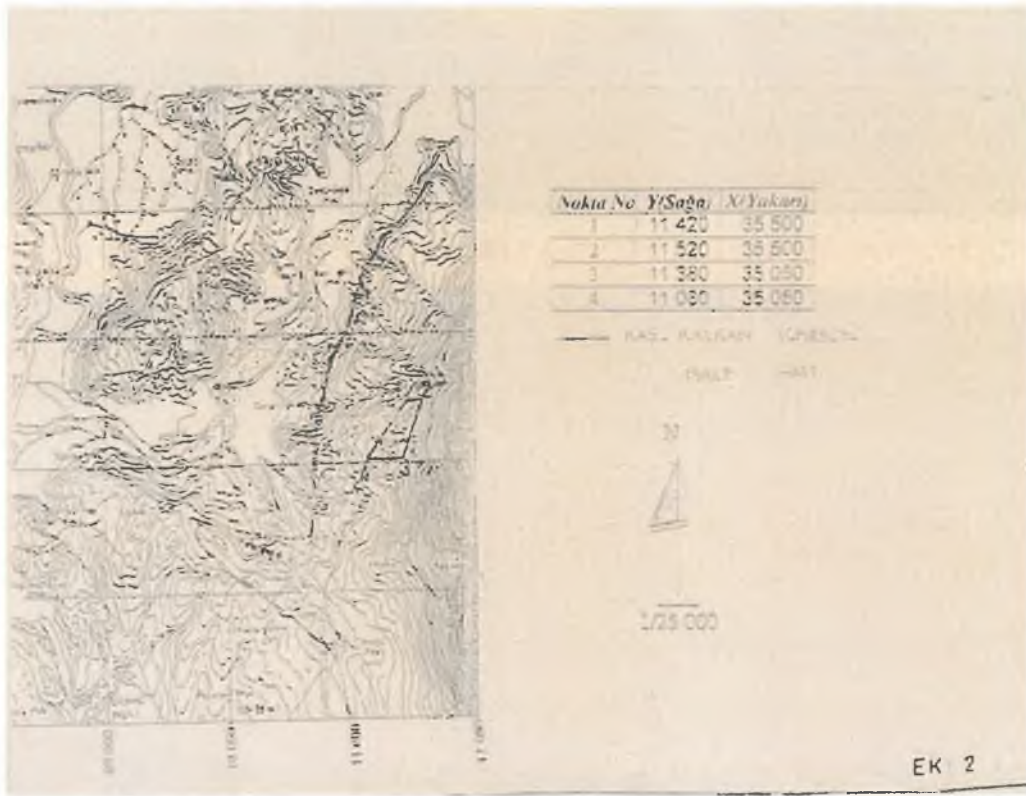

Şekil 3.11 Kaş Palamut Katı Atık Düzenli Depolama Tesisi genel vaziyet planı

UBöcek

R.

CH



(A)



(B)

Şekil 3.12 Kaş Palamut Katı Atık Düzenli Depolama Tesisi uydu fotoğrafı (A) ve genel görünümü (B), 2022

UBöcek  
\$  
C

### 3.1.2.6. Sızıntı Suyu Yönetimi

Antalya ili sınırları içerisinde bulunan 4 adet düzenli depolama sahası içerisinde Kızıllı ve Alanya Entegre Katı Atık Tesislerinde sızıntı suyu arıtma sistemi mevcuttur. Manavgat ve Kaş Palamut Düzenli Atık Sahalarında oluşan sızıntı suları, vidanjörlerle ilçe sınırlarında bulunan atıksu arıtma tesislerine taşınmakta ve bertaraf edilmektedir. Bahsi geçen bertaraf tesislerinde, Antalya Su ve Atıksu İdaresi (ASAT) tarafından belirlenen atıksu kabul kriterleri esas alınmaktadır. Herhangi bir işleminden geçmeyen sızıntı sularının bu kriterleri sağlaması oldukça güçtür. Sızıntı suyunun tesislere kabul edilmesi durumunda da organik yükün artması, arıtma proses verimlerinin düşerek, arıtılmış atıksu kalitesinin bozulması söz konusudur. Her iki atık sahası için ivedi bir şekilde sızıntı suyu ön arıtma tesislerinin kurulması gerekmektedir.

Kızıllı tesisinde iki kademeli ardışık kesikli reaktörle biyolojik arıtma prosesi uygulanmaktadır (Şekil 3.13). Arıtma sistemi kuru hava arıtma kapasitesi 1.200 m<sup>3</sup>/gün'dür. Ortalama 650 m<sup>3</sup>/gün sızıntı suyu oluşan tesiste arıtılan atıksular 18 km uzunluğundaki deşarj hattı ile ASAT kanalizasyon sistemine deşarj edilmektedir. Alanya tesisinde sızıntı suyu arıtma sisteminde tek kademeli ardışık kesikli reaktörle biyolojik arıtma prosesi uygulanmaktadır. Arıtma sistemi genel görünümü Şekil 3.13'te sunulmuştur.

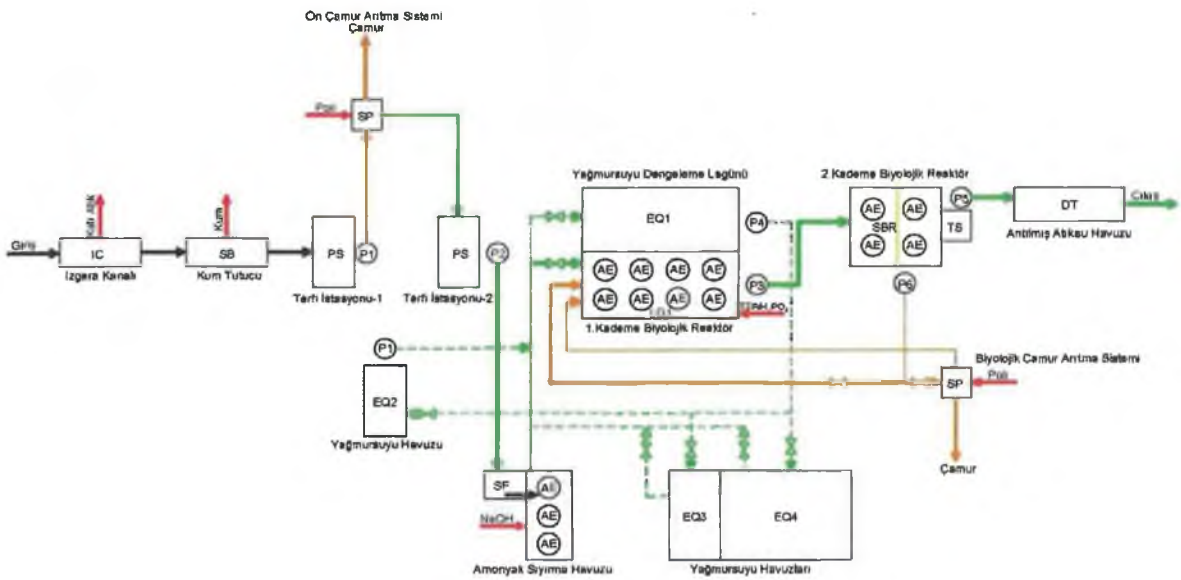

(A)

UBöcek

İ.

Orhan



(B)

Şekil 3.13. Kızıllı Entegre Katı Atık Tesisi arıtma sistemi proses akım şeması (A) ve genel görünümü (B), 2022



Şekil 3.14 Alanya Entegre Katı Atık Tesisi arıtma sistemi genel görünümü, 2022

U. Böcek

Ş.

Çm

### 3.1.2.7. Enerji Üretimi

Kızıllı Entegre Katı Atık Tesisi, ITC Antalya Katı Atık Enerji Yönetimi Danışmanlık Gıda Nak. San.ve Tic. A.Ş.; Alanya Entegre Katı Atık Tesisi ITC-Ka Enerji Üretim San. ve Tic. A.Ş. tarafından işletilmekte olup, organik atıklardan metan üretimi vasıtasıyla enerji üretimi gerçekleştiren üniteler barındırmaktadır. Kızıllı'da 28 MW, Alanya'da ise 5,6 MW kurulu güce sahip olan ünitelerde 2022 yılı verilerine göre sırasıyla 20 MW ve 2 MW elektrik üretilmiştir. Manavgat'da 2022 yılında devreye alınan 3,6 MW kurulu güce sahip deponi gazından enerji üretim ünitesinde aynı yıl 2,6 MWh elektrik üretilmiştir.

### 3.1.2.8. Düzensiz Depolama Sahaları

Antalya ilinde doğu bölgede yer alan Gündoğmuş, Akseki ve İbradı ilçelerinde üretilen atıklar belirtilen yerleşim alanlarına yakın düzensiz depolama alanlarında bertaraf edilmektedir. Gündoğmuş ve Akseki ilçelerinde yeni aktarma istasyonları yapıldıktan sonra İbradı ilçesinin atıklarının da Akseki istasyonuna taşınmasıyla; 3 ilçenin atıkları Alanya Entegre Katı Atık Tesisine transfer edilecektir. Dolayısıyla adı geçen 3 ilçede bulunan depolama alanları, rehabilitasyon işlemlerini takiben kapatılacaktır.

İlin batı tarafında ise Kaş ilçesinde, Pınarbaşı bölgesinde düzensiz depolama sahası bulunmaktadır. Demre ilçesinin evsel atıkları da ilçede bulunan düzensiz depolama alanında benzer şekilde bertaraf edilmektedir. İlçede yeni aktarma istasyonunun devreye alınmasına müteakip mevcut düzensiz depolama alanının rehabilite edilerek, kapatılacağı belirtilmiştir. Düzensiz depolama sahalarına ait fotoğraflar Şekil 3.15'de sunulmuştur.



(A)

(B)

U. Böcek

Æ.

Orta



(C)

Şekil 3.15. Akseki (A), Gündoğmuş (B) ve İbradı (C) düzensiz depolama sahaları genel görünüşleri

### 3.2. Ambalaj Atıkları Yönetimi

Atıkların kaynağında ayrı toplanması, entegre katı atık yönetim sistemi içerisinde önemli bir yer tutmaktadır. Bu yolla ekonomik değeri olan materyallerin depolama sahalarına gitmesi engellenir, geri dönüşüm ve geri kazanım faaliyetlerinin etkin olarak gerçekleştirilmesi sağlanır. İnsani tüketime bağlı olarak oluşan kağıt-karton, plastik ve metal gibi ambalaj materyallerinin verimli bir şekilde ayrılması ve toplanması süreci, yürürlükte olan mevzuatlarda belirtildiği üzere ilçe belediyelerinin sorumluluğundadır.

Antalya Büyükşehir Belediyesi ve İlçe Belediyelerinden elde edilen verilere göre; 15 ilçede ambalaj atıkları kaynağında ayrı toplanmaktadır. Toplama işlemi belediyelerin anlaşmalı olduğu çevre izin ve lisans belgeli Ambalaj Atığı Toplama ve Ayırma Tesisleri (TAT) tarafından gerçekleştirilmektedir. Bununla birlikte Antalya ilinde 40 adet Ambalaj Atığı Geri Kazanım Tesisi faaliyet göstermektedir [22]. Toplama sıklığı her ilçeye göre farklılık arz etmektedir. Temin edilen verilere göre 2022 yılında 92.671 ton karışık ambalaj atığı ilçe belediyeleri tarafından geri dönüşüme kazandırılmıştır (Tablo 3.4).

U. Böcek  
47

Tablo 3.4. İlçe belediyeleri 2022 yılı ambalaj atığı toplama bilgileri

Belediye	Ambalaj Atık Miktarı (ton/yıl)	Toplayan Kurum
<b>Merkez İlçeler</b>		
Aksu	5.213	Lisanslı kuruluşlar
Döşemealtı	294	
Kepez	5.658	
Konyaaltı	3.148	
Muratpaşa	16.584	
<b>Doğu İlçeler</b>		
Akseki	*	Lisanslı kuruluşlar
Alanya	20.707	
Gazipaşa	797	
Gündoğmuş	*	Lisanslı kuruluşlar
İbradı	5	
Manavgat	5.806	
Serik	14364	
<b>Batı İlçeler</b>		
Demre	3.039	Lisanslı kuruluşlar
Elmalı	572	
Finike	2.645	
Kaş	*	Lisanslı kuruluşlar
Kemer	12.463	
Korkuteli	360	
Kumluca	1.016	
<b>Toplam</b>	<b>92.671</b>	

\*Veri temin edilememiştir.

94/62/EC sayılı Ambalaj ve Ambalaj Atıkları Direktifi'ne göre Avrupa Birliğinde ambalaj atıkları için toplam geri dönüşüm hedefi 2025 yılında %65, 2030'da %70 iken ülkemizde bu hedeflere ulaşmak için belirlenen tarihler sırasıyla 2026 ve 2031'dir [36]. Antalya ilinde 2021 yılı verilerine göre toplanan ambalaj atıklarının geri dönüşüm oranı ise %5 olarak hesaplanmıştır [22]. Bu durumda bahsi geçen hedeflere ulaşmak mümkün değildir. Ambalaj atıklarının organik atıklarla karışık olarak toplanıp sonradan ayrılmaya çalışılması, geri dönüşüme uygun materyallerin kontamine olarak ekonomik değerini kaybetmesine neden olmaktadır. Dolayısıyla 2030 ve sonrası için belirlenen hedeflere varılabilmesi için kaynağında ayırma sistemlerinin yaygınlaştırılması, atık getirme merkezi sayılarının artırılması önerilmektedir. Ülkemizde içecek ambalajları için depozito iade sisteminin

UBöcek

R.

OK



uygulanmaya başlamasının bu amaca hizmet ederek, belirlenen hedeflere ulaşılmasına katkı sağlayacağı öngörülmektedir.

Ambalaj atıklarının etkin olarak toplanması ve geri dönüşümü için diğer önemli bir husus da halkın toplama işlemine iştirakidir. Antalya ilinde Muratpaşa ilçe belediyesinin bu yönde örnek bir uygulaması mevcuttur. Çevreci Komşu Kart olarak adlandırılan sistemde, ilçe belediye sınırlarındaki mahallelerde belirlenen gün ve saatte, yaşayan hane halkından türüne göre ambalaj atıkları toplanarak tartılmaktadır. Teslim alınan atıkların puan karşılığı da Çevreci Komşu Kart'a yüklenmektedir. Teşvik bazlı ve teknoloji destekli toplama ve ayrıştırma operasyonlarının yaygınlaştırılması, ambalaj geri dönüşümü miktarını ve ekonomik değerini artıracığı değerlendirilmektedir.

### 3.3. Tıbbi Atıkların Yönetimi

Antalya Büyükşehir Belediyesi sınırları içerisinde 19 ilçede tıbbi atıklar Kızıllı Entegre Katı Atık Tesisini işleten özel firma tarafından, lisanslı tıbbi atık toplama-taşıma araçlarıyla tesis sınırları dahilinde bulunan sterilizasyon ünitesine getirilmekte ve sahada yer alan düzenli depolama sahasına iletilerek, bertaraf edilmektedir. Antalya genelinde 2022 yılında 1.756 adet kurum ve kuruluşan (muayenehaneler dahil) tıbbi atıklar toplanmıştır (Tablo 3.5). Sterilizasyon tesisinde bertaraf edilen tıbbi atık miktarı aynı yıl için toplam 3.505 ton'dur (Tablo 3.6).

Tablo 3.5 Antalya ili tıbbi atık sözleşmeli işletmeler

İşletme Türü	Sayısı
Hastane	47
Tıp Merkezi ve Laboratuvar	54
Poliklinik	265
Diyaliz Merkezi	11
Aile Sağlığı Merkezi	196
Diş Hekimi ve Doktor Muayenehanesi	654
Özel Kurumlar	85
Oteller	426
Devlet Kurumları	18
<b>Toplam</b>	<b>1.756</b>

MBöcek

3

4

Tablo 3.6 İlçe belediyelerinden toplanan ve bertaraf edilen tıbbi atık miktarları,2022

Belediye	Tıbbi Atık Miktarı (ton/yıl)
<b>Merkez İlçeler</b>	
Aksu	2.681
Döşemealtı	
Kepez	
Konyaaltı	
Muratpaşa	
<b>Doğu İlçeler</b>	
Alanya	342
Akseki	39
Gazipaşa	
Gündoğmuş	
İbradı	158
Manavgat	
Serik	
<b>Batı İlçeler</b>	
Kemer	24
Demre	166
Elmalı	
Finike	
Kaş	
Korkuteli	
Kumluca	3.505
<b>Toplam</b>	

### 3.4. Hafriyat Toprağı, İnşaat & Yıkıntı Atıkları Yönetimi

Hafriyat ve inşaat/yıkıntı atıklarının kontrollü olarak depolanması Antalya Büyükşehir Belediyesi denetimindedir. Kepez ilçesi, Kızıllı mahallesi sınırları içerisinde yer alan 40.268 m<sup>2</sup>'lik alan rehabilitasyon amaçlı dolgu alanı bu amaca hizmet etmektedir. Aynı ilçe sınırları içerisinde Altınova, Yavuz Selim, Göksu ve Fevzi Çakmak mahallelerinde hafriyat atıkları geçici dolgu/depolama alanları bulunmaktadır. Büyükşehir Belediyesi tarafından Alanya ilçesi Türkler Manavgat ilçesi Sarılar ve Serik ilçesi Bilginler mahallelerinde ilave hafriyat bertaraf sahaları

UBöcek

İz.

Orta

planlanmaktadır. Büyükşehir ve İlçe Belediyelerinden elde edilen bilgilere göre 2022 yılında kayıt altına alınan inşaat ve yıkıntı atığı miktarının yıllık 2.556.842 ton'dur.

### 3.5. Tehlikeli Atıkların Yönetimi

Antalya ilinde 2021 yılında 15.316 ton tehlikeli atık oluşmuştur. Tehlikeli atıkların yaklaşık %38'i fiziksel-kimyasal işlemlerle (buharlaştırma, kurutma, kalsinasyon vb.), %26'sı rafinasyon veya tekrar kullanımla, %22'lik kısmı ön işlemlerle (söküm, tasnif etme, kırma, sıkıştırma, peletleme vb.), %14'ü metal geri dönüşümü/geri kazanımı şeklinde muamele edilmektedir. İl genelinde tehlikeli atık geri kazanımı konusunda çevre izin/lisans almış olan 3 adet tesis bulunmaktadır [22].

Antalya ilinde tarımsal faaliyetler turizmin yanında önemli bir paya sahiptir. Özellikle geniş alanlarda yapılan örtü altı yetiştiriciliği, ülke çapında sebze ve meyve ihtiyacının önemli bir kısmını karşılarken, yüksek ihracat geliriyle ekonomiye katkı sağlamaktadır. Bununla birlikte bitki koruma ve besleme amacıyla kullanılan ilaç ve gübre ambalajları ciddi miktarda tehlikeli atık oluşmasına neden olmaktadır. Antalya Büyükşehir Belediyesi'nin Çevre, Şehircilik ve İklim Değişikliği Bakanlığından aldığı görüş yazısına istinaden, tehlikeli atık niteliğindeki ambalajlar, üçlü yıkama prosedürü sonrasında evsel ambalaj atığına benzer olarak geri dönüşüme konu olabilmektedir. Buradan hareketle, gelişigüzel atılarak çevre ve insan sağlığını tehdit eden ambalajların toplanması ve ekonomiye kazandırılması amacıyla, Antalya Büyükşehir Belediyesi öncülüğünde Kumluca ilçesinde pilot proje başlatılmıştır. Çevre Dostu Çiftçi Kart adı verilen sistemde, 6 farklı bölgede konumlandırılan akıllı otomatlar (Şekil 3.16) ile yüksek miktarda ambalaj atığı toplanması hedeflenmektedir. Çiftçilere dağıtılan anahtarlık/kartlar ile atıkların otomatlarda tartılması ve sahibine puan olarak yüklenmesi söz konusudur. Web ve mobil uygulamalar üzerinden takibi yapılabilen sistemde belirli puan biriktiren çiftçilere ödül verilerek, teşvik edilmektedir. Pilot bölgede kurulan sistem devreye alınma aşamasında olduğu için herhangi bir veriye ulaşılamamıştır. Büyükşehir yetkililerinden alınan bilgiye göre, yakın gelecekte sistemin diğer ilçelerde de yaygınlaştırılması planlanmaktadır.

UBöcek

İ . . .

Okuy



Şekil 3.16 Tehlikeli atık toplama sistemi pilot ölçek uygulama örneği

### 3.6. Bitkisel Atık Yağların Yönetimi

Antalya ilinde konuyla ilgili işlemler “Bitkisel Atık Yağların Kontrolü Yönetmeliği”ne göre yürütülmektedir. Konut, otel, lokanta, yemek sanayi vb. yerlerden kaynaklanan kullanılmış kızartmalık atık yağlar, Büyükşehir ve İlçe Belediyeleri ile sözleşmesi bulunan lisanslı firmalar aracılığıyla toplanarak, çoğunlukla biyodizel üreten firmalara gönderilerek geri kazanımı sağlanmaktadır. İlçe belediyelerinden (Muratpaşa, Konyaaltı, Manavgat, Kemer, Finike, Demre, Korkuteli) temin edilen verilere göre Antalya ilinde 2022 yılında toplanan bitkisel atık yağ miktarı yaklaşık 48 ton’dur.

### 3.7. Ömrünü Tamamlamış Lastiklerin Yönetimi

Ömrünü Tamamlamış Lastikler, “Ömrünü Tamamlamış Lastiklerin Kontrolü Yönetmeliği”ne göre yönetilmektedir. İlçe belediyelerinden temin edilen verilere göre; 2022 yılında toplam 223 ton atık lastik toplanarak, 1. Sınıf atık getirme

UBöcek

Æ.

Ofis

merkezlerinde depolanmış ve belediyelerin sözleşme imzaladığı lisanslı firma tarafından geri kazanımı sağlanmıştır.

### 3.8. Atık Pil ve Akümülatörlerin Yönetimi

Atık pil ve akümülatörler konusunda, Antalya Büyükşehir Belediyesi koordinatörlüğünde ilçe belediyeler ve TAP (Taşınabilir Pil Üreticileri ve İthalatçıları Derneği İktisadi İşletmesi) arasında geçerliliği olan "Atık Pillerin Toplanması, Taşınması ve Bertarafı Projesi Uygulama Protokolü" çerçevesinde çalışmalar yürütülmektedir. Öğrencileri bilgilendirmek amacıyla, okullara geri kazanıma yönelik broşürler ve pil biriktirme kutuları dağıtılmaktadır. 5 ilçe belediyesinden (Muratpaşa, Konyaaltı, Manavgat, Kemer, Finike) elde edilen verilere göre 2022 yılında 5,1 ton atık pil toplandığı rapor edilmiştir.

### 3.9. Atık Elektrikli ve Elektronik Eşyaların Yönetimi

Veri alınabilen ilçe belediyelerinden (Manavgat, Muratpaşa, Konyaaltı, Kemer) elde edilen bilgiler doğrultusunda, 2022 yılında yaklaşık 2 ton e-atık toplanmıştır. Diğer ilçe belediyelerinden söz konusu atık ile ilgili veri temin edilememiştir.

### 3.10. Park ve Bahçe Atıkları Yönetimi

Park ve bahçe atıkları, ilçe belediyelerinde genelde ayrı olarak toplanmamaktadır. 2022 yılında toplanan park ve bahçe atığı miktarı Antalya Büyükşehir Belediyesinden alınan verilere göre 60.078 ton'dur. İl genelinde oluşan park ve bahçe atıklarının çok daha yüksek olduğu tahmin edilmektedir. Muratpaşa Belediyesi, toplanan atıkların torf olarak değerlendirildiğini, Kemer Belediyesi atıkların kompost tesisine gönderildiğini, bu atıkların Kızıllı Entegre Katı Atık Tesisine getirilerek bertarafının sağlandığını, Manavgat Belediyesi oluşan atıkların bir kısmının refüj dolgu malzemesi olarak kullanıldığını, Alanya Belediyesi ise az bir atık ile organomineral gübre üretildiğini belirtmiştir.

### 3.11. Bölüm Değerlendirmesi

Elde edilen veri ve bilgiler ışığında mevcut atık yönetimine yönelik ön değerlendirmeler aşağıda özetlenmiştir:

MBöcek

...

...

...

- Belediye atıkları etkin ve verimli bir şekilde toplanmakta olup, 2022 yılı itibariyle nüfusun %99'una evsel atık toplama hizmeti verilmektedir. Antalya ilinde 4 adet düzenli depolama sahası, 1 adet tıbbi atık sterilizasyon tesisi, 3 adet enerji üretim tesisi, bulunmaktadır.
- Toplanan evsel atığın %96'lık kısmı Kızıllı, Alanya, Manavgat ve Kaş Palamut Katı Atık Düzenli Depolama sahalarında; kalan %4'ü ise düzensiz depolama sahalarında bertaraf edilmektedir. İl genelinde 4 adet düzensiz depolama sahası bulunmaktadır. Bu alanlar rehabilitasyon işlemini takiben kapatılacaktır.
- Toplamda 7 ilçede katı atık aktarma istasyonu bulunmaktadır. Yakın gelecekte 3 istasyon daha devreye alınarak bu rakamın 10'a ulaşması planlanmaktadır. Bertaraf alanlarına yakın bölgelerde aktarma istasyonlarının kurulması; toplama, taşıma ve işletme maliyetleri açısından sürdürülebilir bulunmamıştır. Evsel atıkların toplanması ve bertaraf tesislerine transferlerinde transfer istasyonları önemli bir yer tutmaktadır. Transfer istasyonlarının konumlarının belirlenmesinde uygulama sahasına özel olarak fizibilite yapılması önerilmekle birlikte, transfer istasyonlarının maliyet hesaplamalarında yaygın olarak göz önünde bulundurulmuş mesafe yaklaşık 56 km'dir (çift yön) [37]. Ara transfer istasyonlarının daha düşük mesafelerde konumlandırılması ve işletilmesinin ekonomik olmadığı değerlendirilmiştir.
- Kızıllı ve Alanya entegre tesislerinde biyobozunur atıklardan enerji üretimi gerçekleştirilmektedir. Depolanacak organik atık miktarının azaltılmasına yönelik bu çalışmaların yaygınlaştırılması önerilmektedir.
- Manavgat ve Kaş Palamut Atık Sahalarında oluşan sızıntı suları, vidanjörlerle ilçe sınırlarında bulunan atıksu arıtma tesislerine taşınmaktadır. Tesislerin arıtma kapasitesi, kurulu prosesleri ve çıkış suyu kalitesi göz önüne alındığında, artan organik yükün işletme ve çevre problemlerine yol açması kaçınılmazdır. Bu nedenle belirtilen sahalarda sızıntı suyu ön arıtma tesislerinin ivedi bir şekilde kurulması gerekmektedir.
- Antalya ilinde 15 ilçe belediyesi ambalaj atıklarını kaynağında ayrı toplamaktadır. Bazı ilçelerde toplama verimi oldukça düşüktür. Yüksek miktarda ambalaj atığı toplayan belediyelerde de sistemin sürdürülebilirliği konusunda büyük sıkıntılar

MBöcek

Fr

Om

yaşanmaktadır. Lisanslı toplama ve ayırma tesisleri, atık üreticisi ve belediye üçgeninde “Sıfır Atık” yaklaşımına uygun bir modelin kurgulanmasına ihtiyaç duyulmaktadır.

U. Böcek

3.

Ofay

## 4. TÜRKİYE VE AVRUPA BİRLİĞİ ATIK MEVZUATLARI

### 4.1. Türkiye Atık Mevzuatı

Türkiye’de atık yönetimine yönelik hazırlanan tüm politika ve mevzuat Avrupa Birliği uyum süreci göz önüne alınarak oluşturulmuştur. 2872 sayılı Çevre Kanunu ile oluşturulan atık yönetim politikaları ve mevzuatı, uluslararası ölçekte ülke şartlarına uyumlaştırılarak geliştirilmekte ve uygulanmaktadır. Bu kapsamda; belediye atıklarının, hafriyat toprağının, inşaat ve yıkıntı atıklarının, tıbbi atıkların, tehlikeli atıkların, ambalaj atıklarının, atık pil ve akümülatörlerin, bitkisel atık yağların, ömrünü tamamlamış lastiklerin, atık elektrikli ve elektronik eşyaların, atık yağların ve ömrünü tamamlamış araçların yönetimi konusundaki tüm uygulamalar ilgili yönetmelikler esas alınarak devam etmektedir [29].

Türkiye’de atık yönetimine ilişkin mevzuatlar ile mevzuatların amaç ve kapsamına ilişkin bilgiler Tablo 4.1’de sunulmuştur.

U. Böcek

E

Orhan



Tablo 4.1 Türkiye atık mevzuatı

Resmi Gazete		Mevzuat	Amaç	Kapsam
Tarih	Sayı			
11.08.1983	18132	2872 Sayılı Çevre Kanunu	Bütün canlıların ortak varlığı olan çevrenin, sürdürülebilir çevre ve sürdürülebilir kalkınma ilkeleri doğrultusunda korunmasını sağlamaktır.	Çevre korunmasına ilişkin önlemler ve yasaklar, çevre kirliliğini önleme fonu, fonun kurulması ve fondan yararlanılması, cezai hükümler, geri kazanım katılım payı tutarlarını kapsamaktadır.
13.07.2005	25874	5393 Sayılı Belediye Kanunu	Belediyenin kuruluşunu, organlarını, yönetimini, görev, yetki ve sorumlulukları ile çalışma usul ve esaslarını düzenlemektir.	Belediyeleri kapsamaktadır.
23.07.2004	25531	5216 Sayılı Büyükşehir Belediyesi Kanunu	Büyükşehir belediyesi yönetiminin hukuki statüsünü düzenlemek, hizmetlerin planlı, programlı, etkin, verimli ve uyum içinde yürütülmesini sağlamaktır.	Kapsamı; büyükşehir belediyesiyle büyükşehir sınırları içindeki belediyeleri kapsar.
02.04.2015	29314	Atık Yönetimi Yönetmeliği	Atıkların oluşumundan bertarafına kadar çevre ve insan sağlığına zarar vermeden yönetiminin sağlanmasına, atık oluşumunun azaltılması, atıkların yeniden kullanımı, geri dönüşümü, geri kazanımı gibi yollar ile doğal kaynak kullanımının azaltılması ve atık yönetiminin sağlanmasına, çevre ve insan sağlığı açısından belirli ölçütlere, temel şart ve özelliklere sahip, yönetmeliğin kapsamındaki ürünlerin üretimi ile piyasa gözetimi ve denetimin ilişkin genel usul ve esasların belirlenmesidir.	Yönetmeliğin Ek-4 atık listesinde verilen atıkları, genişletilmiş üretici sorumluluğu çerçevesinde yönetimi sağlanan elektrikli ve elektronik eşya, ambalaj, araç, pil ve akümülatör ürünlerini kapsamaktadır.

Antalya Büyükşehir Belediyesi Meclisinin 11.12.2023 tarih ve 976 sayılı kararının ekidir.

Tablo 4.1 Türkiye atık mevzuatı (devam)

Resmi Gazete		Mevzuat	Amaç	Kapsam
Tarih	Sayı			
26.03.2010	27533	Atıkların Düzenli Depolanmasına Dair Yönetmelik	Atıkların düzenli depolama yöntemi ile bertarafı sürecinde; oluşabilecek sızıntı sularının ve depo gazlarının toprak, hava, yeraltı suları ve yüzeysel suların üzerindeki olumsuz etkilerinin asgari düzeye indirilerek çevre kirliliğinin önlenmesi, atıkların türüne göre uygun depo tabanı teknik tasarımlarının yapılması ve düzenli depolama tesislerinin inşa edilmesine, düzenli depolama tesislerine atık kabulü işlemlerine, tesislerinin işletilmesi, kapatılması ile kapatma sonrası kontrol ve bakım süreçlerine ilişkin teknik ve idari hususlar ile uyulması gereken genel kuralları belirlemektir.	Düzenli depolama tesislerine ilişkin teknik esaslar ile atıkların düzenli depolama tesislerine kabulü ve atıkların düzenli depolanmasına ilişkin usul ve esaslar ile alınacak önlemleri, yapılacak denetimleri ve tabi olunacak sorumlulukları kapsar.
6.10.2010	27721	Atıkların Yakılmasına İlişkin Yönetmelik	Atıkların yakılmasının çevre üzerine olabilecek olumsuz etkilerini, özellikle hava, toprak, yüzey suları ve yeraltı sularında emisyonlar sonucu oluşan kirliliği ve insan sağlığı için ortaya çıkabilecek riskleri uygulanabilir yöntemlerle önlemek ve sınırlandırmaktır.	Atık yakma ve beraber yakma tesisleri için gerekli asgari şartları kapsamaktadır.

MBöceğ

58

58

Tablo 4.1 Türkiye atık mevzuatı (devam)

Resmi Gazete Tarih Sayı	Mevzuat	Amaç	Kapsam
26.06.2021 31523	Ambalaj Atıklarının Kontrolü Yönetmeliği	Sürdürülebilir bir şekilde çevrenin korunması ve geliştirilmesi için; çevresel açıdan belirli ölçütlere, temel şart ve özelliklere sahip ambalajların üretimine ve piyasaya arzına, ekonomik işletmelerin yükümlülük ve sorumluluklarına, ambalaj atıklarının oluşumunun önlenmesi, önlenemeyen ambalaj atıklarının yeniden kullanım, geri dönüşüm ve geri kazanım yöntemleri kullanılarak bertaraf edilecek miktarının azaltılmasına, döngüsel ekonomi ve kaynak verimliliği ilkeleri esas alınarak ambalaj ve ambalaj atıklarının depozito yönetim sistemi ve sıfır atık yönetim sistemi dâhil belirli bir yönetim sistemi içinde yönetilmesine, depozito yönetim sisteminin uygulanmasına, Türkiye Çevre Ajansının, ambalaj ve ambalaj atıklarının yönetimindeki görev ve yetkileri doğrultusunda göstereceği faaliyetlere yönelik strateji ve politikalar ile idari, mali ve teknik usul ve esasların belirlenmesidir.	Piyasaya sürülen bütün ambalajları ve bu ambalajların atıklarını kapsar.
21.12.2019 30985	Atık Yağların Yönetimi Yönetmeliği	Atık yağların geçici depolanmasına, toplanmasına, taşınmasına, rafinasyona tabi tutulmasına, enerji geri kazanımının sağlanmasına ve bertaraf edilmesine ilişkin teknik ve idari esasların belirlenerek çevre ve insan sağlığının korunması ile doğal kaynakların verimli kullanımının sağlanmasına ilişkin usul ve esasları belirlemektir.	Atık yağ tanımında yer alan atık yağlar ile bu atıkların yönetimi çerçevesinde; geçici depolanmasına, toplanmasına, taşınmasına, rafinasyona tabi tutulmasına, enerji geri kazanımının sağlanmasına, bertarafına, alınacak önlemlere ve yapılacak bildirimlere ilişkin usul ve esasları kapsar.

Antalya Büyükşehir Belediyesi Meclisinin 11.12.2023 tarih ve 976 sayılı kararının ekidir.

Tablo 4.1 Türkiye atık mevzuatı (devam)

Resmi Gazete		Mevzuat	Amaç	Kapsam
Tarih	Sayı			
6.06.2015	29378	Bitkisel Atık Yağların Kontrolü Yönetmeliği	Bitkisel atık yağların oluşumundan bertarafına kadar çevre ve insan sağlığına zarar vermeden yönetiminin sağlanması, yönetiminde gerekli teknik ve idari standartların oluşturulması ve buna yönelik prensip, politika ve programların belirlenmesine ilişkin usul ve esasları düzenlemektir.	2/4/2015 tarihli ve 29314 sayılı Resmî Gazete’de yayımlanan Atık Yönetimi Yönetmeliğinin Ek-4 Atık Listesinde yer alan; “20 01 25 - Yenilebilir sıvı ve katı yağlar” kodu kapsamında değerlendirilen bitkisel atık yağlar ve “20 01 26* - 20 01 25 dışındaki sıvı ve katı yağlar (A)” kodu kapsamında değerlendirilen kullanılmış kızartmalık yağları kapsar.
31.08.2004	25569	Atık Pil ve Akümülatörlerin Kontrolü Yönetmeliği	Pil ve akümülatörlerin üretiminden başlayarak nihai bertarafına kadar; çevresel açıdan belirli kriter, temel koşul ve özelliklere sahip pil ve akümülatörlerin üretiminin sağlanmasına, insan sağlığına ve çevreye zarar verecek şekilde doğrudan veya dolaylı olarak alıcı ortama verilmesinin önlenmesine, etiketleme ve işaretleme ile pil ve akümülatör ürünlerinin kalite kontrolünün, ithalatının kontrolünün ve içerdiği zararlı madde miktarının kontrolünün sağlanmasına, ithalat, ihracat ve transit geçişlerine ilişkin esasların belirlenmesine, yönetiminde gerekli teknik ve idari standartların sağlanmasına, zararlı madde içeren pil ve akümülatörlerin üretilmesinin, ihracatının, ithalatının ve satışının önlenmesine, atık pil ve akümülatörlerin geri kazanım veya nihai bertarafı için toplama sisteminin kurulmasına ve yönetim planının oluşturulmasına, yönelik prensip, politika ve programların belirlenmesi için hukuki ve teknik esasların düzenlenmesidir.	Pil ve akümülatör ürünlerinin etiketlenmesi ve işaretlenmesi, üretilmesinde zararlı madde miktarının azaltılması, kullanıldıktan sonra atıklarının evsel ve diğer atıklardan ayrı olarak toplanması, taşınması, bertarafı ile ithalat, transit geçiş ve ihracatına ilişkin yasak, sınırlama ve yükümlülükleri, alınacak önlemleri, yapılacak denetimleri, tabi olunacak sorumlulukları düzenler.

Antalya Büyükşehir Belediyesi Meclisinin 11.12.2023 tarih ve 976 sayılı kararının ekidir.

U. Böcek

09

09

Tablo 4.1 Türkiye atık mevzuatı (devam)

Resmi Gazete		Mevzuat	Amaç	Kapsam
Tarih	Sayı			
22.05.2012	28300	Atık Elektrikli ve Elektronik Eşyaların Kontrolü Yönetmeliği	Elektrikli ve elektronik eşyaların üretiminden nihai bertarafına kadar çevre ve insan sağlığının korunması amacıyla elektrikli ve elektronik eşyalarda bazı zararlı maddelerin kullanımının sınırlandırılması, bu sınırlandırmalardan muaf tutulacak uygulamaların belirlenmesi, elektrikli ve elektronik eşyaların ithalatının kontrol altına alınması, elektrikli ve elektronik atıkların oluşumunun ve bertaraf edilecek atık miktarının azaltılması için yeniden kullanım, geri dönüşüm, geri kazanım yöntem ve hedeflerine ilişkin hukuki ve teknik esasları düzenlemektir.	Yönetmelik Ek-1/A'da yer alan kategorilere dahil olan elektrikli ve elektronik eşyaları kapsar.
18.03.2004	25406	Hafriyat Toprağı, İnşaat ve Yıkıntı Atıklarının Kontrolü Yönetmeliği	Hafriyat toprağı ile inşaat ve yıkıntı atıklarının çevreye zarar vermeyecek şekilde öncelikle kaynaktan azaltılması, toplanması, geçici biriktirilmesi, taşınması, geri kazanılması, değerlendirilmesi ve bertaraf edilmesine ilişkin teknik ve idari hususlar ile uyulması gereken genel kuralları düzenlemektir.	Kaynakları ve bileşenleri Yönetmeliğin Ek-1 listesinde detaylı olarak belirtilen, beşeri faaliyetler ve doğal afetler sonrasında meydana gelen hafriyat toprağı ile inşaat ve yıkıntı atıklarının, üretildikleri yerlerde ayrı toplanması, geçici olarak biriktirilmesi, taşınması, geri kazanılması, değerlendirilmesi ve bertaraf edilmesine ilişkin esasları kapsar.
12.07.2019	30829	Sıfır Atık Yönetmeliği	Hammadde ve doğal kaynakların etkin yönetimi ile sürdürülebilir kalkınma ilkeleri doğrultusunda atık yönetimi süreçlerinde çevre ve insan sağlığının ve tüm kaynakların korunmasını hedefleyen sıfır atık yönetim sisteminin kurulmasına, yaygınlaştırılmasına, geliştirilmesine, izlenmesine, finansmanına, kayıt altına alınarak	Mahalli idareler ve yönetmeliğin EK-1 listesinde tanımlı diğer yerler ile gönüllülük esasına dayalı olarak sıfır atık yönetim sistemini kurmak isteyenler için sıfır atık yönetim sisteminin kurulmasına, izlenmesine, sıfır atık belgesi düzenlenmesine ilişkin esasları kapsar.

Antalya Büyükşehir Belediyesi Meclisinin 11.12.2023 tarih ve 976 sayılı kararının ektir.

U. Böcek

19

B.

19

Ofis

U.B.Ö.C.E.B.

belgelendirilmesine ilişkin genel ilke ve esasların belirlenmesidir.

Tablo 4.1 Türkiye atık mevzuatı (devam)

Resmi Gazete		Mevzuat	Amaç	Kapsam
Tarih	Sayı			
30.12.2009	27448	Ömrünü Tamamlamış Araçların Kontrolü Hakkında Yönetmelik	Çevre ve insan sağlığının korunması için araçlardan kaynaklanan atıkların oluşumunu engellemek, ömrünü tamamlamış araçlar ve bunlara ait parçaların yeniden kullanım, geri dönüşüm ve geri kazanım işlemleri ile bertaraf edilecek atık miktarını azaltmak, ekonomik operatörlerin ve geçici depolama alanlarının tabi olacakları standartları ve yükümlülükleri belirlemektir.	18.07.1997 tarihli ve 23053 mükerrer sayılı Resmi Gazete'de yayımlanan Karayolları Trafik Yönetmeliğinin 3 üncü maddesinin birinci fıkrasının (d) bendinin 2.1 ve 3.1 numaralı alt bentlerinde belirtilen M1, N1 kategorisindeki araçları, motosiklet ve motorlu bisiklet haricindeki üç tekerlekli araçları, bu kategorilerdeki ömrünü tamamlamış araçlar ile bunlara ait aksam parçaları ve malzemeleri kapsar.

Antalya Büyükşehir Belediyesi Meclisinin 11.12.2023 tarih ve 976 sayılı kararının ekidir.

MBöçel

25.11.2006

26357

Ömrünü Tamamlamış  
Lastiklerin Kontrolü  
Yönetmeliği

Ömrünü tamamlamış lastiklerin; çevreye zarar verecek şekilde doğrudan veya dolaylı olarak alıcı ortama verilmesinin önlenmesine, geri kazanım veya bertarafı için toplama ve taşıma sisteminin kurulması, yönetim planının oluşturulması ve ömrünü tamamlamış lastiklerin yönetiminde gerekli düzenlemelerin ve standartların sağlanmasına, ithalatı, ihracatı ile transit geçişine ilişkin sınırlama ve yükümlülükler, yönelik idari ve teknik esasları belirlemektir.

Bisiklet ve dolgu lastikleri hariç, ömrünü tamamlamış diğer tüm lastiklerin atıklardan ayrı olarak toplanması, taşınması, geçici depolanması, geri kazanılması, bertarafı, ithalatı, ihracatı ile transit geçişine ilişkin yasal sınırlama ve yükümlülükleri, alınacak önlemleri, yapılacak denetimleri, tabi olunacak hukuki ve cezai sorumlulukları kapsar.

4

69

Oku

Tablo 4.1 Türkiye atık mevzuatı (devam)

Resmi Gazete	Mevzuat	Amaç	Kapsam
Tarih	Sayı		

Antalya Büyükşehir Belediyesi Meclisinin 11.12.2023 tarih ve 976 sayılı kararının ekidir.

MBöçes

64

64

Ofis

27.12.2007	26739	Poliklorlu Bifenil ve Poliklorlu Terfenillerin Kontrolü Hakkında Yönetmelik	Kullanılmış poliklorlu bifenil (PCB) ve poliklorlu bifenil içeren madde ve ekipmanların çevre ve insan sağlığına zarar vermeden tamamen ortadan kaldırılmasının sağlanmasına yönelik idarî ve teknik usul ve esasları düzenlemektir.	Kullanılmış poliklorlu bifenil (PCB) ve poliklorlu bifenil içeren madde ve ekipmanların envanterinin hazırlanmasını, geçici depolanmasını, taşınmasını, arındırılmasını ve bertaraf edilmesini, ithalat ve ihracata ilişkin sınırlamaları ve yükümlülükleri, alınacak önlemleri, yapılacak denetimleri ve tabi olunacak hukukî ve cezai sorumlulukları kapsar.
25.01.2017	29959	Tıbbi Atıkların Kontrolü Yönetmeliği	Tıbbi atıkların oluşumundan bertarafına kadar; çevreye ve insan sağlığına zarar verecek şekilde doğrudan veya dolaylı bir biçimde alıcı ortama verilmesinin önlenmesine, çevreye ve insan sağlığına zarar vermeden kaynağında ayrı olarak toplanması, sağlık kuruluşu içinde taşınması, geçici depolanması, tıbbi atık işleme tesisine taşınması ve bertaraf edilmesine, yönelik prensip, politika ve programlar ile hukuki, idari ve teknik esasların belirlenerek uygulanmasına ilişkin usul ve esasları düzenlemektir.	Sağlık kuruluşlarının faaliyetleri sonucu oluşan tıbbi atıklar ile bu atıkların üretildikleri yerlerde ayrı toplanması, sağlık kuruluşu içinde taşınması, geçici depolanması, tıbbi atık işleme tesisine taşınması ve bertaraf edilmesine ilişkin esasları kapsar.



#### 4.2. Avrupa Birliği Atık Mevzuatı

Avrupa Birliği'nde atık yönetimi konusunda temel düzenlemeler 2008/98/EC sayılı Atık Çerçeve Direktifinde yer almıştır. Bu direktif, atık yönetimi kapsamına giren temel kavramları ve genel atık yönetimi ilkelerini belirlemekte olup, birbirinden farklı atık çeşitleri esas alınarak hazırlanan direktifler bu ana direktifin tamamlayıcısı niteliğindedir [38].

Tablo 4.2 Avrupa Birliği atık mevzuatı [39]

Sayı	Mevzuat	Amacı
1013/2006/EC	Atıkların Taşınımı Tüzüğü	Tüzük, insan sağlığının ve çevrenin korunması amacıyla sınırışan atıkların taşınımını kontrol etmeyi amaçlamakta, bilgi gereklerini ve ön bildirim prosedürünü düzenlemekte, tehlikeli atıkların OECD-dışı ülkelere ihracatını yasaklayan Basel Sözleşmesini uygulamaktadır. 2014'te yenilenen Tüzük denetim sistemlerini güçlendirmekte ve üye devletlerin 1 Ocak 2017 itibarıyla tüm ülkeyi kapsayan denetim planları kurmalarını zorunlu kılmaktadır.
99/31/EC	Düzenli Depolama Direktifi	Direktif, atığın çevre ve insan sağlığı üzerindeki olumsuz etkilerini önlemek ve minimize etmek için işlenmemiş atığın düzenli depolamaya gönderilmesini yasaklamakta ve biyobozunur evsel atıkların azaltılması için bağlayıcı hedefler koymaktadır. Tehlikeli, tehlikesiz ve inert atıklar için üç farklı depolama tesisi öngören direktifle, 1995 tarihi baz alınarak, 2006 yılında düzenli depolamaya gönderilen biyobozunur evsel atığın oranı %75'i, 2009'da %50'yi ve 2016'da %35'i geçemeyecektir, ancak 16 üye devlete geçiş süreleri tanınmıştır.
94/62/EC	Ambalaj ve Ambalaj Atıkları Direktifi	Direktifin amacı, ambalaj atıklarının çevre üzerindeki etkilerini azaltmak, atık hiyerarşisini uygulayarak, bu tip atıkların üretimini azaltıp geri kazanım olanaklarını artırmaktır.
2006/66/EC	Atık Pil ve Akümülatörler Direktifi	Bazı tehlikeli maddeler içeren pil ve akümülatör atıklarını iyileştirmek ve bertaraf yöntemlerini belirlemektedir. Üye devletler, bu ürünlerdeki ağır metal miktarını azaltmak için plan ve program yapmalıdır.
96/59/EC	PCB'ler ve PCT'lerin (Poliklorinebifeniller ve Poliklorineterifeniller) Bertarafı Direktifi	Direktif, çevreye ve halk sağlığına olumsuz etkiler yaratabilecek, yapımlarında poliklorlu bifenil ve poliklorlu terfenil içeren atıkların yönetilmesini içermektedir. PCB ve PCT içeren aletlerin atılma yöntemlerini ve kullanılmış PCB ve PCT'lerin bu maddelerden arındırılarak bertaraf edilme yöntemlerini belirlemektedir.

UBöcek

B.

Oku

Tablo 4.2 Avrupa Birliği Atık mevzuatı (devam)

Sayı	Mevzuat	Amacı
2000/53/EC	Ömrünü Tamamlamış Araçlar Direktifi	Direktifin amacı ömrünü tamamlamış araçların çevreye zararını en aza indirmektir. Direktif ayrıca ömrünü tamamlamış araçların bertaraf edilmesini azaltmayı ve bu konuda faaliyet gösteren işletmelerin çevresel performansını artırmayı hedeflemektedir. Üretici sorumluluğu ilkeleri de bu direktif içerisinde yer almaktadır.
2006/21/EC	Maden Çıkartma ve İşleme Endüstrisinden Kaynaklanan Atıkların Yönetimi Direktifi	Direktifin amacı, Atık Çerçeve Direktifinin ilkelerine göre, maden endüstrisinden kaynaklanan atıkların çevreye olan etkilerini önlemek ve azaltmaktır. Direktif, işletmecilerin uygulanabilir en iyi teknikleri kullanarak çevreye verilen zararları önleme/azaltma için gerekli önlemleri almalarını, işletmeleri için atık yönetim planı hazırlamalarını, kazalara karşı politika ve acil önlem planları hazırlamalarını, izinlendirmelerini ve izinlendirme sırasında halkın katılımını içermektedir.
2012/19/EU	Atık Elektrikli ve Elektronik Ekipmanlara İlişkin Direktif [40]	Bu Direktifin amacı, birinci öncelik olarak atık elektrikli ve elektronik ekipmanların önlenmesi ve bu tür atıkların bertarafını azaltmak için yeniden kullanım, geri dönüşüm ve diğer geri kazanım yöntemleri ile sürdürülebilir üretim ve tüketime, kaynakların verimli kullanımına ve değerli ikincil hammaddelerin geri kazanılmasına katkıda bulunmaktır.

#### 4.3. Bölüm Değerlendirmesi

- Türkiye’de atık yönetimine yönelik hazırlanan tüm politika ve mevzuat Avrupa Birliği uyum süreci göz önüne alınarak oluşturulmuştur.
- Atıkların büyük bir bölümünü oluşturan belediye atıkları, hafriyat atıkları gibi atık türlerine ilişkin yönetmelikler Avrupa Birliği mevzuatı ile büyük oranda uyumludur.
- 2872 sayılı Çevre Kanunu ile oluşturulan atık yönetim politikaları ve mevzuatı, uluslararası ölçekte ülke şartlarına uyumlaştırılarak geliştirilmekte ve uygulanmaktadır
- Atık Yönetim planı yürürlükte olan mevzuatlar esas alınarak oluşturulmaktadır.

UBöcek

## 5. PROJEKSİYONLAR

### 5.1. Nüfus Projeksiyonu

Atık yönetiminin temel ihtiyaçlarından birisi nüfus artış hızının tahmin edilmesidir. Bu kapsamda, Antalya il sınırları içerisinde yer alan ilçelerin nüfus verileri İlbank, aritmetik artış metodu ve geometrik artış metodu ile 2050 yılına kadar TÜİK nüfus verileri kullanılarak tahmin edilmiştir. Nüfus projeksiyonlarının oluşturulmasında ilçelerin 2008-2021 yılları arasındaki nüfuslarına dayalı tahminler yapılmıştır. İlçe ölçeğinde tahmin edilen nüfus verileri kısa vadeli (2025) ve uzun vadeli (2050) olarak değerlendirilmiştir.

#### 5.1.1. İlbank yöntemi

İlbank yönteminde öncelikle ortalama yıllık nüfus artış hızı (Ç değeri) bulunur. Ç'nin hesaplanmasında Eşitlik (5.1)'den, gelecekteki nüfusun hesaplanmasında ise Eşitlik (5.2)'den faydalanılır ve Ç değeri grafiksel artış hızı hesabındaki ortalama artış hızı ile aynı değerdir.

$$\text{Artış hızı} = \zeta = \sqrt[t_s - t_i]{\frac{N_s}{N_i}} \quad (5.1)$$

$$\text{Gelecekteki nüfus} = N_g = N_s * \left(1 + \frac{\zeta}{100}\right)^{t_g - t_s} \quad (5.2)$$

Burada;

$N_{son}$ : Son nüfus sayımını,  $N_i$ : İlk nüfus sayımını,  $t_{son}$ :  $N_{son}$  nüfusunun belirlendiği yılı,  $t_i$ :  $N_i$  nüfusunun belirlendiği yılı,  $t_g$ :  $N_g$  nüfusunun belirleneceği yılı,  $N_g$ : Hesaplanacak olan nüfus değerini ifade etmektedir.

İlbank metoduna göre Ç değeri 1 ile 3 arasında ise olduğu gibi kullanılır. 1'in altında ise Ç değeri 1 alınırken, 3'ten büyük olması durumunda 3 olarak alınır. Bu kapsamda Ç değeri 1'in altında kalan Akseki, Demre, Elmalı, Finike, Gazipaşa, Gündoğmuş, İbradı, Korkuteli ve Kumluca ilçeleri için Ç değeri 1 alınmıştır. Ç değeri 1 ve 3 arasında kalan Aksu, Kaş, Kemer, Manavgat, Muratpaşa ve Serik ilçeleri için Ç değeri aynen alınmış olup, Ç değeri 3'ten büyük olduğu için Alanya, Döşemealtı, Kepez ve Konyaaltı ilçeleri için Ç değeri 3 alınarak hesaplama yapılmıştır.

U. Böcekçi

67

Okun

### 5.1.2. Aritmetik artış metodu

Aritmetik artış metodunda nüfusun birim zamandaki artışının sabit kaldığını ifade eden bir matematiksel ifade kullanır. Bir başka deyişle  $t_i$  zaman aralığında  $d_t$  nüfus artışı söz konusu ise nüfus artış hızı olan  $dy/dt$  sabit olup,  $k_a$  "aritmetik artış sabiti" ile ifade edilir. Bu durumda aritmetik artış sabiti Eşitlik (5.3) ve gelecekteki nüfus Eşitlik (5.4) ile hesaplanır.

$$\text{Aritmetik artış sabiti} = k_a = \frac{N_s - N_i}{t_s - t_i} \quad (5.3)$$

$$\text{Gelecekteki nüfus} = N_g = N_i + [k_a * (t_g - t_i)] \quad (5.4)$$

Burada;

$N_{son}$ : Son nüfusun sayım değerini,  $N_i$ : İlk nüfusun sayım değerini,  $t_{son}$ :  $N_{son}$  nüfusunun belirlendiği yılı,  $t_i$ :  $N_i$  nüfusunun belirlendiği yılı,  $t_g$ :  $N_g$  nüfusunun belirleneceği yılı,  $N_g$ : Hesaplanacak olan nüfus değerini ifade etmektedir.

### 5.1.3. Geometrik artış metodu

Geometrik artış metodunda, nüfus artış hızı nüfusun logaritmik bir fonksiyonu olarak ifade edilir. Nüfus artış hızı Eşitlik (5.5) ve gelecekteki nüfus Eşitlik (5.6) ile hesaplanır.

$$\text{Artış hızı} = r = \frac{\ln N_s - \ln N_i}{t_s - t_i} \quad (5.5)$$

$$\text{Gelecekteki nüfus} = N_g = N_i * e^{r(t_g - t_i)} \quad (5.6)$$

Burada;

$N_{son}$ : Son nüfusun sayım değerini,  $N_i$ : İlk nüfusun sayım değerini,  $t_{son}$ :  $N_{son}$  nüfusunun belirlendiği yılı,  $t_i$ :  $N_i$  nüfusunun belirlendiği yılı,  $t_g$ :  $N_g$  nüfusunun belirleneceği yılı,  $N_g$ : Hesaplanacak olan nüfus değerini ifade etmektedir.

### 5.1.4. İlçe ölçeğinde nüfus projeksiyonları

Antalya il sınırları içerisinde yer alan toplam 19 ilçenin İlbank, aritmetik artış metodu ve geometrik artış metoduna göre hesaplanan kısa vadeli (2025) ve uzun

U. Böcek

68

Aty

vadeli (2050) nüfus verileri Tablo 5.1'de özetlenmiştir. Nüfusu yıllara göre azalış gösteren Akseki, Gündoğmuş ve İbradı ilçeleri için aritmetik ve geometrik artış metoduna göre projeksiyon yapılmamış olup, bu ilçelerde yalnızca İlbank yöntemine göre nüfus tahminleri gerçekleştirilmiştir.

Tablo 5.1 İlçe ölçeğinde nüfus projeksiyonları

Merkez	2025			2050		
	İlbank	Aritmetik	Geometri	İlbank	Aritmetik	Geometri
Kepez	666.18	654.661	674.082	1.394.83	1.046.95	1.519.27
Muratpaşa	575.59	565.283	575.391	1.070.68	840.910	1.067.93
Konyaaltı	224.66	232.681	253.223	470.392	439.379	1.120.12
Döşemealtı	83.073	84.016	88.687	173.936	147.808	279.446
Aksu	82.525	81.344	82.478	142.337	117.038	141.745
Doğu ilçeleri	İlbank	Aritmetik	Geometri	İlbank	Aritmetik	Geometri
Alanya	394.64	386.549	397.142	826.297	611.005	864.979
Manavgat	270.88	266.180	270.763	497.953	393.928	496.362
Serik	147.14	145.104	147.110	252.665	208.551	252.218
Gazipaşa	54.243	53.188	53.236	69.562	59.824	60.732
Akseki	11.004	*	*	14.112	*	*
Gündoğmuş	7.461	*	*	9.568	*	*
İbradı	2.984	*	*	3.827	*	*
Batı ilçeleri	İlbank	Aritmetik	Geometri	İlbank	Aritmetik	Geometri
Kumluca	75.421	74.745	74.909	96.722	88.917	92.062
Kaş	65.225	64.781	65.214	94.315	85.362	94.199
Korkuteli	58.152	57.831	57.989	74.576	70.004	73.071
Finike	51.413	50.295	50.331	65.934	55.847	56.509
Kemer	50.877	49.992	50.629	87.903	71.100	84.846
Elmalı	42.263	41.395	41.428	54.200	46.273	46.899
Demre	28.252	27.788	27.822	36.232	31.777	32.416

\* Tahmin yapılmamıştır.

Akseki ilçesinin nüfusu yıllara göre azalış göstermekte olup, bu ilçe için yalnızca İlbank yöntemine göre tahmin yapılmıştır. İlçenin geçmiş nüfusları ve yıllara göre nüfus tahminleri Şekil 5.1'de verilmektedir.

U. Böcek

B.

Am

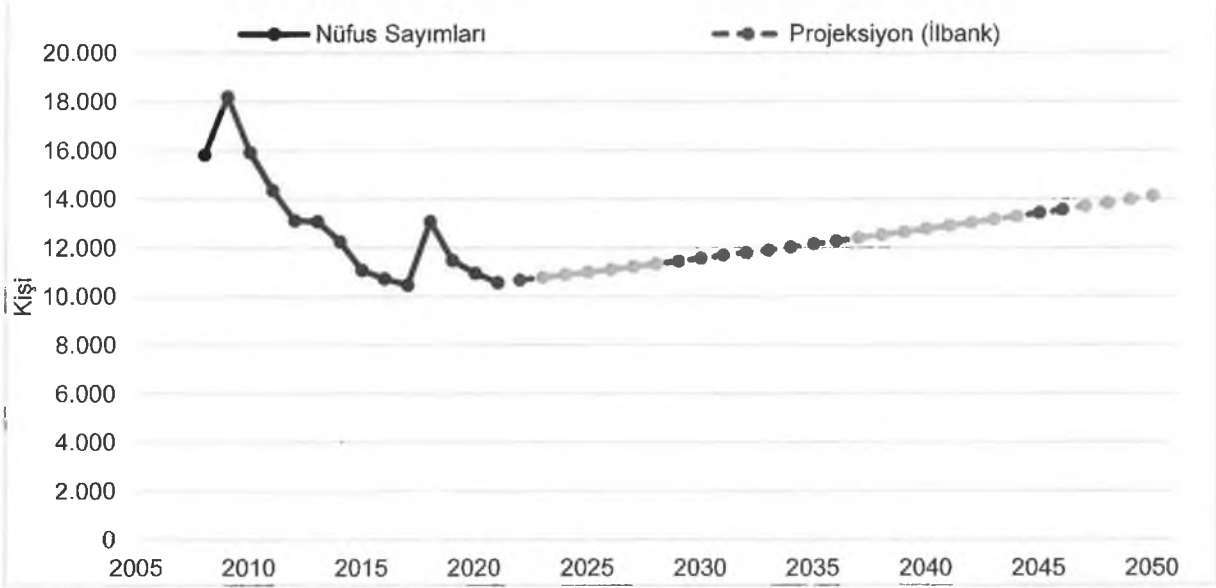

Şekil 5.1 Akseki ilçesi nüfus sayımları ve tahminleri

Aksu ilçesinin nüfusu yıllara göre artış eğiliminde olup, ilçenin geçmiş nüfusları ve yıllara göre nüfus tahminleri Şekil 5.2'de verilmektedir. İlbank ve geometrik artış yöntemine göre nüfus tahmin değerleri birbirine yakındır.

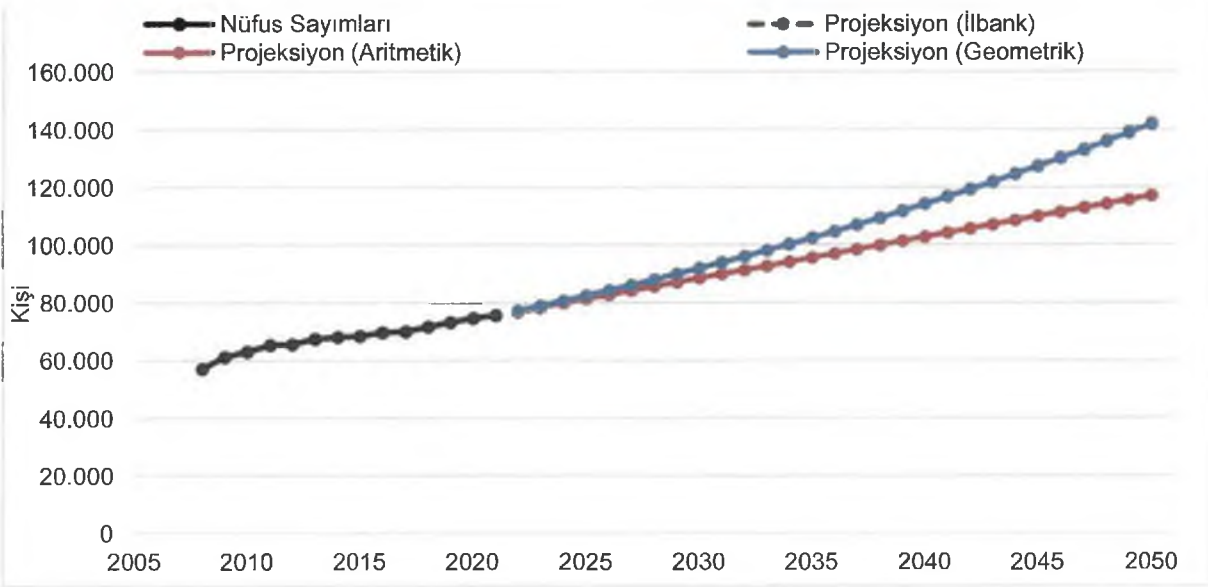

Şekil 5.2 Aksu ilçesi nüfus sayımları ve tahminleri

Alanya ilçesinin nüfusu yıllara göre artış eğiliminde olup, ilçenin geçmiş nüfusları ve yıllara göre nüfus tahminleri Şekil 5.3'te verilmektedir.

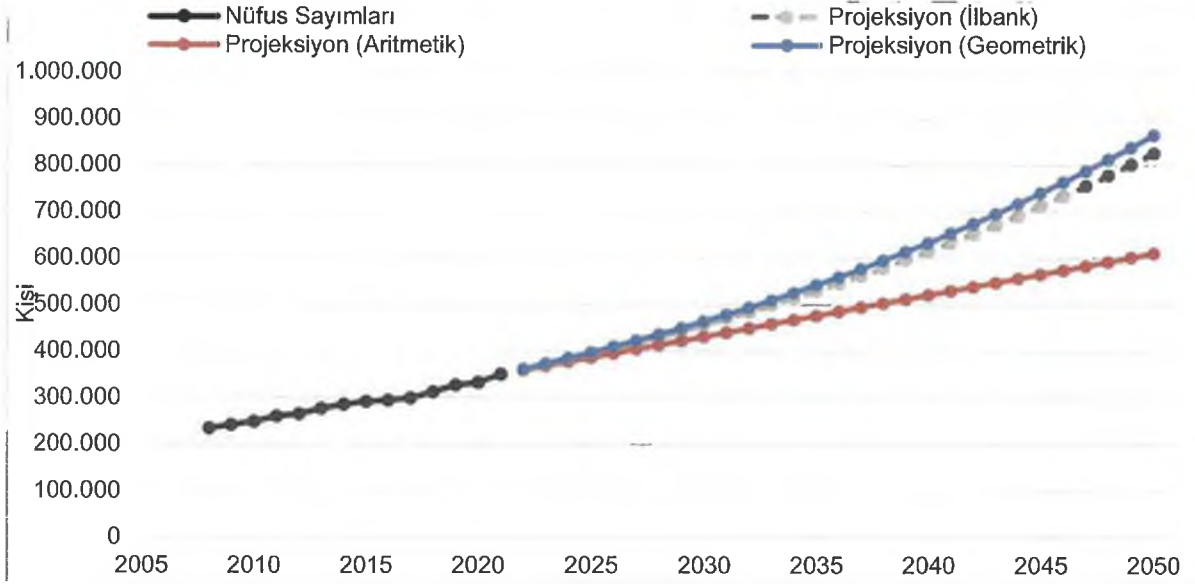

Şekil 5.3 Alanya ilçesi nüfus sayımları ve tahminleri

Demre ilçesinin nüfusu yıllara göre artış eğiliminde olup, ilçenin geçmiş nüfusları ve yıllara göre nüfus tahminleri Şekil 5.4'te verilmektedir.

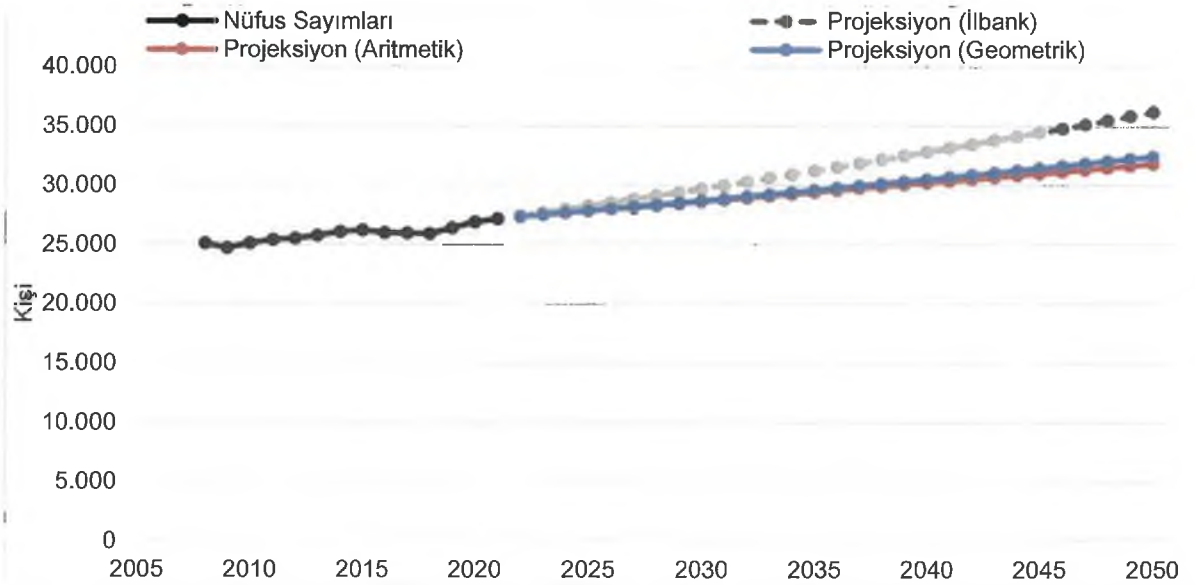

Şekil 5.4 Demre ilçesi nüfus sayımları ve tahminleri

Döşemealtı ilçesinin nüfusu yıllara göre artış eğiliminde olup, ilçenin geçmiş nüfusları ve yıllara göre nüfus tahminleri Şekil 5.5'te verilmektedir.

uBöcek

71

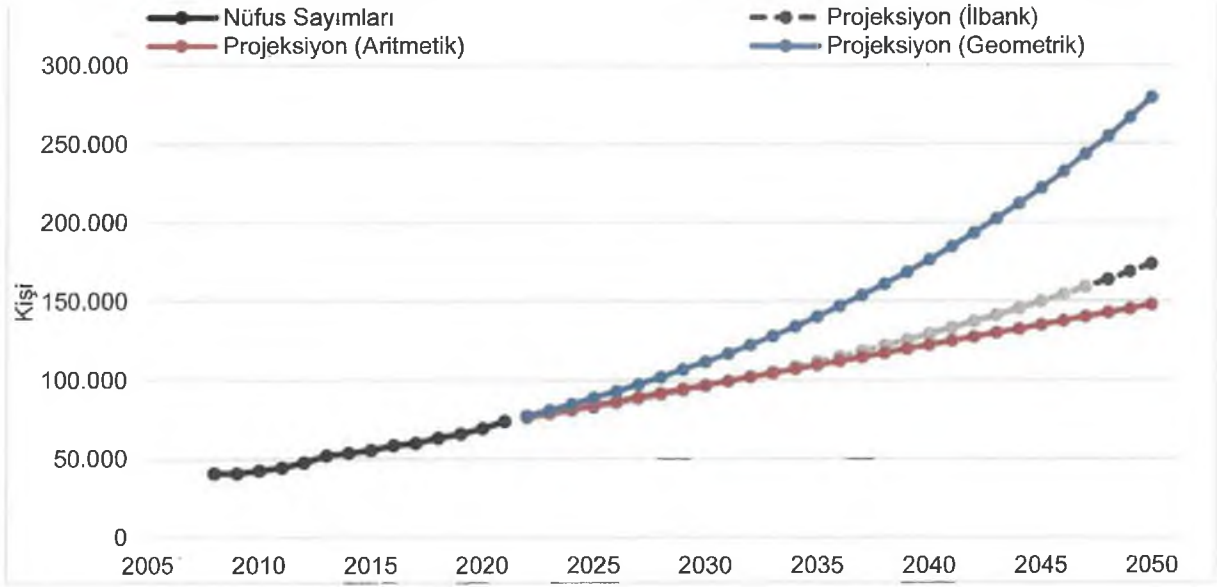

Şekil 5.5 Döşemealtı ilçesi nüfus sayımları ve tahminleri

Elmalı ilçesinin nüfusu yıllara göre artış eğiliminde olup, ilçenin geçmiş nüfusları ve yıllara göre nüfus tahminleri Şekil 5.6'da verilmektedir.

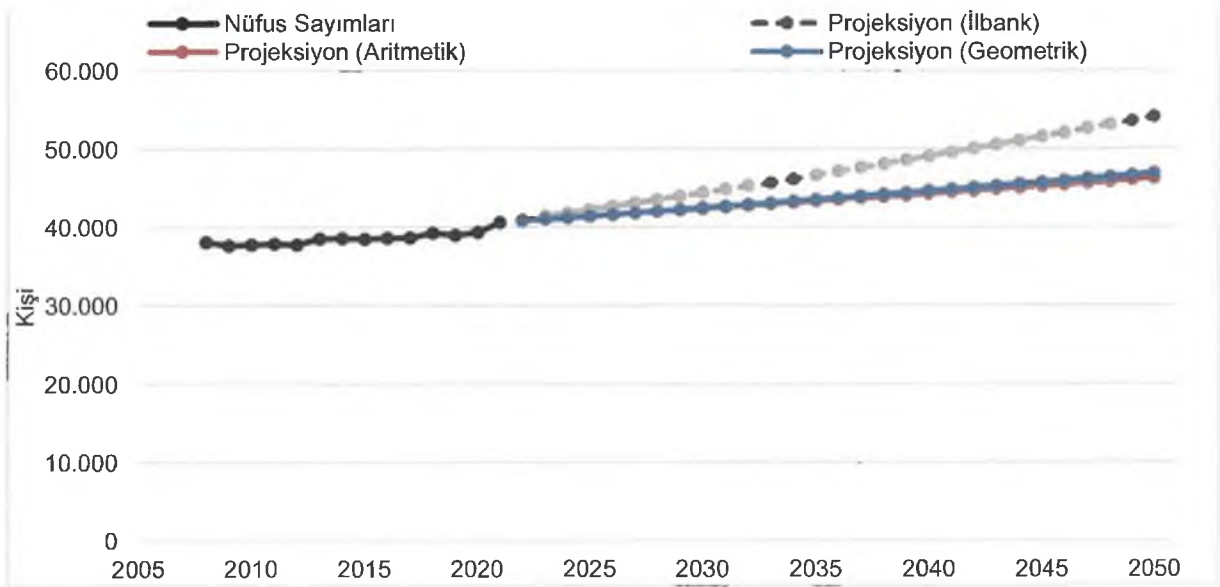

Şekil 5.6 Elmalı ilçesi nüfus sayımları ve tahminleri

Finike ilçesinin nüfusu yıllara göre artış eğiliminde olup, ilçenin geçmiş nüfusları ve yıllara göre nüfus tahminleri Şekil 5.7'de verilmektedir.

U. Böcek



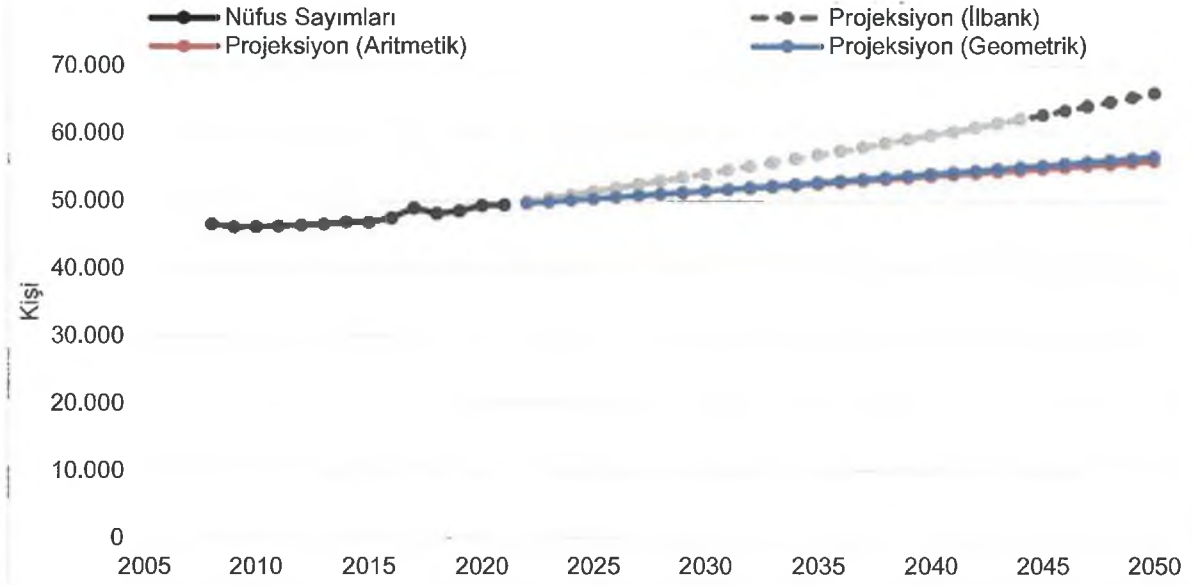

Şekil 5.7 Finike ilçesi nüfus sayımları ve tahminleri

Gazipaşa ilçesinin nüfusu yıllara göre artış eğiliminde olup, ilçenin geçmiş nüfusları ve yıllara göre nüfus tahminleri Şekil 5.8'de verilmektedir.

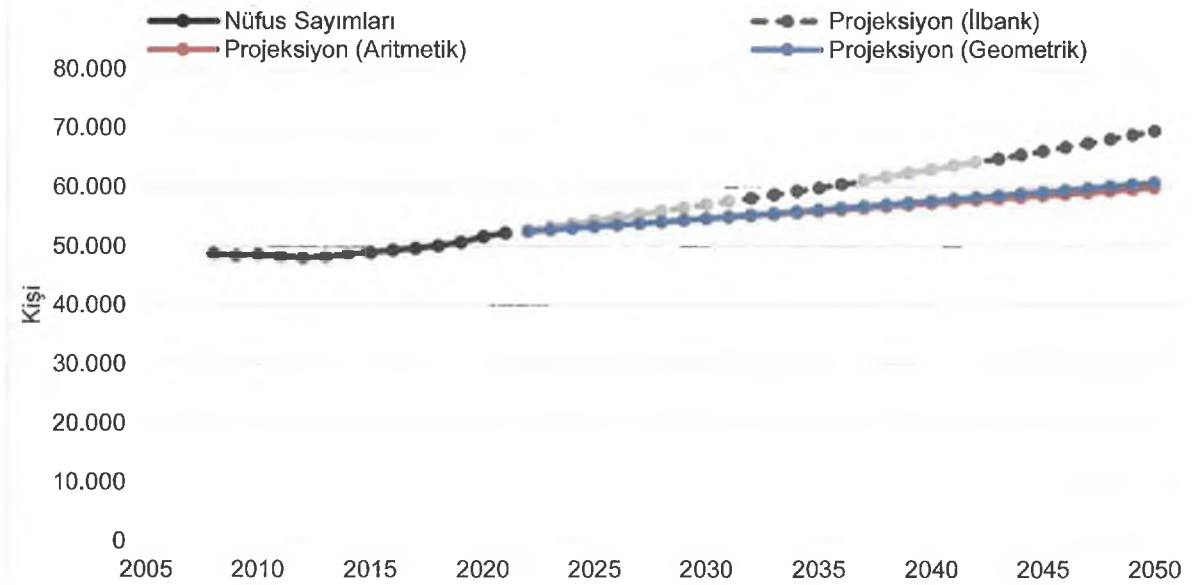

Şekil 5.8 Gazipaşa ilçesi nüfus sayımları ve tahminleri

Gündoğmuş ilçesinin nüfusu yıllara göre azalış göstermekte olup, bu ilçe için yalnızca İlbank yöntemine göre tahmin yapılmıştır. İlçenin geçmiş nüfusları ve yıllara göre nüfus tahminleri Şekil 5.9'da verilmektedir.

UBöcek

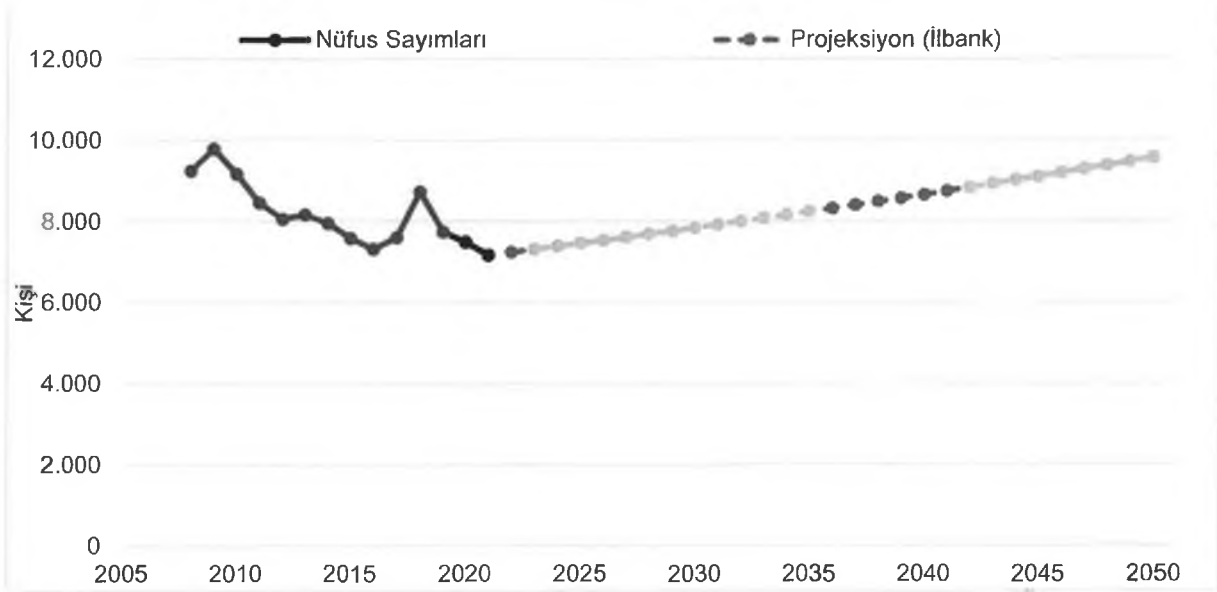

Şekil 5.9 Gündoğmuş ilçesi nüfus sayımları ve tahminleri

İbradı ilçesinin nüfusu yıllara göre azalım göstermekte olup, bu ilçe için yalnızca İlbank yöntemine göre tahmin yapılmıştır. İlçenin geçmiş nüfusları ve yıllara göre nüfus tahminleri Şekil 5.10'da verilmektedir.

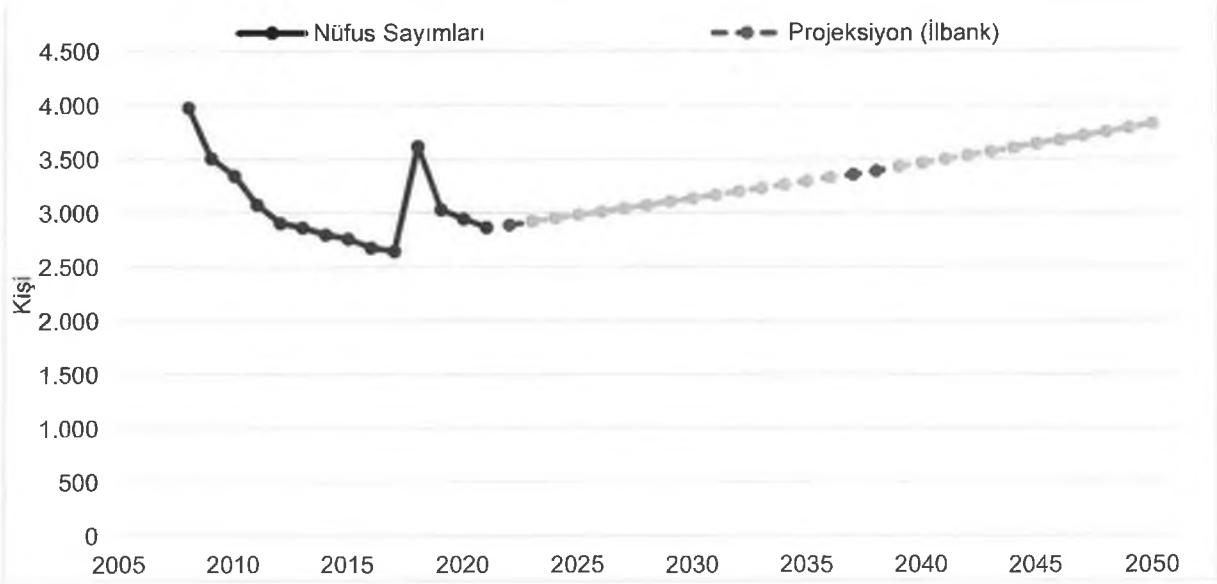

Şekil 5.10 İbradı ilçesi nüfus sayımları ve tahminleri

Kaş ilçesinin nüfusu yıllara göre artış eğiliminde olup, ilçenin geçmiş nüfusları ve yıllara göre nüfus tahminleri Şekil 5.11'de verilmektedir. İlbank ve geometrik artış yöntemine göre nüfus tahmin değerleri birbirine yakındır.

UBöcek

İ.

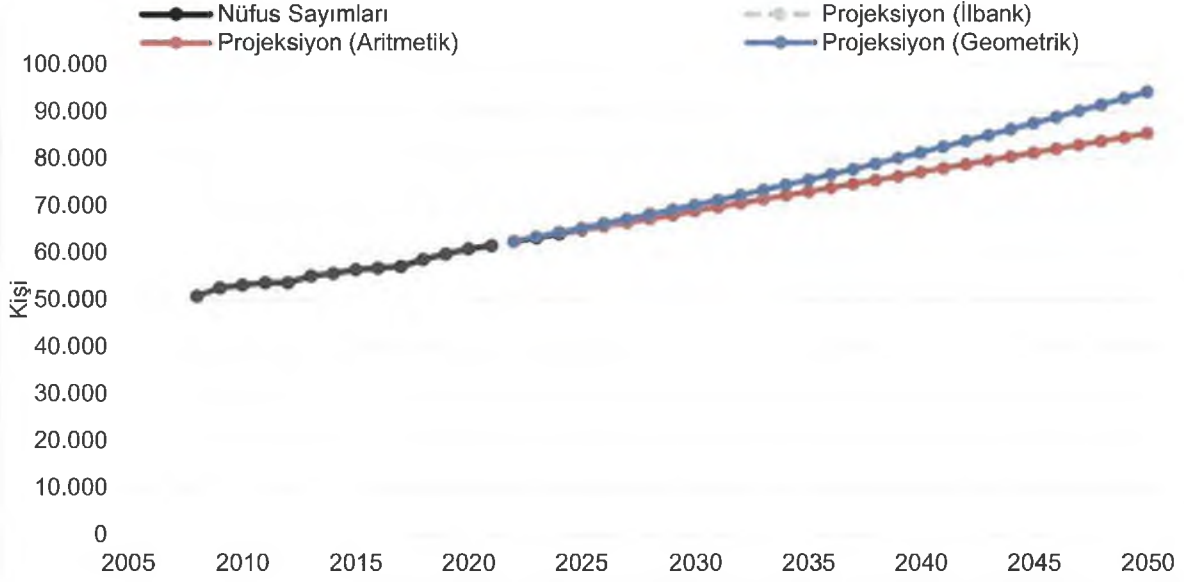

Şekil 5.11 Kaş ilçesi nüfus sayımları ve tahminleri

Kemer ilçesinin nüfusu yıllara göre artış eğiliminde olup, ilçenin geçmiş nüfusları ve yıllara göre nüfus tahminleri Şekil 5.12'de verilmektedir.

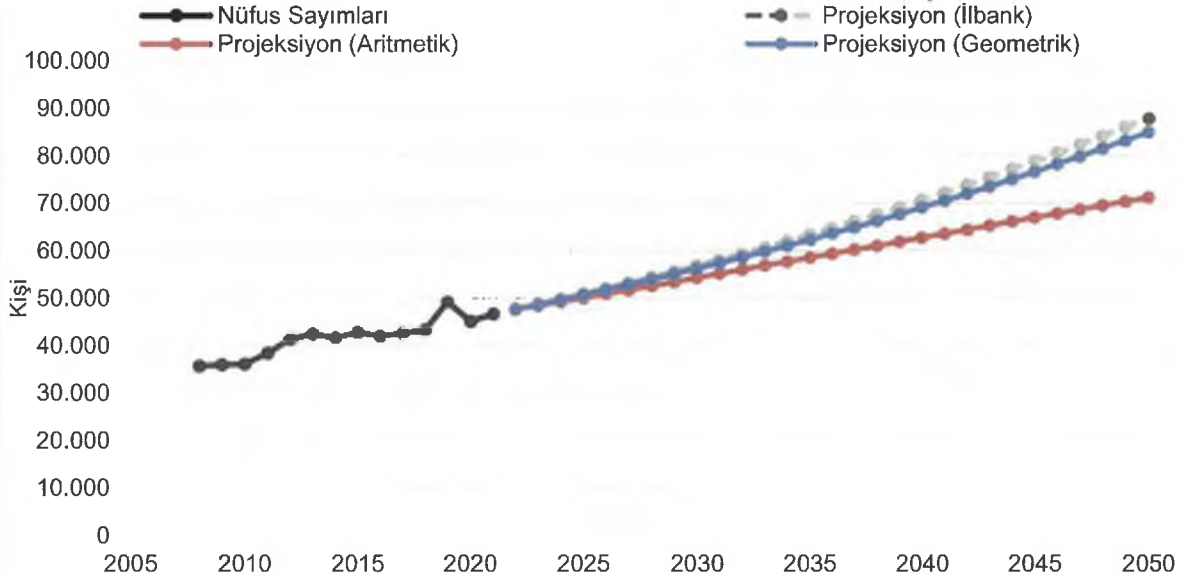

Şekil 5.12 Kemer ilçesi nüfus sayımları ve tahminleri

Kepez ilçesinin nüfusu yıllara göre artış eğiliminde olup, ilçenin geçmiş nüfusları ve yıllara göre nüfus tahminleri Şekil 5.13'te verilmektedir.

U. Böcek, B., O. Ay

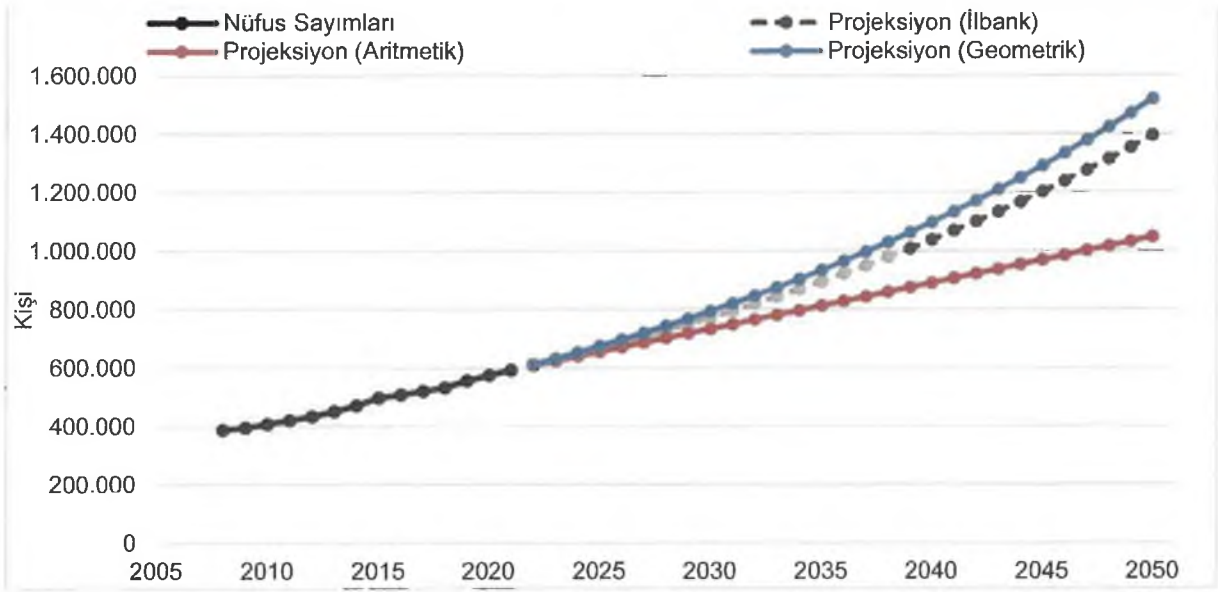

Şekil 5.13 Kepez ilçesi nüfus sayımları ve tahminleri

Konyaaltı ilçesinin nüfusu yıllara göre artış eğiliminde olup, ilçenin geçmiş nüfusları ve yıllara göre nüfus tahminleri Şekil 5.14'te verilmektedir.

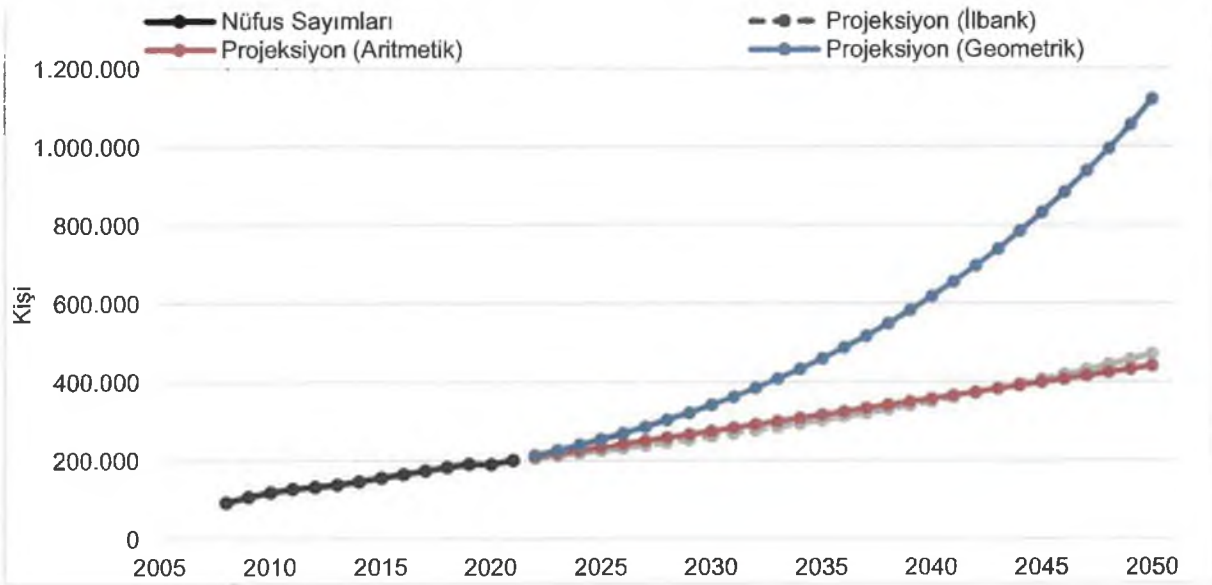

Şekil 5.14 Konyaaltı ilçesi nüfus sayımları ve tahminleri

Korkuteli ilçesinin nüfusu yıllara göre artış eğiliminde olup, ilçenin geçmiş nüfusları ve yıllara göre nüfus tahminleri Şekil 5.15'te verilmektedir.

UBöcek

Ş.

Özge

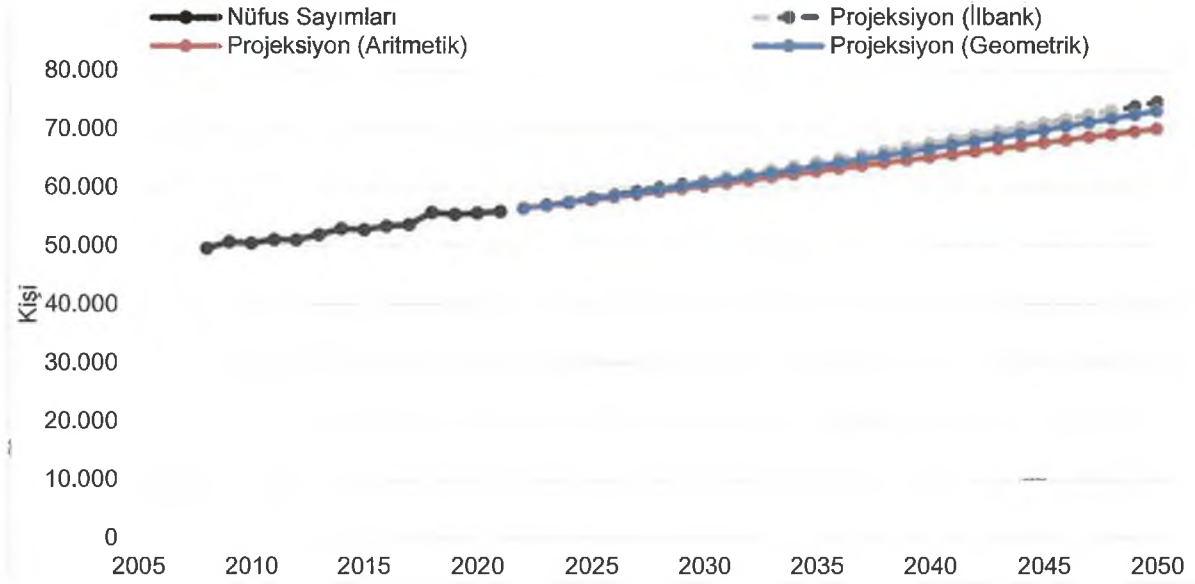

Şekil 5.15 Korkuteli ilçesi nüfus sayımları ve tahminleri

Kumluca ilçesinin nüfusu yıllara göre artış eğiliminde olup, ilçenin geçmiş nüfusları ve yıllara göre nüfus tahminleri Şekil 5.16'da verilmektedir.

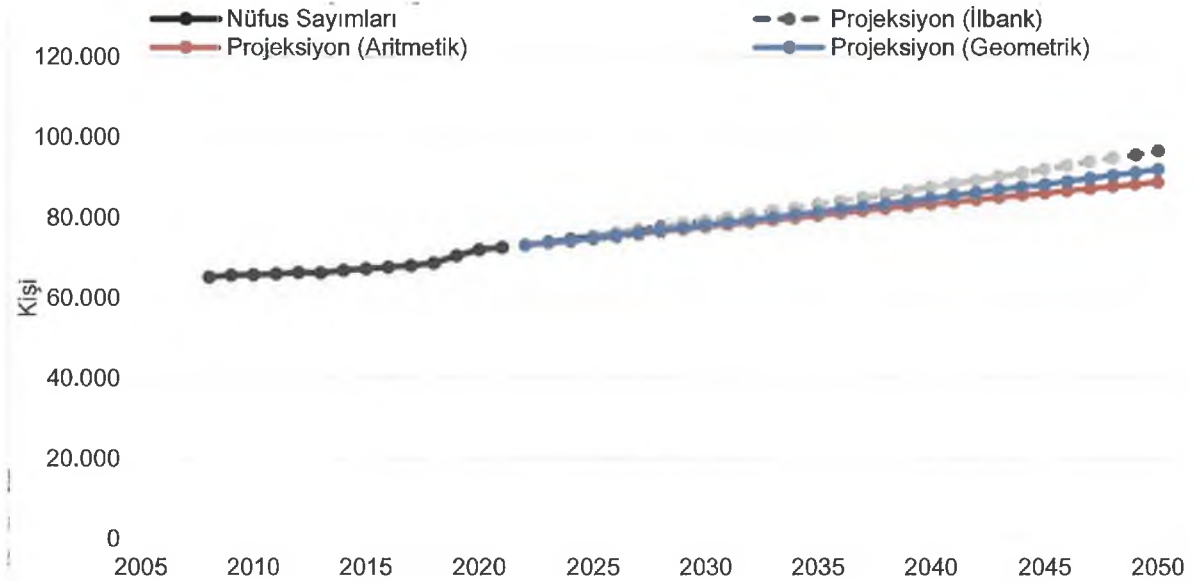

Şekil 5.16 Kumluca ilçesi nüfus sayımları ve tahminleri

Manavgat ilçesinin nüfusu yıllara göre artış eğiliminde olup, ilçenin geçmiş nüfusları ve yıllara göre nüfus tahminleri Şekil 5.17'de verilmektedir. İlbank ve geometrik artış yöntemine göre nüfus tahmin değerleri birbirine yakındır.

UBöcek

B.

77

CA4

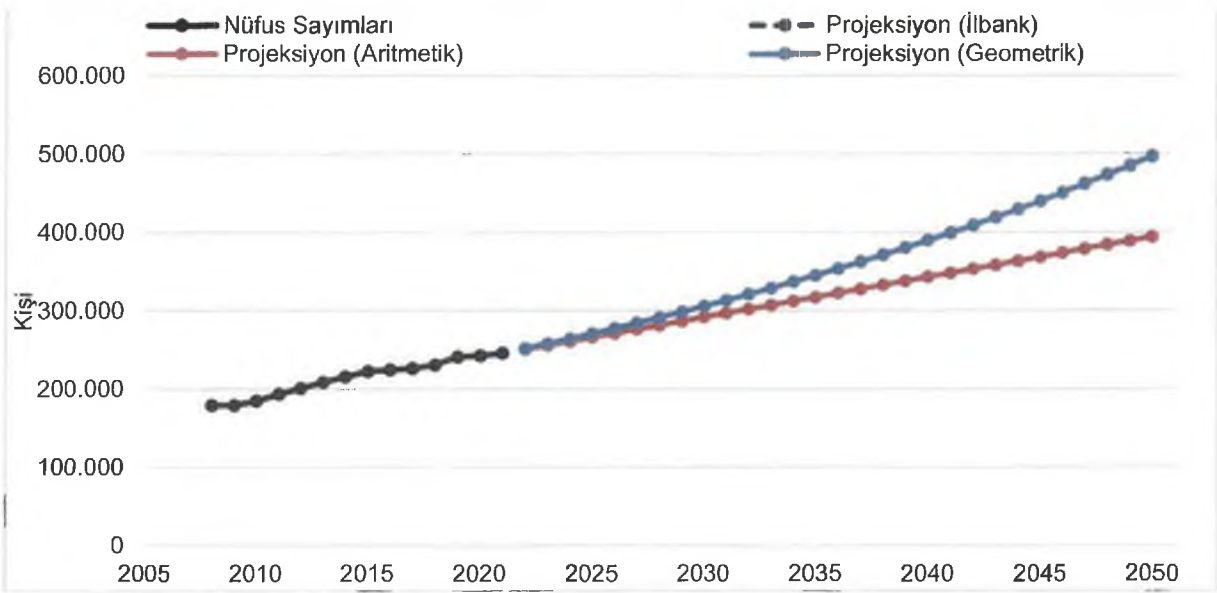

Şekil 5.17 Manavgat ilçesi nüfus sayımları ve tahminleri

Muratpaşa ilçesinin nüfusu yıllara göre artış eğiliminde olup, ilçenin geçmiş nüfusları ve yıllara göre nüfus tahminleri Şekil 5.18'de verilmektedir. İlbank ve geometrik artış yöntemine göre nüfus tahmin değerleri birbirine yakındır.

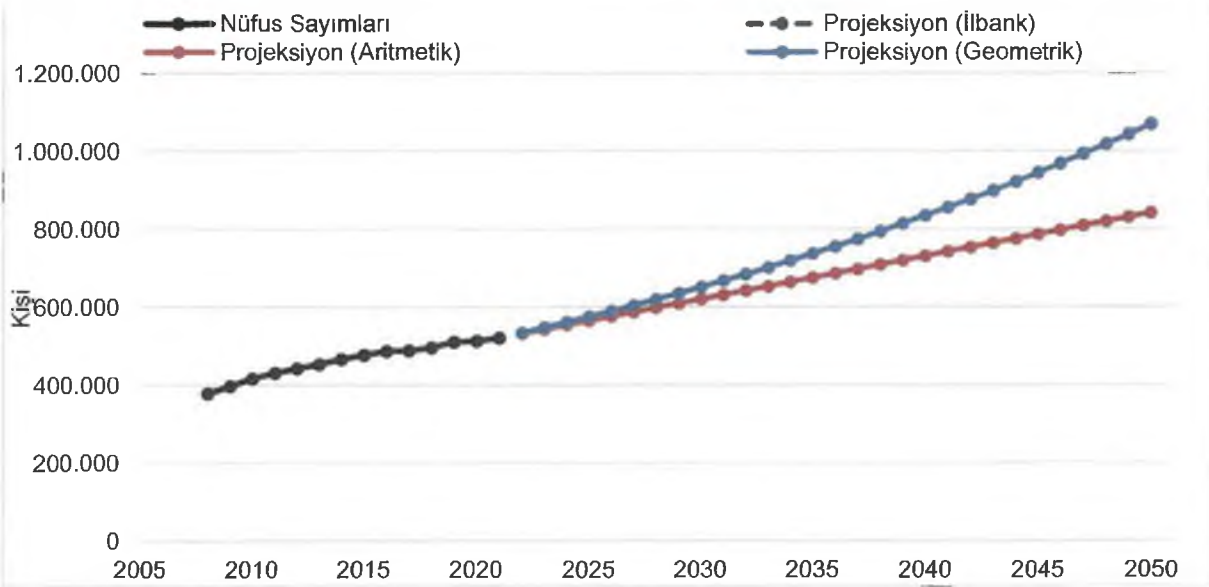

Şekil 5.18 Muratpaşa ilçesi nüfus sayımları ve tahminleri

Serik ilçesinin nüfusu yıllara göre artış eğiliminde olup, ilçenin geçmiş nüfusları ve yıllara göre nüfus tahminleri Şekil 5.19'da verilmektedir. İlbank ve geometrik artış yöntemine göre nüfus tahmin değerleri birbirine yakındır.

U. Böcek

B.

O. Yılmaz

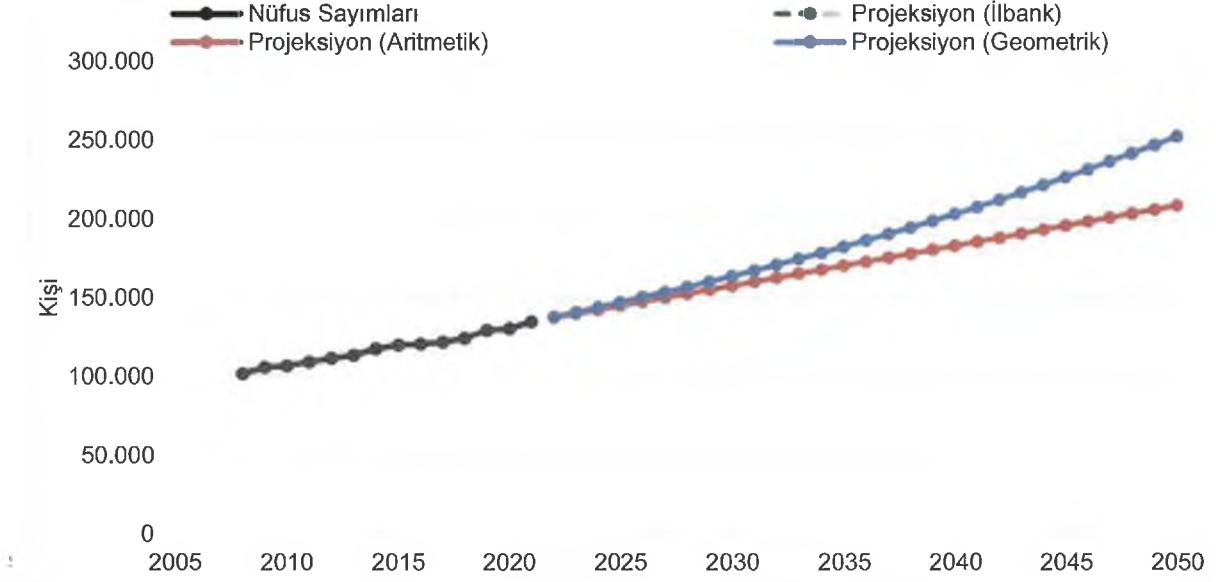

Şekil 5.19 Serik ilçesi nüfus sayımları ve tahminleri

Antalya il sınırları içerisinde yer alan 19 ilçenin tamamında nüfus projeksiyonları gerçekleştirilmiş olup, özellikle turizm ve tarım faaliyetlerinin düşük olduğu ilçelerde nüfusun azalma eğiliminde olduğu görülmektedir. Turizm ve tarım faaliyetlerinin daha yoğun olduğu ilçeler ile merkez ilçelerde ise nüfus artış eğilimindedir. Bu nedenler göz önünde bulundurularak ilçelerin nüfus artış eğilimlerine göre gelecek nüfus projeksiyonu için İlbank yönteminin daha uygun olduğu değerlendirilmiş ve belediye atıklarının projeksiyonunda bu veriler kullanılmıştır.

## 5.2. İklim Projeksiyonu

İklim değişikliği, tüm dünyada olduğu gibi ülkemizde de etkisini artan şekilde hissettirmektedir. Türkiye, dünyada iklim değişikliğinden en çok etkilenmesi beklenen bölgelerden biri olan Akdeniz Havzası'nda yer almaktadır. Hükümetlerarası İklim Değişikliği Paneli'nin (Intergovernmental Panel on Climate Change/IPCC) değerlendirme raporlarında Akdeniz Havzası'nda genel sıcaklık artışının 1°-2°C'ye ulaşacağı, kuraklığın geniş bölgelerde hissedileceği ve özellikle iç kesimlerde sıcak hava dalgalarının ve aşırı sıcak günlerin sayısının artacağı öngörülmektedir. Bu kapsamda Türkiye'de yıllık ortalama sıcaklıklarda 2,5°-4°C düzeyinde artış görüleceği, ülkenin yakın gelecekte daha sıcak, daha kurak ve yağışlar açısından daha belirsiz bir iklim yapısına sahip olacağı tahmin edilmektedir.

UBöcek

B.

Oku

İklim değişikliği ile birlikte nüfus hareketliliği ve göç gibi hususlar atık yönetimi konusunu da doğrudan ilgilendiren bir husustur.

Türkiye, su kaynakları ile ilgili araştırmalarda esas alınmak üzere birbirinden tabii sınırlar ile ayrılmış olan 25 hidrolojik havzaya bölünmüştür. Antalya İli, Batı Akdeniz Havzası, Antalya Havzası ve Doğu Akdeniz Havzalarının içerisinde bulunmaktadır. İlin yüzölçümü itibarı ile %93'ü Antalya Havzası ile Batı Akdeniz Havzası içerisinde bulunmaktadır. Bu nedenle sıcaklık ve yağış projeksiyonları Antalya ve Batı Akdeniz havzaları için değerlendirilmiştir. Antalya Havzası'na ait referans dönemi incelendiğinde, ortalama sıcaklık değerlerinin kıyı kesimlerde 19 °C ile maksimuma ulaştığı ancak havzanın kuzeyine gidildikçe yükseltinin de etkisiyle değerlerin 11 °C'lere kadar düştüğü gözlenmektedir [41] [42]. Antalya havzasında yapılan iklim değişikliği projeksiyonlarına göre HadGEM2-ES, MPI-ESM-MR ve CNRM- M5.1 model sonuçları incelendiğinde, projeksiyon dönemi sürecince HadGEM2-ES modelinin her iki senaryo (RCP4.5, RCP8.5) altında da referans periyoda göre lineer bir şekilde en çok sıcaklık artışı gösteren model olduğu ve sıcaklık artışlarının en az beklendiği modelin MPI-ESM-MR küresel modeli olduğu belirtilmektedir. Ortalama olarak her üç model için her iki senaryo sonucunda da sıcaklık artışları öngörülmekte olup bu artışın havzanın denizden uzak iç kesimlerinde daha belirgin olması beklenmektedir. Projeksiyon dönemi boyunca havzadaki sıcaklıkların iyimser senaryo için maksimum 3,3°C ve kötümser senaryo için maksimum 5,6°C artması söz konusudur [41]. Havzada gelecek dönem iklim projeksiyonları için sıcaklık anomali değerleri 10'ar yıllık ortalamalar bazında her üç model ve iki senaryo için Şekil 5.20 ve Şekil 5.21'de verilmektedir.

UBöcek

72

Çfı



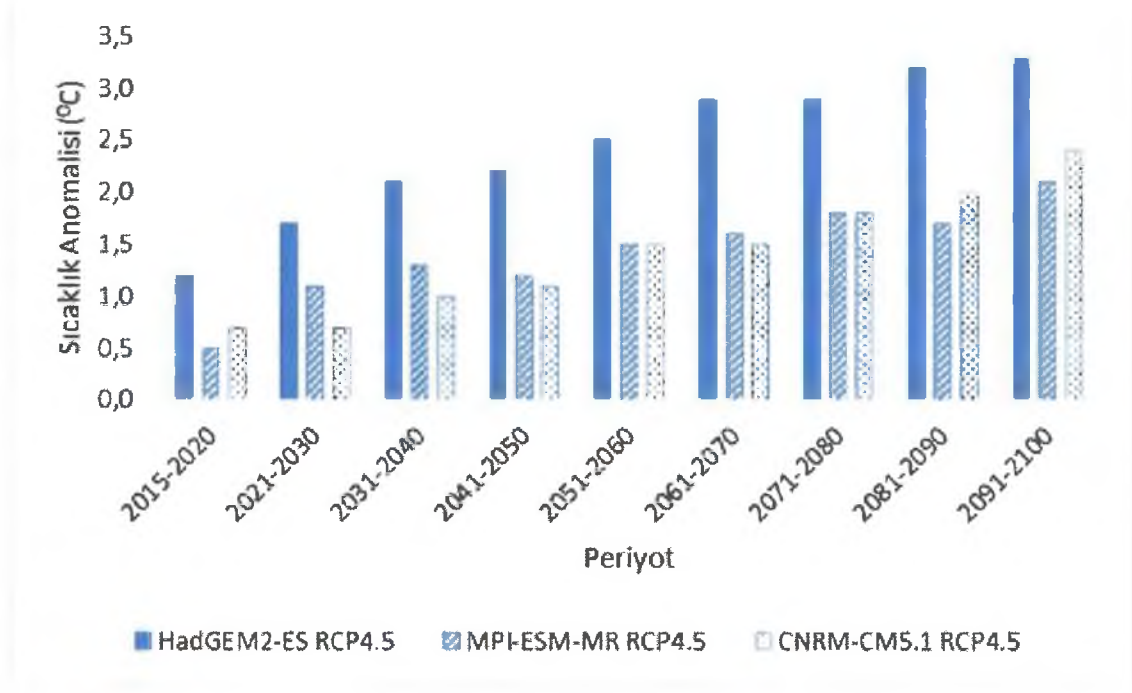

Şekil 5.20 Antalya havzası modeller ölçüğünde sıcaklık anomali değerleri (RCP4.5)  
[41]

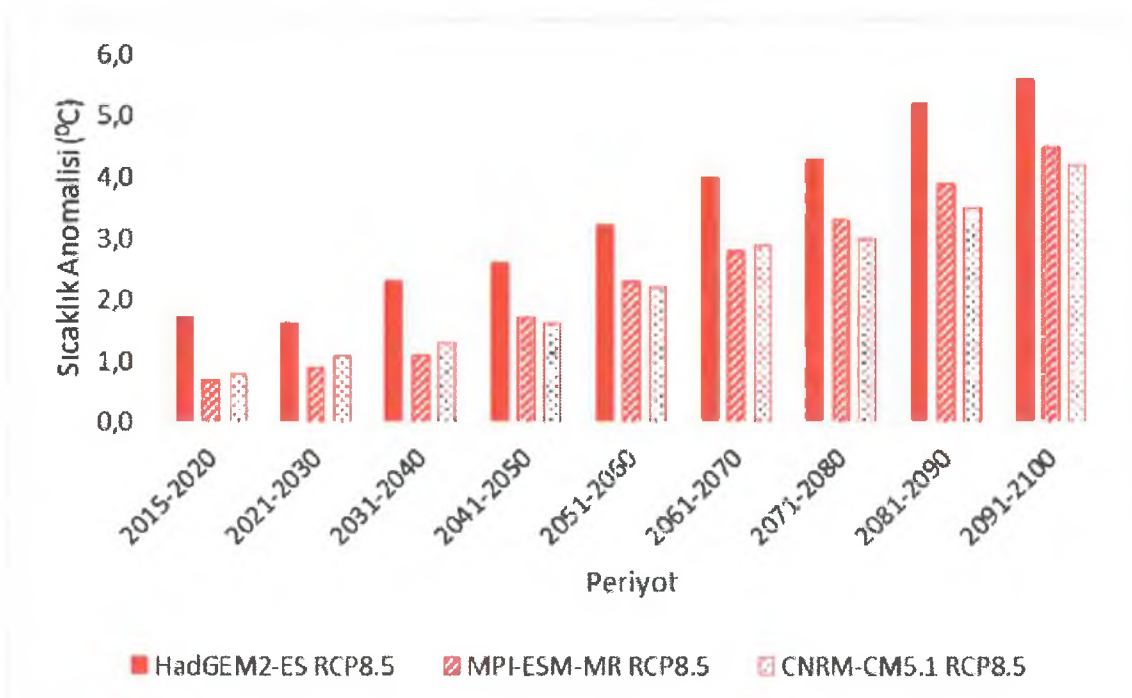

Şekil 5.21 Antalya havzası modeller ölçüğünde sıcaklık anomali değerleri (RCP8.5)  
[41]

UBöcek

Ş.

ÖH

Batı Akdeniz Havzası'na ait referans periyodu ortalama sıcaklıklarına göre değerlerin 16°C civarında olduğu ve bu değerlerin kıyı kesimlere gidildikçe 19°C'lere ulaştığı görülmektedir. İklim değişikliği projeksiyonlarına göre ise HadGEM2-ES, MPI-ESM-MR ve CNRM-CM51 modellerinin sıcaklık sonuçları incelendiğinde, her iki senaryoda da 2015-2100 projeksiyon sürecince referans periyoduna göre artış gerçekleşeceği ve en dramatik sıcaklık artışının HadGEM2-ES modeli tarafından üretildiği görülmektedir. Tüm model sonuçları bir arada değerlendirildiğinde, RCP4.5 senaryosu için artış değerlerinin 3,3°C ve RCP8.5 senaryosu için artış değerlerinin 5,5°C'ye ulaşacağı tahmin edilmektedir. MPI-ESM-MR ve CNRM-CM5.1 modelleri tarafından her iki senaryo sonucunda öngörülen sıcaklık artışları, HadGEM2-ES modeline göre daha düşük kalmaktadır. Her üç model sonucu için de havzanın denizden uzak iç kesimlerinde sıcaklık artış değerlerinin daha yüksek olacağı öngörülmektedir [42]. Şekil 5.22 ve Şekil 5.23'te havzaya ait sıcaklık anomali değerlerinin model ve senaryolar bazında değişimleri verilmiştir.

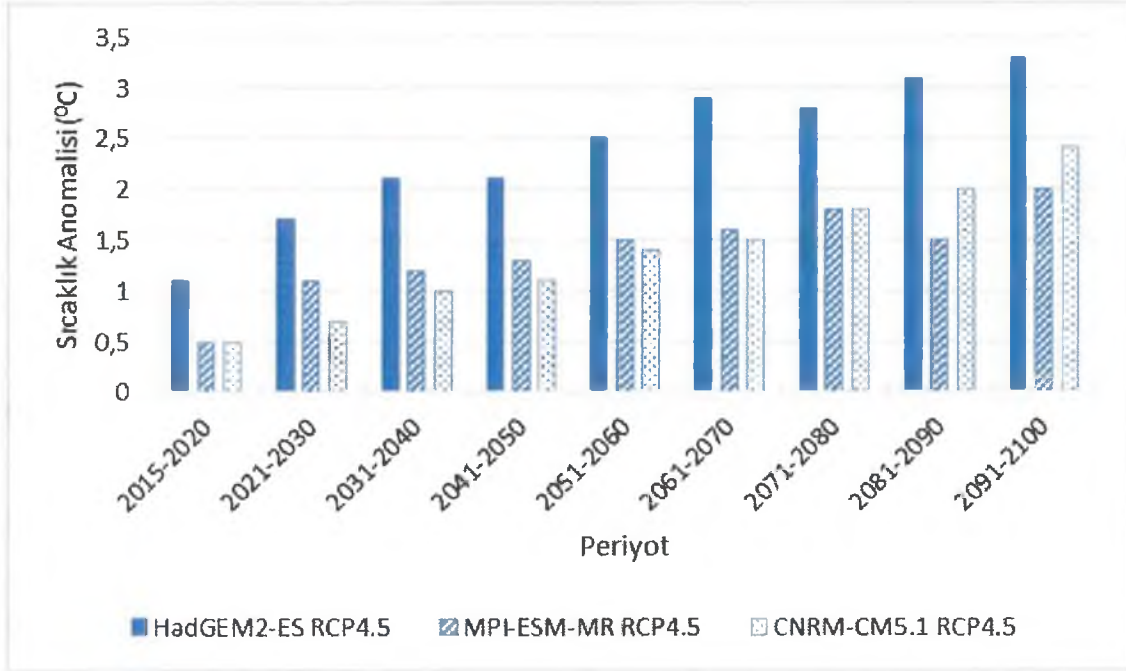

Şekil 5.22 Batı Akdeniz havzası modeller ölçeğinde sıcaklık anomali değerleri (RCP4.5) [42]

UBöcek

İ.

Ç.

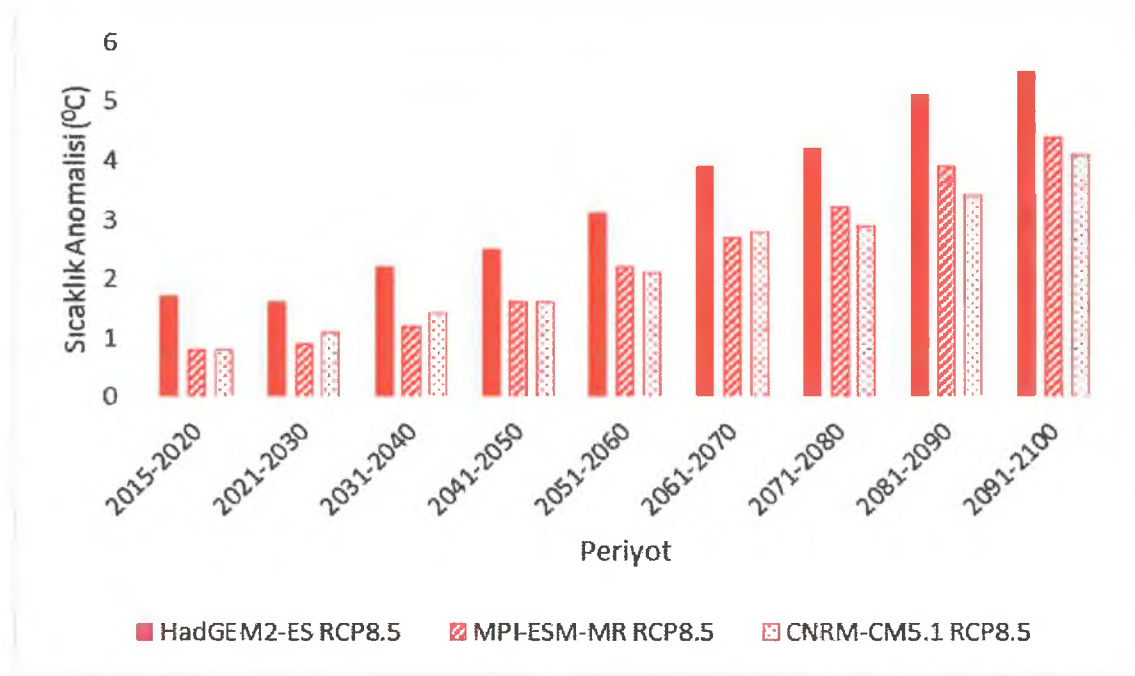

Şekil 5.23 Batı Akdeniz havzası modeller ölçeğinde sıcaklık anomali değerleri (RCP8.5) [42]

Antalya havzasında yağış projeksiyonları baz alındığında, referans dönemine göre havza kıyı kesimlerinde 1000 mm'leri aşan değerler gözlenmekte iken iç kesimlere ve kuzeye doğru gidildikçe yağış değerlerinin azaldığı ve 500 mm'lere düştüğü gözlenmektedir. 2015-2100 projeksiyon dönemi için her üç küresel iklim modeli ile de elde edilen sonuçlara dayanılarak, yüzyıl sonlarına doğru havzanın kuzeyinde bir miktar daha düşük olmakla birlikte, genel olarak tüm havzayı etkileyecek ölçüde ekstrem azalmalar beklenmektedir. RCP4.5 için projeksiyon döneminin ilk yarısında bazı 10 yıllarda yağışta artış beklense de RCP8.5 için projeksiyon döneminin neredeyse tamamında yağışta eksiklikleri önemli seviyelere ulaşmaktadır [41]. Antalya Havzası için üretilen model sonuçları kıyaslandığında yağışlarda referans dönemine göre %27'lere varan azalmalar söz konusudur. Model sonuçları havza genelinde değerlendirildiğinde, özellikle projeksiyon döneminin ikinci yarısında belirginleşen ve havzanın özellikle güneyini etkisi altına alan önemli yağış eksikliklerinin yaşanacağı tahmin edilmektedir. Yağış anomali değerleri değişimi her üç model ve iki senaryo için Şekil 5.24 ve Şekil 5.25'te verilmiştir.

UBöcek

J

CH

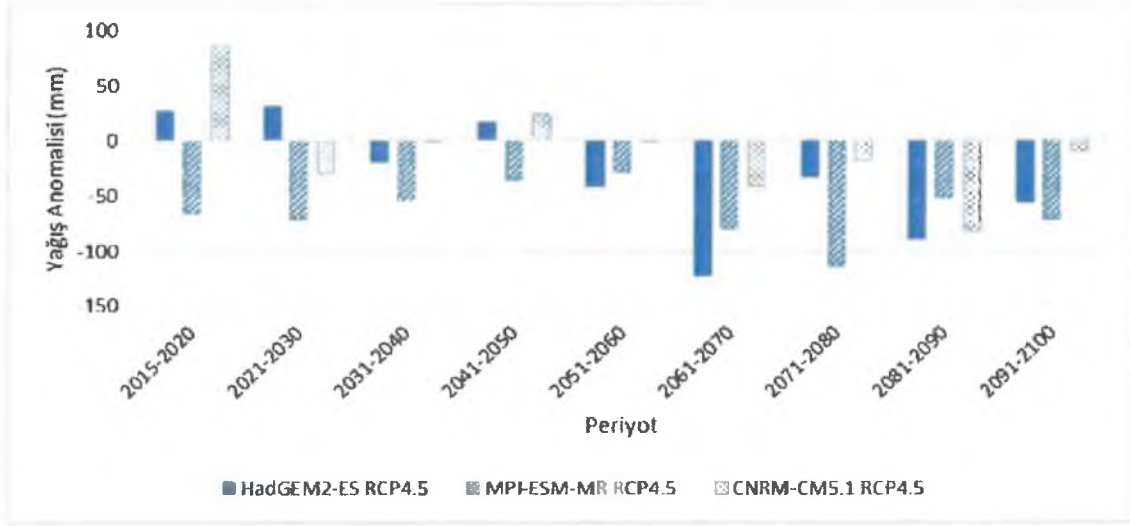

Şekil 5.24 Antalya Havzasında modeller bazında yağış anomali değerleri, RCP4.5 Senaryosu [41]

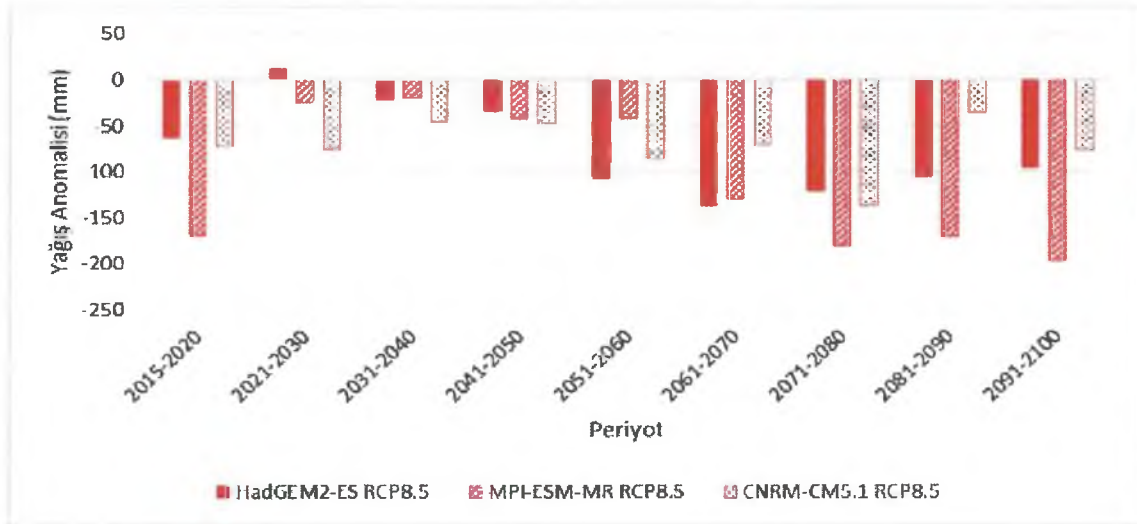

Şekil 5.25 Antalya Havzasında modeller bazında yağış anomali değerleri, RCP8.5 Senaryosu [41]

Batı Akdeniz havzasında referans döneme ait toplam yağış değerlerine göre havza alanı içinde yağış değerleri değişim aralığının oldukça geniş olduğu, iç kesimlerde 400-500 mm'lere düşen yağış değerlerinin kıyı kesimlerinde oldukça arttığı ve bazı kesimlerde 1400 mm'leri bulduğu görülmektedir. Modeller yağış sonuçları açısından değerlendirildiğinde, projeksiyon dönemi boyunca farklı sonuçlar üretmelerine rağmen, genel olarak yağış rejiminde azalma profili görülmektedir. Batı Akdeniz Havzası için üretilen model sonuçları kıyaslandığında yağışlarda referans dönemine göre %35'lere varan azalmalar söz konusudur. Model

sonuçları havza genelinde değerlendirildiğinde projeksiyon dönemi genelinde özellikle son 30 yıllık periyotta ön plana çıkan bir azalma trendi beklendiği ve bu azalmanın havzanın güney kıyılarında, yüksek değerlerde olduğu gözlenmektedir. Şekil 5.26 ve Şekil 5.27'da havzada yağış anomali değerlerindeki değişim model ve senaryolar bazında verilmiştir [42].

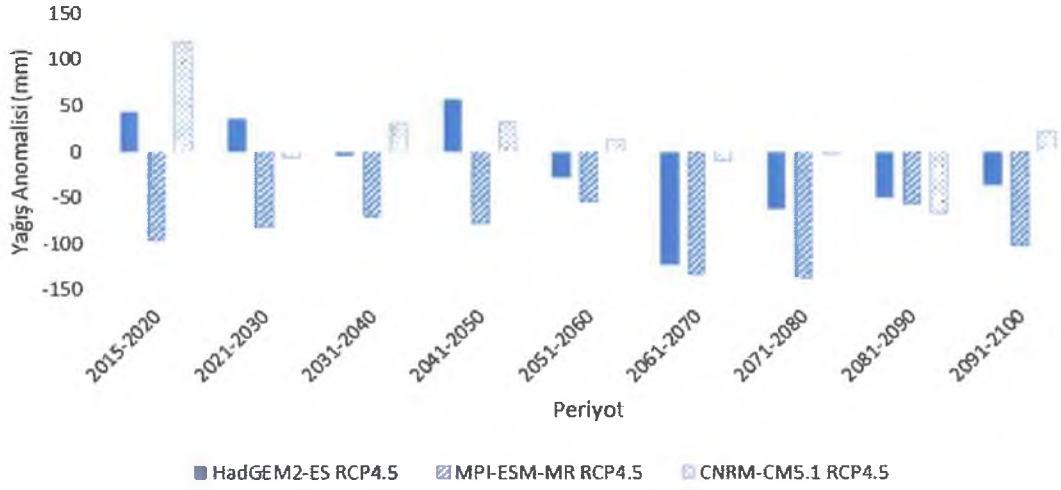

Şekil 5.26 Batı Akdeniz Havzasında modeller bazında yağış anomali değerleri, RCP4.5 Senaryosu [42]

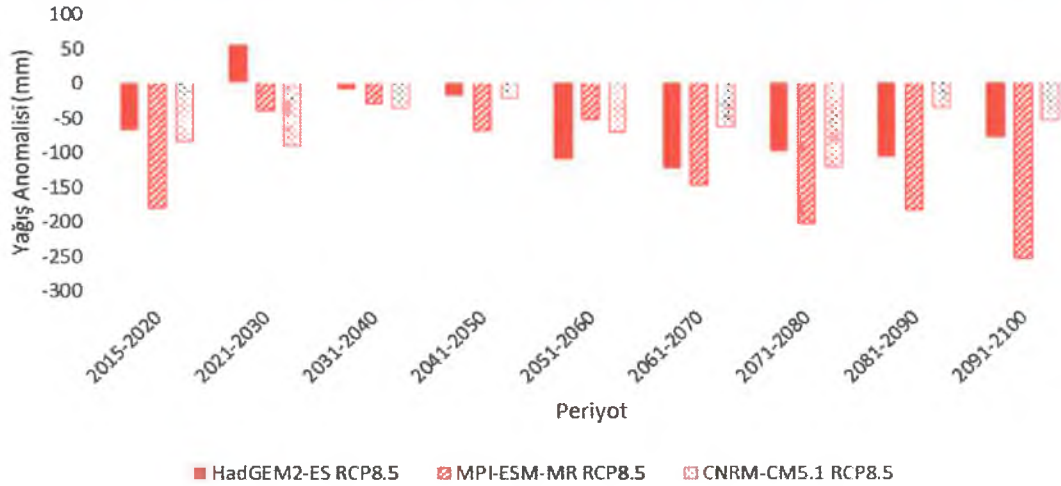

Şekil 5.27 Batı Akdeniz Havzasında modeller bazında yağış anomali değerleri, RCP8.5 Senaryosu [42]

### 5.3. Atık Projeksiyonu

Antalya il sınırları içerisinde yer alan ilçelerin belediye atık üretim projeksiyonlarının oluşturulmasında iki farklı veri kaynağı değerlendirilmiştir. Bunlardan ilki 2019-2022 yılları arasında üretilen belediye atık miktarları ile nüfus verileri üzerinden hesaplanan birim atık üretimi, ikincisi ise TÜİK atık istatistik verileridir. 2019-2022 yılları arasında küresel ölçekte yaşanan pandeminin de etkisi ile bu veriler atık projeksiyonunda değerlendirilmemiş olup, atık projeksiyonlarında, Bölüm "Birim atık üretimi" başlığında verilmiş olan TÜİK verileri kullanılmıştır. Nüfus artışı ile birlikte dolaylı olarak birim atık üretiminde de bir artış gözlemlenir. Bu kapsamda kısa dönem (2025) ve uzun dönem (2050) atık projeksiyonlarının oluşturulmasında her 5 (beş) yılda birim atık üretiminin %2,5 oranında artacağı öngörülmüştür. İlçe bazında nüfus projeksiyonları (seçilen nüfus projeksiyonu: İlbank) Tablo 5.2'de verilen birim atık verileri çarpılarak hesaplanmıştır.

Tablo 5.2 Birim atık üretimi hesabı

Yıllar	TÜİK birim atık verileri (kg/gün.kişi)
2014	1,27
2015	
2016	1,38
2017	
2018	1,48
2019	
2020	1,49
Hesaplanan (Her 5 yılda %2,5 artış)	
2025	1,53
2050	1,72

İlçe bazında kısa dönem (2025) ve uzun dönem (2050) atık projeksiyonları Tablo 5.3'te özetlenmiştir. İlçe özelinde 2019-2022 yılları arasında toplanan belediye atıkları ile kısa ve uzun dönem atık projeksiyonları ise

UBöcek

Ş.

Ofis

Tablo 5.3 İlçe ölçeğinde kısa dönem ve uzun dönem atık projeksiyonları

Atık Projeksiyonu (ton/yıl)		
	2025	2050
Merkez ilçeler		
Kepez	372.030	875.680
Muratpaşa	321.441	672.175
Konyaaltı	125.462	295.312
Döşemealtı	46.392	109.197
Aksu	46.086	89.359
Doğu ilçeleri		
Alanya	220.389	518.749
Manavgat	151.274	312.615
Serik	82.174	158.623
Gazipaşa	30.292	43.671
Akseki	6.145	8.860
Gündoğmuş	4.167	6.007
İbradı	1.667	2.403
Batı ilçeleri		
Kumluca	42.119	60.722
Kaş	36.425	59.211
Korkuteli	32.475	46.819
Finike	28.712	41.393
Kemer	28.412	55.186
Elmalı	23.602	34.026
Demre	15.778	22.746

UBöcek

B.

OAn

## ANTALYA İLİ ENTEGRE KATI ATIK YÖNETİM PLANI

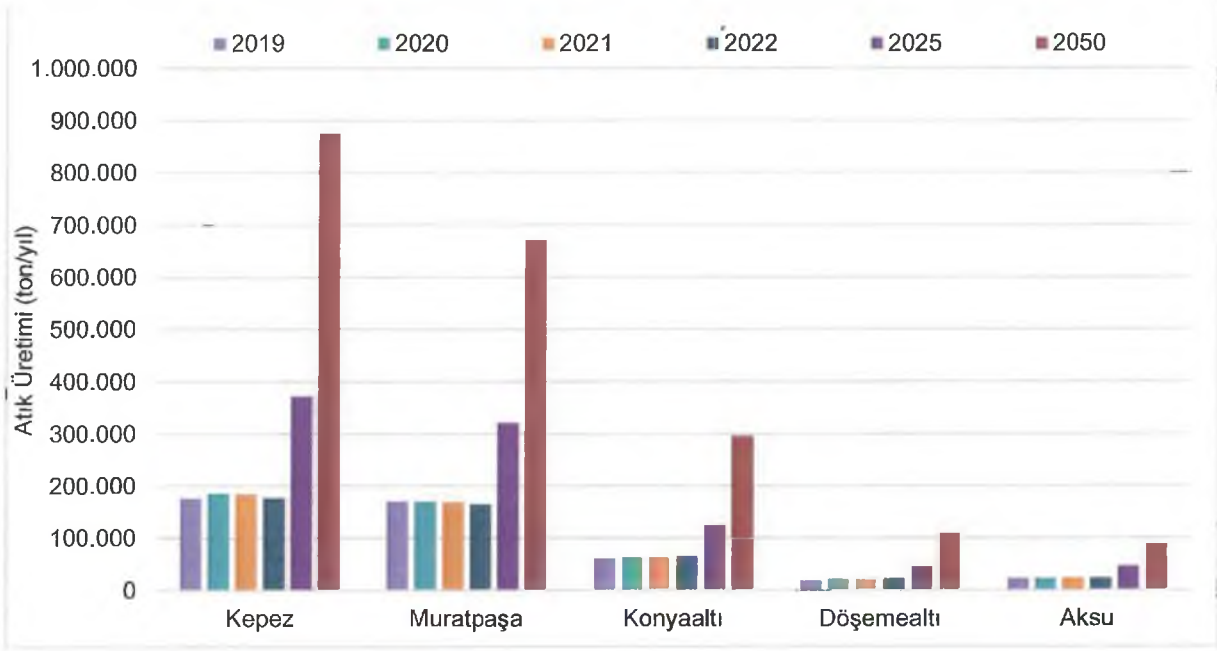

Şekil 5.28 Antalya ili merkez ilçeleri gerçekleşen belediye atık üretimleri ve kısa dönem ile uzun dönem atık projeksiyonları

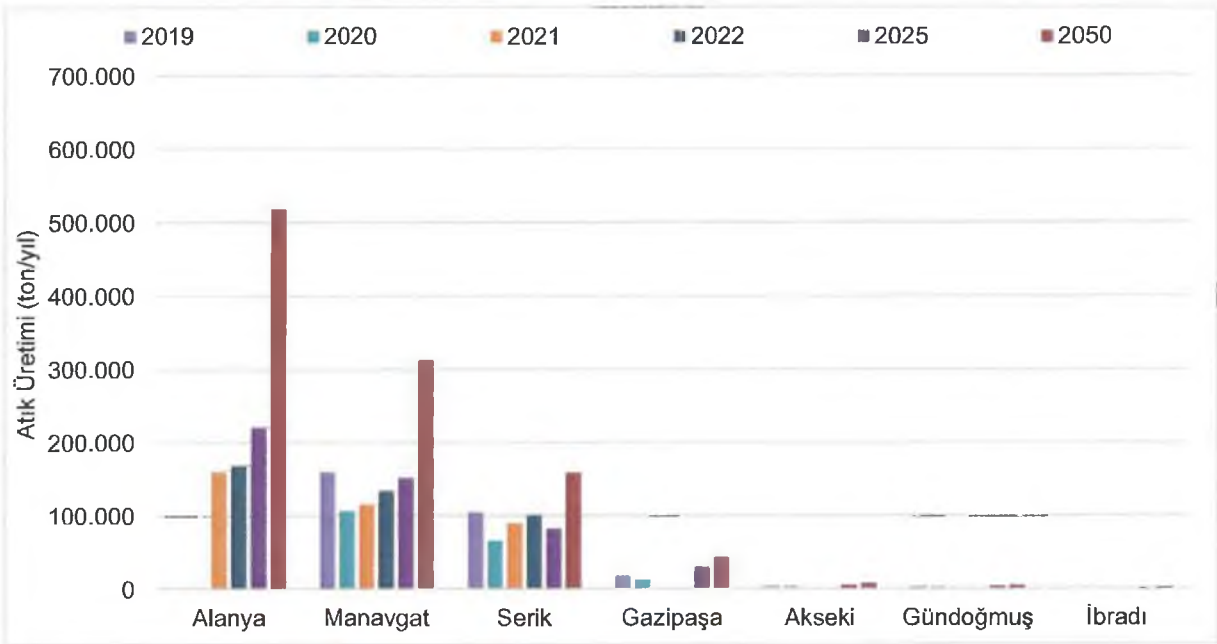

Şekil 5.29 Antalya ili doğu ilçeleri gerçekleşen belediye atık üretimleri ve kısa dönem ile uzun dönem atık projeksiyonları

UBöcek

Ş.



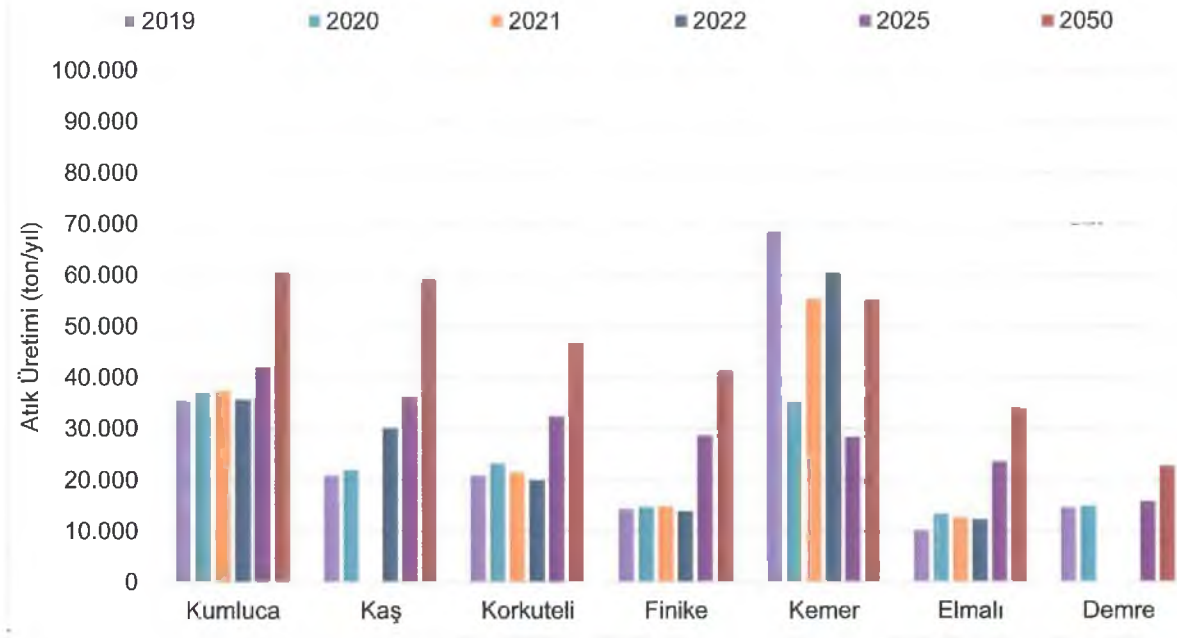

Şekil 5.30 Antalya ili batı ilçeleri gerçekleşen belediye atık üretimleri ve kısa dönem ile uzun dönem atık projeksiyonları

#### 5.4. Bölüm Değerlendirmesi

- Antalya ili sınırları içerisinde yer alan ilçelerin nüfusları değerlendirildiğinde kıyı kesiminde yer alan ve turizm ile tarım faaliyetlerinin yer aldığı ilçelerde nüfus artış eğilimindeyken, daha iç kesimlerde yer alan Gündoğmuş, İbradı ve Akseki ilçelerinde nüfus azalma eğilimindedir. Nüfus projeksiyonlarının oluşturulmasında üç farklı yöntem ile projeksiyon yapılmış olup, İlbank yöntemi tercih edilerek nüfus projeksiyonları oluşturulmuştur.
- Antalya ili idari sınırları üç farklı akarsu havzası içerisinde yer almakta olup, yaklaşık %93'lük bir kısmı Antalya ve Batı Akdeniz havzaları sınırları içerisinde yer almaktadır. Havzaların iklim projeksiyonlarının değerlendirilmesinde kısa ve uzun dönemlerde sıcaklık artışlar ve yağış miktarlarında azalma öngörülmektedir. İklim değişikliği nüfus hareketlerine de sebebiyet verebilecek bir etken olup, atık yönetim stratejilerinin oluşturulmasında göz önünde bulundurulmalıdır.
- Atık projeksiyonlarının oluşturulmasında, ilçelerin gelecek nüfusları birim atık üretimleri ile çarpılarak hesap edilmiştir. Bu kapsamda kısa dönem (2025) ve

U. Böcek

B.

89

O. J. H.

uzun dönem (2050) atık projeksiyonlarının oluşturulmasında her 5 (beş) yılda birim atık üretiminin %2,5 oranında artacağı öngörülmüştür.

UBöcek

İ.

## 6. ATIK KARAKTERİZASYONUNUN BELİRLENMESİ

### 6.1. Atık Sınıflandırma Çalışması

Kentsel katı atıkların içerdiği bileşenlerin tespiti entegre katı atık yönetimi açısından oldukça önemlidir. Atık bertaraf altyapılarının uygun şekilde kurgulanması ve en uygun atık değerlendirme teknolojilerin seçimi, ancak atık karakterizasyonunun belirlenmesi ile mümkündür. Bu amaçla Çevre, Şehircilik ve İklim Değişikliği Bakanlığının resmi internet sitesinde yayınlanan "Katı Atık Karakterizasyonu ve Katı Atık Bertaraf Tesisleri Kitapçığı" esas alınmış ve belirlenen bölgelerden toplanan kentsel katı atıklar karakterize edilmiştir.

Tablo 6.1 Karakterizasyon çalışması yapılan ilçeler

İlçe	Mahalle	Bertaraf Tesisi
<b>Merkez İlçeler</b>		
Döşemealtı	Çıplaklı Mah.	Kızıllı Entegre Katı Atık Tesisi
Muratpaşa	Karaoğlan Park	
	Yeşilbahçe Mah.	
	Yeni Gün Mah. Medstar Tarım	
<b>Doğu İlçeler</b>		
Akseki	Merkez	Düzensiz Depolama*
Alanya	Mahmutlar	Alanya Entegre Katı Atık Tesisi
	Kale	
Manavgat	Merkez	Manavgat Düzenli Depolama Sahası
	Side Oteller Bölgesi	
	Kırsal	
<b>Batı İlçeler</b>		
Kaş	Merkez	Kaş Palamut Düzenli Depolama Sahası
	Kırsal	
Kemer	Tekirova Oteller Bölgesi	Kızıllı Entegre Katı Atık Tesisi
	Çamyuva	
	Merkez	
	Seralar Bölgesi	
Kumluca	Adrasan	

\*Mevcut durumda düzensiz depolama yapılmakta ancak Alanya Entegre Katı Atık Tesisine transfer edilmesi planlanmakta olup projeksiyon çalışmasında bu durum göz önünde bulundurulmuştur.

*UBöcek*

*İ.*

*Ata*

Karakterizasyon çalışması yapılırken toplam 19 ilçeyi temsil edici nitelikte olan 8 ilçe belirlenmiştir. Temsil kriterlerinde ilçelerin konumu, iklimi, sosyo-ekonomik faaliyetleri ve ilçelerin atık bertarafının yapıldığı katı atık tesisleri esas alınmıştır. Belirlenen ilçelerde de benzer olarak gelir düzeyi, kentsel ve kırsal yapı gibi özelliklerine göre temsil edici nitelikte olan mahalleler seçilmiştir. Karakterizasyon çalışması için belirlenen ilçeler ve mahallelere ait bilgiler Tablo 6.1'de sunulmuştur.

Antalya ilinde turizm faaliyetlerine bağlı olarak nüfus yoğunluğunun yaz döneminde artış göstermesi ve en fazla atık oluşumunun gerçekleşmesi nedeniyle 2022 yılı haziran ayında katı atık sınıflandırma çalışması yapılmıştır. Alınan numunelere ait bilgiler Tablo 6.2'de sunulmuştur.

Tablo 6.2 Katı atık karakterizasyonu çalışması için alınan numunelere ait bilgiler

Numune No	Alındığı Yer (Yüksek, orta, düşük, çarşı)	Atığın Geldiği İlçe	Atığın Geldiği Mahalle	Net Atık Miktarı (kg)
AK1	Orta	Akseki	Merkez	114,0
A1	Yüksek	Alanya	Mahmutlar	102,5
A2	Çarşı		Kale	82,1
A3	Orta		Merkez	86,1
D1	Orta	Döşemealtı	Çıplaklı Mah.	90,1
K1	Çarşı	Kaş	Merkez	136,0
K2	Düşük		Kırsal	121,0
KE1	Çarşı	Kemer	Tekirova	28,8
KE2	Yüksek		Çamyuva	58,5
KU1	Orta	Kumluca	Merkez	132,0
KU2	Düşük		Seralar	98,0
KU3	Yüksek		Adrasan	132,0
MA1	Yüksek	Manavgat	Side Oteller Bölgesi	105,6
MA2	Orta		Merkez	129,4
MA3	Düşük		Kırsal	81,2
M1	Çarşı	Muratpaşa	Karaoğlan Park	24,4
M2	Yüksek		Yeşilbahçe Mah.	87,1
M3	Orta		Medstar Tarım	33,3
M4	Düşük		Yeni Gün Mah.	66,0

Atıklar alındıktan sonra ayrıştırma işlemine tabi tutulmuştur. Bu aşamada, Avrupa komisyonu'nun kentsel atıklar için hazırladığı "Methodology for the Analysis of Solid Waste (SWA-Tool) alınarak ve atık bertaraf teknolojileri göz önünde bulundurularak aşağıda belirtildiği üzere 14 kategoride sınıflandırılmıştır (Tablo 6.3).

Tablo 6.3 Madde grupları

Katı atık bileşenleri	Açıklama
Mutfak atıkları	Yemek artıkları, ekmek, sebze, meyve
Kağıt	Gazete, dergi, defter
Karton	Karton
Hacimli karton	Karton kutular
Plastik	Her türlü plastik
Cam	Cam şişe, cam bardak, kavanoz
Metal	Teneke kutu, çatal, bıçak
Hacimli metal	Metal dolap, masa vb.
Atık elektrik ve elektronik ekipman	Telefon, radyo vb.
Tehlikeli atık	Pil, boya kutusu, deterjan kutusu, ilaç kutuları
Park ve bahçe atıkları	Dal, ağaç parçası, çim vb.
Diğer yanmayanlar	Taş, kum, toz, seramik
Diğer yanabilenler	Kumaş, çocuk bezi, ayakkabı, terlik, yastık, halı, kilim, çanta vb.
Diğer yanabilir hacimli atıklar	Mobilya, tahtadan yapılmış malzemeler vb.
Diğer yanmayan hacimli atıklar	
Diğerleri	

M. Böcek

F.

O. K.



Şekil 6.1 Karakterizasyon çalışmalarına ait fotoğraflar

Karakterizasyon yapılması için alınan numune sızdırmaz, sac malzemeden imal edilmiş, taşıma kulpları bulunan 0,5 m<sup>3</sup>'lük sabit hacim kabına alınmıştır. Sabit hacim kabı sıkıştırma yapılmadan boşluk kalmayacak şekilde doldurulmuştur. Karakterizasyon çalışması düz ve geçirimsiz bir yüzeyde gerçekleştirilmiştir.

U. Böcek

Ş.



Şekil 6.2 Karakterizasyon çalışmalarına ait fotoğraflar

Karakterizasyonu yapılan numune içeriğinde bulunan her madde grubu için ayrıştırma kapları belirlenerek madde gruplarının adlarının bulunduğu etiketler kapların üzerine yapıştırılmıştır. Madde grup analizine geçilmeden önce kapların daraları alınmıştır.

Daha sonra plastik örtü üzerine yayılmış yığın içerisinden atıklar uygun olan kaplara alınmıştır. Ayıklama sırasında bağlanmış poşetler açılarak içerisinde bulunan atıklar da ayrıştırılarak uygun olan madde grup kabına alınmıştır. Sabit hacim kabındaki tüm numune uygun madde grup kabına aktarıldıktan sonra tartım işlemine geçilmiştir.

Numune alınan her bir ilçe ve mahalle için atığın alındığı ilçe ve mahalle, tonaj bilgileri Tablo 6.2'de verilmiştir. Alınan numunelere ilçe ve mahalle ismine göre numara verilerek Tablo 6.4'de sunulmuştur.

U. Böcek

95

95



Şekil 6.3 Karakterizasyon çalışmalarına ait fotoğraflar

U. Böcek

Ş.

Ş.



Tablo 6.4 Katı atık bileşenleri karakterizasyonu

Bölge	Tesis	İlçe	Mahalle	No	Katı atık bileşenleri %					
					Mutfak atıkları	Kağıt	Karton	Hacimli karton	Plastik	Cam
Doğu	Düzensiz Depolama	Akseki	Merkez	AK1	48,5	9,5	0,4	2,7	11,8	0,0
Doğu	Alanya Entegre Katı Atık Tesisi	Alanya	Mahmutlar	A1	47,2	3,3	6,2	6,2	15,0	5,9
Doğu	Alanya Entegre Katı Atık Tesisi	Alanya	Kale	A2	40,6	1,6	11,6	0,0	22,8	7,3
Doğu	Alanya Entegre Katı Atık Tesisi	Alanya	Merkez	A3	56,1	0,0	4,9	0,0	14,2	7,3
Batı	Kaş Palamut Düzenli Depolama Sahası	Kaş	Merkez	K1	57,5	6,4	0,3	1,7	9,9	1,1
Batı	Kaş Palamut Düzenli Depolama Sahası	Kaş	Kırsal	K2	47,2	6,9	0,1	2,1	7,2	4,9
Merkez	Kızıllı Entegre Katı Atık Tesisi	Döşemealtı	Çıplaklı Mah.	D1	51,2	10,2	3,7	0,0	16,0	8,6
Batı	Kızıllı Entegre Katı Atık Tesisi	Kemer	Tekirova	KE1	28,8	8,7	4,3	0,0	32,4	19,4
Batı	Kızıllı Entegre Katı Atık Tesisi	Kemer	Çamyuva	KE2	46,2	5,2	6,0	0,0	17,4	13,2
Batı	Kızıllı Entegre Katı Atık Tesisi	Kumluca	Merkez	KU1	69,7	4,3	0,4	1,1	9,1	0,2
Batı	Kızıllı Entegre Katı Atık Tesisi	Kumluca	Seralar	KU2	32,0	5,3	0,6	5,0	5,5	0,2
Batı	Kızıllı Entegre Katı Atık Tesisi	Kumluca	Adrasan	KU3	63,3	1,7	2,0	3,3	5,8	5,4
Merkez	Kızıllı Entegre Katı Atık Tesisi	Muratpaşa	Karaoğlan Park	M1	42,0	2,2	8,8	0,0	12,6	25,2
Merkez	Kızıllı Entegre Katı Atık Tesisi	Muratpaşa	Yeşilbahçe Mah.	M2	62,4	7,0	1,5	0,0	14,9	7,9
Merkez	Kızıllı Entegre Katı Atık Tesisi	Muratpaşa	Yeni Gün Mah.	M4	45,9	9,3	10,8	0,0	18,8	7,9
Merkez	Kızıllı Entegre Katı Atık Tesisi	Muratpaşa	Medstar Tarım	M3	12,9	14,3	14,5	0,0	38,7	14,5
Doğu	Manavgat Düzenli Depolama Sahası	Manavgat	Side Oteller Bölgesi	MA1	63,0	1,9	2,2	2,4	14,7	12,4
Doğu	Manavgat Düzenli Depolama Sahası	Manavgat	Merkez	MA2	37,3	0,4	3,8	1,3	5,5	3,3
Doğu	Manavgat Düzenli Depolama Sahası	Manavgat	Kırsal	MA3	57,5	2,5	0,8	5,0	17,1	10,7

Tablo 6.4 Katı atık bileşenleri karakterizasyonu (devam)

Bölge	Tesis	İlçe	Mahalle	No	Katı atık bileşenleri %				
					Metal	Hacimli metal	Atık elektrik ve elektronik ekipman	Tehlikeli atık	Park ve bahçe atıkları
Doğu	Düzensiz Depolama	Akseki	Merkez	AK1	1,4	0,9	0,7	7,1	0,2
Doğu	Alanya Entegre Katı Atık Tesisi	Alanya	Mahmutlar	A1	2,9	0,0	0,0	0,0	0,0
Doğu	Alanya Entegre Katı Atık Tesisi	Alanya	Kale	A2	7,3	0,0	0,0	0,0	4,0
Doğu	Alanya Entegre Katı Atık Tesisi	Alanya	Merkez	A3	2,3	0,0	0,0	0,0	0,0
Batı	Kaş Palamut Düzenli Depolama Sahası	Kaş	Merkez	K1	6,2	2,1	2,7	0,0	0,0
Batı	Kaş Palamut Düzenli Depolama Sahası	Kaş	Kırsal	K2	2,6	8,4	0,7	1,5	0,0
Merkez	Kızıllı Entegre Katı Atık Tesisi	Döşemealtı	Çıplaklı Mah.	D1	1,3	0,0	0,0	0,0	1,8
Batı	Kızıllı Entegre Katı Atık Tesisi	Kemer	Tekirova	KE1	5,3	0,0	0,0	0,0	0,0
Batı	Kızıllı Entegre Katı Atık Tesisi	Kemer	Çamyuva	KE2	1,3	0,0	0,0	0,0	0,0
Batı	Kızıllı Entegre Katı Atık Tesisi	Kumluca	Merkez	KU1	1,1	0,7	0,5	0,0	0,1
Batı	Kızıllı Entegre Katı Atık Tesisi	Kumluca	Seralar	KU2	1,8	2,4	0,0	0,0	34,8
Batı	Kızıllı Entegre Katı Atık Tesisi	Kumluca	Adrasan	KU3	3,9	1,7	1,9	0,0	0,0
Merkez	Kızıllı Entegre Katı Atık Tesisi	Muratpaşa	Karaoğlan Park	M1	1,5	0,0	0,0	0,0	4,9
Merkez	Kızıllı Entegre Katı Atık Tesisi	Muratpaşa	Yeşilbahçe Mah.	M2	1,9	0,2	0,0	0,0	0,0
Merkez	Kızıllı Entegre Katı Atık Tesisi	Muratpaşa	Yeni Gün Mah.	M4	0,0	0,0	0,0	0,0	0,0
Merkez	Kızıllı Entegre Katı Atık Tesisi	Muratpaşa	Medstar Tarım	M3	0,0	0,0	0,0	0,0	5,2
Doğu	Manavgat Düzenli Depolama Sahası	Manavgat	Side Oteller Bölgesi	MA1	0,0	0,0	0,0	0,0	0,0
Doğu	Manavgat Düzenli Depolama Sahası	Manavgat	Merkez	MA2	0,2	0,0	0,0	22,8	0,0
Doğu	Manavgat Düzenli Depolama Sahası	Manavgat	Kırsal	MA3	0,3	0,0	0,0	0,0	2,3

Tablo 6.4 Katı atık bileşenleri karakterizasyonu (devam)

Bölge	Tesis	İlçe	Mahalle	No	Katı atık bileşenleri %		
					Diğer yanmayanlar	Diğer yanabilenler	Diğer yanabilir hacimli atıklar
Doğu	Düzensiz Depolama	Akseki	Merkez	AK1	0,0	0,3	0,2
Doğu	Alanya Entegre Katı Atık Tesisi	Alanya	Mahmutlar	A1	0,0	13,3	0,0
Doğu	Alanya Entegre Katı Atık Tesisi	Alanya	Kale	A2	0,0	4,7	0,0
Doğu	Alanya Entegre Katı Atık Tesisi	Alanya	Merkez	A3	0,0	15,2	0,0
Batı	Kaş Palamut Düzenli Depolama Sahası	Kaş	Merkez	K1	0,0	0,1	0,0
Batı	Kaş Palamut Düzenli Depolama Sahası	Kaş	Kırsal	K2	0,0	0,0	0,0
Merkez	Kızıllı Entegre Katı Atık Tesisi	Döşemealtı	Çıplaklı Mah.	D1	0,0	5,8	1,3
Batı	Kızıllı Entegre Katı Atık Tesisi	Kemer	Tekirova	KE1	0,0	0,0	1,0
Batı	Kızıllı Entegre Katı Atık Tesisi	Kemer	Çamyuva	KE2	0,0	5,9	4,8
Batı	Kızıllı Entegre Katı Atık Tesisi	Kumluca	Merkez	KU1	0,1	0,0	9,6
Batı	Kızıllı Entegre Katı Atık Tesisi	Kumluca	Seralar	KU2	0,0	0,1	10,6
Batı	Kızıllı Entegre Katı Atık Tesisi	Kumluca	Adrasan	KU3	0,0	0,4	3,0
Merkez	Kızıllı Entegre Katı Atık Tesisi	Muratpaşa	Karaoğlan Park	M1	0,0	0,0	3,1
Merkez	Kızıllı Entegre Katı Atık Tesisi	Muratpaşa	Yeşilbahçe Mah.	M2	0,0	2,1	2,0
Merkez	Kızıllı Entegre Katı Atık Tesisi	Muratpaşa	Yeni Gün Mah.	M4	0,0	6,3	1,1
Merkez	Kızıllı Entegre Katı Atık Tesisi	Muratpaşa	Medstar Tarım	M3	0,0	0,0	0,0
Doğu	Manavgat Düzenli Depolama Sahası	Manavgat	Side Oteller Bölgesi	MA1	0,0	2,0	1,4
Doğu	Manavgat Düzenli Depolama Sahası	Manavgat	Merkez	MA2	20,3	0,1	4,9
Doğu	Manavgat Düzenli Depolama Sahası	Manavgat	Kırsal	MA3	2,7	1,1	0,0

Antalya Büyükşehir Belediyesi Meclisinin 11.12.2023 tarih ve 976 sayılı kararının ekidir.

MBöçes

Tablo 6.4 Katı atık bileşenleri karakterizasyonu (devam)

Bölge	Tesis	İlçe	Mahalle	No	Katı atık bileşenleri %		
					Diğer yanmayan hacimli atıklar	Diğerleri	Toplam
Doğu	Düzensiz Depolama	Akseki	Merkez	AK1	0,0	0,3	100
Doğu	Alanya Entegre Katı Atık Tesisi	Alanya	Mahmutlar	A1	0,0	0,0	100
Doğu	Alanya Entegre Katı Atık Tesisi	Alanya	Kale	A2	0,0	0,0	100
Doğu	Alanya Entegre Katı Atık Tesisi	Alanya	Merkez	A3	0,0	0,0	100
Batı	Kaş Palamut Düzenli Depolama Sahası	Kaş	Merkez	K1	0,0	0,1	100
Batı	Kaş Palamut Düzenli Depolama Sahası	Kaş	Kırsal	K2	7,5	0,0	100
Merkez	Kızıllı Entegre Katı Atık Tesisi	Döşemealtı	Çıplaklı Mah.	D1	0,0	0,0	100
Batı	Kızıllı Entegre Katı Atık Tesisi	Kemer	Tekirova	KE1	0,0	0,0	100
Batı	Kızıllı Entegre Katı Atık Tesisi	Kemer	Çamyuva	KE2	0,0	0,0	100
Batı	Kızıllı Entegre Katı Atık Tesisi	Kumluca	Merkez	KU1	0,0	0,0	100
Batı	Kızıllı Entegre Katı Atık Tesisi	Kumluca	Seralar	KU2	0,1	0,0	100
Batı	Kızıllı Entegre Katı Atık Tesisi	Kumluca	Adrasan	KU3	0,0	0,0	100
Merkez	Kızıllı Entegre Katı Atık Tesisi	Muratpaşa	Karaoğlan Park	M1	0,0	0,0	100
Merkez	Kızıllı Entegre Katı Atık Tesisi	Muratpaşa	Yeşilbahçe Mah.	M2	0,0	0,0	100
Merkez	Kızıllı Entegre Katı Atık Tesisi	Muratpaşa	Yeni Gün Mah.	M4	0,0	0,0	100
Merkez	Kızıllı Entegre Katı Atık Tesisi	Muratpaşa	Medstar Tarım	M3	0,0	0,0	100
Doğu	Manavgat Düzenli Depolama Sahası	Manavgat	Side Oteller Bölgesi	MA1	0,0	0,0	100
Doğu	Manavgat Düzenli Depolama Sahası	Manavgat	Merkez	MA2	0,0	0,0	100
Doğu	Manavgat Düzenli Depolama Sahası	Manavgat	Kırsal	MA3	0,0	0,0	100

Antalya Büyükşehir Belediyesi Meclisinin 11.12.2023 tarih ve 976 sayılı kararının ekidir.

Antalya ilinde temsil edici ilçe ve mahalleler ile bertaraf/depolama sahaları bazlı olmak üzere iki farklı kentsel katı atık karakterizasyon çalışması yürütülmüştür. Temel atık karakterizasyonu metodolojisi kullanılarak gerçekleştirilen bu çalışmalarda amaç; benzerlik gösteren ilçe ve mahallelerde analiz tekrarına düşmemek, süre, insan kaynağı ve maliyet unsurlarını etkin bir şekilde değerlendirerek, doğruya en yakın karakterizasyon sonuçlarını elde etmektir. Bu yaklaşımdan yola çıkarak; temsil edici ilçe ve mahalle atık karakterizasyonu ortalama değerleri (Tablo 6.4) ile bertaraf/depolama sahaları karakterizasyonu ortalama değerleri (Tablo 6.5) sunulmuştur.

U. Böcek

§.

Okuy

Tablo 6.5 Bertaraf/depolama sahalarına gelen katı atıkların karakterizasyon dağılımı (%)

Katı atık bileşenleri (%)	Düzensiz Depolama	Alanya Entegre Katı Atık Tesisi	Kaş Palamut Düzenli Depolama Sahası	Kızıllı Entegre Katı Atık Tesisi	Manavgat Düzenli Depolama Sahası	Depolama Ortalaması	İlçeler Ortalaması*	Ortalamaların Mutlak Farkı
Mutfak atıkları	48,5	48,0	52,4	45,4	52,6	49,4	48,2	1,1
Kağıt	9,5	1,6	6,7	6,8	1,6	5,2	6,1	0,8
Karton	0,4	7,6	0,2	5,3	2,3	3,1	3,6	0,5
Hacimli karton	2,7	2,1	1,9	0,9	2,9	2,1	1,6	0,5
Plastik	11,8	17,3	8,6	17,1	12,5	13,5	14,9	1,4
Cam	0,0	6,8	3,0	10,2	8,8	5,8	7,4	1,6
Metal	1,4	4,2	4,4	1,8	0,2	2,4	2,2	0,2
Hacimli metal	0,9	0,0	5,3	0,5	0,0	1,3	1,0	0,4
Atık elektrik ve elektronik ekipman	0,7	0,0	1,7	0,2	0,0	0,5	0,4	0,1
Tehlikeli atık	7,1	0,0	0,8	0,0	7,6	3,1	1,9	1,2
Park ve bahçe atıkları	0,2	1,3	0,0	4,7	0,8	1,4	2,3	0,9
Diğer yanmayanlar	0,0	0,0	0,0	0,0	7,7	1,5	1,0	0,6
Diğer yanabilenler	0,3	11,1	0,1	2,1	1,1	2,9	2,9	0,0
Diğer yanabilir hacimli atıklar	0,2	0,0	0,0	3,6	2,1	1,2	2,0	0,8
Diğer yanmayan hacimli atıklar	0,0	0,0	3,8	0,0	0,0	0,8	0,5	0,3
Diğerleri	0,3	0,0	0,1	0,0	0,0	0,1	0,0	0,0
<b>Toplam</b>	<b>100,0</b>	<b>100,0</b>	<b>100,0</b>	<b>100,0</b>	<b>100,0</b>	<b>100,0</b>	<b>100,0</b>	

\*8 ilçenin ortalamasıdır.

Düzenli depolama tesisleri ortalamaları ile seçilen 8 ilçenin ortalaması arasındaki fark görece düşük (%0,1 - %1,6) düzeydedir. Tesislere gelen ilçelerin atık karakterizasyonu ile seçilen 8 ilçenin arasındaki farkın ihmal edilebilir seviyede olması bu 8 ilçenin 19 ilçeyi temsil kabiliyetinin yüksek olduğunu göstermekte ve atık karakterizasyonunda tercih edilen yöntemin doğruluğunu kanıtlamaktadır.

## 6.2. Tesis Bazlı Laboratuvar Analiz Sonuçları

Karakterizasyon çalışması sırasında Kızıllı ve Alanya Entegre Katı Atık Tesisleri ile Manavgat Düzenli Depolama sahalarından alınan numuneler için nem tayini, alt ve üst kalorifik değer ve kızdırma kaybı analizleri gerçekleştirilmiştir. Tablo 6.6'da analiz yöntemleri ve sonuçları sunulmuş olup, sonuçların birbiri ile benzerlik gösterdiği tespit edilmiştir.

Tablo 6.6 Analiz sonuçları

Parametre	Yöntem	Kızıllı Entegre Katı Atık Tesisi	Alanya Entegre Katı Atık Tesisi	Manavgat Düzenli Depolama Sahası
Nem (%)	TS 9546 EN 12880	54	56	59
Üst Kalorifik Değer (kcal/kg)	ASTM D 240	4.500	4.464	4.303
Alt Kalorifik Değer (kcal/kg)	ASTM D 5865, ISO 1928	1.400	1.380	1.297
Kızdırma Kaybı (%)	TS EN 12879	55	57	61

Kentsel atıkların yakma teknolojisi ile ek yakıt kullanmaksızın bertarafı için katı atık alt kalorifik değeri 1.500-1.600 kcal/kg civarında olması gerekmektedir [31]. Alınan numunelerdeki analiz sonuçları ise belirtilen aralığın altında (1.297-1.400 kcal/kg kalmaktadır. Bu değer düşük çıkmasındaki temel neden, atık nem içeriğinin yüksek olması ve kağıt, plastik vb. kalorifik değeri yüksek bileşenlerin az miktarda bulunmasıdır. Atık içerisindeki uçucu organik maddelerin yüzdesel olarak bir göstergesi olan kızdırma kaybı %54-60 civarındadır. Bu değer hem termal hem de biyolojik yöntemler açısından yüksek olması beklenmektedir.

U. Böcek

§.

Atık

### 6.3. Bölüm Değerlendirmesi

- Antalya ilinde faal olarak işletilmekte olan katı atık tesislerinde içerik olarak % 49,4 ortalama ile biyobozunur atık (organik, mutfak atığı) ön plana çıkmaktadır. Katı atık içeriği bakımından ortalama plastik yüzde oranı %13,5 olup, bu değeri kağıt-karton-hacimli karton (%10,4), cam (%5,8), metal-hacimli metal (%3,7), tehlikeli atık (%3,1) bileşenleri takip etmektedir.
- Tesislerin ortalaması dikkate alındığında biyobozunur mutfak atıklarının, üretilen atık bileşenlerinin yarısını oluşturduğu görülmektedir. Bu sonuç, ülkemizde büyükşehirlerde gerçekleştirilen atık karakterizasyonu çalışma sonuçlarıyla uyumludur. Tesisler bazında numunelerin ortalama değerleri dikkate alındığında kağıt-karton, cam, plastik ve metal atıkların, atık içeriğinin %33,4'ünü oluşturduğu hesaplanmıştır. Atık içerisindeki yüksek ambalaj miktarına, ambalajlı ürün tüketimindeki artışın neden olduğu düşünülmektedir. Ayrıca bu durum il bazında ambalaj geri dönüşüm potansiyelinin oldukça yüksek olduğunun bir göstergesidir.
- Analiz sonuçlarına göre ölçülen alt ısıl kalorifik değeri; yakma yönteminin kullanılması açısından uygun bulunmamıştır. Yüksek organik madde içeriği ve yüksek nem muhtevası, atıkların kalorifik değerinin düşük olmasına sebep olmaktadır. Bu nedenle Antalya ilinde atıkların enerji eldesi amaçlı yakma yöntemine tabi tutulması için atık kalorifik değerinin artırılması ve nem içeriğinin azaltılması gerekmektedir.

U. Böcek

104

104

104



## 7. ATIK PROJEKSİYONU

### 7.1. İlçe ve Tesis Ölçeğinde Katı Atık Karakterizasyon Projeksiyonu

Antalya ili sınırları içerisinde evsel atıkların karakterizasyon çalışması gerçekleştirilmiş olup, 2022 yılı verilerinden elde edilen sonuçlar ile 2023, 2024 ve 2025 yılları atık projeksiyonları oluşturulmuş ve atık miktarları Tablo 7.1, Tablo 7.2 ve Tablo 7.3'te verilmiştir. Atık karakterizasyonunun yapıldığı ilçe ölçeğinde yapılan atık projeksiyonlarında, karakterizasyon çalışmalarında elde edilen veriler ile nüfus projeksiyonlarının birlikte değerlendirilmesi sonucunda ilçe ölçeğinde atık tipine göre tahminler gerçekleştirilmiş olup, 2023-2025 yılları arasında üç yıllık süre içerisinde birim atık miktarı ve karakterizasyonunun değişmeyeceği kabul edilmiştir.

U. Böcek

§.

Ö. H.

Tablo 7.1 İlçeler 2023 Yılı Katı Atık Karakterizasyon Projeksiyonu (ton/yıl)

İlçe	Akseki	Alanya	Kaş	Döşemealtı	Kemer	Kumluca	Muratpaşa	Manavgat
Bölge	Doğu	Doğu	Batı	Merkez	Batı	Batı	Merkez	Doğu
Mutfak atıkları	2921,9	99624,8	18514,1	22403,2	10571,5	22709,0	122840,0	75744,6
Kağıt	572,3	3383,8	2351,8	4455,4	1956,9	1555,2	24696,4	2305,8
Karton	24,1	15752,8	70,7	1630,7	1445,9	412,9	26750,0	3249,8
Hacimli karton	162,7	4298,7	672,0	0,0	0,0	1293,7	0,0	4177,2
Plastik	710,9	36011,8	3023,8	7018,0	7022,3	2807,7	63938,5	17948,6
Cam	0,0	14134,4	1061,0	3746,8	4588,3	798,3	41790,9	12704,0
Metal	84,3	8695,1	1556,1	553,3	922,7	935,9	2543,3	216,2
Hacimli metal	54,2	0,0	1856,7	0,0	0,0	660,6	172,8	0,0
Atık elektrik ve elektronik ekipman	42,2	0,0	601,2	0,0	0,0	330,3	0,0	0,0
Tehlikeli atık	427,7	0,0	265,2	0,0	0,0	0,0	0,0	10968,0
Park ve bahçe atıkları	12,0	2782,0	0,0	805,7	0,0	4803,3	7633,8	1088,3
Diğer yanmayanlar	0,0	0,0	0,0	0,0	0,0	13,8	0,0	11052,2
Diğer yanabilenler	18,1	23054,4	17,7	2543,2	829,1	68,8	6314,9	1562,2
Diğer yanabilir hacimli atıklar	12,0	0,0	0,0	563,0	821,7	3193,0	4625,6	3066,0
Diğer yanmayan hacimli atıklar	0,0	0,0	1326,2	0,0	0,0	13,8	0,0	0,0
Diğerleri	18,1	0,0	17,7	0,0	0,0	0,0	0,0	0,0
<b>Toplam</b>	<b>6024,6</b>	<b>207737,8</b>	<b>35366,1</b>	<b>43719,2</b>	<b>28168,2</b>	<b>41289,0</b>	<b>301306,2</b>	<b>144082,9</b>

Antalya Büyükşehir Belediyesi Meclisinin 11.12.2023 tarih ve 976 sayılı kararının ekidir.

Tablo 7.2 İlçeler 2024 Yılı Katı Atık Karakterizasyon Projeksiyonu (ton/yıl)

İlçe	Akseki	Alanya	Kaş	Döşemealtı	Kemer	Kumluca	Muratpaşa	Manavgat
Bölge	Doğu	Doğu	Batı	Merkez	Batı	Batı	Merkez	Doğu
Mutfak atıkları	2950,9	102613,4	18789,2	23075,2	10805,3	22935,9	125793,3	77611,8
Kağıt	578,0	3485,3	2386,8	4589,0	2000,2	1570,8	25290,1	2362,7
Karton	24,3	16225,3	71,8	1679,7	1477,9	417,0	27393,1	3330,0
Hacimli karton	164,3	4427,7	681,9	0,0	0,0	1306,7	0,0	4280,2
Plastik	717,9	37092,1	3068,7	7228,5	7177,6	2835,7	65475,6	18391,0
Cam	0,0	14558,4	1076,7	3859,2	4689,8	806,2	42795,6	13017,1
Metal	85,2	8955,9	1579,2	569,9	943,1	945,2	2604,4	221,5
Hacimli metal	54,8	0,0	1884,3	0,0	0,0	667,2	176,9	0,0
Atık elektrik ve elektronik ekipman	42,6	0,0	610,2	0,0	0,0	333,6	0,0	0,0
Tehlikeli atık	432,0	0,0	269,2	0,0	0,0	0,0	0,0	11238,4
Park ve bahçe atıkları	12,2	2865,4	0,0	829,8	0,0	4851,3	7817,4	1115,1
Diğer yanmayanlar	0,0	0,0	0,0	0,0	0,0	13,9	0,0	11324,7
Diğer yanabilenler	18,3	23746,0	17,9	2619,5	847,4	69,5	6466,7	1600,8
Diğer yanabilir hacimli atıklar	12,2	0,0	0,0	579,9	839,9	3224,9	4736,8	3141,6
Diğer yanmayan hacimli atıklar	0,0	0,0	1345,9	0,0	0,0	13,9	0,0	0,0
Diğerleri	18,3	0,0	17,9	0,0	0,0	0,0	0,0	0,0
<b>Toplam</b>	<b>6084,3</b>	<b>213969,6</b>	<b>35891,6</b>	<b>45030,7</b>	<b>28791,0</b>	<b>41701,7</b>	<b>308550,0</b>	<b>147634,6</b>

Antalya Büyükşehir Belediyesi Meclisinin 11.12.2023 tarih ve 976 sayılı kararının ekidir.

U.Böcek

Tablo 7.3 İlçeler 2025 Yılı Katı Atık Karakterizasyon Projeksiyonu (ton/yıl)

İlçe	Akseki	Alanya	Kaş	Döşemealtı	Kemer	Kumluca	Muratpaşa	Manavgat
Bölge	Doğu	Doğu	Batı	Merkez	Batı	Batı	Merkez	Doğu
Mutfak atıkları	2980,5	105691,9	19068,6	23767,5	11044,2	23165,3	128817,4	79525,2
Kağıt	583,8	3589,9	2422,3	4726,7	2044,4	1586,5	25898,1	2420,9
Karton	24,6	16712,1	72,9	1730,0	1510,6	421,2	28051,7	3412,1
Hacimli karton	165,9	4560,5	692,1	0,0	0,0	1319,7	0,0	4385,7
Plastik	725,2	38204,9	3114,3	7445,4	7336,3	2864,1	67049,7	18844,4
Cam	0,0	14995,2	1092,8	3975,0	4793,5	814,3	43824,4	13338,0
Metal	86,0	9224,6	1602,7	587,0	964,0	954,7	2667,0	227,0
Hacimli metal	55,3	0,0	1912,3	0,0	0,0	673,9	181,2	0,0
Atık elektrik ve elektronik ekipman	43,0	0,0	619,2	0,0	0,0	337,0	0,0	0,0
Tehlikeli atık	436,3	0,0	273,2	0,0	0,0	0,0	0,0	11515,4
Park ve bahçe atıkları	12,3	2951,4	0,0	854,7	0,0	4899,8	8005,3	1142,6
Diğer yanmayanlar	0,0	0,0	0,0	0,0	0,0	14,0	0,0	11603,9
Diğer yanabilenler	18,4	24458,4	18,2	2698,0	866,1	70,2	6622,2	1640,2
Diğer yanabilir hacimli atıklar	12,3	0,0	0,0	597,3	858,5	3257,2	4850,7	3219,0
Diğer yanmayan hacimli atıklar	0,0	0,0	1365,9	0,0	0,0	14,0	0,0	0,0

uzunbocek

Diğerleri	18,4	0,0	18,2	0,0	0,0	0,0	0,0	0,0
<b>Toplam</b>	<b>6145,4</b>	<b>220388,9</b>	<b>36425,1</b>	<b>46381,6</b>	<b>29427,7</b>	<b>42118,8</b>	<b>315967,7</b>	<b>151274,4</b>

109.

109.

109.

Antalya ili sınırları içerisinde karakterizasyon çalışmasının yapıldığı ilçelerin verileri değerlendirilmiş ve elde edilen bulgular ile evsel atıkların bertaraf/depolama sahaları ölçeğinde 2023, 2024 ve 2025 yılları için atık projeksiyon çalışmaları gerçekleştirilmiştir (Tablo 7.4, Tablo 7.5, Tablo 7.6). Karakterizasyon çalışmasında elde edilen atık verilerinin yüzdelik dilimleri her bir ilçe için ayrı ayrı oluşturulan nüfus verileri ile birlikte değerlendirilmiş ve tesisler/katı atık depolama sahaları ölçeğinde (Düzensiz depolama, Alanya Entegre Katı Atık Tesisi, Kaş Palamut Düzenli Depolama Sahası, Kızıllı Entegre Katı Atık Tesisi ve Manavgat Düzenli Depolama Sahası) atık projeksiyonları yapılmıştır.

U. Böcek

İ.

Tablo 7.4 Bertaraf/depolama sahaları 2023 yılı katı atık karakterizasyon projesiyonu (ton/yıl)

Katı Atık Bileşenleri	Tesisler				
	Düzensiz Depolama	Alanya Entegre Katı Atık Tesisi	Kaş Palamut Düzenli Depolama Sahası	Kızıllı Entegre Katı Atık Tesisi	Manavgat Düzenli Depolama Sahası
Mutfak atıkları	13.196,8	113.865,7	18.514,1	495.424,4	75.744,6
Kağıt	2.584,9	3.867,5	2.351,8	74.336,7	2.305,8
Karton	108,8	18.004,5	70,7	57.271,0	3.249,8
Hacimli karton	734,7	4.913,2	672,0	10.246,5	4.177,2
Plastik	3.210,8	41.159,5	3.023,8	186.670,9	17.948,6
Cam	-	16.154,8	1.061,0	111.691,5	12.704,0
Metal	380,9	9.938,0	1.556,1	19.612,4	216,2
Hacimli metal	244,9	-	1.856,7	5.482,5	-
Atık elektrik ve elektronik ekipman	190,5	-	601,2	2.616,1	-
Tehlikeli atık	1.931,9	-	265,2	-	10.968,0
Park ve bahçe atıkları	54,4	3.179,6	-	51.110,2	1.088,3
Diğer yanmayanlar	-	-	-	109,0	11.052,2
Diğer yanabilenler	81,6	26.349,9	17,7	22.444,9	1.562,2
Diğer yanabilir hacimli atıklar	54,4	-	-	39.749,1	3.066,0
Diğer yanmayan hacimli atıklar	-	-	1.326,2	109,0	-
Diğerleri	81,6	-	17,7	-	-
<b>Toplam</b>	<b>27.209,9</b>	<b>237.432,8</b>	<b>35.366,1</b>	<b>1.090.356,4</b>	<b>144.082,9</b>

M. Böcek

P.

O. Ay

Tablo 7.5 Bertaraf/depolama sahaları 2024 yılı katı atık karakterizasyon projesiyonu (ton/yıl)

Katı Atık Bileşenleri	Tesisler				
	Düzensiz Depolama	Alanya Entegre Katı Atık Tesisi	Kaş Palamut Düzenli Depolama Sahası	Kızıllı Entegre Katı Atık Tesisi	Manavgat Düzenli Depolama Sahası
Mutfak atıkları	13.328,4	116.996,4	18.789,2	507.817,6	77.611,8
Kağıt	2.610,7	3.973,9	2.386,8	76.196,2	2.362,7
Karton	109,9	18.499,6	71,8	58.703,6	3.330,0
Hacimli karton	742,0	5.048,3	681,9	10.502,8	4.280,2
Plastik	3.242,8	42.291,2	3.068,7	191.340,5	18.391,0
Cam	-	16.599,0	1.076,7	114.485,5	13.017,1
Metal	384,7	10.211,3	1.579,2	20.103,0	221,5
Hacimli metal	247,3	-	1.884,3	5.619,7	-
Atık elektrik ve elektronik ekipman	192,4	-	610,2	2.681,6	-
Tehlikeli atık	1.951,2	-	269,2	-	11.238,4
Park ve bahçe atıkları	55,0	3.267,1	-	52.388,8	1.115,1
Diğer yanmayanlar	-	-	-	111,7	11.324,7
Diğer yanabilenler	82,4	27.074,4	17,9	23.006,4	1.600,8
Diğer yanabilir hacimli atıklar	55,0	-	-	40.743,5	3.141,6
Diğer yanmayan hacimli atıklar	-	-	1.345,9	111,7	-
Diğerleri	82,4	-	17,9	-	-
<b>Toplam</b>	<b>27.481,3</b>	<b>243.961,1</b>	<b>35.891,6</b>	<b>1.117.632,0</b>	<b>147.6346</b>

M. Böcek

E.



Tablo 7.6 Bertaraf/depolama sahaları 2025 yılı katı atık karakterizasyon projesiyonu (ton/yıl)

Katı Atık Bileşenleri	Tesisler				
	Düzensiz Depolama	Alanya Entegre Katı Atık Tesisi	Kaş Palamut Düzenli Depolama Sahası	Kızıllı Entegre Katı Atık Tesisi	Manavgat Düzenli Depolama Sahası
Mutfak atıkları	13.461,8	120.218,9	19.068,6	521.400,7	79.525,2
Kağıt	2.636,8	4.083,3	2.422,3	78.234,3	2.420,9
Karton	111,0	19.009,1	72,9	60.273,9	3.412,1
Hacimli karton	749,4	5.187,3	692,1	10.783,7	4.385,7
Plastik	3.275,2	43.456,0	3.114,3	196.458,5	18.844,4
Cam	-	17.056,2	1.092,8	117.547,7	13.338,0
Metal	388,6	10.492,5	1.602,7	20.640,7	227,0
Hacimli metal	249,8	-	1.912,3	5.770,0	-
Atık elektrik ve elektronik ekipman	194,3	-	619,2	2.753,3	-
Tehlikeli atık	1.970,7	-	273,2	-	11.515,4
Park ve bahçe atıkları	55,5	3.357,1	-	53.790,1	1.142,6
Diğer yanmayanlar	-	-	-	114,7	11.603,9
Diğer yanabilenler	83,3	27.820,1	18,2	23.621,8	1.640,2
Diğer yanabilir hacimli atıklar	55,5	-	-	41.833,3	3.219,0
Diğer yanmayan hacimli atıklar	-	-	1.365,9	114,7	-
Diğerleri	83,3	-	18,2	-	-
<b>Toplam</b>	<b>27.756,3</b>	<b>250.680,6</b>	<b>36.425,1</b>	<b>1.147.526,4</b>	<b>151.274,4</b>

UBöcek

İ.

OK

## 7.2. Bölüm Değerlendirmesi

- Atık projeksiyon çalışmasının yapıldığı tüm ilçelerde mutfak atıkları en yüksek miktarda iken mutfak atıklarını takiben plastik atıkların miktarı ise ikinci sırada yer almaktadır.
- Atık projeksiyonu sonucunda mevcut durumda da olduğu üzere Kızıllı Entegre Katı Atık Tesisi, hizmet ettiği nüfus itibari ile Antalya ili sınırları içerisinde en yüksek atık bertarafının gerçekleştirileceği tesis olacağı tespit edilmiştir.
- Üç yıllık projeksiyon dönemi içerisinde (2023, 2024, 2025) birim atık miktarında bir değişim beklenmediğinden, toplam atık miktarındaki artış il genelinde nüfus artışına bağlı olarak gerçekleşecektir.

UBöcek

İ.

Ofy

## 8. ATIK YÖNETİM SENARYOLARI

Antalya ili genelinde atıkların mevcut ve planlanan bertaraf/depolama lokasyonları Şekil 3.4'de verilmiştir. Mevcut durumda Gündoğmuş, Akseki, İbradı ve Demre ilçelerinde oluşan atıklar ilçelerin sınırları içerisinde yer alan düzensiz depolama sahalarında bertaraf edilmektedir. Ayrıca Kaş ilçesi Pınarbaşı bölgesinde de düzensiz depolama sahası bulunmaktadır. Bu durum göz önünde bulundurularak iki farklı atık yönetim senaryosu geliştirilmiştir. Birinci senaryoda mevcut durum, ikinci senaryoda ise düzensiz depolama sahalarında depolanan atıkların entegre/düzenli katı atık bertaraf tesislerinde bertaraf edilmesi durumu değerlendirilmiştir.

Entegre katı atık bertaraf tesislerinde atık geri dönüşüm ve geri kazanım proseslerinin bulunmasından dolayı tesise gelen atıkların mevcut durumda %40'ı depolanmaktadır (Şekil 3.1). Düzenli ve düzensiz depolama sahalarında ise gelen atığın tamamı depolanmaktadır. Senaryoların oluşturulmasında bu kriterler esas alınarak hesaplamalar yapılmıştır.

### 8.1. Mevcut Durum Senaryosu (Senaryo 1)

Mevcut durumda Antalya ilinde toplanan evsel atığın %96'sı Kızıllı ve Alanya Entegre Katı Atık Tesisleri ile Manavgat ve Kaş Palamut Katı Atık Düzenli Depolama sahalarında bertaraf edilmekte olup, toplanan evsel atığın %4'ü ise düzensiz depolama sahalarında bertaraf edilmektedir. Düzensiz depolama sahalarında depolanan evsel atıkların, planlanan transfer istasyonları ile entegre katı atık tesislerine iletilmesi planlanmakta ise de mevcut durumun devamı halinde 2023, 2024 ve 2025 yılları için atıkların bertaraf edildiği tesise göre projeksiyonları oluşturulmuştur (Tablo 8.1 ve Şekil 8.1). Tesislere gelecek atık miktarında kişi başı atık değeri 1,53 kg/gün olarak değerlendirilmiş ve 2023, 2024 ve 2025 yılları için kişi başı atık üretiminde bir değişim olmayacağı kabul edilmiştir.

UBöcek

§

07/11/2023

Tablo 8.1 Senaryo 1 için bertaraf edilecek atık miktarları

Tesis	2023	2024	2025
	ton/yıl		
Düzensiz Depolama	27.209,9	27.481,3	27.756,3
Alanya Entegre Katı Atık Tesisi	237.432,8	243.961,1	250.680,6
Kaş Palamut Düzenli Depolama Sahası	35.366,1	35.891,6	36.425,1
Kızıllı Entegre Katı Atık Tesisi	1.090.051,4	1.117.319,4	1.147.205,4
Manavgat Düzenli Depolama Sahası	144.082,9	147.634,6	151.274,4

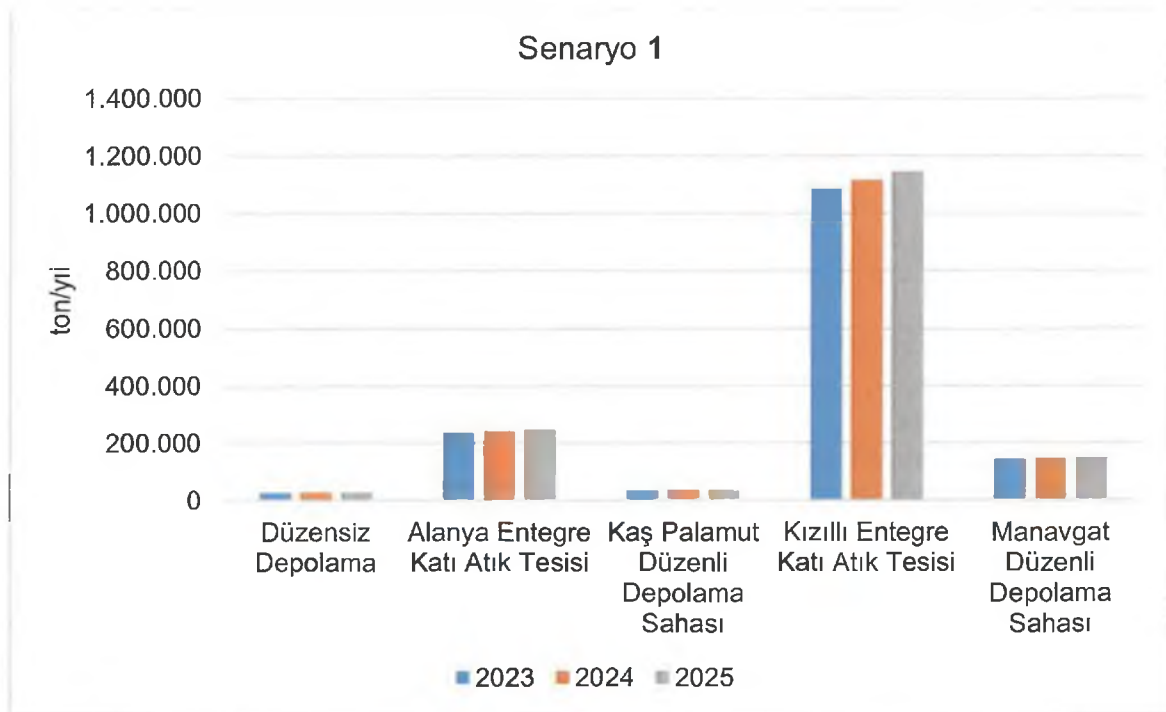

Şekil 8.1 Senaryo 1 için atık miktarının tesis bazında değişimi

Atık projeksiyonları kullanılarak tesis ölçeğinde gerekli depolama hacimleri hesaplanmıştır. Bu bağlamda düzensiz depolama sahalarına gelen tüm atığın depolandığı ve atık yoğunluğunun  $300 \text{ kg/m}^3$  [43] olduğu, düzenli depolama sahaları için ise temin edilen veriler üzerinden gelen atık ve depolanacak atık miktarları hesaplanarak atık yoğunluğunun  $750 \text{ kg/m}^3$  [31] olduğu kabul edilmiştir. 2023, 2024 ve 2025 yılı için gelecek ve depolanacak atık miktarları ile gerekli depolama hacimleri sırasıyla Tablo 8.2, Tablo 8.3 ve Tablo 8.4'te verilmiştir.

UBöcek

Tablo 8.2. 2023 yılı için bertaraf/depolama sahalarına gelecek ve depolanacak atık miktarları ile gerekli depolama hacimleri

Tesis	Gelecek atık miktarı	Depolanacak atık miktarı	Gerekli depolama hacmi
	ton/yıl		m <sup>3</sup>
Düzensiz Depolama	27.209,9	27.209,9	90.699,7
Alanya Entegre Katı Atık Tesisi	237.432,8	94.973,1	126.630,8
Kaş Palamut Düzenli Depolama Sahası	35.366,1	35.366,1	47.154,8
Kızıllı Entegre Katı Atık Tesisi	1.090.051,4	436.020,6	581.360,7
Manavgat Düzenli Depolama Sahası	144.082,9	141.201,2	188.268,3
<b>Toplam</b>	<b>1.534.143,1</b>	<b>734.770,9</b>	<b>1.034.114,4</b>

Tablo 8.3 2024 yılı için bertaraf/depolama sahalarına gelecek ve depolanacak atık miktarları ile gerekli depolama hacimleri

Tesis	Gelecek atık miktarı	Depolanacak atık miktarı	Gerekli depolama hacmi
	ton/yıl		m <sup>3</sup>
Düzensiz Depolama	27.481,3	27.481,3	91.604,4
Alanya Entegre Katı Atık Tesisi	243.961,1	97.584,4	130.112,6
Kaş Palamut Düzenli Depolama Sahası	35.891,6	35.891,6	47.855,4
Kızıllı Entegre Katı Atık Tesisi	1.117.319,4	446.927,8	595.903,7
Manavgat Düzenli Depolama Sahası	147.634,6	144.681,9	192.909,3
<b>Toplam</b>	<b>1.572.288,1</b>	<b>752.567,1</b>	<b>1.058.385,4</b>

Tablo 8.4 2025 yılı için bertaraf/depolama sahalarına gelecek ve depolanacak atık miktarları ile gerekli depolama hacimleri

Tesis	Gelecek atık miktarı	Depolanacak atık miktarı	Gerekli depolama hacmi
	ton/yıl		m <sup>3</sup>
Düzensiz Depolama	27.756,3	27.756,3	92.521,0
Alanya Entegre Katı Atık Tesisi	250.680,6	100.272,3	133.696,3
Kaş Palamut Düzenli Depolama Sahası	36.425,1	36.425,1	48.566,8
Kızıllı Entegre Katı Atık Tesisi	1.147.205,4	458.882,2	611.842,9
Manavgat Düzenli Depolama Sahası	151.274,4	148.248,9	197.665,2
<b>Toplam</b>	<b>1.613.341,9</b>	<b>771.584,7</b>	<b>1.084.292,2</b>

UBöcek

E.

Orhan

Senaryo 1'in gerçekleşmesi durumunda 2023, 2024 ve 2025 yılları için gerekli depolama hacimleri ile tesislerin mevcut depolama hacimleri Tablo 8.5'te özetlenmiştir. Senaryo 1'in gerçekleşmesi durumunda 2025 yılı sonunda Alanya Entegre Katı Atık Tesisinin mevcut depolama alanının %98 oranında doluluğa ulaşacağı, Kaş Palamut Düzenli Depolama Sahası'nın ise %86 doluluğa ulaşacağı, Kızıllı Entegre Katı Atık Tesisinin mevcut depolama hacminin yetersiz kalacağı ve planlanan yeni lotlar ile birlikte ise %62 doluluğa ulaşılacağı, Manavgat Düzenli Depolama Sahası'nda ise %48 doluluğa ulaşılacağı değerlendirilmiştir. Bu kapsamda, Senaryo 1'in gerçekleşmesi durumunda tesislerin kapasitelerinin ilerleyen yıllarda yetersiz kalacağı göz önünde bulundurularak depolanacak atık miktarının azaltılması yönünde gerekli işlemlerin tesis edilmesi önerilmektedir.

Tablo 8.5 Senaryo 1 için gerekli ve mevcut durumda depolama hacimleri

Tesis	Gerekli Depolama Hacmi			Tesislerin Depolama Hacimleri	
	2023	2024	2025	Mevcut	Planlanan
	m <sup>3</sup>				
Düzensiz Depolama	90.699,7	91.604,4	92.521,0	-	-
Alanya Entegre Katı Atık Tesis	126.630,8	130.112,6	133.696,3	397.454,0	-
Kaş Palamut Düzenli Depolama Sahası	47.154,8	47.855,4	48.566,8	167.000,0	-
Kızıllı Entegre Katı Atık Tesis	581.360,7	595.903,7	611.842,9	1.038.278,0	1.827.287,0
Manavgat Düzenli Depolama Sahası	188.268,3	192.909,3	197.665,2	1.200.000,0	-

## 8.2. Düzensiz Depolama Sahalarının Kapatılarak Atıkların Entegre Katı Atık Tesislerinde Bertarafı (Senaryo 2)

Mevcut durumda Akseki, Gündoğmuş ve İbradı ilçelerinde düzensiz olarak depolanan evsel atıkların Alanya Entegre Katı Atık Tesisinde ve Demre ilçesinin düzensiz olarak depolanan atıklarının ise Kızıllı Entegre Katı Atık Tesisinde bertaraf edilmeleri neticesinde ortaya çıkacak atık projeksiyonları oluşturulmuştur (Tablo 8.6 ve Şekil 8.2). Tesislere gelecek atık miktarında kişi başı atık miktarı 1,53 kg/gün olarak belirlenmiş ve 2023, 2024 ve 2025 yılları için kişi başı atık üretiminde bir değişim olmayacağı değerlendirilmiştir.

U. Böcek

İ.

Tablo 8.6 Senaryo 2 için bertaraf edilecek atık miktarları

Tesis	2023	2024	2025
	ton/yıl		
Alanya Entegre Katı Atık Tesisi	249.175,9	255.820,9	262.659,4
Kaş Palamut Düzenli Depolama Sahası	35.366,1	35.891,6	36.425,1
Kızıllı Entegre Katı Atık Tesisi	1.105.518,2	1.132.940,9	1.162.983,0
Manavgat Düzenli Depolama Sahası	144.082,9	147.634,6	151.274,4

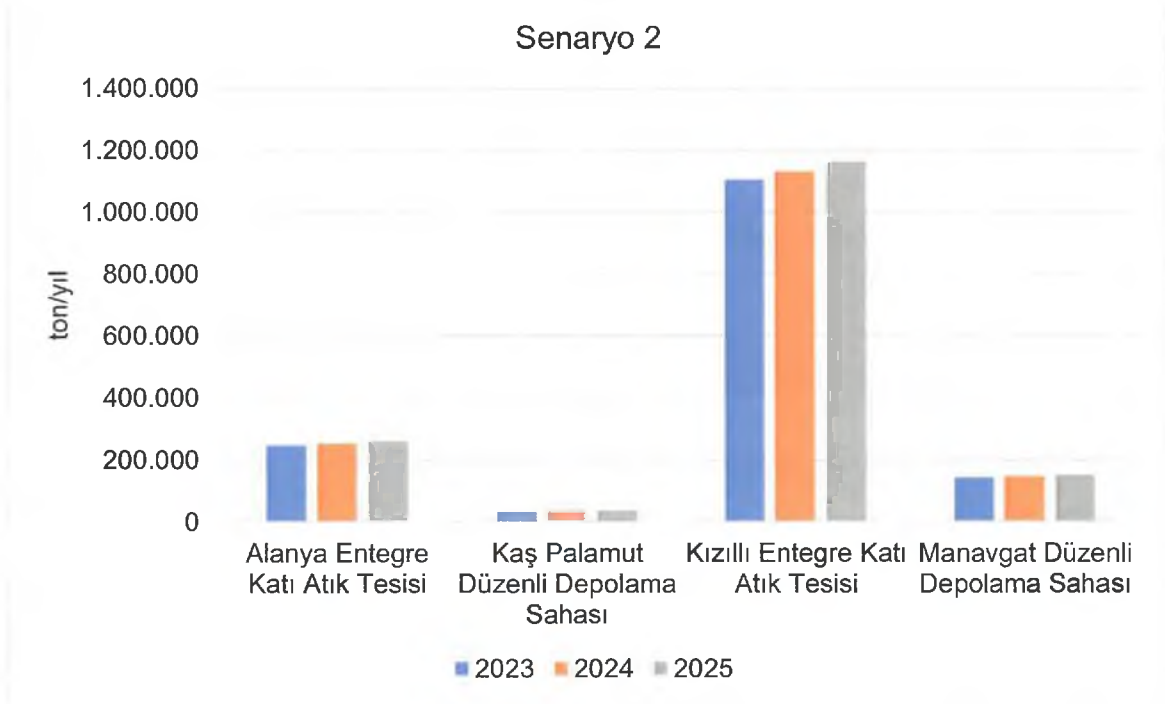

Şekil 8.2 Senaryo 2 için atık miktarının tesis bazında değişimi

Atık projeksiyonları kullanılarak tesis ölçeğinde gerekli depolama hacimleri hesaplanmıştır. Bu bağlamda tüm ilçelerde oluşan atıkların düzenli/entegre katı atık tesislerinde bertaraf edileceği durum için atık miktarları hesaplanmış ve atık yoğunluğu  $750 \text{ kg/m}^3$  [31] olduğu kabul edilmiştir. 2023, 2024 ve 2025 yılı için gelecek ve depolanacak atık miktarları ile gerekli depolama hacimleri Tablo 8.7, Tablo 8.8 ve Tablo 8.9'da verilmiştir.

UBöcek

BE

Tablo 8.7 2023 yılı için tesislere gelecek ve depolanacak atık miktarları ile gerekli depolama hacimleri

Tesis	Gelecek atık miktarı	Depolanacak atık miktarı	Gerekli depolama hacmi
	ton/yıl		m <sup>3</sup>
Alanya Entegre Katı Atık Tesisi	249.175,9	99.670,4	132.893,8
Kaş Palamut Düzenli Depolama Sahası	35.366,1	35.366,1	47.154,8
Kızıllı Entegre Katı Atık Tesisi	1.105.518,2	442.207,3	589.609,7
Manavgat Düzenli Depolama Sahası	144.082,9	141.201,2	188.268,3
<b>Toplam</b>	<b>1.534.143,1</b>	<b>718.445,0</b>	<b>957.926,6</b>

Tablo 8.8 2024 yılı için tesislere gelecek ve depolanacak atık miktarları ile gerekli depolama hacimleri

Tesis	Gelecek atık miktarı	Depolanacak atık miktarı	Gerekli depolama hacmi
	ton/yıl		m <sup>3</sup>
Alanya Entegre Katı Atık Tesisi	255.820,9	102.328,4	136.437,8
Kaş Palamut Düzenli Depolama Sahası	35.891,6	35.891,6	47.855,4
Kızıllı Entegre Katı Atık Tesisi	1.132.940,9	453.176,4	604.235,2
Manavgat Düzenli Depolama Sahası	147.634,6	144.681,9	192.909,3
<b>Toplam</b>	<b>1.572.288,1</b>	<b>736.078,3</b>	<b>981.437,7</b>

Tablo 8.9 2025 yılı için tesislere gelecek ve depolanacak atık miktarları ile gerekli depolama hacimleri

Tesis	Gelecek atık miktarı	Depolanacak atık miktarı	Gerekli depolama hacmi
	ton/yıl		m <sup>3</sup>
Alanya Entegre Katı Atık Tesisi	262.659,4	105.063,7	140.085,0
Kaş Palamut Düzenli Depolama Sahası	36.425,1	36.425,1	48.566,8
Kızıllı Entegre Katı Atık Tesisi	1.162.983,0	465.193,2	620.257,6
Manavgat Düzenli Depolama Sahası	151.274,4	148.248,9	197.665,2
<b>Toplam</b>	<b>1.613.341,9</b>	<b>754.931,0</b>	<b>1.006.574,6</b>



Senaryo 2'nin gerçekleşmesi durumunda 2023, 2024 ve 2025 yılları için gerekli depolama hacimleri ile tesislerin mevcut depolama hacimleri Tablo 8.10'da özetlenmiştir. Senaryo 2'nin gerçekleşmesi durumunda 2025 yılı sonunda Alanya Entegre Katı Atık Tesisinin mevcut depolama alanının %103 oranında doluluğa ulaşacağı yani tesis kapasitesinin 2025 yılından önce dolacağı, Kaş Palamut Düzenli Depolama Sahası'nın %86 doluluğa ulaşacağı, Kızıllı Entegre Katı Atık Tesisinin mevcut depolama hacminin yetersiz kalacağı ve planlanan yeni lotlar ile birlikte ise %63 doluluğa ulaşılacağı, Manavgat Düzenli Depolama Sahası'nda ise %48 doluluğa ulaşılacağı değerlendirilmiştir. Bu kapsamda, Senaryo 2'nin gerçekleşmesi durumunda tesislerin kapasitelerinin ilerleyen yıllarda yetersiz kalacağı göz önünde bulundurularak depolanacak atık miktarının azaltılması için atık azaltma stratejilerinin hayata geçirilmesi ve biyobozunur atık miktarlarında azaltma stratejilerinin geliştirilmesi önerilmektedir.

Tablo 8.10 Senaryo 2 için gerekli depolama hacimleri ile mevcut durumda tesislerin depolama hacimleri

Tesis	Gerekli Depolama Hacmi			Tesislerin Depolama Hacimleri	
	2023	2024	2025	Mevcut	Planlanan
	m <sup>3</sup>				
Alanya Entegre Katı Atık Tesis	132.893,8	136.437,8	140.085,0	397.454,0	-
Kaş Palamut Düzenli Depolama Sahası	47.154,8	47.855,4	48.566,8	167.000,0	-
Kızıllı Entegre Katı Atık Tesis	589.609,7	604.235,2	620.257,6	1.038.278,0	1.827.287,0
Manavgat Düzenli Depolama Sahası	188.268,3	192.909,3	197.665,2	1.200.000,0	-

### 8.3. Senaryoların Karşılaştırılması

Düzensiz depolama sahalarında bertaraf edilen atıkların, entegre katı atık tesislerinde bertaraf edilmesi durumunda ise entegre katı atık tesislerinin depolama hacimlerinde bir artış meydana gelecektir. Ancak mevcut durum senaryosunda düzensiz olarak depolanan atıkların yoğunluğunun düşük olması sebebi ile gerekli depolama hacimlerinin göreceli olarak daha yüksek olduğu görülmektedir (Şekil 8.3). Atık yönetiminde sürdürülebilirliğin sağlanması amacıyla düzensiz depolama

U. Böcek

Ş.

Ö.

sahalarının rehabilite edilerek atıkların entegre/düzenli depolama sahalarında bertarafının sağlanması önerilmektedir.

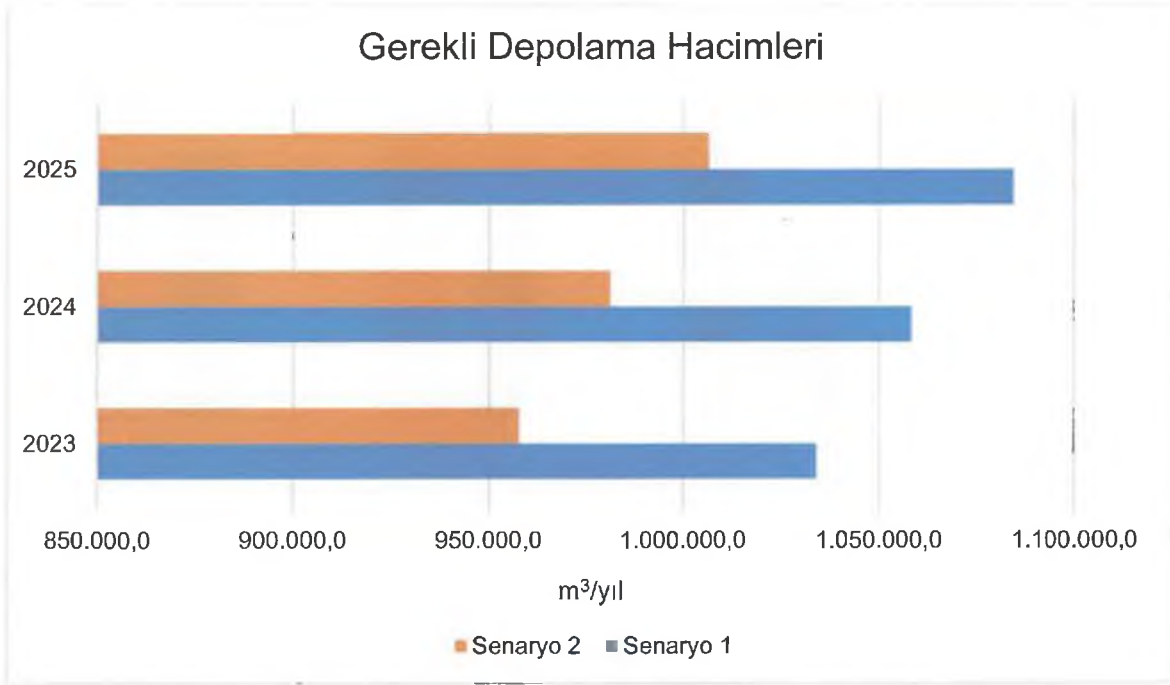

Şekil 8.3 Senaryo 1 ve Senaryo 2 için il genelinde toplam depolama hacmi gereksinimi

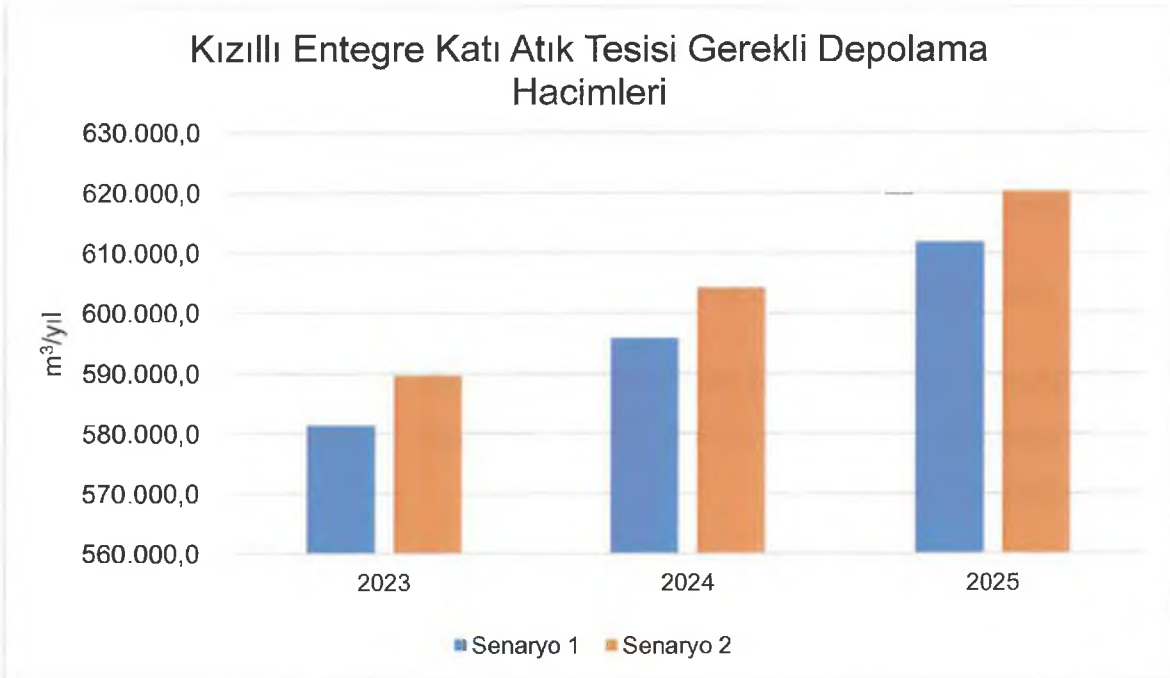

Şekil 8.4 Kızılılı Entegre Katı Atık Tesisi Senaryo 1 ve Senaryo 2 için gerekli depolama hacimleri

U.Böcek



**Şekil 8.5 Alanya Entegre Katı Atık Tesisi Senaryo 1 ve Senaryo 2 için gerekli depolama hacimleri**

Düzensiz depolama alanlarında bertaraf edilen atıkların düzenli/entegre katı atık tesislerinde bertaraflarının sağlanması il genelinde ihtiyaç duyulacak depolama hacimlerinde azalmaya neden olacaktır. Fakat bunun yanında depolama hacimlerinde tesis bazlı nispi artışlar gözlemlenecektir. Bu kapsamda atık azalma stratejilerinin ve depolama alanlarında biyobozunur atıkların miktarının azaltılmasına yönelik atık yönetim stratejilerin hayata geçirilmesi önem arz etmektedir.

#### 8.4. Bölüm Değerlendirmesi

- Düzensiz depolama sahalarında bertaraf edilen atıkların, entegre katı atık tesislerinde bertaraf edilmesi ile bu tesislerin depolama hacimlerinde artış meydana gelecektir.
- Senaryo 1'e göre düzensiz olarak depolanan atıkların yoğunluğunun düşük olması sebebi ile gerekli depolama hacimleri daha yüksektir.
- Atık yönetiminin etkin bir şekilde uygulanabilmesi için atık bertarafının entegre/düzenli depolama sahalarında gerçekleştirilmesi önerilmektedir.

U. Böcek

B.

123

O. H.

- Senaryo 1 ve Senaryo 2'nin değerlendirilmesinde hali hazırda bulunan ve planlanan ara transfer istasyonlarının da göz önünde bulundurulması ve en ekonomik yöntemlerin hayata geçirilmesi önem arz etmektedir.

U. Böcek

124

Aty

## 9. KAYNAKLAR

- [1] Antalya İl Kültür ve Turizm Müdürlüğü, 2012, Dünden Bugüne Antalya 1. Cilt İl Kültür ve Turizm Müdürlüğü Yayınları
- [2] Antalya İl Kültür ve Turizm Müdürlüğü; Antalya Genel Bilgiler;<https://antalya.ktb.gov.tr/TR-66213/aenel-bilgiler.html> [Erişim tarihi: 30.12.2022]
- [3] Türkiye İstatistik Kurumu; Bitkisel Üretim İstatistikleri;[Erişim tarihi: 10.01.2023]
- [4] Orman Genel Müdürlüğü Ormancılık İstatistikleri, Orman Alanının İl Düzeyinde Dağılımı 2021;<https://www.ogm.gov.tr/tr/e-kutuphane/resmi-istatistikler> [Erişim tarihi: 11.01.2023]
- [5] Antalya İl Kültür ve Turizm Müdürlüğü, 2012, Dünden Bugüne Antalya 2. Cilt İl Kültür ve Turizm Müdürlüğü Yayınları
- [6] Meteoroloji Genel Müdürlüğü; İllere Ait Mevsim Normalleri (1991-2020);<https://www.mam.gov.tr/veridegerlendirme/il-ve-ilceler-istatistik.aspx?m=ANTALYA> [Erişim tarihi: 28.12.2022]
- [7] Antalya Büyükşehir Belediyesi, 2022, Sürdürülebilir Enerji ve İklim Eylem Planı 2022
- [8] Türkiye İstatistik Kurumu; Belediye, Köy ve Mahalle Nüfusları 2021;[Erişim tarihi: 11.01.2023]
- [9] Türkiye İstatistik Kurumu; İlçeler Bazında Nüfus Verileri 2021;<https://biruni.tuik.gov.tr/medas/?kn=113&locale=tr> [Erişim tarihi: 11.01.2023]
- [10] Antalya İl Afet ve Acil Durum Müdürlüğü, 2021, İl Afet Risk Azaltma Planı (IRAP)
- [11] T.C Antalya Valiliği; Antalya İli Haritaları;<http://antalya.gov.tr/antalya-ili-haritalari> [Erişim tarihi: 12.01.2023]

U. Böcek

8.

074

- [12] Türkiye İstatistik Kurumu; İBSS' ye Göre Hava Meydanlarında İniş Kalkış Yapan Uçak Sayısı ile İç ve Dış Hatlarda Taşıma, 2004-2021;<https://data.tuik.gov.tr/Kategori/GetKategori?p=ulastirma-ve-haberlesme-112> [Erişim tarihi: 26.01.2023]
- [13] Milli Eğitim Bakanlığı, 2022, Milli Eğitim İstatistikleri Örgün Eğitim 2021-2022
- [14] T.C Antalya Valiliği; Eğitim 2019;<http://www.antalya.gov.tr/egitim> [Erişim tarihi: 26.01.2023]
- [15] Türkiye İstatistik Kurumu; Okuma Yazma Durumu 2021;<https://biruni.tuik.gov.tr/medas/?locale=tr> [Erişim tarihi: 22.12.2022]
- [16] Türkiye İstatistik Kurumu; Sağlık İstatistikleri, Hastane Sayısı 2020;<https://biruni.tuik.gov.tr/medas/?locale=tr> [Erişim tarihi: 24.01.2023]
- [17] Türkiye İstatistik Kurumu; Sağlık İstatistikleri, Hastane Yatak Sayısı 2020;<https://biruni.tuik.gov.tr/medas/?locale=tr> [Erişim tarihi: 24.01.2023]
- [18] Sanayi ve Teknoloji Bakanlığı 2017, İllerin ve Bölgelerin Sosyo-ekonomik Gelişmişlik Sıralaması Araştırması SEGE-2017 Kalkınma Ajansları Genel Müdürlüğü Yayınları Ankara
- [19] Sanayi ve Teknoloji Bakanlığı, Kalkınma Ajansları Genel Müdürlüğü, 2022, İlçelerin Sosyo-Ekonomik Gelişmişlik Sıralaması Araştırması SEGE-2022 Ankara
- [20] Türkiye İstatistik Kurumu; İl bazında gayrisafi yurt içi hasıla, iktisadi faaliyet kollarına (A10) göre, cari fiyatlarla, 2019-2021;<https://data.tuik.gov.tr/Bulten/Index?p=Il-Bazinda-Gayrisafi-Yurt-Ici-Hasila-2021-45619> [Erişim tarihi: 26.01.2023]
- [21] Antalya Sanayi ve Teknoloji İl Müdürlüğü, 2019, Antalya İl Sanayi Durum Raporu 2019
- [22] Antalya Çevre ve Şehircilik İl Müdürlüğü, 2022, Çevre Durum Raporu 2021

U. Böcek

126

- [23] Kültür ve Turizm Bakanlığı; Tesis İstatistikleri 2021;<https://yigm.ktb.gov.tr/TR-201131/tesis-istatistikleri.html> [Erişim tarihi: 19.01.2023]
- [24] Kültür ve Turizm Bakanlığı; Konaklama İstatistikleri 2021;<https://yigm.ktb.gov.tr/TR-201120/konaklama-istatistikleri.html> [Erişim tarihi: 19.01.2023]
- [25] Antalya İl Tarım ve Orman Müdürlüğü; <https://antalya.tarimorman.gov.tr/Belgeler/10%20dilde%20brifing/2020%20YILI%20ANTALYA%20%C4%B0L%20TARIM%20VE%20ORMAN%20M%C3%9CD%C3%9CRL%C3%9C%C4%9E%C3%9C%20BR%C4%B0F%C4%B0NG%20SUNUSU.pdf> [Erişim tarihi: 11.01.2023]
- [26] Türkiye İstatistik Kurumu; Nüfus İstatistikleri 2021;<https://data.tuik.gov.tr/Kategori/GetKategori?p=Nufus-ve-Demografi-109> [Erişim tarihi: 20.12.2022]
- [27] Türkiye İstatistik Kurumu; Adrese Dayalı Nüfus Kayıt Sonuçları 2020;<https://biruni.tuik.gov.tr/medas/?locale=tr> [Erişim tarihi: 20.12.2022]
- [28] Türkiye İstatistik Kurumu; Belediye Atık İstatistikleri 2018;<https://data.tuik.gov.tr/Bulten/Index?p=Belediye-Atik-Istatistikleri-2018-30666> [Erişim tarihi: 07.01.2023]
- [29] Çevre ve Şehircilik Bakanlığı, 2016, Ulusal Atık Yönetimi ve Eylem Planı 2016-2023
- [30] Türkiye İstatistik Kurumu; Atık İstatistikleri 2020;<https://data.tuik.gov.tr/Bulten/Index?p=Atik-Istatistikleri-2020-37198> [Erişim tarihi: 21.12.2022]
- [31] Öztürk, İ.; 2015; Katı Atık Yönetimi ve AB Uyumlu Uygulamaları; İSTAÇ A.Ş; Teknik Kitaplar Serisi 2; İstanbul
- [32] Antalya Büyükşehir Belediyesi 2016, Antalya Entegre Katı Atık Değerlendirme, Geri Dönüşüm ve Bertaraf Tesisi ile Düzenli Depolama Sahası Yapımı ve İşletilmesi İş Uygulama İş Revize Raporu

U. Böcek

- [33] Antalya Büyükşehir Belediyesi 2016, Alanya Entegre Katı Atık Değerlendirme ve Bertaraf Tesisi Uygulama Projesi Revize Raporu
- [34] Manavgat Çevre Koruma Turizm Altyapı Tesisleri Yapma İşletme Birlik Başkanlığı 2003, Katı Atık Düzenli Depolama, Kompost ve Geri Kazanım Tesisi ÇED Raporu
- [35] Çevre Bakanlığı (Mülga), 1998, Patara Düzenli Katı Atık Depolama Tesisi ÇED Ön Araştırma Raporu
- [36] Mısır, A., Arıkan, O.; 2022; Avrupa ve Türkiye'de Sıfır Atık Yönetimi ve Döngüsel Ekonomi, Çevre, İklim ve Sürdürülebilirlik; İTÜ Dergisi; 1(1) 69–78;
- [37] United States Environmental Protection Agency, 2002, Waste Transfer Stations: A Manual for Decision-Making
- [38] Eskin, F.; 2020; Avrupa Birliği'nin Döngüsel Ekonomi Modeli ve Türkiye'de Yerel Yönetimlerin Atık Politikası: Konya Büyükşehir Belediyesi Örneği; Ankara Hacı Bayram Veli Üniversitesi Lisans Üstü Eğitim Enstitüsü
- [39] Sapmaz Veral, E.ve Yiğitbaşıoğlu, H.; 2018; Avrupa Birliği Atık Politikasında Atık Yönetiminden Kaynak Yönetimi Yaklaşımına Geçiş Yönelimleri ve Döngüsel Ekonomi Modeli; Ankara Üniversitesi Çevre Bilimleri Dergisi 6(1); 1-19
- [40] The European Parliament and of The Council; 2012; Directive 2012/19/EU of The European Parliament and of The Council of 4 July 2012 on waste electrical and electronic equipment (WEEE)
- [41] Tarım ve Orman Bakanlığı, Su Yönetimi Genel Müdürlüğü 2018, Antalya Havzası Kuraklık Yönetim Planı
- [42] Tarım ve Orman Bakanlığı Su Yönetimi Genel Müdürlüğü, 2018, Batı Akdeniz Havzası Kuraklık Yönetim Planı
- [43] Vesilind, P. A., Morgan, S. M. ve Heine, L. G.; 2014; Introduction to Environmental Engineering

UBöcek

128

Okuy







ANTALYA BÜYÜKŞEHİR BELEDİYESİ  
PLAN VE BÜTÇE KOMİSYON RAPORU

12

Tarih: 17/11/2023

<b>BİRİM</b>	<b>ÇEVRE KORUMA VE KONTROL DAİRESİ BAŞKANLIĞI</b>
<b>MECLİS TOPLANTISININ TARİHİ VE GÜNDEM MADDESİ</b>	Büyükşehir Belediyesi Meclisinin 13.11.2023 tarihli meclis toplantısında gündemin 145. maddesi.
<b>KONUSU</b>	Çevre Koruma ve Kontrol Dairesi Başkanlığı'na bağlı Atık Yönetimi ve İşletmeler Şube Müdürlüğü'nün Antalya İli Entegre Katı Atık Yönetim Planının Çevre, Şehircilik ve İklim Değişikliği Bakanlığı'na sunulması hususunun görüşülmesi

**KOMİSYON RAPORU**

Ülkemizde katı atıkların toplanması, taşınması ve geri kazanılması ile çevre ve insan sağlığına olumsuz etki yapmadan nihai bertarafına ilişkin yükümlülük, yetki ve sorumluluklar 5393 Sayılı Belediye Kanunu'nun 14 ve 15. Maddeleri ile Belediyelere ve 5216 Sayılı Büyükşehir Belediyesi Kanunu'nun 7 (i) Maddesi ".....; büyükşehir katı atık yönetim plânını yapmak, yaptırmak; katı atıkların kaynağa toplanması ve aktarma istasyonuna kadar taşınması hariç katı atıkların ve hafriyatın yeniden değerlendirilmesi, depolanması ve bertaraf edilmesine ilişkin hizmetleri yerine getirmek, ....." uyarınca Büyükşehir Belediyelerine verilmiştir. Ek olarak, birimimiz görev ve sorumlulukları içerisinde Büyükşehir katı atık yönetim planını yapmak, yaptırmak; katı atıkların kaynağa toplanması ve bertaraf sahasına kadar taşınması hariç katı atıkların ve hafriyatın yeniden değerlendirilmesi (geri kazanımı), depolanması ve bertaraf edilmesine ilişkin hizmetleri yürütmek, bu hizmetler için gerekli tesisleri kurmak, kurdurmak, işletmek veya

İşletmek maddesi yer almaktadır.

Bu kapsamda Çevre Koruma ve Kontrol Dairesi Başkanlığı Atık Yönetimi ve İşletmeler Şube Müdürlüğü olarak sorumluluk alanımızda bulunan "Antalya İli Entegre Katı Atık Yönetim Planı" hazırlanmıştır. Söz konusu planın ilgi Genelge kapsamında İl Müdürlüğünce kontrol edildikten sonra onaylanmak üzere Çevre, Şehircilik ve İklim Değişikliği Bakanlığı'na sunulmasına dairesinden geldiği şekliyle kabulünün Komisyonumuzca uygun olduğu görüşüyle,

İşbu komisyon Raporu imza altına alınarak, Meclisin takdirine sunulmuştur.

Zafer TAN  
Plan ve Bütçe Kom. Bşk.

Ali POLAT  
Komisyon Başkan V.

Şerafettin ÖZER  
Sözcü

Mustafa BİLİCİ  
Üye

Mustafa AKIN  
Üye

Abdurrahman YILMAZ  
Üye

Levent KONUR  
Üye

Serhat DEMİR  
Üye

Avni ATAY  
Üye

Oylama adı: OYLAMA 6  
Oy konusu: GÜNDEMİN 12 İLA 40. MADDELERİ  
Toplantı: ARALIK AYI MECLİS TOPLANTISI  
Oylama başlangıç zamanı: 11.12.2023 14:51:31  
Oylama bitiş zamanı: 11.12.2023 14:52:07  
Toplam oylama sonuçları

Toplam: 65

EVET	61
HAYIR	0
ÇEKİMSER	0
<b>AK PARTİ</b>	
EVET	17
HAYIR	0
ÇEKİMSER	0
<b>BAĞIMSIZ</b>	
EVET	5
HAYIR	0
ÇEKİMSER	0
<b>CHP</b>	
EVET	19
HAYIR	0
ÇEKİMSER	0
<b>İYİ PARTİ</b>	
EVET	8
HAYIR	0
ÇEKİMSER	0
<b>MHP</b>	
EVET	11
HAYIR	0
ÇEKİMSER	0
<b>SP</b>	
EVET	1
HAYIR	0
ÇEKİMSER	0

  
Muhittin BÖCEK

Büyükşehir Belediyesi Başkanı

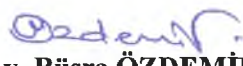
  
Av. Büşra ÖZDEMİR

Divan Katibi

  
Kerem Kaya TURAN

Divan Katibi

## Bireysel oylama sonuçları

CHP

EVET

A.POLAT

D.FİLİZ

H.A.ACAR

H.ARIKAN

M.ALTUNBAŞ

M.GEYİKÇİ

M.HACIARİFOĞLU

M.KÖLEOĞLU

M.TUFAN

M.YILMAZ

N.TOPALOĞLU

O.MANİS

Ö.BALCI

S.G.KIZILCA

S.KÜÇÜKKURU

Ş.OTUZALTI

T.GENÇ

Ü.ÇETİNKAYA

Z.TAN

AK PARTİ

EVET

A.YILMAZ

F.DEMİRCİ

H.C.GÖNCÜ

H.ÖZDEMİR

İ.DEMİR

İ.ÖZKAN

İ.TUNCER

M.A.ERDOĞAN

M.ÖZEREN

M.URAL

N.ATEŞ

O.AVCI

Ö.MANAVOĞLU

S.DEMİR

Ş.ÖZKAN

T.TANER

Y.KARAMANCI

İYİ PARTİ

EVET

G.AŞIK

G.CENGİZ

H.C.KAMBUROĞLU

H.ÖZTÜRK

M.BASKAK

M.C.BÜYÜKGEBİZ

M.ÇETİN

Ş.ÖZER

MHP

EVET

A.ATAY

A.B.SARICA

A.CARAN

A.ÇELİK

A.ER

A.ŞAHİN

H.BALYA

K.KARA

Ö.N.İŞLEK

S.SENİRLİ

Z.YILDIRIM

SP

EVET

M.MANAVOĞLU

BAĞIMSIZ

EVET

K.K.TURAN

M.A.ORDU

M.TOPRAK

R.KARATOP

S.UĞURLU

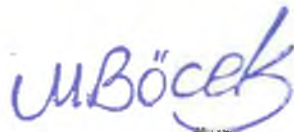

**Muhittin BÖCEK**  
Büyükşehir Belediyesi Başkanı



**Av. Büşra ÖZDEMİR**  
Divan Katibi



**Kerem Kaya TURAN**  
Divan Katibi

## ANTALYA BÜYÜKŞEHİR BELEDİYESİ

11 / 12 / 2023 Tarihli Meclis Toplantısına Ait Oylama Raporu

## OYLAMA 6

A.BİRER	E.DEMİRCİ	M.BATU
A.CAN	E.ÖZDEN	M.DURUKAN
A.COŞKUN	E.UGUR	M.GUVEN
A.CETİN	E.UNAL	M.KOCAGÖZ
A.M.YUCEL	E.YAZAR	M.ULUŞAŞ
B.BULUT	F.KAYDOĞAN	N.TANIR
B.BÜYÜKKURT	H.SAHİN	O.BAŞARAN
B.M.ENGİN	H.TUTUNCU	S.ESEN
B.ÖZDEMİR	İ.YILDIRAN	S.DURDAŞ
B.ÖZGÜVEN	K.YILDIRIM	S.KORKUT
E.APUTKAN	L.KONUR	S.SOZEN
E.BAL	M.A.KIRIŞ	U.UYSAL
E.BARIS	M.AKIN	Y.E.ERTUGAN
E.BİLGİC	M.ARAS	Z.ALTUN

EVET 61  
HAYIR 0  
ÇEKİMSER 0

<b>CHP</b>	19	0	0	<b>AK PARTİ</b>	17	0	0	<b>İYİ PARTİ</b>	8	0	0	<b>SP</b>	1	0	0
A.POLAT	EVET			A.YILMAZ	EVET			G.AŞIK	EVET	Ş.ÖZER	EVET	M.MANAVOĞLU	EVET		
D.FILİZ	EVET			F.DEMİRCİ	EVET			G.CENGİZ	EVET						
H.A.ACAR	EVET			H.C.GONCU	EVET			H.C.KAMUROĞLU	EVET						
H.ARIKAN	EVET			H.ÖZDEMİR	EVET			H.ÖZTÜRK	EVET						
M.ALTUNBAŞ	EVET			İ.DEMİR	EVET			M.BASKAK	EVET						
M.BİLİCİ	GY KULLANMAYAN KİŞİ			İ.ÖZKAN	EVET			M.C.BÜYÜKGEBİZ	EVET						
M.GEYİKÇİ	EVET			İ.TUNCER	EVET			M.ÇETİN	EVET						
M.HACIARIFOĞLU	EVET			M.A.ERDOĞAN	EVET			M.YÜKSEL	GY KULLANMAYAN KİŞİ						
M.KÖLEOĞLU	EVET			M.ÖZEREN	EVET			R.ÖZEN	GY KULLANMAYAN KİŞİ						
M.TUFAN	EVET			M.URAL	EVET			<b>MHP</b>	11	0	0				
M.YILMAZ	EVET			N.ATEŞ	EVET			A.ATAY	EVET	Z.YILDIRIM	EVET				
MUHİTTİN BÖCEK	GY KULLANMAYAN KİŞİ			O.AVCI	EVET			A.B.SARICA	EVET						
N.TOPALOĞLU	EVET			Ö.MANAVOĞLU	EVET			A.CARAN	EVET						
O.MANİS	EVET			S.DEMİR	EVET			A.ÇELİK	EVET						
Ö.BALCI	EVET			S.ÖZKAN	EVET			A.ER	EVET						
S.G.KIZILCA	EVET			T.TANER	EVET			A.ŞAHİN	EVET						
S.KUÇUKKURU	EVET			Y.KARAMANCI	EVET			H.BALYA	EVET						
Ş.ÖTUZALTI	EVET							K.KARA	EVET						
T.GENÇ	EVET							Ö.N.İŞLEK	EVET						
Ü.ÇETİNKAYA	EVET							S.SENİRLİ	EVET						
Z.TAN	EVET														

Muhittin BÖCEK  
Büyükşehir Belediyesi Başkanı

Av. Büşra ÖZDEMİR  
Divan Katibi

Kerem Kaya TURAN  
Divan Katibi

T.C.  
**ANTALYA BÜYÜKŞEHİR BELEDİYESİ**  
**MECLİS KARARI**

	B.Şehir Belediye Bşk. : Muhittin BÖCEK Divan Katibi : Av. Büşra ÖZDEMİR Divan Katibi : Kerem Kaya TURAN :	Karar Tarihi <b>11-12-2023</b>
		Celse No <b>1</b>
		Karar No <b>977</b>
		Eki <b>1</b>

Özü : Alanya Belediyesi sınırları içerisinde, Telatiye(Konaklı) Mahallesi, 112, 445, 446 ve 447 nolu adalarda 1/25.000 ÖLÇEKLİ NAZIM İMAR PLANI DEĞİŞİKLİĞİ, oylamaya katılanların oy birliği ile KABUL edildi. (CHP 19 kabul oyu, AK Parti 17 kabul oyu, İYİ Parti 8 kabul oyu, MHP 11 kabul oyu, SAADET 1 kabul oyu, Bağımsız 5 kabul oyu ile toplam 61 oy kullanılmıştır.) (EKİ: 1 adet Komisyon Raporu, 1 adet Oylama Raporu)

Dairesi : İMAR VE ŞEHİRCİLİK DAİRESİ BAŞKANLIĞI Evrak Ta.ve No :

Meclisin 11-12-2023 Pazartesi günü saat 14:00 'da yaptığı 2023 dönemi 12. Toplantısının 1. Birleşiminin 1. Oturumunda alınan 2023-977 sayılı karardır.

**GÜNDEMİN 13. MADDESİ**

Büyükşehir Belediye Meclisinin 13.11.2023 tarihli toplantısında gündemin 148. maddesinde görüşülerek İmar ve Bayındırlık Komisyonuna havale edilen; Alanya Belediyesi sınırları içerisinde, Telatiye(Konaklı) Mahallesi, 112, 445, 446 ve 447 nolu adalarda 1/25000 ölçekli Nazım İmar Planı Değişikliği hakkındaki;

**İmar ve Bayındırlık Komisyonunun 05.12.2023 tarihli raporunda;**

Alanya Belediyesi sınırları içerisinde, Telatiye(Konaklı) Mahallesi, 112, 445, 446 ve 447 nolu adalarda 1/25.000 ölçekli Nazım İmar Planı Değişikliği Komisyonumuzca incelenmiş, uygun olduğu görüşüne varılmıştır.

Komisyon Raporu, Meclis Üyesi Metin ALTUNBAŞ, Meclis Üyesi Mehmet Ali KİRİŞ ve Meclis Üyesi Yusuf KARAMANCI toplantıya katılmadı, diğer üyeler imzalı Meclisin takdirine sunulmuştur.

**Konu görüşmeye açılarak CHP, AK Parti, İYİ Parti, MHP ve SAADET Grup Sözcüleri Komisyon Raporuna katılmış olup yapılan müzakereler sonucunda İmar ve Bayındırlık Komisyonu Raporu doğrultusunda oylamaya sunulmuştur.**

**KARAR:**

Alanya Belediyesi sınırları içerisinde, Telatiye(Konaklı) Mahallesi, 112, 445, 446 ve 447 nolu adalarda 1/25.000 ÖLÇEKLİ NAZIM İMAR PLANI DEĞİŞİKLİĞİ, oylamaya katılanların oy birliği ile KABUL edildi. (CHP 19 kabul oyu, AK Parti 17 kabul oyu, İYİ Parti 8 kabul oyu, MHP 11 kabul oyu, SAADET 1 kabul oyu, Bağımsız 5 kabul oyu ile toplam 61 oy kullanılmıştır.) (EKİ: 1 adet Komisyon Raporu, 1 adet Oylama Raporu)

  
Muhittin BÖCEK  
B.Şehir Belediye Bşk.

  
Av. Büşra ÖZDEMİR  
Divan Katibi

  
Kerem Kaya TURAN  
Divan Katibi

**ANTALYA VALİLİĞİ**  
İl İdare ve Denetim Müd.

Kayıt No	: 127148
Karar Tarihi	: 11.12.2023
Karar Sayısı	: 977
Teslim Tarihi	: 18.12.2023



**ANTALYA BÜYÜKŞEHİR BELEDİYESİ**  
**İMAR VE BAYINDIRLIK KOMİSYONU RAPORU**

Tarih:05.12.2023

<b>BİRİM</b>	İMAR VE ŞEHİRCİLİK DAİRESİ BAŞKANLIĞI
<b>TALEP SAHİBİ</b>	ALANYA BELEDİYESİ
<b>MECLİS TOPLANTISININ TARİHİ VE GÜNDEM MADDESİ</b>	Büyükşehir Belediye Meclisinin 13.11.2023 tarihli toplantısında gündemin 148. maddesinde görüşülerek İmar ve Bayındırlık Komisyonuna havale edilmiştir.
<b>TALEP KONUSU</b>	Alanya Belediyesi sınırları içerisinde, Telatiye(Konaklı) Mahallesi, 112, 445, 446 ve 447 nolu adalarda 1/25.000 ölçekli Nazım İmar Planı Değişikliği.
<b>KOMİSYON RAPORU:</b>	Alanya Belediyesi sınırları içerisinde, Telatiye(Konaklı) Mahallesi, 112, 445, 446 ve 447 nolu adalarda 1/25.000 ölçekli Nazım İmar Planı Değişikliği Komisyonumuzca incelenmiş, uygun olduğu görüşüne varılmıştır. Komisyon Raporu imza altına alınarak, Meclisin takdirine sunulmuştur.

Mithat ARAS  
İmar Kom. Başkanı

Metin ALTUNBAŞ  
İmar Kom. Üyesi

Zekerya ALTUN  
İmar Kom. Üyesi

Toplantıya Katılmadı.

Hasan Ali ACAR  
İmar Kom. Üyesi

Hasan Can KAMBUROĞLU  
İmar Kom. Üyesi

Hasan Cumhur GÖNCÜ  
İmar Kom. Üyesi

Mehmet Ali KİRİŞ  
İmar Kom. Üyesi

Yusuf KARAMANCI  
İmar Kom. Üyesi

Selçuk ŞENİRLİ  
İmar Kom. Üyesi

Toplantıya Katılmadı.

Toplantıya Katılmadı.

Oylama adı: OYLAMA 6  
Oy konusu: GÜNDEMİN 12 ila 40. MADDELERİ  
Toplantı: ARALIK AYI MECLİS TOPLANTISI  
Oylama başlangıç zamanı: 11.12.2023 14:51:31  
Oylama bitiş zamanı: 11.12.2023 14:52:07  
Toplam oylama sonuçları

Toplam: 65

EVET	61
HAYIR	0
ÇEKİMSER	0
<b>AK PARTİ</b>	
EVET	17
HAYIR	0
ÇEKİMSER	0
<b>BAĞIMSIZ</b>	
EVET	5
HAYIR	0
ÇEKİMSER	0
<b>CHP</b>	
EVET	19
HAYIR	0
ÇEKİMSER	0
<b>İYİ PARTİ</b>	
EVET	8
HAYIR	0
ÇEKİMSER	0
<b>MHP</b>	
EVET	11
HAYIR	0
ÇEKİMSER	0
<b>SP</b>	
EVET	1
HAYIR	0
ÇEKİMSER	0

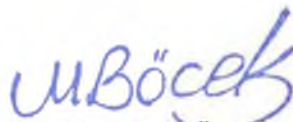

**Muhittin BÖCEK**  
Büyükşehir Belediyesi Başkanı

  
**Av. Büşra ÖZDEMİR**  
Divan Katibi

  
**Kerem Kaya TURAN**  
Divan Katibi



## Bireysel oylama sonuçları

CHP  
EVET  
A.POLAT  
D.FİLİZ  
H.A.ACAR  
H.ARIKAN  
M.ALTUNBAŞ  
M.GEYİKÇİ  
M.HACIARİFOĞLU  
M.KÖLEOĞLU  
M.TUFAN  
M.YILMAZ  
N.TOPALOĞLU  
O.MANİS  
Ö.BALCI  
S.G.KIZILCA  
S.KÜÇÜKKURU  
Ş.OTUZALTI  
T.GENÇ  
Ü.ÇETİNKAYA  
Z.TAN

AK PARTİ  
EVET  
A.YILMAZ  
F.DEMİRCİ  
H.C.GÖNCÜ  
H.ÖZDEMİR  
İ.DEMİR  
İ.ÖZKAN  
İ.TUNCER  
M.A.ERDOĞAN  
M.ÖZEREN  
M.URAL  
N.ATEŞ  
O.AVCI  
Ö.MANAVOĞLU  
S.DEMİR  
Ş.ÖZKAN  
T.TANER  
Y.KARAMANCI

İYİ PARTİ  
EVET  
G.AŞIK  
G.CENGİZ  
H.C.KAMBUROĞLU  
H.ÖZTÜRK  
M.BASKAK  
M.C.BÜYÜKGEBİZ  
M.ÇETİN  
Ş.ÖZER

MHP  
EVET  
A.ATAY  
A.B.SARICA  
A.CARAN  
A.ÇELİK  
A.ER  
A.ŞAHİN  
H.BALYA  
K.KARA  
Ö.N.İŞLEK  
S.SENİRLİ  
Z.YILDIRIM

SP  
EVET  
M.MANAVOĞLU

BAĞIMSIZ  
EVET  
K.K.TURAN  
M.A.ORDU  
M.TOPRAK  
R.KARATOP  
S.UĞURLU

  
Muhittin BÖCEK

Büyükşehir Belediyesi Başkanı

  
Av. Büşra ÖZDEMİR  
Divan Katibi

  
Kerem Kaya TURAN  
Divan Katibi

## ANTALYA BÜYÜKŞEHİR BELEDİYESİ

11 / 12 / 2023 Tarihli Meclis Toplantısına Ait Oylama Raporu

## OYLAMA 6

A.BİRER	E.DEMİRCİ	M.BATU
A.CAN	E.ÖZDEN	M.DURUKAN
A.COŞKUN	E.UGUR	M.GÜVEN
A.CETİN	E.UNAL	M.KOCAGÖZ
A.M.YUCEL	E.YAZAR	M.ULUTAS
B.BULUT	F.KAYDOĞAN	N.TANIR
B.BÜYÜKKURT	H.SAHİN	O.BAŞARAN
B.M.ENGIN	H.TUTUNCU	S.ESEN
B.ÖZDEMİR	I.YILDIRAN	S.DURDAŞ
B.ÖZGÜVEN	K.YILDIRIM	S.KORKUT
E.APUTKAN	L.KONUR	S.SÖZEN
E.BAL	M.A.KIRIŞ	U.UYSAL
E.BARIS	M.AKIN	Y.E.ERTUGAN
E.BILGIÇ	M.ARAS	Z.ALTUN

EVET 61  
HAYIR 0  
ÇEKİMSER 0

<b>CHP</b>	19	0	0	<b>AK PARTİ</b>	17	0	0	<b>İYİ PARTİ</b>	8	0	0	<b>SP</b>	1	0	0
A.POLAT	EVET			A.YILMAZ	EVET			G.AŞIK	EVET	Ş.ÖZER	EVET	M.MANAVOĞLU	EVET		
D.FİLİZ	EVET			F.DEMİRCİ	EVET			G.CENGİZ	EVET						
H.A.ACAR	EVET			H.C.GONCU	EVET			H.C.KAMBUROĞLU	EVET						
H.ARIKAN	EVET			H.ÖZDEMİR	EVET			H.ÖZTÜRK	EVET						
M.ALTUNBAS	EVET			I.DEMİR	EVET			M.BASKAK	EVET						
M.BİLİCİ	ÇY KULLANMAYAN KİŞİ			I.ÖZKAN	EVET			M.C.BÜYÜKGEBİZ	EVET						
M.GEYİKCI	EVET			I.TUNCER	EVET			M.ÇETİN	EVET						
M.HACIARIFOĞLU	EVET			M.A.ERDOĞAN	EVET			M.YUKSEL	ÇY KULLANMAYAN KİŞİ						
M.KÖLEOĞLU	EVET			M.ÖZEREN	EVET			R.ÖZEN	ÇY KULLANMAYAN KİŞİ						
M.TUFAN	EVET			M.URAL	EVET										
M.YILMAZ	EVET			N.ATEŞ	EVET			<b>MHP</b>	11	0	0				
MUHİTTİN BÖCEK	ÇY KULLANMAYAN KİŞİ			O.AVCI	EVET			A.ATAY	EVET	Z.YILDIRIM	EVET				
N.TOPALOĞLU	EVET			Ö.MANAVOĞLU	EVET			A.B.SARICA	EVET						
O.MANİS	EVET			S.DEMİR	EVET			A.CARAN	EVET						
Ö.BALCI	EVET			S.ÖZKAN	EVET			A.ÇELİK	EVET						
S.G.KIZILCA	EVET			T.TANER	EVET			A.ER	EVET						
S.KÜÇÜKKURU	EVET			Y.KARAMANCI	EVET			A.ŞAHİN	EVET						
Ş.OTUZALTI	EVET							H.BALYA	EVET						
T.GENC	EVET							K.KARA	EVET						
Ü.CETİNKAYA	EVET							Ö.N.İŞLEK	EVET						
Z.TAN	EVET							S.SENİRLİ	EVET						

*Muhittin Böcek*  
Muhittin BÖCEK  
Büyükşehir Belediyesi Başkanı

*Av. Büşra Özdemir*  
Av. Büşra ÖZDEMİR  
Divan Katibi

*Kerem Kaya Turan*  
Kerem Kaya TURAN  
Divan Katibi

T.C.  
ANTALYA BÜYÜKŞEHİR BELEDİYESİ  
MECLİS KARARI

	B.Şehir Belediye Bşk. : Muhittin BÖCEK Divan Katibi : Av. Büşra ÖZDEMİR Divan Katibi : Kerem Kaya TURAN	Karar Tarihi
		11-12-2023
		Celse No
		1
Karar No		
978		
Eki		
1		

Özü : Alanya Belediyesi sınırları içerisinde, Alanya, Konaklı (Telatiye) Mahallesi, 112, 445, 446 ve 447 Adalarda enerji nakil hattı ve koruma bandının işlenmesi ve Tercihli Kullanım Alanının (TK) gelişme konut alanına dönüştürülmesine ilişkin hazırlanan 1/5000 ÖLÇEKLİ NAZIM İMAR PLANI DEĞİŞİKLİĞİ, oylamaya katılanların oy birliği ile KABUL edildi. (CHP 19 kabul oyu, AK Parti 17 kabul oyu, İYİ Parti 8 kabul oyu, MHP 11 kabul oyu, SAADET 1 kabul oyu, Bağımsız 5 kabul oyu ile toplam 61 oy kullanılmıştır.) (EKİ: 1 adet Komisyon Raporu, 1 adet Oylama Raporu)

Dairesi : İMAR VE ŞEHİRCİLİK DAİRESİ BAŞKANLIĞI Evrak Ta.ve No :

Meclisin 11-12-2023 Pazartesi günü saat 14:00 'da yaptığı 2023 dönemi 12. Toplantısının 1. Birleşiminin 1. Oturumunda alınan 2023-978 sayılı karardır.

**GÜNDEMİN 14. MADDESİ**

Büyükşehir Belediye Meclisinin 13.11.2023 tarihli toplantısında gündemin 149. maddesinde görüşülerek İmar ve Bayındırlık Komisyonuna havale edilen; Alanya Belediyesi sınırları içerisinde, Alanya, Konaklı(Telatiye) Mahallesi, 112, 445, 446 ve 447 Adalarda enerji nakil hattı ve koruma bandının işlenmesi ve Tercihli Kullanım Alanının (TK) gelişme konut alanına dönüştürülmesine ilişkin hazırlanan 1/5000 Ölçekli Nazım İmar Planı Değişikliği hakkındaki;

**İmar ve Bayındırlık Komisyonunun 05.12.2023 tarihli raporunda;**

Alanya Belediyesi sınırları içerisinde, Alanya, Konaklı (Telatiye) Mahallesi, 112, 445, 446 ve 447 Adalarda enerji nakil hattı ve koruma bandının işlenmesi ve Tercihli Kullanım Alanının (TK) gelişme konut alanına dönüştürülmesine ilişkin hazırlanan 1/5000 Ölçekli Nazım İmar Planı Değişikliği, Komisyonumuzca incelenmiş, uygun olduğu görüşüne varılmıştır.

Komisyon Raporu, Meclis Üyesi Metin ALTUNBAŞ, Meclis Üyesi Mehmet Ali KİRİŞ ve Meclis Üyesi Yusuf KARAMANCI toplantıya katılmadı, diğer üyeler imzalı Meclisin takdirine sunulmuştur.

**Konu görüşmeye açılarak CHP, AK Parti, İYİ Parti, MHP ve SAADET Grup Sözcüleri Komisyon Raporuna katılmış olup yapılan müzakereler sonucunda İmar ve Bayındırlık Komisyonu Raporu doğrultusunda oylamaya sunulmuştur.**

**KARAR:**

Alanya Belediyesi sınırları içerisinde, Alanya, Konaklı (Telatiye) Mahallesi, 112, 445, 446 ve 447 Adalarda enerji nakil hattı ve koruma bandının işlenmesi ve Tercihli Kullanım Alanının (TK) gelişme konut alanına dönüştürülmesine ilişkin hazırlanan 1/5000 ÖLÇEKLİ NAZIM İMAR PLANI DEĞİŞİKLİĞİ, oylamaya katılanların oy birliği ile KABUL edildi. (CHP 19 kabul oyu, AK Parti 17 kabul oyu, İYİ Parti 8 kabul oyu, MHP 11 kabul oyu, SAADET 1 kabul oyu, Bağımsız 5 kabul oyu ile toplam 61 oy kullanılmıştır.) (EKİ: 1 adet Komisyon Raporu, 1 adet Oylama Raporu)

  
Muhittin BÖCEK  
B.Şehir Belediye Bşk.

  
Av. Büşra ÖZDEMİR  
Divan Katibi

  
Kerem Kaya TURAN  
Divan Katibi

<b>ANTALYA VALİLİĞİ</b> İl İdare ve Denetim Müd.	
Kayıt No	: 127143
Karar Tarihi	: 11.12.2023
Karar Sayısı	: 978
Teslim Tarihi	: 18.12.2023



**ANTALYA BÜYÜKŞEHİR BELEDİYESİ**  
**İMAR VE BAYINDIRLIK KOMİSYONU RAPORU**

Tarih: 05.12.2023

<b>BİRİM</b>	İMAR VE ŞEHİRCİLİK DAİRESİ BAŞKANLIĞI
<b>TALEP SAHİBİ</b>	ALANYA BELEDİYESİ
<b>MECLİS TOPLANTISININ TARİHİ VE GÜNDEM MADDESİ</b>	Büyükşehir Belediye Meclisinin 13.11.2023 tarihli toplantısında gündemin 149. maddesinde görüşülerek İmar ve Bayındırlık Komisyonuna havale edilmiştir.
<b>TALEP KONUSU</b>	Alanya Belediyesi sınırları içerisinde, Alanya, Konaklı(Telatiye) Mahallesi, 112, 445, 446 ve 447 Adalarda enerji nakil hattı ve koruma bandının işlenmesi ve Tercihli Kullanım Alanının (TK) gelişme konut alanına dönüştürülmesine ilişkin hazırlanan 1/5000 Ölçekli Nazım İmar Planı Değişikliği
<b>KOMİSYON RAPORU:</b>	Alanya Belediyesi sınırları içerisinde, Alanya, Konaklı (Telatiye) Mahallesi, 112, 445, 446 ve 447 Adalarda enerji nakil hattı ve koruma bandının işlenmesi ve Tercihli Kullanım Alanının (TK) gelişme konut alanına dönüştürülmesine ilişkin hazırlanan 1/5000 Ölçekli Nazım İmar Planı Değişikliği, Komisyonumuzca incelenmiş, uygun olduğu görüşüne varılmıştır. Komisyon Raporu imza altına alınarak, Meclisin takdirine sunulmuştur.

Mithat ARAS  
İmar Kom. Başkanı

Metin ALTUNBAŞ  
İmar Kom. Üyesi  
Toplantıya Katılmadı.

Zekeriya ALTUN  
İmar Kom. Üyesi

Hasan Ali ACAR  
İmar Kom. Üyesi

Hasan Can KAMBURROĞLU  
İmar Kom. Üyesi

Hasan Cumhur GÖNCÜ  
İmar Kom. Üyesi

Mehmet Ali KIRIŞ  
İmar Kom. Üyesi

Toplantıya Katılmadı.

Yusuf KARAMANCI  
İmar Kom. Üyesi

Toplantıya Katılmadı.

Selçuk SENİRLİ  
İmar Kom. Üyesi

Oylama adı: OYLAMA 6  
Oy konusu: GÜNDEMİN 12 ila 40. MADDELERİ  
Toplantı: ARALIK AYI MECLİS TOPLANTISI  
Oylama başlangıç zamanı: 11.12.2023 14:51:31  
Oylama bitiş zamanı: 11.12.2023 14:52:07  
Toplam oylama sonuçları

Toplam: 65

EVET	61
HAYIR	0
ÇEKİMSER	0
<b>AK PARTİ</b>	
EVET	17
HAYIR	0
ÇEKİMSER	0
<b>BAĞIMSIZ</b>	
EVET	5
HAYIR	0
ÇEKİMSER	0
<b>CHP</b>	
EVET	19
HAYIR	0
ÇEKİMSER	0
<b>İYİ PARTİ</b>	
EVET	8
HAYIR	0
ÇEKİMSER	0
<b>MHP</b>	
EVET	11
HAYIR	0
ÇEKİMSER	0
<b>SP</b>	
EVET	1
HAYIR	0
ÇEKİMSER	0

  
**Muhittin BÖCEK**  
Büyükşehir Belediyesi Başkanı

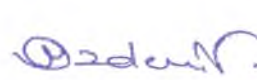
  
**Av. Büşra ÖZDEMİR**  
Divan Katibi

  
**Kerem Kaya TURAN**  
Divan Katibi

## Bireysel oylama sonuçları

**CHP**

**EVET**

A.POLAT

D.FİLİZ

H.A.ACAR

H.ARIKAN

M.ALTUNBAŞ

M.GEYİKÇİ

M.HACIARİFOĞLU

M.KÖLEOĞLU

M.TUFAN

M.YILMAZ

N.TOPALOĞLU

O.MANİS

Ö.BALCI

S.G.KIZILCA

S.KÜÇÜKKURU

Ş.OTUZALTI

T.GENÇ

Ü.ÇETİNKAYA

Z.TAN

**AK PARTİ**

**EVET**

A.YILMAZ

F.DEMİRCİ

H.C.GÖNCÜ

H.ÖZDEMİR

İ.DEMİR

İ.ÖZKAN

İ.TUNCER

M.A.ERDOĞAN

M.ÖZEREN

M.URAL

N.ATEŞ

O.AVCI

Ö.MANAVOĞLU

S.DEMİR

Ş.ÖZKAN

T.TANER

Y.KARAMANCI

**İYİ PARTİ**

**EVET**

G.AŞIK

G.CENGİZ

H.C.KAMBUROĞLU

H.ÖZTÜRK

M.BASKAK

M.C.BÜYÜKGEBİZ

M.ÇETİN

Ş.ÖZER

**MHP**

**EVET**

A.ATAY

A.B.SARICA

A.CARAN

A.ÇELİK

A.ER

A.ŞAHİN

H.BALYA

K.KARA

Ö.N.İŞLEK

S.SENİRLİ

Z.YILDIRIM

**SP**

**EVET**

M.MANAVOĞLU

**BAĞIMSIZ**

**EVET**

K.K.TURAN

M.A.ORDU

M.TOPRAK

R.KARATOP

S.UĞURLU

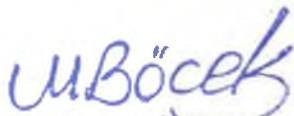

**Muhittin BÖCEK**

**Büyükşehir Belediyesi Başkanı**

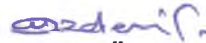

**Av. Büşra ÖZDEMİR**

**Divan Katibi**



**Kerem Kaya TURAN**

**Divan Katibi**

## ANTALYA BÜYÜKŞEHİR BELEDİYESİ

11 / 12 / 2023 Tarihli Meclis Toplantısına Ait Oylama Raporu

## OYLAMA 6

A.BİRER	E.DEMİRCİ	M.BATU
A.CAN	E.ÖZDEN	M.DURUKAN
A.COŞKUN	E.UGUR	M.GUVEN
A.CETİN	E.UNAL	M.KOCAGÖZ
A.M.YÜCEL	E.YAZAR	M.ULUTAS
B.BULUT	F.K.AYDOĞAN	N.TANIR
B.BUYÜKKURT	H.SAHİN	O.BAŞARAN
B.M.ENGİN	H.TUTUNCU	S.ESEN
B.ÖZDEMİR	I.YILDIRAN	S.DURDAŞ
B.ÖZGÜVEN	K.YILDIRIM	S.KORKUT
E.APUTKAN	L.KONUR	S.SÖZEN
E.BAL	M.A.KIRIS	U.UYSAL
E.BARIS	M.AKIN	Y.E.ERTUĞAN
E.BILGIC	M.ARAS	Z.ALTUN

EVET 61  
HAYIR 0  
ÇEKİMSER 0

CHP	19	0	0	AK PARTİ	17	0	0	İYİ PARTİ	8	0	0	SP	1	0	0
A.POLAT	EVET			A.YILMAZ	EVET			G.AŞIK	EVET	S.ÖZER	EVET	M.MANAVOĞLU	EVET		
D.FİLİZ	EVET			F.DEMİRCİ	EVET			G.CENGİZ	EVET						
H.A.ACAR	EVET			H.C.GÖNCÜ	EVET			H.C.KAMBURUĞLU	EVET						
H.ARIKAN	EVET			H.ÖZDEMİR	EVET			H.ÖZTÜRK	EVET						
M.ALTUNBAŞ	EVET			I.DEMİR	EVET			M.BASKAK	EVET						
M.BİLİCİ	YOK KULLANMAYAN KİŞİ			I.ÖZKAN	EVET			M.C.BÜYÜKGEBİZ	EVET						
M.GEYİKÇİ	EVET			I.TUNCER	EVET			M.ÇETİN	EVET						
M.HACIARIFOĞLU	EVET			M.A.ERDOĞAN	EVET			M.YÜKSEL	YOK KULLANMAYAN KİŞİ						
M.KOLEOĞLU	EVET			M.ÖZEREN	EVET			R.ÖZEN	YOK KULLANMAYAN KİŞİ						
M.TUFAN	EVET			M.URAL	EVET										
M.YILMAZ	EVET			N.ATES	EVET			MHP	11	0	0				
MUHİTTİN BOCEK	YOK KULLANMAYAN KİŞİ			O.AVCI	EVET			A.ATAY	EVET	Z.YILDIRIM	EVET				
N.TOPALOĞLU	EVET			O.MANAVOĞLU	EVET			A.B.SARICA	EVET						
O.MANİS	EVET			S.DEMİR	EVET			A.CARAN	EVET						
Ö.BALCI	EVET			Ş.ÖZKAN	EVET			A.ÇELİK	EVET						
S.G.KIZILCA	EVET			T.TANER	EVET			A.ER	EVET						
S.KÜCÜKKURU	EVET			Y.KARAMANCI	EVET			A.SAHİN	EVET						
Ş.OTUZALTI	EVET							H.BALYA	EVET						
T.GENC	EVET							K.KARA	EVET						
Ü.ÇETİNKAYA	EVET							Ö.N.İSLEK	EVET						
Z.TAN	EVET							S.SENİRLİ	EVET						

Muhittin BOCEK  
Büyükşehir Belediyesi Başkanı

Av. Büşra ÖZDEMİR  
Divan Katibi

Kerem Kaya TURAN  
Divan Katibi

**T.C.**  
**ANTALYA BÜYÜKŞEHİR BELEDİYESİ**  
**MECLİS KARARI**

	B.Şehir Belediye Bşk. : Muhittin BÖCEK Divan Katibi : Av. Büşra ÖZDEMİR Divan Katibi : Kerem Kaya TURAN	<u>Karar Tarihi</u>
		<b>11-12-2023</b>
		<u>Celse No</u>
		<b>1</b>
		<u>Karar No</u>
		<b>979</b>
		<u>Eki</u>
		<b>1</b>
Özü :	Akseki Belediyesi sınırları içerisinde yer alan Büyükalan Mahallesi, D-695 Karayolu kenarında yaklaşık 59,8 hektar alana ilişkin hazırlanan 1/5000 ÖLÇEKLİ NAZIM İMAR PLANI, oylamaya katılanların oy birliği ile KABUL edildi. (CHP 19 kabul oyu, AK Parti 17 kabul oyu, İYİ Parti 8 kabul oyu, MHP 11 kabul oyu, SAADET 1 kabul oyu, Bağımsız 5 kabul oyu ile toplam 61 oy kullanılmıştır.) (EKİ: 1 adet Komisyon Raporu, 1 adet Oylama Raporu)	
Dairesi :	İMAR VE ŞEHİRCİLİK DAİRESİ BAŞKANLIĞI Evrak Ta.ve No :	

Meclisin 11-12-2023 Pazartesi günü saat 14:00 'da yaptığı 2023 dönemi 12. Toplantısının 1. Birleşiminin 1. Oturumunda alınan 2023-979 sayılı karardır.

**GÜNDEMİN 15. MADDESİ**

Büyükşehir Belediye Meclisinin 09.10.2023 tarihli toplantısında gündemin 56. maddesinde görüşülerek İmar ve Bayındırlık Komisyonuna havale edilen; Akseki Belediyesi sınırları içerisinde yer alan Büyükalan Mahallesi, D-695 Karayolu kenarında yaklaşık 59,8 hektar alana ilişkin hazırlanan 1/5000 ölçekli Nazım İmar Planı hakkındaki;

**İmar ve Bayındırlık Komisyonunun 01.12.2023 tarihli raporunda;**

Akseki Belediyesi sınırları içerisinde yer alan Büyükalan Mahallesi, D-695 Karayolu kenarında yaklaşık 59,8 hektar alana ilişkin hazırlanan 1/5000 ölçekli Nazım İmar Planı Komisyonumuzca incelenmiş, uygun olduğu görüşüne varılmıştır.

Komisyon Raporu, Meclis Üyesi Metin ALTUNBAŞ, Meclis Üyesi Mehmet Ali KİRİŞ ve Meclis Üyesi Yusuf KARAMANCI toplantıya katılmadı, diğer üyeler imzalı Meclisin takdirine sunulmuştur.

**Konu görüşmeye açılarak CHP, AK Parti, İYİ Parti, MHP ve SAADET Grup Sözcüleri Komisyon Raporuna katılmış olup yapılan müzakereler sonucunda İmar ve Bayındırlık Komisyonu Raporu doğrultusunda oylamaya sunulmuştur.**

**KARAR:**

Akseki Belediyesi sınırları içerisinde yer alan Büyükalan Mahallesi, D-695 Karayolu kenarında yaklaşık 59,8 hektar alana ilişkin hazırlanan 1/5000 ÖLÇEKLİ NAZIM İMAR PLANI, oylamaya katılanların oy birliği ile KABUL edildi. (CHP 19 kabul oyu, AK Parti 17 kabul oyu, İYİ Parti 8 kabul oyu, MHP 11 kabul oyu, SAADET 1 kabul oyu, Bağımsız 5 kabul oyu ile toplam 61 oy kullanılmıştır.) (EKİ: 1 adet Komisyon Raporu, 1 adet Oylama Raporu)

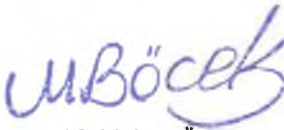
  
Muhittin BÖCEK  
B.Şehir Belediye Bşk.

  
Av. Büşra ÖZDEMİR  
Divan Katibi

  
Kerem Kaya TURAN  
Divan Katibi

**ANTALYA VALİLİĞİ**  
İl İdare ve Denetim Müd.

Kayıt No : 127143

Karar Tarihi : 11.12.2023

Karar Sayısı : 979

Teslim Tarihi: 18.12.2023





**ANTALYA BÜYÜKŞEHİR BELEDİYESİ**  
**İMAR VE BAYINDIRLIK KOMİSYONU RAPORU**

Tarih:01.12.2023

<b>BİRİM</b>	İMAR VE ŞEHİRCİLİK DAİRESİ BAŞKANLIĞI
<b>TALEP SAHİBİ</b>	AKSEKİ BELEDİYESİ
<b>MECLİS TOPLANTISININ TARİHİ VE GÜNDEM MADDESİ</b>	Büyükşehir Belediye Meclisinin 09.10.2023 tarihli toplantısında gündemin 56. maddesinde görüşülerek İmar ve Bayındırlık Komisyonuna havale edilmiştir.
<b>TALEP KONUSU</b>	Akseki Belediyesi sınırları içerisinde yer alan Büyükalan Mahallesi, D-695 Karayolu kenarında yaklaşık 59,8 hektar alana ilişkin hazırlanan 1/5000 ölçekli Nazım İmar Planı.
<b>KOMİSYON RAPORU:</b>	Akseki Belediyesi sınırları içerisinde yer alan Büyükalan Mahallesi, D-695 Karayolu kenarında yaklaşık 59,8 hektar alana ilişkin hazırlanan 1/5000 ölçekli Nazım İmar Planı Komisyonumuzca incelenmiş, uygun olduğu görüşüne varılmıştır. Komisyon Raporu imza altına alınarak, Meclisin takdirine sunulmuştur.

Mithat ARAS  
İmar Kom. Başkanı

Metin ALTUNBAŞ  
İmar Kom. Üyesi

Zekeriya ALTUN  
İmar Kom. Üyesi

Toplantıya Katılmadı.

Hasan Ali ACAR  
İmar Kom. Üyesi

Hasan Can KAMBUROĞLU  
İmar Kom. Üyesi

Hasan Cumhur GÖNCÜ  
İmar Kom. Üyesi

Mehmet Ali KIRIŞ  
İmar Kom. Üyesi

Yusuf KARAMANCI  
İmar Kom. Üyesi

Selçuk SENİRLİ  
İmar Kom. Üyesi

Toplantıya Katılmadı.

Toplantıya Katılmadı.

Oylama adı: OYLAMA 6  
Oy konusu: GÜNDEMİN 12 İLA 40. MADDELERİ  
Toplantı: ARALIK AYI MECLİS TOPLANTISI  
Oylama başlangıç zamanı: 11.12.2023 14:51:31  
Oylama bitiş zamanı: 11.12.2023 14:52:07  
Toplam oylama sonuçları

Toplam: 65

EVET	61
HAYIR	0
ÇEKİMSER	0
<b>AK PARTİ</b>	
EVET	17
HAYIR	0
ÇEKİMSER	0
<b>BAĞIMSIZ</b>	
EVET	5
HAYIR	0
ÇEKİMSER	0
<b>CHP</b>	
EVET	19
HAYIR	0
ÇEKİMSER	0
<b>İYİ PARTİ</b>	
EVET	8
HAYIR	0
ÇEKİMSER	0
<b>MHP</b>	
EVET	11
HAYIR	0
ÇEKİMSER	0
<b>SP</b>	
EVET	1
HAYIR	0
ÇEKİMSER	0



**Muhittin BÖCEK**  
Büyükşehir Belediyesi Başkanı



**Av. Büşra ÖZDEMİR**  
Divan Katibi

**Kerem Kaya TURAN**  
Divan Katibi

## Bireysel oylama sonuçları

CHP  
EVET  
A.POLAT  
D.FİLİZ  
H.A.ACAR  
H.ARIKAN  
M.ALTUNBAŞ  
M.GEYİKÇİ  
M.HACIARİFOĞLU  
M.KÖLEOĞLU  
M.TUFAN  
M.YILMAZ  
N.TOPALOĞLU  
O.MANİS  
Ö.BALCI  
S.G.KIZILCA  
S.KÜÇÜKKURU  
Ş.OTUZALTI  
T.GENÇ  
Ü.ÇETİNKAYA  
Z.TAN

AK PARTİ  
EVET  
A.YILMAZ  
F.DEMİRCİ  
H.C.GÖNCÜ  
H.ÖZDEMİR  
İ.DEMİR  
İ.ÖZKAN  
İ.TUNCER  
M.A.ERDOĞAN  
M.ÖZEREN  
M.URAL  
N.ATEŞ  
O.AVCI  
Ö.MANAVOĞLU  
S.DEMİR  
Ş.ÖZKAN  
T.TANER  
Y.KARAMANCI

İYİ PARTİ  
EVET  
G.AŞIK  
G.CENGİZ  
H.C.KAMBUROĞLU  
H.ÖZTÜRK  
M.BASKAK  
M.C.BÜYÜKGEBİZ  
M.ÇETİN  
Ş.ÖZER

MHP  
EVET  
A.ATAY  
A.B.SARICA  
A.CARAN  
A.ÇELİK  
A.ER  
A.ŞAHİN  
H.BALYA  
K.KARA  
Ö.N.İŞLEK  
S.SENİRLİ  
Z.YILDIRIM

SP  
EVET  
M.MANAVOĞLU

BAĞIMSIZ  
EVET  
K.K.TURAN  
M.A.ORDU  
M.TOPRAK  
R.KARATOP  
S.UĞURLU

  
Muhittin BÖCEK

Büyükşehir Belediyesi Başkanı

  
Av. Büşra ÖZDEMİR  
Divan Katibi

  
Kerem Kaya TURAN  
Divan Katibi

## ANTALYA BÜYÜKŞEHİR BELEDİYESİ

11 / 12 / 2023 Tarihli Meclis Toplantısına Ait Oylama Raporu

## OYLAMA 6

A.BİRER	E.DEMİRCİ	M.BATU
A.CAN	E.ÖZDEN	M.DURUKAN
A.COSKUN	E.UGUR	M.GUVEN
A.CETİN	E.UNAL	M.KOCAGÖZ
A.M.YUCEL	E.YAZAR	M.ULUTAS
B.BULUT	F.KAYDOĞAN	N.TANIR
B.BUYUKKURT	H.SAHİN	O.BAŞARAN
B.M.ENGİN	H.TUTUNCU	S.ESEN
B.ÖZDEMİR	I.YILDIRAN	S.DURDAS
B.ÖZGÜVEN	K.YILDIRIM	S.KORKUT
E.APUTKAN	L.KONUR	S.SÖZEN
E.BAL	M.A.KIRIS	U.UYSAL
E.BARIS	M.AKIN	Y.E.ERTUĞAN
E.BILGIC	M.ARAS	Z.ALTUN

EVET 61  
HAYIR 0  
ÇEKİMSER 0

CHP	19	0	0	AK PARTİ	17	0	0	İYİ PARTİ	8	0	0	SP	1	0	0
A.POLAT	EVET			A.YILMAZ	EVET			G.ASIK	EVET	Ş.ÖZER	EVET	M.MANAVOĞLU	EVET		
D.FİLİZ	EVET			F.DEMİRCİ	EVET			G.CENGİZ	EVET						
H.A.ACAR	EVET			H.C.GÖNCÜ	EVET			H.C.KAMBURUĞLU	EVET						
H.ARIKAN	EVET			H.ÖZDEMİR	EVET			H.ÖZTÜRK	EVET						
M.ALTUNBAŞ	EVET			I.DEMİR	EVET			M.BASKAK	EVET						
M.BİLİCİ	0Y KULLANMAYAN KİŞİ			I.ÖZKAN	EVET			M.C.BÜYÜKGEBİZ	EVET						
M.GEYİKÇİ	EVET			I.TUNCER	EVET			M.CETİN	EVET						
M.HACIARIFOĞLU	EVET			M.A.ERDOĞAN	EVET			M.YUKSEL	0Y KULLANMAYAN KİŞİ						
M.KOLEOĞLU	EVET			M.ÖZEREN	EVET			R.ÖZEN	0Y KULLANMAYAN KİŞİ						
M.TUFAN	EVET			M.URAL	EVET										
M.YILMAZ	EVET			N.ATEŞ	EVET			MHP	11	0	0				
MUHİTTİN BÖCEK	0Y KULLANMAYAN KİŞİ			O.AVCI	EVET			A.ATAY	EVET	Z.YILDIRIM	EVET				
N.TOPALOĞLU	EVET			O.MANAVOĞLU	EVET			A.B.SARICA	EVET						
O.MANİS	EVET			S.DEMİR	EVET			A.CARAN	EVET						
Ö.BALCI	EVET			S.ÖZKAN	EVET			A.ÇELİK	EVET						
S.G.KIZILCA	EVET			T.TANER	EVET			A.ER	EVET						
S.KUÇUKKURU	EVET			Y.KARAMANCI	EVET			A.ŞAHİN	EVET						
Ş.OTUZALTI	EVET							H.BALYA	EVET						
T.GENÇ	EVET							K.KARA	EVET						
Ü.ÇETİNKAYA	EVET							Ö.N.İSLEK	EVET						
Z.TAN	EVET							S.SENİRLİ	EVET						

Muhittin BÖCEK  
Büyükşehir Belediyesi Başkanı

Av. Büşra ÖZDEMİR  
Divan Katibi

Kerem Kaya TURAN  
Divan Katibi

T.C.  
ANTALYA BÜYÜKŞEHİR BELEDİYESİ  
MECLİS KARARI

	B.Şehir Belediye Bşk. : Muhittin BÖCEK Divan Katibi : Av. Büşra ÖZDEMİR Divan Katibi : Kerem Kaya TURAN	<u>Karar Tarihi</u>
		11-12-2023
		<u>Celse No</u>
		1
		<u>Karar No</u>
		980
		<u>Eki</u>
		1

Özü : Akseki Belediye Meclisinin 04.10.2023 tarihli ve 66 sayılı kararı ile uygun bulunan Büyükalan Mahallesi, D-695 Karayolu kenarında yaklaşık 59,8 hektar alana ilişkin hazırlanan 1/1000 ÖLÇEKLİ UYGULAMA İMAR PLANI, Belediyesinden geldiği şekliyle, oylamaya katılanların oy birliği ile KABUL edildi. (CHP 19 kabul oyu, AK Parti 17 kabul oyu, İYİ Parti 8 kabul oyu, MHP 11 kabul oyu, SAADET 1 kabul oyu, Bağımsız 5 kabul oyu ile toplam 61 oy kullanılmıştır.) (EKİ: 1 adet Komisyon Raporu, 1 adet Oylama Raporu)

Dairesi : İMAR VE ŞEHİRCİLİK DAİRESİ BAŞKANLIĞI Evrak Ta.ve No :

Meclisin 11-12-2023 Pazartesi günü saat 14:00 'da yaptığı 2023 dönemi 12. Toplantısının 1. Birleşiminin 1. Oturumunda alınan 2023-980 sayılı karardır.

**GÜNDEMİN 16. MADDESİ**

Büyükşehir Belediye Meclisinin 13.11.2023 tarihli toplantısında gündemin 189. maddesinde görüşülerek İmar ve Bayındırlık Komisyonuna havale edilen; Akseki Belediye Meclisinin 04.10.2023 tarihli ve 66 sayılı kararı ile uygun bulunan Büyükalan Mahallesi, D-695 Karayolu kenarında yaklaşık 59,8 hektar alana ilişkin hazırlanan 1/1000 ölçekli Uygulama İmar Planı hakkındaki;

**İmar ve Bayındırlık Komisyonunun 01.12.2023 tarihli raporunda;**

Akseki Belediye Meclisinin 04.10.2023 tarihli ve 66 sayılı kararı ile uygun bulunan Büyükalan Mahallesi, D-695 Karayolu kenarında yaklaşık 59,8 hektar alana ilişkin hazırlanan 1/1000 ölçekli Uygulama İmar Planı Komisyonumuzca incelenmiş, Belediyesinden geldiği şekliyle uygun olduğu görüşüne varılmıştır.

Komisyon Raporu, Meclis Üyesi Metin ALTUNBAŞ, Meclis Üyesi Mehmet Ali KİRİŞ ve Meclis Üyesi Yusuf KARAMANCI toplantıya katılmadı, diğer üyeler imzalı Meclisin takdirine sunulmuştur.

**Konu görüşmeye açılarak CHP, AK Parti, İYİ Parti, MHP ve SAADET Grup Sözcüleri Komisyon Raporuna katılmış olup yapılan müzakereler sonucunda İmar ve Bayındırlık Komisyonu Raporu doğrultusunda oylamaya sunulmuştur.**

**KARAR:**

Akseki Belediye Meclisinin 04.10.2023 tarihli ve 66 sayılı kararı ile uygun bulunan Büyükalan Mahallesi, D-695 Karayolu kenarında yaklaşık 59,8 hektar alana ilişkin hazırlanan 1/1000 ÖLÇEKLİ UYGULAMA İMAR PLANI, Belediyesinden geldiği şekliyle, oylamaya katılanların oy birliği ile KABUL edildi. (CHP 19 kabul oyu, AK Parti 17 kabul oyu, İYİ Parti 8 kabul oyu, MHP 11 kabul oyu, SAADET 1 kabul oyu, Bağımsız 5 kabul oyu ile toplam 61 oy kullanılmıştır.) (EKİ: 1 adet Komisyon Raporu, 1 adet Oylama Raporu)

  
Muhittin BÖCEK  
B.Şehir Belediye Bşk.

  
Av. Büşra ÖZDEMİR  
Divan Katibi

  
Kerem Kaya TURAN  
Divan Katibi

<b>ANTALYA VALİLİĞİ</b> İl İdare ve Denetim Müd.	
Kayıt No :	127148
Karar Tarihi :	11.12.2023
Karar Sayısı :	980
Teslim Tarihi :	18.12.2023



**ANTALYA BÜYÜKŞEHİR BELEDİYESİ**  
**İMAR VE BAYINDIRLIK KOMİSYONU RAPORU**

Tarih:01.12.2023

<b>BİRİM</b>	İMAR VE ŞEHİRCİLİK DAİRESİ BAŞKANLIĞI
<b>TALEP SAHİBİ</b>	AKSEKİ BELEDİYESİ
<b>MECLİS TOPLANTISININ TARİHİ VE GÜNDEM MADDESİ</b>	Büyükşehir Belediye Meclisinin 13.11.2023 tarihli toplantısında gündemin 189. maddesinde görüşülerek İmar ve Bayındırlık Komisyonuna havale edilmiştir.
<b>TALEP KONUSU</b>	Akseki Belediye Meclisinin 04.10.2023 tarihli ve 66 sayılı kararı ile uygun bulunan Büyükalan Mahallesi, D-695 Karayolu kenarında yaklaşık 59,8 hektar alana ilişkin hazırlanan 1/1000 ölçekli Uygulama İmar Planı.
<b>KOMİSYON RAPORU:</b>	Akseki Belediye Meclisinin 04.10.2023 tarihli ve 66 sayılı kararı ile uygun bulunan Büyükalan Mahallesi, D-695 Karayolu kenarında yaklaşık 59,8 hektar alana ilişkin hazırlanan 1/1000 ölçekli Uygulama İmar Planı Komisyonumuzca incelenmiş, Belediyesinden geldiği şekliyle uygun olduğu görüşüne varılmıştır. Komisyon Raporu imza altına alınarak, Meclisin takdirine sunulmuştur.

  
Mithat ARAS  
İmar Kom. Başkanı

Metin ALTUNBAŞ  
İmar Kom. Üyesi

  
Zekeriya ALTUN  
İmar Kom. Üyesi

Toplantıya Katılmadı.

  
Hasan Ali ACAR  
İmar Kom. Üyesi

Hasan Can KAMBUROĞLU  
İmar Kom. Üyesi

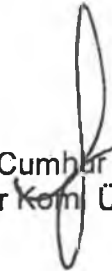
  
Hasan Cumhur GÖNCÜ  
İmar Kom. Üyesi

Mehmet Ali KIRIŞ  
İmar Kom. Üyesi  
Toplantıya Katılmadı.

Yusuf KARAMANCI  
İmar Kom. Üyesi

Toplantıya Katılmadı.

  
Selçuk SENİRLİ  
İmar Kom. Üyesi

Oylama adı: OYLAMA 6  
Oy konusu: GÜNDEMİN 12 İLA 40. MADDELERİ  
Toplantı: ARALIK AYI MECLİS TOPLANTISI  
Oylama başlangıç zamanı: 11.12.2023 14:51:31  
Oylama bitiş zamanı: 11.12.2023 14:52:07  
Toplam oylama sonuçları

Toplam: 65

EVET	61
HAYIR	0
ÇEKİMSER	0
<b>AK PARTİ</b>	
EVET	17
HAYIR	0
ÇEKİMSER	0
<b>BAĞIMSIZ</b>	
EVET	5
HAYIR	0
ÇEKİMSER	0
<b>CHP</b>	
EVET	19
HAYIR	0
ÇEKİMSER	0
<b>İYİ PARTİ</b>	
EVET	8
HAYIR	0
ÇEKİMSER	0
<b>MHP</b>	
EVET	11
HAYIR	0
ÇEKİMSER	0
<b>SP</b>	
EVET	1
HAYIR	0
ÇEKİMSER	0

  
**Muhittin BÖCEK**  
Büyükşehir Belediyesi Başkanı

  
**Av. Büşra ÖZDEMİR**  
Divan Katibi

  
**Kerem Kaya TURAN**  
Divan Katibi

## Bireysel oylama sonuçları

**CHP**  
**EVET**  
A.POLAT  
D.FİLİZ  
H.A.ACAR  
H.ARIKAN  
M.ALTUNBAŞ  
M.GEYİKÇİ  
M.HACIARİFOĞLU  
M.KÖLEOĞLU  
M.TUFAN  
M.YILMAZ  
N.TOPALOĞLU  
O.MANİS  
Ö.BALCI  
S.G.KIZILCA  
S.KÜÇÜKKURU  
Ş.OTUZALTI  
T.GENÇ  
Ü.ÇETİNKAYA  
Z.TAN

**AK PARTİ**  
**EVET**  
A.YILMAZ  
F.DEMİRCİ  
H.C.GÖNCÜ  
H.ÖZDEMİR  
İ.DEMİR  
İ.ÖZKAN  
İ.TUNCER  
M.A.ERDOĞAN  
M.ÖZEREN  
M.URAL  
N.ATEŞ  
O.AVCI  
Ö.MANAVOĞLU  
S.DEMİR  
Ş.ÖZKAN  
T.TANER  
Y.KARAMANCI

**İYİ PARTİ**  
**EVET**  
G.AŞIK  
G.CENGİZ  
H.C.KAMBUROĞLU  
H.ÖZTÜRK  
M.BASKAK  
M.C.BÜYÜKGEBİZ  
M.ÇETİN  
Ş.ÖZER

**MHP**  
**EVET**  
A.ATAY  
A.B.SARICA  
A.CARAN  
A.ÇELİK  
A.ER  
A.ŞAHİN  
H.BALYA  
K.KARA  
Ö.N.İŞLEK  
S.SENİRLİ  
Z.YILDIRIM

**SP**  
**EVET**  
M.MANAVOĞLU

**BAĞIMSIZ**  
**EVET**  
K.K.TURAN  
M.A.ORDU  
M.TOPRAK  
R.KARATOP  
S.UĞURLU



**Muhittin BÖCEK**  
Büyükşehir Belediyesi Başkanı



**Av. Büşra ÖZDEMİR**  
Divan Katibi



**Kerem Kaya TURAN**  
Divan Katibi



# ANTALYA BÜYÜKŞEHİR BELEDİYESİ

11 / 12 / 2023 Tarihli Meclis Toplantısına Ait Oylama Raporu

## OYLAMA 6

A.BİRER	E.DEMİR	M.BATU
A.CAN	E.ÖZDEN	M.DURUKAN
A.COŞKUN	E.UGUR	M.GUVEN
A.CETİN	E.ÜNAL	M.KOCAGÖZ
A.M.YUCEL	E.YAZAR	M.ULUTAS
B.BULUT	F.K.AYDOĞAN	N.TANIR
B.BÜYÜKKURT	H.SAHİN	O.BASARAN
B.M.ENGİN	H.TUTUNCU	S.ESEN
B.ÖZDEMİR	I.YILDIRAN	S.DURDAS
B.ÖZGUVEN	K.YILDIRIM	S.KORKUT
E.APUTKAN	L.KONUR	S.SÖZEN
E.BAL	M.A.KIRIŞ	U.UYSAL
E.BARIS	M.AKIN	Y.E.ERTUĞAN
E.BİLGİC	M.ARAS	Z.ALTUN

EVET 61  
HAYIR 0  
ÇEKİMSER 0

CHP	19	0	0	AK PARTİ	17	0	0	IYI PARTİ	8	0	0	SP	1	0	0
A.POLAT	EVET			A.YILMAZ	EVET			G.ASIK	EVET	S.ÖZER	EVET	M.MANAVOĞLU	EVET		
D.FİLİZ	EVET			F.DEMİR	EVET			G.CENGİZ	EVET						
H.A.ACAR	EVET			H.C.GONCU	EVET			H.C.KAMBURÖĞLU	EVET						
H.ARIKAN	EVET			H.ÖZDEMİR	EVET			H.ÖZTÜRK	EVET						
M.ALTUNBAŞ	EVET			I.DEMİR	EVET			M.BASKAK	EVET						
M.BİLİCİ	Y KULLANMAYAN KİŞİ			I.ÖZKAN	EVET			M.C.BÜYÜKGEBİZ	EVET						
M.GEYİKÇİ	EVET			I.TUNCER	EVET			M.CETİN	EVET						
M.HACIARIFOĞLU	EVET			M.A.ERDOĞAN	EVET			M.YUKSEL	Y KULLANMAYAN KİŞİ						
M.KOLEOĞLU	EVET			M.ÖZEREN	EVET			R.ÖZEN	Y KULLANMAYAN KİŞİ						
M.TUFAN	EVET			M.URAL	EVET										
M.YILMAZ	EVET			N.ATES	EVET			MHP	11	0	0				
MUHİTTİN BÖCEK	Y KULLANMAYAN KİŞİ			O.AVCI	EVET			A.ATAY	EVET	Z.YILDIRIM	EVET				
N.TOPALOĞLU	EVET			Ö.MANAVOĞLU	EVET			A.B.SARICA	EVET						
O.MANİS	EVET			S.DEMİR	EVET			A.CARAN	EVET						
Ö.BALCI	EVET			Ş.ÖZKAN	EVET			A.ÇELİK	EVET						
S.G.KIZILCA	EVET			T.TANER	EVET			A.ER	EVET						
S.KUÇUKKURU	EVET			Y.KARAMANCI	EVET			A.SAHİN	EVET						
Ş.OTUZALTI	EVET							H.BALYA	EVET						
T.GENC	EVET							K.KARA	EVET						
Ü.ÇETİNKAYA	EVET							Ö.N.İŞLEK	EVET						
Z.TAN	EVET							S.SENİRLİ	EVET						

*M. Böcek*  
Muhittin BÖCEK  
Büyükşehir Belediyesi Başkanı

*Av. Özdemir*  
Av. Büşra ÖZDEMİR  
Divan Katibi

*Kerem Kaya Turan*  
Kerem Kaya TURAN  
Divan Katibi

T.C.  
**ANTALYA BÜYÜKŞEHİR BELEDİYESİ**  
**MECLİS KARARI**

	B.Şehir Belediye Bşk. : Muhittin BÖCEK Divan Katibi : Av. Büşra ÖZDEMİR Divan Katibi : Kerem Kaya TURAN :	<u>Karar Tarihi</u>
		<b>11-12-2023</b>
		<u>Celse No</u>
		<b>1</b>
		<u>Karar No</u>
		<b>981</b>
		<u>Eki</u>
		<b>1</b>

Özü : Aksu Belediyesi sınırları içerisinde, Macun Mahallesi mevcut planda özel spor alanı ve özel sosyal tesis alanı olarak planlı 509 ada 1, 14094 ada 1, 14095 ada 3 parselin Büyükşehir Belediye Meclisi'nin 07.08.2023 tarih ve 602 sayılı meclis kararı doğrultusunda eski plan kararlarına dönüştürülmesine ilişkin hazırlanan 1/5000 ölçekli Nazım İmar Planı Değişikliğinin İmar ve Bayındırlık Komisyonuna iadesine, oylamaya katılanların oy birliği ile karar verildi. (CHP 11 kabul oyu, AK Parti 22 kabul oyu, İYİ Parti 6 kabul oyu, MHP 10 kabul oyu, SAADET 1 kabul oyu, Bağımsız 5 kabul oyu ile toplam 55 oy kullanılmıştır.) (EKİ: 1 adet Komisyon Raporu, 1 adet Oylama Raporu)

Dairesi : İMAR VE ŞEHİRCİLİK DAİRESİ BAŞKANLIĞI Evrak Ta.ve No :

Meclisin 11-12-2023 Pazartesi günü saat 14:00 'da yaptığı 2023 dönemi 12. Toplantısının 1. Birleşiminin 1. Oturumunda alınan 2023-981 sayılı karardır.

**GÜNDEMİN 17. MADDESİ**

Büyükşehir Belediye Meclisinin 13.11.2023 tarihli toplantısında gündemin 153. maddesinde görüşülerek İmar ve Bayındırlık Komisyonuna havale edilen; Aksu Belediyesi sınırları içerisinde, Macun Mahallesi mevcut planda özel spor alanı ve özel sosyal tesis alanı olarak planlı 509 ada 1, 14094 ada 1, 14095 ada 3 parselin Büyükşehir Belediye Meclisi'nin 07.08.2023 tarih ve 602 sayılı meclis kararı doğrultusunda eski plan kararlarına dönüştürülmesine ilişkin hazırlanan 1/5000 ölçekli Nazım İmar Planı Değişikliği hakkındaki;

**İmar ve Bayındırlık Komisyonunun 01.12.2023 tarihli raporunda;**

Aksu Belediyesi sınırları içerisinde, Macun Mahallesi mevcut planda özel spor alanı ve özel sosyal tesis alanı olarak planlı 509 ada 1, 14094 ada 1, 14095 ada 3 parselin Büyükşehir Belediye Meclisi'nin 07.08.2023 tarih ve 602 sayılı meclis kararı doğrultusunda eski plan kararlarına dönüştürülmesine ilişkin hazırlanan 1/5000 ölçekli Nazım İmar Planı Değişikliği Komisyonumuzca incelenmiş, uygun olduğu görüşüne varılmıştır.

Komisyon Raporu, Meclis Üyesi Metin ALTUNBAŞ, Meclis Üyesi Mehmet Ali KİRİŞ ve Meclis Üyesi Yusuf KARAMANCI toplantıya katılmadı, diğer üyeler imzalı Meclisin takdirine sunulmuştur.

**Konu ilk olarak, yapılan toplu oylama ile oylanarak kabul edilmiş olup; konu ile ilgili söz alan Aksu Belediye Başkanının konunun tekrar görüşülmesini önermesiyle tekrar-i müzakere hususu Meclis tarafından oylanmış, 57 kabul oyu ile konunun tekrar görüşmeye açılması kabul edilmiştir. Meclis Başkanı konuyu İmar ve Bayındırlık Komisyonuna iadesi yönünde oylamayı önermiş, CHP, AK Parti, İYİ Parti, MHP ve SAADET Grup Sözcüleri bu öneriye katılmış olup yapılan müzakereler sonucunda Meclis Başkanı konunun İmar ve Bayındırlık Komisyonuna iadesini oylamaya sunmuştur.**

*M. Böcek*

*ts.*

*Oylama*

## KARAR:

Aksu Belediyesi sınırları içerisinde, Macun Mahallesi mevcut planda özel spor alanı ve özel sosyal tesis alanı olarak planlı 509 ada 1, 14094 ada 1, 14095 ada 3 parselin Büyükşehir Belediye Meclisi'nin 07.08.2023 tarih ve 602 sayılı meclis kararı doğrultusunda eski plan kararlarına dönüştürülmesine ilişkin hazırlanan 1/5000 ölçekli Nazım İmar Planı Değişikliğinin İmar ve Bayındırlık Komisyonuna iadesine, oylamaya katılanların oy birliği ile karar verildi. (CHP 11 kabul oyu, AK Parti 22 kabul oyu, İYİ Parti 6 kabul oyu, MHP 10 kabul oyu, SAADET 1 kabul oyu, Bağımsız 5 kabul oyu ile toplam 55 oy kullanılmıştır.) (EKİ: 1 adet Komisyon Raporu, 1 adet Oylama Raporu)

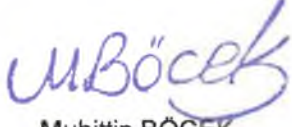

Muhittin BÖCEK  
B.Şehir Belediye Bşk.

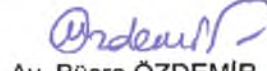

Av. Büşra ÖZDEMİR  
Divan Katibi



Kerem Kaya TURAN  
Divan Katibi

ANTALYA VALİLİĞİ	
İl İdare ve Denetim Müd.	
Kayıt No	: 127148
Karar Tarihi	: 11.12.2023
Karar Sayısı	: 981
Teslim Tarihi	: 18.12.2023



**ANTALYA BÜYÜKŞEHİR BELEDİYESİ**  
**İMAR VE BAYINDIRLIK KOMİSYONU RAPORU**

Tarih:01.12.2023

<b>BİRİM</b>	İMAR VE ŞEHİRCİLİK DAİRESİ BAŞKANLIĞI
<b>TALEP SAHİBİ</b>	BÜYÜKŞEHİR BELEDİYESİ
<b>MECLİS TOPLANTISININ TARİHİ VE GÜNDEM MADDESİ</b>	Büyükşehir Belediye Meclisinin 13.11.2023 tarihli toplantısında gündemin 153. maddesinde görüşülerek İmar ve Bayındırlık Komisyonuna havale edilmiştir.
<b>TALEP KONUSU</b>	Aksu Belediyesi sınırları içerisinde, Macun Mahallesi mevcut planda özel spor alanı ve özel sosyal tesis alanı olarak planlı 509 ada 1, 14094 ada 1, 14095 ada 3 parselin Büyükşehir Belediye Meclisi'nin 07.08.2023 tarih ve 602 sayılı meclis kararı doğrultusunda eski plan kararlarına dönüştürülmesine ilişkin hazırlanan 1/5000 ölçekli Nazım İmar Planı Değişikliği
<b>KOMİSYON RAPORU:</b>	Aksu Belediyesi sınırları içerisinde, Macun Mahallesi mevcut planda özel spor alanı ve özel sosyal tesis alanı olarak planlı 509 ada 1, 14094 ada 1, 14095 ada 3 parselin Büyükşehir Belediye Meclisi'nin 07.08.2023 tarih ve 602 sayılı meclis kararı doğrultusunda eski plan kararlarına dönüştürülmesine ilişkin hazırlanan 1/5000 ölçekli Nazım İmar Planı Değişikliği Komisyonumuzca incelenmiş, uygun olduğu görüşüne varılmıştır. Komisyon Raporu imza altına alınarak, Meclisin takdirine sunulmuştur.

Mithat ARAS  
İmar Kom. Başkanı

Metin ALTUNBAŞ  
İmar Kom. Üyesi

Zekeriya ALTUN  
İmar Kom. Üyesi

Toplantıya Katılmadı.

Hasan Ali ACAR  
İmar Kom. Üyesi

Hasan Can KAMBUROĞLU  
İmar Kom. Üyesi

Hasan Cumhur GÖNCÜ  
İmar Kom. Üyesi

Mehmet Ali KIRIŞ  
İmar Kom. Üyesi

Yusuf KARAMANCI  
İmar Kom. Üyesi

Serçuk SENİRLİ  
İmar Kom. Üyesi

Toplantıya Katılmadı.

Toplantıya Katılmadı.

Oylama adı: OYLAMA 7  
Oy konusu: GÜND. 17. MADDESİNİN TEKRAR OYLANMASI TEKLİFİ  
Toplantı: ARALIK AYI MECLİS TOPLANTISI  
Oylama başlangıç zamanı: 11.12.2023 14:57:57  
Oylama bitiş zamanı: 11.12.2023 14:58:20  
Toplam oylama sonuçları

Toplam: 63

EVET	57
HAYIR	0
ÇEKİMSER	0
<b>AK PARTİ</b>	
EVET	22
HAYIR	0
ÇEKİMSER	0
<b>BAĞIMSIZ</b>	
EVET	6
HAYIR	0
ÇEKİMSER	0
<b>CHP</b>	
EVET	12
HAYIR	0
ÇEKİMSER	0
<b>İYİ PARTİ</b>	
EVET	6
HAYIR	0
ÇEKİMSER	0
<b>MHP</b>	
EVET	10
HAYIR	0
ÇEKİMSER	0
<b>SP</b>	
EVET	1
HAYIR	0
ÇEKİMSER	0



**Muhittin BÖCEK**  
Büyükşehir Belediyesi Başkanı

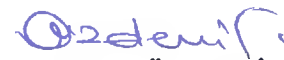

**Av. Büşra ÖZDEMİR**  
Divan Katibi



**Kerem Kaya TURAN**  
Divan Katibi

## Bireysel oylama sonuçları

CHP

EVET

A.POLAT

B.ÖZDEMİR

D.FİLİZ

H.ARIKAN

M.ALTUNBAŞ

M.BİLİCİ

M.HACIARİFOĞLU

N.TOPALOĞLU

O.MANİS

Ş.OTUZALTI

Ü.ÇETİNKAYA

Z.TAN

AK PARTİ

EVET

A.YILMAZ

B.BÜYÜKKURT

F.DEMİRCİ

H.C.GÖNCÜ

H.ÖZDEMİR

H.ŞAHİN

İ.DEMİR

İ.ÖZKAN

İ.TUNCER

M.A.ERDOĞAN

M.BATU

M.ÖZEREN

M.ULUTAŞ

M.URAL

N.ATEŞ

N.TANIR

O.AVCI

Ö.MANAVOĞLU

S.DEMİR

Ş.ÖZKAN

T.TANER

Y.KARAMANCI

İYİ PARTİ

EVET

G.AŞIK

H.ÖZTÜRK

M.BASKAK

M.C.BÜYÜKGEBİZ

M.ÇETİN

Ş.ÖZER

MHP

EVET

A.ATAY

A.B.SARICA

A.CARAN

A.ÇELİK

A.ER

A.ŞAHİN

H.BALYA

K.KARA

S.SENİRLİ

Z.YILDIRIM

SP

EVET

M.MANAVOĞLU

BAĞIMSIZ

EVET

İ.YILDIRAN

K.K.TURAN

M.A.ORDU

M.TOPRAK

R.KARATOP

S.UĞURLU

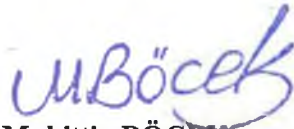

Muhittin BÖCEK

Büyükşehir Belediyesi Başkanı



Av. Büşra ÖZDEMİR  
Divan Katibi



Kerem Kaya TURAN  
Divan Katibi

## ANTALYA BÜYÜKŞEHİR BELEDİYESİ

11 / 12 / 2023 Tarihli Meclis Toplantısına Ait Oylama Raporu

## OYLAMA 7

A.BİRER	E.UNAL	M.KOLEOĞLU	Y.E.ERTUĞAN
A.CAN	E.YAZAR	M.TUFAN	Z.ALTUN
A.COŞKUN	F.K.AYDOĞAN	M.YILMAZ	
A.CETİN	H.C.KAMBUROĞLU	O.BAŞARAN	
A.M.YÜCEL	H.TUTUNCU	Ö.BALCI	
B.BULUT	K.YILDIRIM	Ö.N.İSLEK	
B.M.ENGIN	L.KONUR	R.ÖZEN	
B.ÖZGÜVEN	M.A.KIRIS	S.ESEN	
E.APUTKAN	M.AKIN	S.G.KIZILCA	
E.BAL	M.ARAS	S.DURDAS	
E.BARIS	M.DURUKAN	S.KORKUT	
E.BILGIC	M.GEYIKCI	S.SÖZEN	
E.DEMIRCI	M.GUVEN	T.GENÇ	
E.UGUR	M.KOCAGOZ	U.UYSAL	

EVET 57  
HAYIR 0  
ÇEKİMSER 0

<b>CHP</b>	12	0	0	<b>AK PARTİ</b>	22	0	0	<b>İYİ PARTİ</b>	6	0	0	<b>SP</b>	1	0	0
A.POLAT	EVET			A.YILMAZ	EVET	Y.KARAMANCI	EVET	G.AŞIK	EVET			M.MANAVOĞLU	EVET		
B.ÖZDEMİR	EVET			B.BÜYÜKKURT	EVET			G.CENGİZ	EVET						
D.FİLİZ	EVET			F.DEMİRCİ	EVET			H.ÖZTÜRK	EVET			<b>BAGIMSIZ</b>	6	0	0
E.ÖZDEN	EVET			H.C.GÖNCÜ	EVET			M.BASKAK	EVET			I.YILDIRAN	EVET		
H.A.ACAR	EVET			H.ÖZDEMİR	EVET			M.C.BÜYÜKGEBİZ	EVET			K.K.TURAN	EVET		
H.ARIKAN	EVET			H.ŞAHİN	EVET			M.ÇETİN	EVET			M.A.ORDU	EVET		
M.ALTUNBAŞ	EVET			İ.DEMİR	EVET			M.YÜKSEL	EVET			M.TOPRAK	EVET		
M.BİLİCİ	EVET			İ.ÖZKAN	EVET			Ş.ÖZER	EVET			R.KARATOP	EVET		
M.HACIARIFOĞLU	EVET			İ.TUNCER	EVET										
MUHİTTİN BÖCEK	EVET			M.A.ERDOĞAN	EVET			<b>MHP</b>	10	0	0				
N.TOPALOĞLU	EVET			M.BATU	EVET			A.ATAY	EVET						
O.MANİS	EVET			M.ÖZEREN	EVET			A.B.SARICA	EVET						
S.KÜÇÜKKURU	EVET			M.ULUTAŞ	EVET			A.CARAN	EVET						
Ş.OTUZALTI	EVET			M.URAL	EVET			A.ÇELİK	EVET						
Ü.ÇETİNKAYA	EVET			N.ATEŞ	EVET			A.ER	EVET						
Z.TAN	EVET			N.TANİR	EVET			A.ŞAHİN	EVET						
				O.AVCI	EVET			H.BALYA	EVET						
				Ö.MANAVOĞLU	EVET			K.KARA	EVET						
				S.DEMİR	EVET			S.SENİRLİ	EVET						
				Ş.ÖZKAN	EVET			Z.YILDIRIM	EVET						
				T.TANER	EVET										

*Muhittin Böcek*  
Muhittin BÖCEK  
Büyükşehir Belediye Başkanı

*Av. Büşra Özdemir*  
Av. Büşra ÖZDEMİR  
Divan Katibi

*Kerem Kaya Turan*  
Kerem Kaya TURAN  
Divan Katibi

Oylama adı: OYLAMA 8  
OYLAMA 8  
Oy konusu: GÜNDEMİN 17. MADDESİ  
Toplantı: ARALIK AYI MECLİS TOPLANTISI  
Oylama başlangıç zamanı: 11.12.2023 14:59:19  
Oylama bitiş zamanı: 11.12.2023 14:59:46  
Toplam oylama sonuçları

Toplam: 59

EVET	55
HAYIR	0
ÇEKİMSER	0
<b>AK PARTİ</b>	
EVET	22
HAYIR	0
ÇEKİMSER	0
<b>BAĞIMSIZ</b>	
EVET	5
HAYIR	0
ÇEKİMSER	0
<b>CHP</b>	
EVET	11
HAYIR	0
ÇEKİMSER	0
<b>İYİ PARTİ</b>	
EVET	6
HAYIR	0
ÇEKİMSER	0
<b>MHP</b>	
EVET	10
HAYIR	0
ÇEKİMSER	0
<b>SP</b>	
EVET	1
HAYIR	0
ÇEKİMSER	0



**Muhittin BOCEK**  
Büyükşehir Belediyesi Başkanı



**Av. Büşra ÖZDEMİR**  
Divan Katibi



**Kerem Kaya TURAN**  
Divan Katibi



## Bireysel oylama sonuçları

CHP  
EVET  
A.POLAT  
B.ÖZDEMİR  
D.FİLİZ  
H.A.ACAR  
H.ARIKAN  
M.ALTUNBAŞ  
M.HACIARİFOĞLU  
O.MANİS  
S.KÜÇÜKKURU  
Ü.ÇETİNKAYA  
Z.TAN

AK PARTİ  
EVET  
A.BİRER  
A.YILMAZ  
B.BÜYÜKKURT  
F.DEMİRCİ  
H.C.GÖNCÜ  
H.ÖZDEMİR  
H.ŞAHİN  
İ.DEMİR  
İ.ÖZKAN  
İ.TUNCER  
M.A.ERDOĞAN  
M.BATU  
M.ÖZEREN  
M.URAL  
N.ATEŞ  
N.TANIR  
O.AVCI  
Ö.MANAVOĞLU  
S.DEMİR  
Ş.ÖZKAN  
T.TANER  
Y.KARAMANCI

İYİ PARTİ  
EVET  
G.AŞIK  
G.CENGİZ  
H.ÖZTÜRK  
M.BASKAK  
M.C.BÜYÜKGEBİZ  
Ş.ÖZER

MHP  
EVET  
A.ATAY  
A.B.SARICA  
A.CARAN  
A.ÇELİK  
A.ER  
A.ŞAHİN  
H.BALYA  
K.KARA  
S.SENİRLİ  
Z.YILDIRIM

SP  
EVET  
M.MANAVOĞLU

BAĞIMSIZ  
EVET  
İ.YILDIRAN  
K.K.TURAN  
M.A.ORDU  
M.TOPRAK  
R.KARATOP



**Muhittin BÖCEK**  
Büyükşehir Belediyesi Başkanı



**Av. Büşra ÖZDEMİR**  
Divan Katibi



**Kerem Kaya TURAN**  
Divan Katibi

## ANTALYA BÜYÜKŞEHİR BELEDİYESİ

11 / 12 / 2023 Tarihli Meclis Toplantısına Ait Oylama Raporu

## OYLAMA 8

A.CAN	E.UNAL	M.GEYİKCI	Ş.DURDAŞ
A.COŞKUN	E.YAZAR	M.GÜVEN	Ş.KORKUT
A.ÇETİN	F.KAYDOĞAN	M.KOCAGÖZ	Ş.OTUZALTI
A.M.YÜCEL	H.C.KAMBUROĞLU	M.TUFAN	Ş.ÖZEN
B.BULUT	H.TÜTÜNCÜ	M.ULUŞAŞ	U.UYSAL
B.M.ENGİN	K.YILDIRIM	M.YILMAZ	Y.E.ERTUĞAN
B.ÖZGÜVEN	L.KONUR	M.YUKSEL	Z.ALTUN
E.APUTKAN	M.A.KİRİS	N.TOPALOĞLU	
E.BAL	M.AKIN	O.BASARAN	
E.BARIŞ	M.ALTUNBAŞ	Ö.BALCI	
E.BİLGİCİ	M.ARAS	R.ÖZEN	
E.DEMİRCİ	M.BİLİCİ	S.ESEN	
E.ÖZDEN	M.ÇETİN	S.G.KIZILCA	
E.UGUR	M.DURUKAN	S.UĞURLU	

EVET 55  
HAYIR 0  
ÇEKİMSER 0

CHP	11	0	0	AK PARTİ	22	0	0	İYİ PARTİ	6	0	0	SP	1	0	0
-----	----	---	---	----------	----	---	---	-----------	---	---	---	----	---	---	---

A.POLAT	EVET
B.ÖZDEMİR	EVET
D.FİLİZ	EVET
H.A.ACAR	EVET
H.ARIKAN	EVET
M.ALTUNBAŞ	EVET
M.HACIARİFOĞLU	EVET
M.KOLEOĞLU	İYİ KULLANMAYAN KİŞİ
MUHİTTİN BÖCEK	İYİ KULLANMAYAN KİŞİ
O.MANİS	EVET
S.KÜÇÜKKURU	EVET
T.GENÇ	İYİ KULLANMAYAN KİŞİ
Ü.ÇETİNKAYA	EVET
Z.TAN	EVET

A.BİRER	EVET	Y.KARAMANCI	EVET
A.YILMAZ	EVET		
B.BUYÜKKURT	EVET		
F.DEMİRCİ	EVET		
H.C.GÖNCÜ	EVET		
H.ÖZDEMİR	EVET		
H.ŞAHİN	EVET		
İ.DEMİR	EVET		
İ.ÖZKAN	EVET		
İ.TUNCER	EVET		
M.A.ERDOĞAN	EVET		
M.BATU	EVET		
M.ÖZEREN	EVET		
M.URAL	EVET		
N.ATEŞ	EVET		
N.TANIR	EVET		
O.AVCI	EVET		
Ö.MANAVOĞLU	EVET		
S.DEMİR	EVET		
Ş.ÖZKAN	EVET		
T.TANER	EVET		

G.AŞIK	EVET
G.CENGİZ	EVET
H.ÖZTÜRK	EVET
M.BASKAK	EVET
M.C.BÜYÜKGEBİZ	EVET
Ş.ÖZER	EVET

M.MANAVOĞLU	EVET
-------------	------

BAGIMSIZ	5	0	0
----------	---	---	---

İ.YILDIRAN	EVET
K.K.TURAN	EVET
M.A.ORDU	EVET
M.TOPRAK	EVET
R.KARATOP	EVET

MHP	10	0	0
-----	----	---	---

A.ATAY	EVET	Z.YILDIRIM	EVET
A.B.SARICA	EVET		
A.CARAN	EVET		
A.ÇELİK	EVET		
A.ER	EVET		
A.ŞAHİN	EVET		
H.BALYA	EVET		
K.KARA	EVET		
Ö.N.İŞLEK	İYİ KULLANMAYAN KİŞİ		
Ş.SENİRLİ	EVET		

*M. Böcek*

Muhittin BÖCEK  
Büyükşehir Belediyesi Başkanı

*Özdemir*  
Av. Büşra ÖZDEMİR  
Divan Katibi

*Kerem Kaya*

Kerem Kaya TURAN  
Divan Katibi

T.C.  
ANTALYA BÜYÜKŞEHİR BELEDİYESİ  
MECLİS KARARI

	B.Şehir Belediye Bşk. : Muhittin BÖCEK Divan Katibi : Av. Büşra ÖZDEMİR Divan Katibi : Kerem Kaya TURAN :	Karar Tarihi 11-12-2023
		Celse No 1
		Karar No 982
		Eki 1

Özü : Aksu Belediyesi sınırları içerisinde, Cihadiye Mahallesi mevcut planda özel sağlık alanı ve özel sosyal tesis alanı olarak planlı 576 ada 1 ve 577 ada 1 parselin Büyükşehir Belediye Meclisi'nin 07.08.2023 tarih ve 603 sayılı meclis kararı doğrultusunda eski plan kararlarına dönüştürülmesine ilişkin hazırlanan 1/5000 ÖLÇEKLİ NAZIM İMAR PLANI DEĞİŞİKLİĞİ, oylamaya katılanların oy birliği ile KABUL edildi. (CHP 19 kabul oyu, AK Parti 17 kabul oyu, İYİ Parti 8 kabul oyu, MHP 11 kabul oyu, SAADET 1 kabul oyu, Bağımsız 5 kabul oyu ile toplam 61 oy kullanılmıştır.) (EKİ: 1 adet Komisyon Raporu, 1 adet Oylama Raporu)

Dairesi : İMAR VE ŞEHİRCİLİK DAİRESİ BAŞKANLIĞI Evrak Ta.ve No :

Meclisin 11-12-2023 Pazartesi günü saat 14:00 'da yaptığı 2023 dönemi 12. Toplantısının 1. Birleşiminin 1. Oturumunda alınan 2023-982 sayılı karardır.

**GÜNDEMİN 18. MADDESİ**

Büyükşehir Belediye Meclisinin 13.11.2023 tarihli toplantısında gündemin 154. maddesinde görüşülerek İmar ve Bayındırlık Komisyonuna havale edilen; Aksu Belediyesi sınırları içerisinde, Cihadiye Mahallesi mevcut planda özel sağlık alanı ve özel sosyal tesis alanı olarak planlı 576 ada 1 ve 577 ada 1 parselin Büyükşehir Belediye Meclisi'nin 07.08.2023 tarih ve 603 sayılı meclis kararı doğrultusunda eski plan kararlarına dönüştürülmesine ilişkin hazırlanan 1/5000 ölçekli Nazım İmar Planı Değişikliği hakkındaki;

**İmar ve Bayındırlık Komisyonunun 01.12.2023 tarihli raporunda;**

Aksu Belediyesi sınırları içerisinde, Cihadiye Mahallesi mevcut planda özel sağlık alanı ve özel sosyal tesis alanı olarak planlı 576 ada 1 ve 577 ada 1 parselin Büyükşehir Belediye Meclisi'nin 07.08.2023 tarih ve 603 sayılı meclis kararı doğrultusunda eski plan kararlarına dönüştürülmesine ilişkin hazırlanan 1/5000 ölçekli Nazım İmar Planı Değişikliği Komisyonumuzca incelenmiş, uygun olduğu görüşüne varılmıştır.

Komisyon Raporu, Meclis Üyesi Metin ALTUNBAŞ, Meclis Üyesi Mehmet Ali KIRIŞ ve Meclis Üyesi Yusuf KARAMANCI toplantıya katılmadı, diğer üyeler imzalı Meclisin takdirine sunulmuştur.

**Konu görüşmeye açılarak CHP, AK Parti, İYİ Parti, MHP ve SAADET Grup Sözcüleri Komisyon Raporuna katılmış olup yapılan müzakereler sonucunda İmar ve Bayındırlık Komisyonu Raporu doğrultusunda oylamaya sunulmuştur.**

**KARAR:**

Aksu Belediyesi sınırları içerisinde, Cihadiye Mahallesi mevcut planda özel sağlık alanı ve özel sosyal tesis alanı olarak planlı 576 ada 1 ve 577 ada 1 parselin Büyükşehir Belediye Meclisi'nin 07.08.2023 tarih ve 603 sayılı meclis kararı doğrultusunda eski plan kararlarına dönüştürülmesine ilişkin hazırlanan 1/5000 ÖLÇEKLİ NAZIM İMAR PLANI DEĞİŞİKLİĞİ, oylamaya katılanların oy birliği ile KABUL edildi. (CHP 19 kabul oyu, AK Parti 17 kabul oyu, İYİ Parti 8 kabul oyu, MHP 11 kabul oyu, SAADET 1 kabul oyu, Bağımsız 5 kabul oyu ile toplam 61 oy kullanılmıştır.) (EKİ: 1 adet Komisyon Raporu, 1 adet Oylama Raporu)

  
Muhittin BÖCEK  
B.Şehir Belediye Bşk.

  
Av. Büşra ÖZDEMİR  
Divan Katibi

  
Kerem Kaya TURA  
Divan Katibi

<b>ANTALYA VALİLİĞİ</b> İl İdare ve Denetim Müd.	
Kayıt No	: 127148
Karar Tarihi	: 11.12.2023
Karar Sayısı	: 982
Teslim Tarihi	: 18.12.2023



**ANTALYA BÜYÜKŞEHİR BELEDİYESİ**  
**İMAR VE BAYINDIRLIK KOMİSYONU RAPORU**

Tarih:01.12.2023

<b>BİRİM</b>	İMAR VE ŞEHİRCİLİK DAİRESİ BAŞKANLIĞI
<b>TALEP SAHİBİ</b>	BÜYÜKŞEHİR BELEDİYESİ
<b>MECLİS TOPLANTISININ TARİHİ VE GÜNDEM MADDESİ</b>	Büyükşehir Belediye Meclisinin 13.11.2023 tarihli toplantısında gündemin 154. maddesinde görüşülerek İmar ve Bayındırlık Komisyonuna havale edilmiştir.
<b>TALEP KONUSU</b>	Aksu Belediyesi sınırları içerisinde, Cihadiye Mahallesi mevcut planda özel sağlık alanı ve özel sosyal tesis alanı olarak planlı 576 ada 1 ve 577 ada 1 parselin Büyükşehir Belediye Meclisi'nin 07.08.2023 tarih ve 603 sayılı meclis kararı doğrultusunda eski plan kararlarına dönüştürülmesine ilişkin hazırlanan 1/5000 ölçekli Nazım İmar Planı Değişikliği
<b>KOMİSYON RAPORU:</b>	Aksu Belediyesi sınırları içerisinde, Cihadiye Mahallesi mevcut planda özel sağlık alanı ve özel sosyal tesis alanı olarak planlı 576 ada 1 ve 577 ada 1 parselin Büyükşehir Belediye Meclisi'nin 07.08.2023 tarih ve 603 sayılı meclis kararı doğrultusunda eski plan kararlarına dönüştürülmesine ilişkin hazırlanan 1/5000 ölçekli Nazım İmar Planı Değişikliği Komisyonumuzca incelenmiş, uygun olduğu görüşüne varılmıştır. Komisyon Raporu imza altına alınarak, Meclisin takdirine sunulmuştur.

Mithat ARAS  
İmar Kom. Başkanı

Metin ALTUNBAŞ  
İmar Kom. Üyesi

Zekeriya ALTUN  
İmar Kom. Üyesi

Toplantıya Katılmadı.

Hasan Ali ACAR  
İmar Kom. Üyesi

Hasan Can KAMBUROĞLU  
İmar Kom. Üyesi

Hasan Cumhur GÖNCÜ  
İmar Kom. Üyesi

Mehmet Ali KIRIŞ  
İmar Kom. Üyesi

Yusuf KARAMANCI  
İmar Kom. Üyesi

Selçuk ŞENİRLİ  
İmar Kom. Üyesi

Toplantıya Katılmadı.

Toplantıya Katılmadı.

Oylama adı: OYLAMA 6  
Oy konusu: GÜNDEMİN 12 İLA 40. MADDELERİ  
Toplantı: ARALIK AYI MECLİS TOPLANTISI  
Oylama başlangıç zamanı: 11.12.2023 14:51:31  
Oylama bitiş zamanı: 11.12.2023 14:52:07  
Toplam oylama sonuçları

Toplam: 65

EVET	61
HAYIR	0
ÇEKİMSER	0
<b>AK PARTİ</b>	
EVET	17
HAYIR	0
ÇEKİMSER	0
<b>BAĞIMSIZ</b>	
EVET	5
HAYIR	0
ÇEKİMSER	0
<b>CHP</b>	
EVET	19
HAYIR	0
ÇEKİMSER	0
<b>İYİ PARTİ</b>	
EVET	8
HAYIR	0
ÇEKİMSER	0
<b>MHP</b>	
EVET	11
HAYIR	0
ÇEKİMSER	0
<b>SP</b>	
EVET	1
HAYIR	0
ÇEKİMSER	0



**Muhittin BÖCEK**  
Büyükşehir Belediyesi Başkanı



**Av. Büşra ÖZDEMİR**  
Divan Katibi



**Kerem Kaya TURAN**  
Divan Katibi

## Bireysel oylama sonuçları

CHP  
EVET  
A.POLAT  
D.FİLİZ  
H.A.ACAR  
H.ARIKAN  
M.ALTUNBAŞ  
M.GEYİKÇİ  
M.HACIARİFOĞLU  
M.KÖLEOĞLU  
M.TUFAN  
M.YILMAZ  
N.TOPALOĞLU  
O.MANİS  
Ö.BALCI  
S.G.KIZILCA  
S.KÜÇÜKKURU  
Ş.OTUZALTI  
T.GENÇ  
Ü.ÇETİNKAYA  
Z.TAN

AK PARTİ  
EVET  
A.YILMAZ  
F.DEMİRCİ  
H.C.GÖNCÜ  
H.ÖZDEMİR  
İ.DEMİR  
İ.ÖZKAN  
İ.TUNCER  
M.A.ERDOĞAN  
M.ÖZEREN  
M.URAL  
N.ATEŞ  
O.AVCI  
Ö.MANAVOĞLU  
S.DEMİR  
Ş.ÖZKAN  
T.TANER  
Y.KARAMANCI

İYİ PARTİ  
EVET  
G.AŞIK  
G.CENGİZ  
H.C.KAMBUROĞLU  
H.ÖZTÜRK  
M.BASKAK  
M.C.BÜYÜKGEBİZ  
M.ÇETİN  
Ş.ÖZER

MHP  
EVET  
A.ATAY  
A.B.SARICA  
A.CARAN  
A.ÇELİK  
A.ER  
A.ŞAHİN  
H.BALYA  
K.KARA  
Ö.N.İŞLEK  
S.SENİRLİ  
Z.YILDIRIM

SP  
EVET  
M.MANAVOĞLU

BAĞIMSIZ  
EVET  
K.K.TURAN  
M.A.ORDU  
M.TOPRAK  
R.KARATOP  
S.UĞURLU

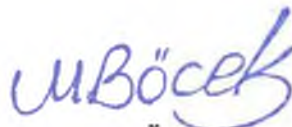

**Muhittin BÖCEK**  
Büyükşehir Belediyesi Başkanı



**Av. Büşra ÖZDEMİR**  
Divan Katibi



**Kerem Kaya TURAN**  
Divan Katibi

## ANTALYA BÜYÜKŞEHİR BELEDİYESİ

11 / 12 / 2023 Tarihli Meclis Toplantısına Ait Oylama Raporu

## OYLAMA 6

A.BİNER	E.DEMİRCİ	M.BATU
A.CAN	E.ÖZDEN	M.DURUKAN
A.COSKUN	E.UGUR	M.GUVEN
A.CETİN	E.UNAL	M.KOCAGÖZ
A.M.YÜCEL	E.YAZAR	M.ULUTAS
B.BÜLUT	F.K.AYDOĞAN	N.TANIR
B.BÜYÜKKURT	H.SAHİN	O.BASARAN
B.M.ENGİN	H.TÜTÜNÇÜ	S.ESEN
B.ÖZDEMİR	İ.YILDIRAN	S.DURDAŞ
B.ÖZGÜVEN	K.YILDIRIM	S.KORKUT
E.APUTKAN	L.KONUR	S.SÖZEN
E.BAL	M.A.KIRIS	U.UYSAL
E.BARIS	M.AKIN	Y.E.ERTUĞAN
E.BİLGİCİ	M.ARAS	Z.ALTUN

EVET 61  
HAYIR 0  
ÇEKİMSER 0

CHP	19	0	0	AK PARTİ	17	0	0	İYİ PARTİ	8	0	0	SP	1	0	0
A.POLAT	EVET			A.YILMAZ	EVET			G.AŞIK	EVET	S.ÖZER	EVET	M.MANAVOĞLU	EVET		
D.FİLİZ	EVET			F.DEMİRCİ	EVET			G.CENGİZ	EVET						
H.A.ACAR	EVET			H.C.GÖNCÜ	EVET			H.C.KAMBURUĞLU	EVET			BAGIMSIZ	5	0	0
H.ARIKAN	EVET			H.ÖZDEMİR	EVET			H.ÖZTÜRK	EVET			K.K.TURAN	EVET		
M.ALTUNBAŞ	EVET			İ.DEMİR	EVET			M.BASKAK	EVET			M.A.ORDU	EVET		
M.BİLİCİ	YOK KULLANMAYAN KİŞİ			İ.ÖZKAN	EVET			M.C.BÜYÜKGEBİZ	EVET			M.TOPRAK	EVET		
M.GEYİKÇİ	EVET			İ.TUNCER	EVET			M.CETİN	EVET			R.KARATOP	EVET		
M.HACIARIFOĞLU	EVET			M.A.ERDOĞAN	EVET			M.YUKSEL	YOK KULLANMAYAN KİŞİ			S.UGURLU	EVET		
M.KOLEOĞLU	EVET			M.ÖZEREN	EVET			R.ÖZEN	YOK KULLANMAYAN KİŞİ						
M.TUFAN	EVET			M.URAL	EVET			MHP	11	0	0				
M.YILMAZ	EVET			N.ATEŞ	EVET			A.ATAY	EVET	Z.YILDIRIM	EVET				
MUHİTTİN BÖCEK	YOK KULLANMAYAN KİŞİ			O.AVCI	EVET			A.B.SARICA	EVET						
N.TOPALOĞLU	EVET			Ö.MANAVOĞLU	EVET			A.CARAN	EVET						
O.MANİS	EVET			S.DEMİR	EVET			A.ÇELİK	EVET						
Ö.BALCI	EVET			Ş.ÖZKAN	EVET			A.ER	EVET						
S.G.KIZILCA	EVET			T.TANER	EVET			A.SAHİN	EVET						
S.KUÇÜKKURU	EVET			Y.KARAMANCI	EVET			H.BALYA	EVET						
Ş.OTUZALTI	EVET							K.KARA	EVET						
T.GENC	EVET							Ö.N.İŞLEK	EVET						
U.ÇETİNKAYA	EVET							S.SENİRLİ	EVET						
Z.TAN	EVET														

Muhittin BÖCEK  
Büyükşehir Belediyesi Başkanı

Av. Büşra ÖZDEMİR  
Divan Katibi

Kerem Kaya TURAN  
Divan Katibi

T.C.  
ANTALYA BÜYÜKŞEHİR BELEDİYESİ  
MECLİS KARARI

	B.Şehir Belediye Bşk. : Muhittin BÖCEK Divan Katibi : Av. Büşra ÖZDEMİR Divan Katibi : Kerem Kaya TURAN	Karar Tarihi
		11-12-2023
		Celse No
		1
		Karar No
		983
		Eki
		1

Özü : Döşemealtı Belediyesi sınırları içerisinde, Çığlık Mahallesi 252 ada 2 parselin "Resmi Kurum Alanından" "Belediye Hizmet Alanına" dönüştürülmesine ilişkin 1/5000 ölçekli Nazım İmar Planı Değişikliği Antalya 3. İdare Mahkemesinin 2022/1347 E. 2023/1224 K. sayılı kararı ile iptal edildiğinden mahkeme kararının yerine getirilmesine yönelik parselin "Kamu Hizmet Alanı" olarak planlanmasına ilişkin hazırlanan 1/5000 ÖLÇEKLİ NAZIM İMAR PLANI, oylamaya katılanların oy birliği ile KABUL edildi. (CHP 19 kabul oyu, AK Parti 17 kabul oyu, İYİ Parti 8 kabul oyu, MHP 11 kabul oyu, SAADET 1 kabul oyu, Bağımsız 5 kabul oyu ile toplam 61 oy kullanılmıştır.) (EKİ: 1 adet Komisyon Raporu, 1 adet Oylama Raporu)

Dairesi : İMAR VE ŞEHİRCİLİK DAİRESİ BAŞKANLIĞI Evrak Ta.ve No :

Meclisin 11-12-2023 Pazartesi günü saat 14:00 'da yaptığı 2023 dönemi 12. Toplantısının 1. Birleşiminin 1. Oturumunda alınan 2023-983 sayılı karardır.

### GÜNDEMİN 19. MADDESİ

Büyükşehir Belediye Meclisinin 13.11.2023 tarihli toplantısında gündemin 166. maddesinde görüşülerek İmar ve Bayındırlık Komisyonuna havale edilen; Döşemealtı Belediyesi sınırları içerisinde, Çığlık Mahallesi 252 ada 2 parselin "Resmi Kurum Alanından" "Belediye Hizmet Alanına" dönüştürülmesine ilişkin 1/5000 ölçekli Nazım İmar Planı Değişikliği Antalya 3. İdare Mahkemesinin 2022/1347 E. 2023/1224 K. sayılı kararı ile iptal edildiğinden mahkeme kararının yerine getirilmesine yönelik parselin "Kamu Hizmet Alanı" olarak planlanmasına ilişkin hazırlanan 1/5000 ölçekli Nazım İmar Planı hakkındaki;

#### İmar ve Bayındırlık Komisyonunun 30.11.2023 tarihli raporunda;

Döşemealtı Belediyesi sınırları içerisinde, Çığlık Mahallesi 252 ada 2 parselin "Resmi Kurum Alanından" "Belediye Hizmet Alanına" dönüştürülmesine ilişkin 1/5000 ölçekli Nazım İmar Planı Değişikliği Antalya 3. İdare Mahkemesinin 2022/1347 E. 2023/1224 K. sayılı kararı ile iptal edildiğinden mahkeme kararının yerine getirilmesine yönelik parselin "Kamu Hizmet Alanı" olarak planlanmasına ilişkin hazırlanan 1/5000 ölçekli Nazım İmar Planı Komisyonumuzca incelenmiş, uygun olduğu görüşüne varılmıştır.

Komisyon Raporu, Meclis Üyesi Metin ALTUNBAŞ, Meclis Üyesi Mehmet Ali KİRİŞ ve Meclis Üyesi Yusuf KARAMANCI toplantıya katılmadı, diğer üyeler imzalı Meclisin takdirine sunulmuştur.

Konu görüşmeye açılarak CHP, AK Parti, İYİ Parti, MHP ve SAADET Grup Sözcüleri Komisyon Raporuna katılmış olup yapılan müzakereler sonucunda İmar ve Bayındırlık Komisyonu Raporu doğrultusunda oylamaya sunulmuştur.

#### KARAR:

Döşemealtı Belediyesi sınırları içerisinde, Çığlık Mahallesi 252 ada 2 parselin "Resmi Kurum Alanından" "Belediye Hizmet Alanına" dönüştürülmesine ilişkin 1/5000 ölçekli Nazım İmar Planı Değişikliği Antalya 3. İdare Mahkemesinin 2022/1347 E. 2023/1224 K. sayılı kararı ile iptal edildiğinden mahkeme kararının yerine getirilmesine yönelik parselin "Kamu Hizmet Alanı" olarak planlanmasına ilişkin hazırlanan 1/5000 ÖLÇEKLİ NAZIM İMAR PLANI, oylamaya katılanların oy birliği ile KABUL edildi. (CHP 19 kabul oyu, AK Parti 17 kabul oyu, İYİ Parti 8 kabul oyu, MHP 11 kabul oyu, SAADET 1 kabul oyu, Bağımsız 5 kabul oyu ile toplam 61 oy kullanılmıştır.) (EKİ: 1 adet Komisyon Raporu, 1 adet Oylama Raporu)

  
Muhittin BÖCEK  
B.Şehir Belediye Bşk.

  
Av. Büşra ÖZDEMİR  
Divan Katibi

  
Kerem Kaya TURAN  
Divan Katibi

<b>ANTALYA VALİLİĞİ</b> İl İdare ve Denetim Müd.	
Kayıt No :	127148
Karar Tarihi :	11.12.2023
Karar Sayısı :	983
Teslim Tarihi :	18.12.2023





**ANTALYA BÜYÜKŞEHİR BELEDİYESİ**  
**İMAR VE BAYINDIRLIK KOMİSYONU RAPORU**

Tarih:30.11.2023

<b>BİRİM</b>	İMAR VE ŞEHİRCİLİK DAİRESİ BAŞKANLIĞI
<b>TALEP SAHİBİ</b>	YARGI KARARI
<b>MECLİS TOPLANTISININ TARİHİ VE GÜNDEM MADDESİ</b>	Büyükşehir Belediye Meclisinin 13.11.2023 tarihli toplantısında gündemin 166. maddesinde görüşülerek İmar ve Bayındırlık Komisyonuna havale edilmiştir.
<b>TALEP KONUSU</b>	Döşemealtı Belediyesi sınırları içerisinde, Çığlık Mahallesi 252 ada 2 parselin "Resmi Kurum Alanından" "Belediye Hizmet Alanına" dönüştürülmesine ilişkin 1/5000 ölçekli Nazım İmar Planı Değişikliği Antalya 3. İdare Mahkemesinin 2022/1347 E. 2023/1224 K. sayılı kararı ile iptal edildiğinden mahkeme kararının yerine getirilmesine yönelik parselin "Kamu Hizmet Alanı" olarak planlanmasına ilişkin hazırlanan 1/5000 ölçekli Nazım İmar Planı.
<b>KOMİSYON RAPORU:</b>	Döşemealtı Belediyesi sınırları içerisinde, Çığlık Mahallesi 252 ada 2 parselin "Resmi Kurum Alanından" "Belediye Hizmet Alanına" dönüştürülmesine ilişkin 1/5000 ölçekli Nazım İmar Planı Değişikliği Antalya 3. İdare Mahkemesinin 2022/1347 E. 2023/1224 K. sayılı kararı ile iptal edildiğinden mahkeme kararının yerine getirilmesine yönelik parselin "Kamu Hizmet Alanı" olarak planlanmasına ilişkin hazırlanan 1/5000 ölçekli Nazım İmar Planı Komisyonumuzca incelenmiş, uygun olduğu görüşüne varılmıştır. Komisyon Raporu imza altına alınarak, Meclisin takdirine sunulmuştur.

Mithat APAS  
İmar Kom. Başkanı

Metin ALTUNBAŞ  
İmar Kom. Üyesi

Zekeriya ALTUN  
İmar Kom. Üyesi

Toplantıya Katılmadı.

Hasan Ali ACAR  
İmar Kom. Üyesi

Hasan Can KAMBURUOĞLU  
İmar Kom. Üyesi

Hasan Cumhur GÖNCÜ  
İmar Kom. Üyesi

Mehmet Ali KIRIŞ  
İmar Kom. Üyesi  
Toplantıya Katılmadı.

Yusuf KARAMANCI  
İmar Kom. Üyesi  
Toplantıya Katılmadı.

Selçuk SENİRLİ  
İmar Kom. Üyesi

Oylama adı: OYLAMA 6  
Oy konusu: GÜNDEMİN 12 ila 40. MADDELERİ  
Toplantı: ARALIK AYI MECLİS TOPLANTISI  
Oylama başlangıç zamanı: 11.12.2023 14:51:31  
Oylama bitiş zamanı: 11.12.2023 14:52:07  
**Toplam oylama sonuçları**

Toplam: 65

EVET	61
HAYIR	0
ÇEKİMSER	0
<b>AK PARTİ</b>	
EVET	17
HAYIR	0
ÇEKİMSER	0
<b>BAĞIMSIZ</b>	
EVET	5
HAYIR	0
ÇEKİMSER	0
<b>CHP</b>	
EVET	19
HAYIR	0
ÇEKİMSER	0
<b>İYİ PARTİ</b>	
EVET	8
HAYIR	0
ÇEKİMSER	0
<b>MHP</b>	
EVET	11
HAYIR	0
ÇEKİMSER	0
<b>SP</b>	
EVET	1
HAYIR	0
ÇEKİMSER	0

  
**Muhittin BÖCEK**  
Büyükşehir Belediyesi Başkanı

  
**Av. Büşra ÖZDEMİR**  
Divan Katibi

  
**Kerem Kaya TURAN**  
Divan Katibi

## Bireysel oylama sonuçları

**CHP**  
**EVET**

A.POLAT  
D.FİLİZ  
H.A.ACAR  
H.ARIKAN  
M.ALTUNBAŞ  
M.GEYİKÇİ  
M.HACIARİFOĞLU  
M.KÖLEOĞLU  
M.TUFAN  
M.YILMAZ  
N.TOPALOĞLU  
O.MANİS  
Ö.BALCI  
S.G.KIZILCA  
S.KÜÇÜKKURU  
Ş.OTUZALTI  
T.GENÇ  
Ü.ÇETİNKAYA  
Z.TAN

**AK PARTİ**  
**EVET**

A.YILMAZ  
F.DEMİRCİ  
H.C.GÖNCÜ  
H.ÖZDEMİR  
İ.DEMİR  
İ.ÖZKAN  
İ.TUNCER  
M.A.ERDOĞAN  
M.ÖZEREN  
M.URAL  
N.ATEŞ  
O.AVCI  
Ö.MANAVOĞLU  
S.DEMİR  
Ş.ÖZKAN  
T.TANER  
Y.KARAMANCI

**İYİ PARTİ**  
**EVET**

G.AŞIK  
G.CENGİZ  
H.C.KAMBUROĞLU  
H.ÖZTÜRK  
M.BASKAK  
M.C.BÜYÜKGEBİZ  
M.ÇETİN  
Ş.ÖZER

**MHP**  
**EVET**

A.ATAY  
A.B.SARICA  
A.CARAN  
A.ÇELİK  
A.ER  
A.ŞAHİN  
H.BALYA  
K.KARA  
Ö.N.İŞLEK  
S.SENİRLİ  
Z.YILDIRIM

**SP**

**EVET**  
M.MANAVOĞLU

**BAĞIMSIZ**

**EVET**  
K.K.TURAN  
M.A.ORDU  
M.TOPRAK  
R.KARATOP  
S.UĞURLU



**Muhittin BÖCEK**  
Büyükşehir Belediyesi Başkanı



**Av. Büşra ÖZDEMİR**  
Divan Katibi



**Kerem Kaya TURAN**  
Divan Katibi

## ANTALYA BÜYÜKŞEHİR BELEDİYESİ

11 / 12 / 2023 Tarihli Meclis Toplantısına Ait Oylama Raporu

## OYLAMA 6

A.BİRER	E.DEMİRCİ	M.BATU
A.CAN	E.ÖZDEN	M.DURUKAN
A.COSKUN	E.UĞUR	M.GÜVEN
A.CETİN	E.UNAL	M.KOCAGÖZ
A.M.YÜCEL	E.YAZAR	M.ULUTAS
B.BULUT	F.K.AYDOĞAN	N.TANIR
B.BÜYÜKKURT	H.SAHİN	O.BAŞARAN
B.M.ENGİN	H.TÜTÜNÇÜ	S.ESEN
B.ÖZDEMİR	İ.YILDIRAN	S.DURDAS
B.ÖZGÜVEN	K.YILDIRIM	S.KORKUT
E.APUTKAN	L.KONUR	S.SÖZEN
E.BAL	M.A.KIRIS	U.UYSAL
E.BARIS	M.AKIN	Y.E.ERTUĞAN
E.BİLGİÇ	M.ARAS	Z.ALTUN

EVET 61  
HAYIR 0  
ÇEKİMSER 0

CHP	19	0	0	AK PARTİ	17	0	0	İYİ PARTİ	8	0	0	SP	1	0	0
A.POLAT	EVET			A.YILMAZ	EVET			G.AŞIK	EVET	S.ÖZER	EVET	M.MANAVOĞLU	EVET		
D.FİLİZ	EVET			F.DEMİRCİ	EVET			G.CENGİZ	EVET						
H.A.ACAR	EVET			H.C.GÖNCÜ	EVET			H.C.KAMBUROĞLU	EVET						
H.ARIKAN	EVET			H.ÖZDEMİR	EVET			H.ÖZTÜRK	EVET						
M.ALTUNBAŞ	EVET			İ.DEMİR	EVET			M.BASKAK	EVET						
M.BİLİCİ	İYİ KULLANMAYAN KİŞİ			İ.ÖZKAN	EVET			M.C.BÜYÜKGEBİZ	EVET						
M.GEYİKÇİ	EVET			İ.TUNCER	EVET			M.ÇETİN	EVET						
M.HACIARIFOĞLU	EVET			M.A.ERDOĞAN	EVET			M.YUKSEL	İYİ KULLANMAYAN KİŞİ						
M.KOLEOĞLU	EVET			M.ÖZEREN	EVET			R.ÖZEN	İYİ KULLANMAYAN KİŞİ						
M.TUFAN	EVET			M.URAL	EVET										
M.YILMAZ	EVET			N.ATEŞ	EVET			MHP	11	0	0				
MUHİTTİN BÖCEK	İYİ KULLANMAYAN KİŞİ			O.AVCI	EVET			A.ATAY	EVET	Z.YILDIRIM	EVET				
N.TOPALOĞLU	EVET			Ö.MANAVOĞLU	EVET			A.B.SARICA	EVET						
O.MANİS	EVET			S.DEMİR	EVET			A.CARAN	EVET						
Ö.BALCI	EVET			Ş.ÖZKAN	EVET			A.ÇELİK	EVET						
S.G.KIZILCA	EVET			T.TANER	EVET			A.ER	EVET						
S.KÜÇÜKKURU	EVET			Y.KARAMANCI	EVET			A.ŞAHİN	EVET						
Ş.OTUZALTI	EVET							H.BALYA	EVET						
T.GENC	EVET							K.KARA	EVET						
Ü.CETİNKAYA	EVET							Ö.N.İŞLEK	EVET						
Z.TAN	EVET							S.SENİRLİ	EVET						

*Muhittin Böcek*  
Muhittin BÖCEK  
Büyükşehir Belediyesi Başkanı

*Özdemir*  
Av. Büşra ÖZDEMİR  
Divan Katibi

*Kerem Kaya Turan*  
Kerem Kaya TURAN  
Divan Katibi

T.C.  
**ANTALYA BÜYÜKŞEHİR BELEDİYESİ**  
**MECLİS KARARI**

	B.Şehir Belediye Bşk. : Muhittin BÖCEK Divan Katibi : Av. Büşra ÖZDEMİR Divan Katibi : Kerem Kaya TURAN	Karar Tarihi 11-12-2023
		Celse No 1
		Karar No 984
		Eki 1

Özü : Serik Belediyesi sınırları içerisinde, Yeni Mahalle 421 ada 3 parselin bir kısmının Konut Alanından Park Alanına dönüştürülmesine ilişkin hazırlanan 1/5000 ÖLÇEKLİ NAZIM İMAR PLANI DEĞİŞİKLİĞİ, oylamaya katılanların oy birliği ile KABUL edildi. (CHP 19 kabul oyu, AK Parti 17 kabul oyu, İYİ Parti 8 kabul oyu, MHP 11 kabul oyu, SAADET 1 kabul oyu, Bağımsız 5 kabul oyu ile toplam 61 oy kullanılmıştır.) (EKİ: 1 adet Komisyon Raporu, 1 adet Oylama Raporu)

Dairesi : İMAR VE ŞEHİRCİLİK DAİRESİ BAŞKANLIĞI Evrak Ta.ve No :

Meclisin 11-12-2023 Pazartesi günü saat 14:00 'da yaptığı 2023 dönemi 12. Toplantısının 1. Birleşiminin 1. Oturumunda alınan 2023-984 sayılı kararıdır.

### GÜNDEMİN 20. MADDESİ

Büyükşehir Belediye Meclisinin 13.11.2023 tarihli toplantısında gündemin 185. maddesinde görüşülerek İmar ve Bayındırlık Komisyonuna havale edilen; Serik Belediyesi sınırları içerisinde, Yeni Mahalle 421 ada 3 parselin bir kısmının Konut Alanından Park Alanına dönüştürülmesine ilişkin hazırlanan 1/5000 ölçekli Nazım İmar Planı değişikliği hakkındaki;

#### İmar ve Bayındırlık Komisyonunun 01.12.2023 tarihli raporunda;

Serik Belediyesi sınırları içerisinde, Yeni Mahalle 421 ada 3 parselin bir kısmının Konut Alanından Park Alanına dönüştürülmesine ilişkin hazırlanan 1/5000 ölçekli Nazım İmar Planı değişikliği Komisyonumuzca incelenmiş, uygun olduğu görüşüne varılmıştır.

Komisyon Raporu, Meclis Üyesi Metin ALTUNBAŞ, Meclis Üyesi Mehmet Ali KİRİŞ ve Meclis Üyesi Yusuf KARAMANCI toplantıya katılmadı, diğer üyeler imzalı Meclisin takdirine sunulmuştur.

**Konu görüşmeye açılarak CHP, AK Parti, İYİ Parti, MHP ve SAADET Grup Sözcüleri Komisyon Raporuna katılmış olup yapılan müzakereler sonucunda İmar ve Bayındırlık Komisyonu Raporu doğrultusunda oylamaya sunulmuştur.**

#### KARAR:

Serik Belediyesi sınırları içerisinde, Yeni Mahalle 421 ada 3 parselin bir kısmının Konut Alanından Park Alanına dönüştürülmesine ilişkin hazırlanan 1/5000 ÖLÇEKLİ NAZIM İMAR PLANI DEĞİŞİKLİĞİ, oylamaya katılanların oy birliği ile KABUL edildi. (CHP 19 kabul oyu, AK Parti 17 kabul oyu, İYİ Parti 8 kabul oyu, MHP 11 kabul oyu, SAADET 1 kabul oyu, Bağımsız 5 kabul oyu ile toplam 61 oy kullanılmıştır.) (EKİ: 1 adet Komisyon Raporu, 1 adet Oylama Raporu)

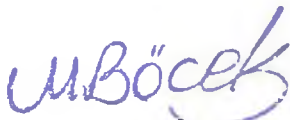
  
Muhittin BÖCEK  
B.Şehir Belediye Bşk.

  
Av. Büşra ÖZDEMİR  
Divan Katibi

  
Kerem Kaya TURAN  
Divan Katibi

<b>ANTALYA VALİLİĞİ</b> İl İdare ve Denetim Müd.	
Kayıt No	: 127148
Karar Tarihi	: 11.12.2023
Karar Sayısı	: 984
Teslim Tarihi	: 18.12.2023



**ANTALYA BÜYÜKŞEHİR BELEDİYESİ**  
**İMAR VE BAYINDIRLIK KOMİSYONU RAPORU**

Tarih:01.12.2023

<b>BİRİM</b>	İMAR VE ŞEHİRCİLİK DAİRESİ BAŞKANLIĞI
<b>TALEP SAHİBİ</b>	SERİK BELEDİYESİ
<b>MECLİS TOPLANTISININ TARİHİ VE GÜNDEM MADDESİ</b>	Büyükşehir Belediye Meclisinin 13.11.2023 tarihli toplantısında gündemin 185. maddesinde görüşülerek İmar ve Bayındırlık Komisyonuna havale edilmiştir.
<b>TALEP KONUSU</b>	Serik Belediyesi sınırları içerisinde, Yeni Mahalle 421 ada 3 parselin bir kısmının Konut Alanından Park Alanına dönüştürülmesine ilişkin hazırlanan 1/5000 ölçekli Nazım İmar Planı değişikliği.
<b>KOMİSYON RAPORU:</b>	Serik Belediyesi sınırları içerisinde, Yeni Mahalle 421 ada 3 parselin bir kısmının Konut Alanından Park Alanına dönüştürülmesine ilişkin hazırlanan 1/5000 ölçekli Nazım İmar Planı değişikliği Komisyonumuzca incelenmiş, uygun olduğu görüşüne varılmıştır. Komisyon Raporu imza altına alınarak, Meclisin takdirine sunulmuştur.

Mithat ARAS  
İmar Kom. Başkanı

Metin ALTUNBAŞ  
İmar Kom. Üyesi

Zekeriya ALTUN  
İmar Kom. Üyesi

Toplantıya Katılmadı.

Hasan ANACAR  
İmar Kom. Üyesi

Hasan Can KAMBUROĞLU  
İmar Kom. Üyesi

Hasan Cumhur GÖNCÜ  
İmar Kom. Üyesi

Mehmet Ali KIRIŞ  
İmar Kom. Üyesi

Yusuf KARAMANCI  
İmar Kom. Üyesi

Selçuk SEVİRLİ  
İmar Kom. Üyesi

Toplantıya Katılmadı.

Toplantıya Katılmadı.

Oylama adı: OYLAMA 6  
Oy konusu: GÜNDEMİN 12 İLA 40. MADDELERİ  
Toplantı: ARALIK AYI MECLİS TOPLANTISI  
Oylama başlangıç zamanı: 11.12.2023 14:51:31  
Oylama bitiş zamanı: 11.12.2023 14:52:07  
Toplam oylama sonuçları

Toplam: 65

EVET	61
HAYIR	0
ÇEKİMSER	0
<b>AK PARTİ</b>	
EVET	17
HAYIR	0
ÇEKİMSER	0
<b>BAĞIMSIZ</b>	
EVET	5
HAYIR	0
ÇEKİMSER	0
<b>CHP</b>	
EVET	19
HAYIR	0
ÇEKİMSER	0
<b>İYİ PARTİ</b>	
EVET	8
HAYIR	0
ÇEKİMSER	0
<b>MHP</b>	
EVET	11
HAYIR	0
ÇEKİMSER	0
<b>SP</b>	
EVET	1
HAYIR	0
ÇEKİMSER	0



**Muhittin BÖCEK**  
Büyükşehir Belediyesi Başkanı



**Av. Büşra ÖZDEMİR**  
Divan Katibi

**Kerem Kaya TURAN**  
Divan Katibi

## Bireysel oylama sonuçları

CHP  
EVET  
A.POLAT  
D.FİLİZ  
H.A.ACAR  
H.ARIKAN  
M.ALTUNBAŞ  
M.GEYİKÇİ  
M.HACIARİFOĞLU  
M.KÖLEOĞLU  
M.TUFAN  
M.YILMAZ  
N.TOPALOĞLU  
O.MANİS  
Ö.BALCI  
S.G.KIZILCA  
S.KÜÇÜKKURU  
Ş.OTUZALTI  
T.GENÇ  
Ü.ÇETİNKAYA  
Z.TAN

AK PARTİ  
EVET  
A.YILMAZ  
F.DEMİRCİ  
H.C.GÖNCÜ  
H.ÖZDEMİR  
İ.DEMİR  
İ.ÖZKAN  
İ.TUNCER  
M.A.ERDOĞAN  
M.ÖZEREN  
M.URAL  
N.ATEŞ  
O.AVCI  
Ö.MANAVOĞLU  
S.DEMİR  
Ş.ÖZKAN  
T.TANER  
Y.KARAMANCI

İYİ PARTİ  
EVET  
G.AŞIK  
G.CENGİZ  
H.C.KAMBUROĞLU  
H.ÖZTÜRK  
M.BASKAK  
M.C.BÜYÜKGEBİZ  
M.ÇETİN  
Ş.ÖZER

MHP  
EVET  
A.ATAY  
A.B.SARICA  
A.CARAN  
A.ÇELİK  
A.ER  
A.ŞAHİN  
H.BALYA  
K.KARA  
Ö.N.İŞLEK  
S.SENİRLİ  
Z.YILDIRIM

SP  
EVET  
M.MANAVOĞLU

BAĞIMSIZ  
EVET  
K.K.TURAN  
M.A.ORDU  
M.TOPRAK  
R.KARATOP  
S.UĞURLU

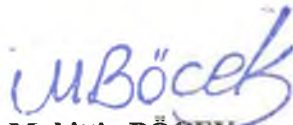

**Muhittin BÖCEK**  
Büyükşehir Belediyesi Başkanı



**Av. Büşra ÖZDEMİR**  
Divan Katibi



**Kerem Kaya TURAN**  
Divan Katibi



## ANTALYA BÜYÜKŞEHİR BELEDİYESİ

11 / 12 / 2023 Tarihli Meclis Toplantısına Ait Oylama Raporu

## OYLAMA 6

A.BİRER	E.DEMİRCİ	M.BATU
A.CAN	E.ÖZDEN	M.DURUKAN
A.COŞKUN	E.UGUR	M.GUVEN
A.CETİN	E.ÜNAL	M.KOCAGÖZ
A.M.YUCEL	E.YAZAR	M.ULUTAS
B.BULUT	F.K.AYDOĞAN	N.TANIR
B.BÜYÜKKURT	H.SAHİN	O.BASARAN
B.M.ENGİN	H.TUTUNCU	S.ESEN
B.ÖZDEMİR	I.YILDIRAN	S.DURDAŞ
B.ÖZGUVEN	K.YILDIRIM	Ş.KORKUT
E.APUTKAN	L.KONUR	S.SÖZEN
E.BAL	M.A.KIRIS	U.UYSAL
E.BARIS	M.AKIN	Y.E.ERTUGAN
E.BILGIÇ	M.ARAS	Z.ALTUN

EVET 61  
HAYIR 0  
ÇEKİMSER 0

CHP	19	0	0	AK PARTİ	17	0	0	İYİ PARTİ	8	0	0	SP	1	0	0
A.POLAT	EVET			A.YILMAZ	EVET			G.AŞIK	EVET	Ş.ÖZER	EVET	M.MANAVOĞLU	EVET		
D.FİLİZ	EVET			F.DEMİRCİ	EVET			G.CENGİZ	EVET						
H.A.ACAR	EVET			H.C.GÖNCÜ	EVET			H.C.KAMBURUĞLU	EVET						
H.ARIKAN	EVET			H.ÖZDEMİR	EVET			H.ÖZTÜRK	EVET						
M.ALTUNBAS	EVET			I.DEMİR	EVET			M.BASKAK	EVET						
M.BİLİCİ	OY KULLANMAYAN KİŞİ			I.ÖZKAN	EVET			M.C.BÜYÜKGEBİZ	EVET						
M.GEYİKÇİ	EVET			I.TUNCER	EVET			M.CETİN	EVET						
M.HACIARİFOĞLU	EVET			M.A.ERDOĞAN	EVET			M.YUKSEL	EVET						
M.KOLEOĞLU	EVET			M.ÖZEREN	EVET			R.ÖZEN	EVET						
M.TUFAN	EVET			M.URAL	EVET										
M.YILMAZ	EVET			N.ATEŞ	EVET										
MUHİTTİN BÖCEK	OY KULLANMAYAN KİŞİ			O.AVCI	EVET										
N.TOPALOĞLU	EVET			Ö.MANAVOĞLU	EVET										
O.MANİS	EVET			S.DEMİR	EVET										
Ö.BALCI	EVET			Ş.ÖZKAN	EVET										
S.G.KIZILCA	EVET			T.TANER	EVET										
S.KUÇUKKURU	EVET			Y.KARAMANCI	EVET										
Ş.OTUZALTI	EVET														
T.GENC	EVET														
Ü.ÇETİNKAYA	EVET														
Z.TAN	EVET														

*M. Böcek*  
Muhittin BÖCEK  
Büyükşehir Belediye Başkanı

*Özdemir*  
Av. Büşra ÖZDEMİR  
Divan Katibi

*Kerem Kaya Turan*  
Kerem Kaya TURAN  
Divan Katibi

T.C.  
ANTALYA BÜYÜKŞEHİR BELEDİYESİ  
MECLİS KARARI

	B.Şehir Belediye Bşk. : Muhittin BÖCEK Divan Katibi : Av. Büşra ÖZDEMİR Divan Katibi : Kerem Kaya TURAN :	Karar Tarihi
		11-12-2023
		Celse No
		1
		Karar No
		985
		Eki
		1

Özü : Serik Belediye Meclisi'nin 03.10.2023 tarihli ve 86 sayılı kararı ile uygun bulunan, Yeni Mahalle 421 ada 3 parselde bulunan imar yolunun kaldırılarak yerine eşdeğer alan olarak parselin kuzeyinde park alanı planlanmasına ilişkin hazırlanan 1/1000 ÖLÇEKLİ UYGULAMA İMAR PLANI DEĞİŞİKLİĞİ, Belediyesinden geldiği şekliyle, oylamaya katılanların oy birliği ile KABUL edildi. (CHP 19 kabul oyu, AK Parti 17 kabul oyu, İYİ Parti 8 kabul oyu, MHP 11 kabul oyu, SAADET 1 kabul oyu, Bağımsız 5 kabul oyu ile toplam 61 oy kullanılmıştır.) (EKİ: 1 adet Komisyon Raporu, 1 adet Oylama Raporu)

Dairesi : İMAR VE ŞEHİRCİLİK DAİRESİ BAŞKANLIĞI Evrak Ta.ve No :

Meclisin 11-12-2023 Pazartesi günü saat 14:00 'da yaptığı 2023 dönemi 12. Toplantısının 1. Birleşiminin 1. Oturumunda alınan 2023-985 sayılı karardır.

### GÜNDEMİN 21. MADDESİ

Büyükşehir Belediye Meclisinin 13.11.2023 tarihli toplantısında gündemin 186. maddesinde görüşülerek İmar ve Bayındırlık Komisyonuna havale edilen; Serik Belediye Meclisi'nin 03.10.2023 tarihli ve 86 sayılı kararı ile uygun bulunan, Yeni Mahalle 421 ada 3 parselde bulunan imar yolunun kaldırılarak yerine eşdeğer alan olarak parselin kuzeyinde park alanı planlanmasına ilişkin hazırlanan 1/1000 ölçekli Uygulama İmar Planı değişikliği hakkındaki;

#### İmar ve Bayındırlık Komisyonunun 01.12.2023 tarihli raporunda;

Serik Belediye Meclisi'nin 03.10.2023 tarihli ve 86 sayılı kararı ile uygun bulunan, Yeni Mahalle 421 ada 3 parselde bulunan imar yolunun kaldırılarak yerine eşdeğer alan olarak parselin kuzeyinde park alanı planlanmasına ilişkin hazırlanan 1/1000 ölçekli Uygulama İmar Planı değişikliği Komisyonumuzca incelenmiş, Belediyesinden geldiği şekliyle uygun olduğu görüşüne varılmıştır.

Komisyon Raporu, Meclis Üyesi Metin ALTUNBAŞ, Meclis Üyesi Mehmet Ali KİRİŞ ve Meclis Üyesi Yusuf KARAMANCI toplantıya katılmadı, diğer üyeler imzalı Meclisin takdirine sunulmuştur.

**Konu görüşmeye açılarak CHP, AK Parti, İYİ Parti, MHP ve SAADET Grup Sözcüleri Komisyon Raporuna katılmış olup yapılan müzakereler sonucunda İmar ve Bayındırlık Komisyonu Raporu doğrultusunda oylamaya sunulmuştur.**

#### KARAR:

Serik Belediye Meclisi'nin 03.10.2023 tarihli ve 86 sayılı kararı ile uygun bulunan, Yeni Mahalle 421 ada 3 parselde bulunan imar yolunun kaldırılarak yerine eşdeğer alan olarak parselin kuzeyinde park alanı planlanmasına ilişkin hazırlanan 1/1000 ÖLÇEKLİ UYGULAMA İMAR PLANI DEĞİŞİKLİĞİ, Belediyesinden geldiği şekliyle, oylamaya katılanların oy birliği ile KABUL edildi. (CHP 19 kabul oyu, AK Parti 17 kabul oyu, İYİ Parti 8 kabul oyu, MHP 11 kabul oyu, SAADET 1 kabul oyu, Bağımsız 5 kabul oyu ile toplam 61 oy kullanılmıştır.) (EKİ: 1 adet Komisyon Raporu, 1 adet Oylama Raporu)

  
Muhittin BÖCEK  
B.Şehir Belediye Bşk.

  
Av. Büşra ÖZDEMİR  
Divan Katibi

  
Kerem Kaya TURAN  
Divan Katibi

ANTALYA VALİLİĞİ İl İdare ve Denetim Müd.	
Kayıt No	: 127148
Karar Tarihi	: 11.12.2023
Karar Sayısı	: 985
Teslim Tarihi	: 18.12.2023



**ANTALYA BÜYÜKŞEHİR BELEDİYESİ**  
**İMAR VE BAYINDIRLIK KOMİSYONU RAPORU**

Tarih:01.12.2023

<b>BİRİM</b>	İMAR VE ŞEHİRCİLİK DAİRESİ BAŞKANLIĞI
<b>TALEP SAHİBİ</b>	SERİK BELEDİYESİ
<b>MECLİS TOPLANTISININ TARİHİ VE GÜNDEM MADDESİ</b>	Büyükşehir Belediye Meclisinin 13.11.2023 tarihli toplantısında gündemin 186. maddesinde görüşülerek İmar ve Bayındırlık Komisyonuna havale edilmiştir.
<b>TALEP KONUSU</b>	Serik Belediye Meclisi'nin 03.10.2023 tarihli ve 86 sayılı kararı ile uygun bulunan, Yeni Mahalle 421 ada 3 parselde bulunan imar yolunun kaldırılarak yerine eşdeğer alan olarak parselin kuzeyinde park alanı planlanmasına ilişkin hazırlanan 1/1000 ölçekli Uygulama İmar Planı değişikliği.
<b>KOMİSYON RAPORU:</b>	Serik Belediye Meclisi'nin 03.10.2023 tarihli ve 86 sayılı kararı ile uygun bulunan, Yeni Mahalle 421 ada 3 parselde bulunan imar yolunun kaldırılarak yerine eşdeğer alan olarak parselin kuzeyinde park alanı planlanmasına ilişkin hazırlanan 1/1000 ölçekli Uygulama İmar Planı değişikliği Komisyonumuzca incelenmiş, Belediyesinden geldiği şekliyle uygun olduğu görüşüne varılmıştır. Komisyon Raporu imza altına alınarak, Meclisin takdirine sunulmuştur.

Mithat ARAS  
İmar Kom. Başkanı

Metin ALTUNBAŞ  
İmar Kom. Üyesi

Zekeriya ALTUN  
İmar Kom. Üyesi

Toplantıya Katılmadı.

Hasan Ali ACAR  
İmar Kom. Üyesi

Hasan Can KAMBUROĞLU  
İmar Kom. Üyesi

Hasan Cumhur GÖNCÜ  
İmar Kom. Üyesi

Mehmet Ali KIRIŞ  
İmar Kom. Üyesi

Yusuf KARAMANCI  
İmar Kom. Üyesi

Selçuk SENİRLİ  
İmar Kom. Üyesi

Toplantıya Katılmadı.

Toplantıya Katılmadı.

Oylama adı: OYLAMA 6  
Oy konusu: GÜNDEMİN 12 ila 40. MADDELERİ  
Toplantı: ARALIK AYI MECLİS TOPLANTISI  
Oylama başlangıç zamanı: 11.12.2023 14:51:31  
Oylama bitiş zamanı: 11.12.2023 14:52:07  
Toplam oylama sonuçları

Toplam: 65

EVET	61
HAYIR	0
ÇEKİMSER	0
<b>AK PARTİ</b>	
EVET	17
HAYIR	0
ÇEKİMSER	0
<b>BAĞIMSIZ</b>	
EVET	5
HAYIR	0
ÇEKİMSER	0
<b>CHP</b>	
EVET	19
HAYIR	0
ÇEKİMSER	0
<b>İYİ PARTİ</b>	
EVET	8
HAYIR	0
ÇEKİMSER	0
<b>MHP</b>	
EVET	11
HAYIR	0
ÇEKİMSER	0
<b>SP</b>	
EVET	1
HAYIR	0
ÇEKİMSER	0



**Muhittin BÖCEK**  
Büyükşehir Belediyesi Başkanı



**Av. Büşra ÖZDEMİR**  
Divan Katibi

**Kerem Kaya TURAN**  
Divan Katibi

## Bireysel oylama sonuçları

CHP  
EVET  
A.POLAT  
D.FİLİZ  
H.A.ACAR  
H.ARIKAN  
M.ALTUNBAŞ  
M.GEYİKÇİ  
M.HACIARİFOĞLU  
M.KÖLEOĞLU  
M.TUFAN  
M.YILMAZ  
N.TOPALOĞLU  
O.MANİS  
Ö.BALCI  
S.G.KIZILCA  
S.KÜÇÜKKURU  
Ş.OTUZALTI  
T.GENÇ  
Ü.ÇETİNKAYA  
Z.TAN

AK PARTİ  
EVET  
A.YILMAZ  
F.DEMİRCİ  
H.C.GÖNCÜ  
H.ÖZDEMİR  
İ.DEMİR  
İ.ÖZKAN  
İ.TUNCER  
M.A.ERDOĞAN  
M.ÖZEREN  
M.URAL  
N.ATEŞ  
O.AVCI  
Ö.MANAVOĞLU  
S.DEMİR  
Ş.ÖZKAN  
T.TANER  
Y.KARAMANCI

İYİ PARTİ  
EVET  
G.AŞIK  
G.CENGİZ  
H.C.KAMBUROĞLU  
H.ÖZTÜRK  
M.BASKAK  
M.C.BÜYÜKGEBİZ  
M.ÇETİN  
Ş.ÖZER

MHP  
EVET  
A.ATAY  
A.B.SARICA  
A.CARAN  
A.ÇELİK  
A.ER  
A.ŞAHİN  
H.BALYA  
K.KARA  
Ö.N.İŞLEK  
S.SENİRLİ  
Z.YILDIRIM

SP  
EVET  
M.MANAVOĞLU

BAĞIMSIZ  
EVET  
K.K.TURAN  
M.A.ORDU  
M.TOPRAK  
R.KARATOP  
S.UĞURLU



**Muhittin BÖCEK**  
Büyükşehir Belediyesi Başkanı



**Av. Büşra ÖZDEMİR**  
Divan Katibi



**Kerem Kaya TURAN**  
Divan Katibi

# ANTALYA BÜYÜKŞEHİR BELEDİYESİ

11 / 12 / 2023 Tarihli Meclis Toplantısına Ait Oylama Raporu

## OYLAMA 6

A.BİRER	E.DEMİRCİ	M.BATU
A.CAN	E.ÖZDEN	M.DURUKAN
A.COSKUN	E.UGUR	M.GÜVEN
A.CETİN	E.ÜNAL	M.KOCAGÖZ
A.M.YÜCEL	E.YAZAR	M.ULUTAS
B.BULUT	F.K.AYDOĞAN	N.TANIR
B.BÜYÜKKURT	H.SAHİN	O.BAŞARAN
B.M.ENGIN	H.TUTUNCU	S.ESEN
B.ÖZDEMİR	I.YILDIRAN	S.DURDAS
B.ÖZGÜVEN	K.YILDIRIM	S.KORKUT
E.APUTKAN	L.KONUR	S.SÖZEN
E.BAL	M.A.KİRİS	U.UYSAL
E.BARIS	M.AKIN	Y.E.ERTUĞAN
E.BİLGİÇ	M.ARAS	Z.ALTUN

EVET 61  
HAYIR 0  
ÇEKİMSER 0

CHP	19	0	0	AK PARTİ	17	0	0	İYİ PARTİ	8	0	0	SP	1	0	0
-----	----	---	---	----------	----	---	---	-----------	---	---	---	----	---	---	---

A.POLAT	EVET
D.FİLİZ	EVET
H.A.ACAR	EVET
H.ARIKAN	EVET
M.ALTUNBAS	EVET
M.BİLİCİ	YOK KULLANMAYAN KİŞİ
M.GEYİKÇİ	EVET
M.HACIARİFOĞLU	EVET
M.KÖLEOĞLU	EVET
M.TUFAN	EVET
M.YILMAZ	EVET
MUHİTTİN BÖCEK	YOK KULLANMAYAN KİŞİ
N.TOPALOĞLU	EVET
O.MANİS	EVET
Ö.BALCI	EVET
S.G.KIZILCA	EVET
S.KÜÇÜKKURU	EVET
Ş.OTUZALTI	EVET
T.GENÇ	EVET
Ü.ÇETİNKAYA	EVET
Z.TAN	EVET

*M. Böcek*

Muhittin BÖCEK  
Büyükşehir Belediye Başkanı

A.YILMAZ	EVET
F.DEMİRCİ	EVET
H.C.GONCU	EVET
H.ÖZDEMİR	EVET
İ.DEMİR	EVET
İ.ÖZKAN	EVET
İ.TUNCER	EVET
M.A.ERDOĞAN	EVET
M.ÖZEREN	EVET
M.URAL	EVET
N.ATEŞ	EVET
O.AVCI	EVET
Ö.MANOVOĞLU	EVET
S.DEMİR	EVET
Ş.ÖZKAN	EVET
T.TANER	EVET
Y.KARAMANCI	EVET

*Av. Büşra Özdemir*  
Av. Büşra ÖZDEMİR  
Divan Katibi

G.AŞIK	EVET	Ş.ÖZER	EVET
G.CENGİZ	EVET		
H.C.KAMBUROĞLU	EVET		
H.ÖZTÜRK	EVET		
M.BASKAK	EVET		
M.C.BÜYÜKGEBİZ	EVET		
M.CETİN	EVET		
M.YUKSEL	YOK KULLANMAYAN KİŞİ		
R.ÖZEN	YOK KULLANMAYAN KİŞİ		

MHP 11 0 0

A.ATAY	EVET	Z.YILDIRIM	EVET
A.B.SARICA	EVET		
A.CARAN	EVET		
A.ÇELİK	EVET		
A.ER	EVET		
A.SAHİN	EVET		
H.BALYA	EVET		
K.KARA	EVET		
Ö.N.İŞLEK	EVET		
S.SENİRLİ	EVET		

*Kerem Kaya Turan*  
Kerem Kaya TURAN  
Divan Katibi

BAĞIMSIZ 5 0 0

K.K.TURAN	EVET
M.A.ORDU	EVET
M.TOPRAK	EVET
R.KARATOP	EVET
S.UGURLU	EVET

**T.C.**  
**ANTALYA BÜYÜKŞEHİR BELEDİYESİ**  
**MECLİS KARARI**

	B.Şehir Belediye Bşk. : Muhittin BÖCEK Divan Katibi : Av. Büşra ÖZDEMİR Divan Katibi : Kerem Kaya TURAN	<b>Karar Tarihi</b> 11-12-2023
		<b>Celse No</b> 1
		<b>Karar No</b> 986
		<b>Eki</b> 1
<b>Özü :</b> Aksu Belediye Meclisi'nin 01.11.2023 tarih ve 124 sayılı kararı ile uygun bulunan, Atatürk Mahallesi 14139 ada 26, 27, 29, 30, 32, 33 parseller, 14140 ada 4 parsel ve 14163 ada 18 parsellerde (eski 13322 ada 2 parsel) yer alan cami, park, sosyal tesis, ilkokul ve ortaokul alanında düzenleme yapılarak eğitim alanı ve sosyal tesis alanında yapılaşma koşulları belirlenmesine ilişkin hazırlanan 1/1000 ÖLÇEKLİ UYGULAMA İMAR PLANI DEĞİŞİKLİĞİ, 14139 adada yer alan eğitim alanının ortaokul alanı, 14140 adada yer alan eğitim alanının ilkokul alanı olarak planlanması kaydıyla değiştirilerek, oylamaya katılanların oy birliği ile KABUL edildi. (CHP 19 kabul oyu, AK Parti 17 kabul oyu, İYİ Parti 8 kabul oyu, MHP 11 kabul oyu, SAADET 1 kabul oyu, Bağımsız 5 kabul oyu ile toplam 61 oy kullanılmıştır.) (EKİ: 1 adet Komisyon Raporu, 1 adet Oylama Raporu)		
Dairesi : İMAR VE ŞEHİRCİLİK DAİRESİ BAŞKANLIĞI Evrak Ta.ve No :		

Meclisin 11-12-2023 Pazartesi günü saat 14:00 'da yaptığı 2023 dönemi 12. Toplantısının 1. Birleşiminin 1. Oturumunda alınan 2023-986 sayılı karardır.

**GÜNDEMİN 22. MADDESİ**

Büyükşehir Belediye Meclisinin 13.11.2023 tarihli toplantısında gündemin 156. maddesinde görüşülerek İmar ve Bayındırlık Komisyonuna havale edilen; Aksu Belediye Meclisi'nin 01.11.2023 tarih ve 124 sayılı kararı ile uygun bulunan, Atatürk Mahallesi 14139 ada 26, 27, 29, 30, 32, 33 parseller, 14140 ada 4 parsel ve 14163 ada 18 parsellerde (eski 13322 ada 2 parsel) yer alan cami, park, sosyal tesis, ilkokul ve ortaokul alanında düzenleme yapılarak eğitim alanı ve sosyal tesis alanında yapılaşma koşulları belirlenmesine ilişkin hazırlanan 1/1000 ölçekli Uygulama İmar Planı Değişikliği hakkındaki;

**İmar ve Bayındırlık Komisyonunun 01.12.2023 tarihli raporunda;**

Aksu Belediye Meclisi'nin 01.11.2023 tarih ve 124 sayılı kararı ile uygun bulunan, Atatürk Mahallesi 14139 ada 26, 27, 29, 30, 32, 33 parseller, 14140 ada 4 parsel ve 14163 ada 18 parsellerde (eski 13322 ada 2 parsel) yer alan cami, park, sosyal tesis, ilkokul ve ortaokul alanında düzenleme yapılarak eğitim alanı ve sosyal tesis alanında yapılaşma koşulları belirlenmesine ilişkin 1/1000 ölçekli Uygulama İmar Planı Değişikliği Komisyonumuzca Büyükşehir Belediye Meclisi'nin 22.11.2023 tarih ve 964 sayılı kararı ile onaylanan 1/5000 ölçekli nazım İmar Planına göre incelenmiş, 14139 adada yer alan eğitim alanının ortaokul alanı, 14140 adada yer alan eğitim alanının ilkokul alanı olarak planlanması kaydıyla değiştirilerek uygun olduğu görüşüne varılmıştır.

Komisyon Raporu, Meclis Üyesi Metin ALTUNBAŞ, Meclis Üyesi Mehmet Ali KİRİŞ ve Meclis Üyesi Yusuf KARAMANCI toplantıya katılmadı, diğer üyeler imzalı Meclisin takdirine sunulmuştur.

**Konu görüşmeye açılarak CHP, AK Parti, İYİ Parti, MHP ve SAADET Grup Sözcüleri Komisyon Raporuna katılmış olup yapılan müzakereler sonucunda İmar ve Bayındırlık Komisyonu Raporu doğrultusunda oylamaya sunulmuştur.**

M. Böcek

73

Oylama

**KARAR:**

Aksu Belediye Meclisi'nin 01.11.2023 tarih ve 124 sayılı kararı ile uygun bulunan, Atatürk Mahallesi 14139 ada 26, 27, 29, 30, 32, 33 parseller, 14140 ada 4 parsel ve 14163 ada 18 parsellerde (eski 13322 ada 2 parsel) yer alan cami, park, sosyal tesis, ilkokul ve ortaokul alanında düzenleme yapılarak eğitim alanı ve sosyal tesis alanında yapılaşma koşulları belirlenmesine ilişkin hazırlanan 1/1000 ÖLÇEKLİ UYGULAMA İMAR PLANI DEĞİŞİKLİĞİ, 14139 adada yer alan eğitim alanının ortaokul alanı, 14140 adada yer alan eğitim alanının ilkokul alanı olarak planlanması kaydıyla değiştirilerek, oylamaya katılanların oy birliği ile KABUL edildi. (CHP 19 kabul oyu, AK Parti 17 kabul oyu, İYİ Parti 8 kabul oyu, MHP 11 kabul oyu, SAADET 1 kabul oyu, Bağımsız 5 kabul oyu ile toplam 61 oy kullanılmıştır.) (EKİ: 1 adet Komisyon Raporu, 1 adet Oylama Raporu)



Muhittin BÖCEK  
B.Şehir Belediye Bşk.

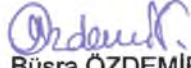

Av. Büşra ÖZDEMİR  
Divan Katibi



Kerem Kaya TURAN  
Divan Katibi

**ANTALYA VALİLİĞİ**

İl İdare ve Denetim Müd.

Kayıt No : 127148

Karar Tarihi : 11.12.2023

Karar Sayısı : 986

Teslim Tarihi : 18.12.2023





ANTALYA BÜYÜKŞEHİR BELEDİYESİ  
İMAR VE BAYINDIRLIK KOMİSYONU RAPORU

Tarih:01.12.2023

22

BİRİM	İMAR VE ŞEHİRCİLİK DAİRESİ BAŞKANLIĞI
TALEP SAHİBİ	İL MİLLİ EĞİTİM MÜDÜRLÜĞÜ
MECLİS TOPLANTISININ TARİHİ VE GÜNDEM MADDESİ	Büyükşehir Belediye Meclisinin 13.11.2023 tarihli toplantısında gündemin 156. maddesinde görüşülerek İmar ve Bayındırlık Komisyonuna havale edilmiştir.
TALEP KONUSU	Aksu Belediye Meclisi'nin 01.11.2023 tarih ve 124 sayılı kararı ile uygun bulunan, Atatürk Mahallesi 14139 ada 26, 27, 29, 30, 32, 33 parseller, 14140 ada 4 parsel ve 14163 ada 18 parsellerde (eski 13322 ada 2 parsel) yer alan cami, park, sosyal tesis, ilkokul ve ortaokul alanında düzenleme yapılarak eğitim alanı ve sosyal tesis alanında yapılaşma koşulları belirlenmesine ilişkin hazırlanan 1/1000 ölçekli Uygulama İmar Planı Değişikliği
KOMİSYON RAPORU:	Aksu Belediye Meclisi'nin 01.11.2023 tarih ve 124 sayılı kararı ile uygun bulunan, Atatürk Mahallesi 14139 ada 26, 27, 29, 30, 32, 33 parseller, 14140 ada 4 parsel ve 14163 ada 18 parsellerde (eski 13322 ada 2 parsel) yer alan cami, park, sosyal tesis, ilkokul ve ortaokul alanında düzenleme yapılarak eğitim alanı ve sosyal tesis alanında yapılaşma koşulları belirlenmesine ilişkin 1/1000 ölçekli Uygulama İmar Planı Değişikliği Komisyonumuzca Büyükşehir Belediye Meclisi'nin 22.11.2023 tarih ve 964 sayılı kararı ile onaylanan 1/5000 ölçekli nazım imar planına göre incelenmiş, 14139 adada yer alan eğitim alanının ortaokul alanı, 14140 adada yer alan eğitim alanının ilkokul alanı olarak planlanması kaydıyla değiştirilerek uygun olduğu görüşüne varılmıştır. Komisyon Raporu imza altına alınarak, Meclisin takdirine sunulmuştur.

Mithat ARAS  
İmar Kom. Başkanı

Metin ALTUNBAŞ  
İmar Kom. Üyesi

Zekeriya ALTUN  
İmar Kom. Üyesi

Toplantıya Katılmadı.

Hasan Ali ACAR  
İmar Kom. Üyesi

Hasan Can KAMUBROĞLU  
İmar Kom. Üyesi

Hasan Cumhuri GÖNCÜ  
İmar Kom. Üyesi

Mehmet Ali KIRIŞ  
İmar Kom. Üyesi  
Toplantıya Katılmadı.

Yusuf KARAMANCI  
İmar Kom. Üyesi  
Toplantıya Katılmadı.

Selçuk SENİRLİ  
İmar Kom. Üyesi

Oylama adı: OYLAMA 6  
Oy konusu: GÜNDEMİN 12 İLA 40. MADDELERİ  
Toplantı: ARALIK AYI MECLİS TOPLANTISI  
Oylama başlangıç zamanı: 11.12.2023 14:51:31  
Oylama bitiş zamanı: 11.12.2023 14:52:07  
Toplam oylama sonuçları

Toplam: 65

EVET	61
HAYIR	0
ÇEKİMSER	0
<b>AK PARTİ</b>	
EVET	17
HAYIR	0
ÇEKİMSER	0
<b>BAĞIMSIZ</b>	
EVET	5
HAYIR	0
ÇEKİMSER	0
<b>CHP</b>	
EVET	19
HAYIR	0
ÇEKİMSER	0
<b>İYİ PARTİ</b>	
EVET	8
HAYIR	0
ÇEKİMSER	0
<b>MHP</b>	
EVET	11
HAYIR	0
ÇEKİMSER	0
<b>SP</b>	
EVET	1
HAYIR	0
ÇEKİMSER	0

  
**Muhittin BÖCEK**  
Büyükşehir Belediyesi Başkanı

  
**Av. Büşra ÖZDEMİR**  
Divan Katibi

  
**Kerem Kaya TURAN**  
Divan Katibi

## Bireysel oylama sonuçları

**CHP**  
**EVET**  
A.POLAT  
D.FİLİZ  
H.A.ACAR  
H.ARIKAN  
M.ALTUNBAŞ  
M.GEYİKÇİ  
M.HACIARİFOĞLU  
M.KÖLEOĞLU  
M.TUFAN  
M.YILMAZ  
N.TOPALOĞLU  
O.MANİS  
Ö.BALCI  
S.G.KIZILCA  
S.KUÇÜKKURU  
Ş.OTUZALTI  
T.GENÇ  
Ü.ÇETİNKAYA  
Z.TAN

**AK PARTİ**  
**EVET**  
A.YILMAZ  
F.DEMİRCİ  
H.C.GÖNCÜ  
H.ÖZDEMİR  
İ.DEMİR  
İ.ÖZKAN  
İ.TUNCER  
M.A.ERDOĞAN  
M.ÖZEREN  
M.URAL  
N.ATEŞ  
O.AVCI  
Ö.MANAVOĞLU  
S.DEMİR  
Ş.ÖZKAN  
T.TANER  
Y.KARAMANCI

**İYİ PARTİ**  
**EVET**  
G.AŞIK  
G.CENGİZ  
H.C.KAMBUROĞLU  
H.ÖZTÜRK  
M.BASKAK  
M.C.BÜYÜKGEBİZ  
M.ÇETİN  
Ş.ÖZER

**MHP**  
**EVET**  
A.ATAY  
A.B.SARICA  
A.CARAN  
A.ÇELİK  
A.ER  
A.ŞAHİN  
H.BALYA  
K.KARA  
Ö.N.İŞLEK  
S.SENİRLİ  
Z.YILDIRIM

**SP**  
**EVET**  
M.MANAVOĞLU

**BAĞIMSIZ**  
**EVET**  
K.K.TURAN  
M.A.ORDU  
M.TOPRAK  
R.KARATOP  
S.UĞURLU



**Muhittin BÖCEK**  
Büyükşehir Belediyesi Başkanı



**Av. Büşra ÖZDEMİR**  
Divan Katibi

**Kerem Kaya TURAN**  
Divan Katibi

## ANTALYA BÜYÜKŞEHİR BELEDİYESİ

11 / 12 / 2023 Tarihli Meclis Toplantısına Ait Oylama Raporu

## OYLAMA 6

A.BİRER	E.DEMİRCİ	M.BATU
A.CAN	E.ÖZDEN	M.DURUKAN
A.COŞKUN	E.UGUR	M.GÜVEN
A.CETİN	E.ÜNAL	M.KOCAĞÖZ
A.M.YÜCEL	E.YAZAR	M.ULUTAS
B.BULUT	F.KAYDOĞAN	N.TANIR
B.BUYÜKKURT	H.SAHİN	O.BASARAN
B.M.ENGİN	H.TUTUNCU	S.ESEN
B.ÖZDEMİR	İ.YILDIRAN	S.DURDAŞ
B.ÖZGÜVEN	K.YILDIRIM	S.KORKUT
E.APUTKAN	L.KONUR	S.SÖZEN
E.BAL	M.A.KIRIS	U.UYSAL
E.BARIS	M.AKIN	Y.E.ERTUĞAN
E.BILGIÇ	M.ARAS	Z.ALTUN

EVET 61  
HAYIR 0  
ÇEKİMSER 0

CHP	19	0	0	AK PARTİ	17	0	0	İYİ PARTİ	8	0	0	SP	1	0	0
A.POLAT	EVET			A.YILMAZ	EVET			G.ASIK	EVET	Ş.ÖZER	EVET	M.MANAVOĞLU	EVET		
D.FİLİZ	EVET			F.DEMİRCİ	EVET			G.CENGİZ	EVET						
H.A.ACAR	EVET			H.C.GÖNCÜ	EVET			H.C.KAMBURĞLU	EVET						
H.ARIKAN	EVET			H.ÖZDEMİR	EVET			H.ÖZTÜRK	EVET						
M.ALTUNBAŞ	EVET			İ.DEMİR	EVET			M.BASKAK	EVET						
M.BİLİCİ	OKY KULLANMAYAN KİŞİ			İ.ÖZKAN	EVET			M.C.BUYÜKGEBİZ	EVET						
M.GEYİKÇİ	EVET			İ.TUNCER	EVET			M.ÇETİN	EVET						
M.HACIARIFOĞLU	EVET			M.A.ERDOĞAN	EVET			M.YÜKSEL	OKY KULLANMAYAN KİŞİ						
M.KOLEOĞLU	EVET			M.ÖZEREN	EVET			R.ÖZEN	OKY KULLANMAYAN KİŞİ						
M.TUFAN	EVET			M.URAL	EVET										
M.YILMAZ	EVET			N.ATEŞ	EVET			MHP	11	0	0				
MUHİTTİN BÖCEK	OKY KULLANMAYAN KİŞİ			O.AVCI	EVET			A.ATAY	EVET	Z.YILDIRIM	EVET				
N.TOPALOĞLU	EVET			Ö.MANAVOĞLU	EVET			A.B.SARICA	EVET						
O.MANİS	EVET			S.DEMİR	EVET			A.CARAN	EVET						
Ö.BALCI	EVET			Ş.ÖZKAN	EVET			A.ÇELİK	EVET						
S.G.KIZILCA	EVET			T.TANER	EVET			A.ER	EVET						
S.KÜÇÜKKURU	EVET			Y.KARAMANCI	EVET			A.SAHİN	EVET						
Ş.OTUZALTI	EVET							H.BALYA	EVET						
T.GENC	EVET							K.KARA	EVET						
U.CETİNKAYA	EVET							Ö.N.ISLEK	EVET						
Z.TAN	EVET							S.SENİRLİ	EVET						

*M. Böcek*  
Muhittin BÖCEK  
Büyükşehir Belediyesi Başkanı

*Özdemir*  
Av. Büşra ÖZDEMİR  
Divan Katibi

*Kerem Kaya*  
Kerem Kaya TURAN  
Divan Katibi

T.C.  
**ANTALYA BÜYÜKŞEHİR BELEDİYESİ**  
**MECLİS KARARI**

	B.Şehir Belediye Bşk. : Muhittin BÖCEK Divan Katibi : Av. Büşra ÖZDEMİR Divan Katibi : Kerem Kaya TURAN :	Karar Tarihi <b>11-12-2023</b>
		Celse No <b>1</b>
		Karar No <b>987</b>
		Eki <b>1</b>

Özü : Aksu Belediyesi sınırları içerisinde, Güzelyurt Mahallesi, 14982 ada 1 parselde yer alan trafo alanının Pazar alanına, 14980 ada 3 parsel kuzeyinde yer alan park alanının trafo alanına dönüştürülmesine ilişkin hazırlanan 1/1000 ÖLÇEKLİ UYGULAMA İMAR PLANI REVİZYONU, oylamaya katılanların oy birliği ile KABUL edildi. (CHP 19 kabul oyu, AK Parti 17 kabul oyu, İYİ Parti 8 kabul oyu, MHP 11 kabul oyu, SAADET 1 kabul oyu, Bağımsız 5 kabul oyu ile toplam 61 oy kullanılmıştır.) (EKİ: 1 adet Komisyon Raporu, 1 adet Oylama Raporu)

Dairesi : İMAR VE ŞEHİRCİLİK DAİRESİ BAŞKANLIĞI Evrak Ta ve No :

Meclisin 11-12-2023 Pazartesi günü saat 14:00 'da yaptığı 2023 dönemi 12. Toplantısının 1. Birleşiminin 1. Oturumunda alınan 2023-987 sayılı karardır.

**GÜNDEMİN 23. MADDESİ**

Büyükşehir Belediye Meclisinin 22.11.2023 tarihli toplantısında önerge verilip gündemin 69. Maddesinde görüşülerek imar ve Bayındırlık Komisyonuna havale edilen; Aksu Belediyesi sınırları içerisinde, Güzelyurt Mahallesi, 14982 ada 1 parselde yer alan trafo alanının pazar alanına, 14980 ada 3 parsel kuzeyinde yer alan park alanının trafo alanına dönüştürülmesine ilişkin hazırlanan 1/1000 ölçekli Uygulama İmar Planı Revizyonu hakkındaki;

**İmar ve Bayındırlık Komisyonunun 04.12.2023 tarihli raporunda;**

Aksu Belediyesi sınırları içerisinde, Güzelyurt Mahallesi, 14982 ada 1 parselde yer alan trafo alanının Pazar alanına, 14980 ada 3 parsel kuzeyinde yer alan park alanının trafo alanına dönüştürülmesine ilişkin hazırlanan 1/1000 ölçekli Uygulama İmar Planı Revizyonu Komisyonumuzca incelenmiş, uygun olduğu görüşüne varılmıştır.

Komisyon Raporu, Meclis Üyesi Metin ALTUNBAŞ, Meclis Üyesi Mehmet Ali KİRİŞ ve Meclis Üyesi Yusuf KARAMANCI toplantıya katılmadı, diğer üyeler imzalı Meclisin takdirine sunulmuştur.

**Konu görüşmeye açılarak CHP, AK Parti, İYİ Parti, MHP ve SAADET Grup Sözcüleri Komisyon Raporuna katılmış olup yapılan müzakereler sonucunda İmar ve Bayındırlık Komisyonu Raporu doğrultusunda oylamaya sunulmuştur.**

**KARAR:**

Aksu Belediyesi sınırları içerisinde, Güzelyurt Mahallesi, 14982 ada 1 parselde yer alan trafo alanının Pazar alanına, 14980 ada 3 parsel kuzeyinde yer alan park alanının trafo alanına dönüştürülmesine ilişkin hazırlanan 1/1000 ÖLÇEKLİ UYGULAMA İMAR PLANI REVİZYONU, oylamaya katılanların oy birliği ile KABUL edildi. (CHP 19 kabul oyu, AK Parti 17 kabul oyu, İYİ Parti 8 kabul oyu, MHP 11 kabul oyu, SAADET 1 kabul oyu, Bağımsız 5 kabul oyu ile toplam 61 oy kullanılmıştır.) (EKİ: 1 adet Komisyon Raporu, 1 adet Oylama Raporu)

  
Muhittin BÖCEK  
B.Şehir Belediye Bşk.

  
Av. Büşra ÖZDEMİR  
Divan Katibi

  
Kerem Kaya TURAN  
Divan Katibi

<b>ANTALYA VALİLİĞİ</b> İdare ve Denetim Müd.	
Kayıt No	: 127148
Karar Tarihi	: 11.12.2023
Karar Sayısı	: 987
Teslim Tarihi	: 18.12.2023



**ANTALYA BÜYÜKŞEHİR BELEDİYESİ**  
**İMAR VE BAYINDIRLIK KOMİSYONU RAPORU**

Tarih:04.12.2023

<b>BİRİM</b>	İMAR VE ŞEHİRCİLİK DAİRESİ BAŞKANLIĞI
<b>TALEP SAHİBİ</b>	BÜYÜKŞEHİR BELEDİYESİ
<b>MECLİS TOPLANTISININ TARİHİ VE GÜNDEM MADDESİ</b>	Büyükşehir Belediye Meclisinin 22.11.2023 tarihli toplantısında önerge verilip gündemin 69. maddesinde görüşülerek İmar ve Bayındırlık Komisyonuna havale edilmiştir.
<b>TALEP KONUSU</b>	Aksu Belediyesi sınırları içerisinde, Güzelyurt Mahallesi, 14982 ada 1 parselde yer alan trafo alanının pazar alanına, 14980 ada 3 parsel kuzeyinde yer alan park alanının trafo alanına dönüştürülmesine ilişkin hazırlanan 1/1000 ölçekli Uygulama İmar Planı Revizyonu
<b>KOMİSYON RAPORU:</b>	Aksu Belediyesi sınırları içerisinde, Güzelyurt Mahallesi, 14982 ada 1 parselde yer alan trafo alanının pazar alanına, 14980 ada 3 parsel kuzeyinde yer alan park alanının trafo alanına dönüştürülmesine ilişkin hazırlanan 1/1000 ölçekli Uygulama İmar Planı Revizyonu Komisyonumuzca incelenmiş, uygun olduğu görüşüne varılmıştır. Komisyon Raporu imza altına alınarak, Meclisin takdirine sunulmuştur.

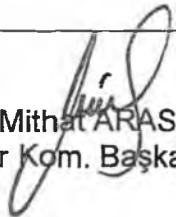
  
Mithat ARAS  
İmar Kom. Başkanı

Metin ALTUNBAŞ  
İmar Kom. Üyesi

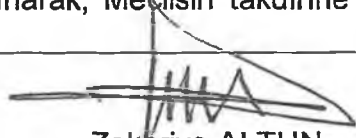
  
Zekeriya ALTUN  
İmar Kom. Üyesi

Toplantıya Katılmadı.

  
Hasan Ali ACAR  
İmar Kom. Üyesi

  
Hasan Can KAMBUROĞLU  
İmar Kom. Üyesi

  
Hasan Cumhuri GÖNCÜ  
İmar Kom. Üyesi

Mehmet Ali KIRIŞ  
İmar Kom. Üyesi  
Toplantıya Katılmadı.

Yusuf KARAMANCI  
İmar Kom. Üyesi  
Toplantıya Katılmadı.

  
Selçuk SEMİRLİ  
İmar Kom. Üyesi

Oylama adı: OYLAMA 6  
Oy konusu: GÜNDEMİN 12 ila 40. MADDELERİ  
Toplantı: ARALIK AYI MECLİS TOPLANTISI  
Oylama başlangıç zamanı: 11.12.2023 14:51:31  
Oylama bitiş zamanı: 11.12.2023 14:52:07  
Toplam oylama sonuçları

Toplam: 65

EVET	61
HAYIR	0
ÇEKİMSER	0
<b>AK PARTİ</b>	
EVET	17
HAYIR	0
ÇEKİMSER	0
<b>BAĞIMSIZ</b>	
EVET	5
HAYIR	0
ÇEKİMSER	0
<b>CHP</b>	
EVET	19
HAYIR	0
ÇEKİMSER	0
<b>İYİ PARTİ</b>	
EVET	8
HAYIR	0
ÇEKİMSER	0
<b>MHP</b>	
EVET	11
HAYIR	0
ÇEKİMSER	0
<b>SP</b>	
EVET	1
HAYIR	0
ÇEKİMSER	0



Muhittin BÖCEK  
Büyükşehir Belediyesi Başkanı



Av. Büşra ÖZDEMİR  
Divan Katibi



Kerem Kaya TURAN  
Divan Katibi

## Bireysel oylama sonuçları

CHP  
EVET

A.POLAT  
D.FİLİZ  
H.A.ACAR  
H.ARIKAN  
M.ALTUNBAŞ  
M.GEYİKÇİ  
M.HACIARİFOĞLU  
M.KÖLEOĞLU  
M.TUFAN  
M.YILMAZ  
N.TOPALOĞLU  
O.MANİS  
Ö.BALCI  
S.G.KIZILCA  
S.KÜÇÜKKURU  
Ş.OTUZALTI  
T.GENÇ  
Ü.ÇETİNKAYA  
Z.TAN

AK PARTİ  
EVET

A.YILMAZ  
F.DEMİRCİ  
H.C.GÖNCÜ  
H.ÖZDEMİR  
İ.DEMİR  
İ.ÖZKAN  
İ.TUNCER  
M.A.ERDOĞAN  
M.ÖZEREN  
M.URAL  
N.ATEŞ  
O.AVCI  
Ö.MANAVOĞLU  
S.DEMİR  
Ş.ÖZKAN  
T.TANER  
Y.KARAMANCI

İYİ PARTİ  
EVET

G.AŞIK  
G.CENGİZ  
H.C.KAMBUROĞLU  
H.ÖZTÜRK  
M.BASKAK  
M.C.BÜYÜKGEBİZ  
M.ÇETİN  
Ş.ÖZER

MHP  
EVET

A.ATAY  
A.B.SARICA  
A.CARAN  
A.ÇELİK  
A.ER  
A.ŞAHİN  
H.BALYA  
K.KARA  
Ö.N.İŞLEK  
S.SENİRLİ  
Z.YILDIRIM

SP

EVET  
M.MANAVOĞLU

BAĞIMSIZ  
EVET

K.K.TURAN  
M.A.ORDU  
M.TOPRAK  
R.KARATOP  
S.UĞURLU

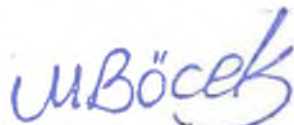

**Muhittin BÖCEK**  
Büyükşehir Belediyesi Başkanı



**Av. Büşra ÖZDEMİR**  
Divan Katibi



**Kerem Kaya TURAN**  
Divan Katibi



# ANTALYA BÜYÜKŞEHİR BELEDİYESİ

11 / 12 / 2023 Tarihli Meclis Toplantısına Ait Oylama Raporu

## OYLAMA 6

A.BİRER	E.DEMİRCİ	M.BATU
A.CAN	E.ÖZDEN	M.DURUKAN
A.COSKUN	E.UGUR	M.GÜVEN
A.CETİN	E.ÜNAL	M.KOCAGÖZ
A.M.YÜCEL	E.YAZAR	M.ULUTAS
B.BULUT	F.KAYDOĞAN	N.TANIR
B.BUYÜKKURT	H.SAHİN	O.BAŞARAN
B.M.ENGİN	H.TUTUNCU	S.ESEN
B.ÖZDEMİR	I.YILDIRAN	Ş.DURDAŞ
B.ÖZGÜVEN	K.YILDIRIM	Ş.KORKUT
E.APUTKAN	L.KONUR	S.SÖZEN
E.BAL	M.A.KIRIS	U.UYSAL
E.BARIS	M.AKIN	Y.E.ERTUGAN
E.BİLGİÇ	M.ARAS	Z.ALTUN

EVET 61  
HAYIR 0  
ÇEKİMSER 0

<b>CHP</b>	19	0	0	<b>AK PARTİ</b>	17	0	0	<b>İYİ PARTİ</b>	8	0	0	<b>SP</b>	1	0	0
A.POLAT	EVET			A.YILMAZ	EVET			G.ASIK	EVET	Ş.ÖZER	EVET	M.MANAVOĞLU	EVET		
D.FİLİZ	EVET			F.DEMİRCİ	EVET			G.CENGİZ	EVET						
H.A.ACAR	EVET			H.C.GONCÜ	EVET			H.C.KAMBUROĞLU	EVET						
H.ARIKAN	EVET			H.ÖZDEMİR	EVET			H.ÖZTÜRK	EVET						
M.ALTUNBAŞ	EVET			I.DEMİR	EVET			M.BASKAK	EVET						
M.BİLİCİ	EVET			I.ÖZKAN	EVET			M.C.BÜYÜKGEBİZ	EVET						
M.GEYİKÇİ	EVET			I.TUNCER	EVET			M.ÇETİN	EVET						
M.HACIARİFOĞLU	EVET			M.A.ERDOĞAN	EVET			M.YÜKSEL	EVET						
M.KOLEOĞLU	EVET			M.ÖZEREN	EVET			R.ÖZEN	EVET						
M.TUFAN	EVET			M.URAL	EVET										
M.YILMAZ	EVET			N.ATEŞ	EVET			<b>MHP</b>	11	0	0				
MUHİTTİN BÖCEK	EVET			O.AVCI	EVET			A.ATAY	EVET	Z.YILDIRIM	EVET				
N.TOPALOĞLU	EVET			Ö.MANAVOĞLU	EVET			A.B.SARICA	EVET						
O.MANİS	EVET			S.DEMİR	EVET			A.CARAN	EVET						
Ö.BALCI	EVET			S.ÖZKAN	EVET			A.ÇELİK	EVET						
S.G.KIZILCA	EVET			T.TANER	EVET			A.ER	EVET						
S.KÜÇÜKKURU	EVET			Y.KARAMANCI	EVET			A.ŞAHİN	EVET						
Ş.OTUZALTI	EVET							H.BALYA	EVET						
T.GENC	EVET							K.KARA	EVET						
U.CETİNKAYA	EVET							Ö.N.İŞLEK	EVET						
Z.TAN	EVET							S.SENİRLİ	EVET						

*M. Böcek*

Muhittin BÖCEK  
Büyükşehir Belediyesi Başkanı

*Özdemir*

Av. Büşra ÖZDEMİR  
Divan Katibi

*Kerem Kaya*

Kerem Kaya TURAN  
Divan Katibi

T.C.  
ANTALYA BÜYÜKŞEHİR BELEDİYESİ  
MECLİS KARARI

	B.Şehir Belediye Bşk. : Muhittin BÖCEK Divan Katibi : Av. Büşra ÖZDEMİR Divan Katibi : Kerem Kaya TURAN	Karar Tarihi
		11-12-2023
		Celse No
		1
Karar No		
988		
Eki		
1		

Alanya Belediye Meclisinin 03.10.2023 tarih ve 272 sayılı kararı ile uygun bulunan, Avsallar Mahallesi 320 ada 10 parsel batısında bulunan Park Alanı içerisinde Trafo Alanı planlanmasına ilişkin hazırlanan 1/1000 ÖLÇEKLİ UYGULAMA İMAR PLANI DEĞİŞİKLİĞİ, trafo alanın park alanının doğu cephesine kaydırılması kaydıyla değiştirilerek, oylamaya katılanların oy birliği ile KABUL edildi. (CHP 19 kabul oyu, AK Parti 17 kabul oyu, İYİ Parti 8 kabul oyu, MHP 11 kabul oyu, SAADET 1 kabul oyu, Bağımsız 5 kabul oyu ile toplam 61 oy kullanılmıştır.) (EKİ: 1 adet Komisyon Raporu, 1 adet Oylama Raporu)

Dairesi : İMAR VE ŞEHİRCİLİK DAİRESİ BAŞKANLIĞI Evrak Ta.ve No :

Meclisin 11-12-2023 Pazartesi günü saat 14:00 'da yaptığı 2023 dönemi 12. Toplantısının 1. Birleşiminin 1. Oturumunda alınan 2023-988 sayılı karardır.

#### GÜNDEMİN 24. MADDESİ

Büyükşehir Belediye Meclisinin 13.11.2023 tarihli toplantısında gündemin 196. maddesinde görüşülerek İmar ve Bayındırlık Komisyonuna havale edilen; Alanya Belediye Meclisinin 03.10.2023 tarih ve 272 sayılı kararı ile uygun bulunan, Avsallar Mahallesi 320 ada 10 parsel batısında bulunan Park Alanı içerisinde Trafo Alanı planlanmasına ilişkin hazırlanan 1/1000 ölçekli Uygulama İmar Planı değişikliği hakkındaki;

#### İmar ve Bayındırlık Komisyonunun 01.12.2023 tarihli raporunda;

Alanya Belediye Meclisinin 03.10.2023 tarih ve 272 sayılı kararı ile uygun bulunan, Avsallar Mahallesi 320 ada 10 parsel batısında bulunan Park Alanı içerisinde Trafo Alanı planlanmasına ilişkin hazırlanan 1/1000 ölçekli Uygulama İmar Planı değişikliği Komisyonumuzca incelenmiş, trafo alanın park alanının doğu cephesine kaydırılması kaydıyla değiştirilerek uygun olduğu görüşüne varılmıştır.

Komisyon Raporu, Meclis Üyesi Metin ALTUNBAŞ, Meclis Üyesi Mehmet Ali KİRİŞ ve Meclis Üyesi Yusuf KARAMANCI toplantıya katılmadı, diğer üyeler imzalı Meclisin takdirine sunulmuştur.

**Konu görüşmeye açılarak CHP, AK Parti, İYİ Parti, MHP ve SAADET Grup Sözcüleri Komisyon Raporuna katılmış olup yapılan müzakereler sonucunda İmar ve Bayındırlık Komisyonu Raporu doğrultusunda oylamaya sunulmuştur.**

#### KARAR:

Alanya Belediye Meclisinin 03.10.2023 tarih ve 272 sayılı kararı ile uygun bulunan, Avsallar Mahallesi 320 ada 10 parsel batısında bulunan Park Alanı içerisinde Trafo Alanı planlanmasına ilişkin hazırlanan 1/1000 ÖLÇEKLİ UYGULAMA İMAR PLANI DEĞİŞİKLİĞİ, trafo alanın park alanının doğu cephesine kaydırılması kaydıyla değiştirilerek, oylamaya katılanların oy birliği ile KABUL edildi. (CHP 19 kabul oyu, AK Parti 17 kabul oyu, İYİ Parti 8 kabul oyu, MHP 11 kabul oyu, SAADET 1 kabul oyu, Bağımsız 5 kabul oyu ile toplam 61 oy kullanılmıştır.) (EKİ: 1 adet Komisyon Raporu, 1 adet Oylama Raporu)

  
Muhittin BÖCEK  
B.Şehir Belediye Bşk.

  
Av. Büşra ÖZDEMİR  
Divan Katibi

  
Kerem Kaya TURAN  
Divan Katibi

ANTALYA VALİLİĞİ	
İl İdare ve Denetim Müd.	
Kayıt No	: 127148
Karar Tarihi	: 11.12.2023
Karar Sayısı	: 988
Teslim Tarihi	: 18.12.2023



ANTALYA BÜYÜKŞEHİR BELEDİYESİ  
İMAR VE BAYINDIRLIK KOMİSYONU RAPORU

Tarih:01.12.2023

BİRİM	İMAR VE ŞEHİRCİLİK DAİRESİ BAŞKANLIĞI
TALEP SAHİBİ	AKEDAŞ
MECLİS TOPLANTISININ TARİHİ VE GÜNDEM MADDESİ	Büyükşehir Belediye Meclisinin 13.11.2023 tarihli toplantısında gündemin 196. maddesinde görüşülerek İmar ve Bayındırlık Komisyonuna havale edilmiştir.
TALEP KONUSU	Alanya Belediye Meclisinin 03.10.2023 tarih ve 272 sayılı kararı ile uygun bulunan, Avsallar Mahallesi 320 ada 10 parsel batısında bulunan Park Alanı içerisinde Trafo Alanı planlanmasına ilişkin hazırlanan 1/1000 ölçekli Uygulama İmar Planı değişikliği.
KOMİSYON RAPORU:	Alanya Belediye Meclisinin 03.10.2023 tarih ve 272 sayılı kararı ile uygun bulunan, Avsallar Mahallesi 320 ada 10 parsel batısında bulunan Park Alanı içerisinde Trafo Alanı planlanmasına ilişkin hazırlanan 1/1000 ölçekli Uygulama İmar Planı değişikliği Komisyonumuzca incelenmiş, trafo alanının park alanının doğu cephesine kaydırılması kaydıyla değiştirilerek uygun olduğu görüşüne varılmıştır. Komisyon Raporu imza altına alınarak, Meclisin takdirine sunulmuştur.

Mithat ARAS  
İmar Kom. Başkanı

Metin ALTUNBAŞ  
İmar Kom. Üyesi  
Toplantıya Katılmadı.

Zekeriya ALTUN  
İmar Kom. Üyesi

Hasan Ali AÇAR  
İmar Kom. Üyesi

Hasan Can KAMBURUĞLU  
İmar Kom. Üyesi

Hasan Cumhur GÖNCÜ  
İmar Kom. Üyesi

Mehmet Ali KIRIŞ  
İmar Kom. Üyesi  
Toplantıya Katılmadı.

Yusuf KARAMANCI  
İmar Kom. Üyesi  
Toplantıya Katılmadı.

Selçuk SEHRLİ  
İmar Kom. Üyesi

Oylama adı: OYLAMA 6  
Oy konusu: GÜNDEMİN 12 ila 40. MADDELERİ  
Toplantı: ARALIK AYI MECLİS TOPLANTISI  
Oylama başlangıç zamanı: 11.12.2023 14:51:31  
Oylama bitiş zamanı: 11.12.2023 14:52:07  
Toplam oylama sonuçları

Toplam: 65

EVET	61
HAYIR	0
ÇEKİMSER	0
<b>AK PARTİ</b>	
EVET	17
HAYIR	0
ÇEKİMSER	0
<b>BAĞIMSIZ</b>	
EVET	5
HAYIR	0
ÇEKİMSER	0
<b>CHP</b>	
EVET	19
HAYIR	0
ÇEKİMSER	0
<b>İYİ PARTİ</b>	
EVET	8
HAYIR	0
ÇEKİMSER	0
<b>MHP</b>	
EVET	11
HAYIR	0
ÇEKİMSER	0
<b>SP</b>	
EVET	1
HAYIR	0
ÇEKİMSER	0



**Muhittin BÖCEK**  
Büyükşehir Belediyesi Başkanı



**Av. Büşra ÖZDEMİR**  
Divan Katibi

**Kerem Kaya TURAN**  
Divan Katibi

## Bireysel oylama sonuçları

**CHP**  
**EVET**

A.POLAT  
D.FİLİZ  
H.A.ACAR  
H.ARIKAN  
M.ALTUNBAŞ  
M.GEYİKÇİ  
M.HACIARİFOĞLU  
M.KÖLEOĞLU  
M.TUFAN  
M.YILMAZ  
N.TOPALOĞLU  
O.MANİS  
Ö.BALCI  
S.G.KIZILCA  
S.KÜÇÜKKURU  
Ş.OTUZALTI  
T.GENÇ  
Ü.ÇETİNKAYA  
Z.TAN

**AK PARTİ**  
**EVET**

A.YILMAZ  
F.DEMİRCİ  
H.C.GÖNCÜ  
H.ÖZDEMİR  
İ.DEMİR  
İ.ÖZKAN  
İ.TUNCER  
M.A.ERDOĞAN  
M.ÖZEREN  
M.URAL  
N.ATEŞ  
O.AVCI  
Ö.MANAVOĞLU  
S.DEMİR  
Ş.ÖZKAN  
T.TANER  
Y.KARAMANCI

**İYİ PARTİ**  
**EVET**

G.AŞIK  
G.CENGİZ  
H.C.KAMBUROĞLU  
H.ÖZTÜRK  
M.BASKAK  
M.C.BÜYÜKGEBİZ  
M.ÇETİN  
Ş.ÖZER

**MHP**  
**EVET**

A.ATAY  
A.B.SARICA  
A.CARAN  
A.ÇELİK  
A.ER  
A.ŞAHİN  
H.BALYA  
K.KARA  
Ö.N.İŞLEK  
S.SENİRLİ  
Z.YILDIRIM

**SP**

**EVET**  
M.MANAVOĞLU

**BAĞIMSIZ**

**EVET**  
K.K.TURAN  
M.A.ORDU  
M.TOPRAK  
R.KARATOP  
S.UĞURLU



**Muhittin BÖCEK**  
Büyükşehir Belediyesi Başkanı



**Av. Büşra ÖZDEMİR**  
Divan Katibi



**Kerem Kaya TURAN**  
Divan Katibi

## ANTALYA BÜYÜKŞEHİR BELEDİYESİ

11 / 12 / 2023 Tarihli Meclis Toplantısına Ait Oylama Raporu

## OYLAMA 6

A.BİRER	E.DEMİRCİ	M.BATU
A.CAN	E.ÖZDEN	M.DURUKAN
A.COŞKUN	E.UGUR	M.GUVEN
A.CETİN	E.UNAL	M.KOCAGÖZ
A.M.YUCEL	E.YAZAR	M.ULUTAS
B.BULUT	F.K.AYDOĞAN	N.TANIR
B.BÜYÜKKURT	H.SAHİN	O.BAŞARAN
B.M.ENGİN	H.TUTUNCU	S.ESEN
B.ÖZDEMİR	I.YILDIRAN	S.DURDAS
B.ÖZGÜVEN	K.YILDIRIM	S.KORKUT
E.APÜTKAN	L.KONUR	S.SÖZEN
E.BAL	M.A.KIRIS	U.UYSAL
E.BARIS	M.AKIN	Y.E.ERTUGAN
E.BILGIC	M.ARAS	Z.ALTUN

EVET 61  
HAYIR 0  
ÇEKİMSER 0

CHP	19	0	0	AK PARTİ	17	0	0	İYİ PARTİ	8	0	0	SP	1	0	0
A.POLAT	EVET			A.YILMAZ	EVET			G.ASIK	EVET	S.ÖZER	EVET	M.MANAVOĞLU	EVET		
D.FİLİZ	EVET			F.DEMİRCİ	EVET			G.CENGİZ	EVET						
H.A.ACAR	EVET			H.C.GÖNCÜ	EVET			H.C.KAMBURUĞLU	EVET						
H.ARIKAN	EVET			H.ÖZDEMİR	EVET			H.ÖZTÜRK	EVET						
M.ALTUNBAŞ	EVET			I.DEMİR	EVET			M.BASKAK	EVET						
M.BİLİCİ	OKUL KULLANMAYAN KİŞİ			I.ÖZKAN	EVET			M.C.BÜYÜKGEBİZ	EVET						
M.GEYİKÇİ	EVET			I.TUNCER	EVET			M.CETİN	EVET						
M.HACIARIFOĞLU	EVET			M.A.ERDOĞAN	EVET			M.YÜKSEL	OKUL KULLANMAYAN KİŞİ						
M.KOLEOĞLU	EVET			M.ÖZEREN	EVET			R.ÖZEN	OKUL KULLANMAYAN KİŞİ						
M.TUFAN	EVET			M.URAL	EVET										
M.YILMAZ	EVET			N.ATEŞ	EVET			MHP	11	0	0				
MUHİTTİN BOCEK	OKUL KULLANMAYAN KİŞİ			O.AVCI	EVET			A.ATAY	EVET	Z.YILDIRIM	EVET				
N.TOPALOĞLU	EVET			Ö.MANAVOĞLU	EVET			A.B.SARICA	EVET						
O.MANİS	EVET			S.DEMİR	EVET			A.CARAN	EVET						
Ö.BALCI	EVET			Ş.ÖZKAN	EVET			A.ÇELİK	EVET						
S.G.KIZILCA	EVET			T.TANER	EVET			A.ER	EVET						
S.KUÇÜKKURU	EVET			Y.KARAMANCI	EVET			A.ŞAHİN	EVET						
Ş.OTUZALTI	EVET							H.BALYA	EVET						
T.GENÇ	EVET							K.KARA	EVET						
Ü.CETİNKAYA	EVET							Ö.N.İŞLEK	EVET						
Z.TAN	EVET							S.SENİRLİ	EVET						

Muhittin BÖCEK  
Büyükşehir Belediye Başkanı

Av. Büşra ÖZDEMİR  
Divan Katibi

Kerem Kaya TURAN  
Divan Katibi

T.C.  
ANTALYA BÜYÜKŞEHİR BELEDİYESİ  
MECLİS KARARI

	B.Şehir Belediye Bşk. : Muhittin BÖCEK Divan Katibi : Av. Büşra ÖZDEMİR Divan Katibi : Kerem Kaya TURAN	Karar Tarihi <b>11-12-2023</b>
		Celse No <b>1</b>
		Karar No <b>989</b>
		Eki <b>1</b>
Özü :	Alanya Belediye Meclisinin 03.10.2023 tarih ve 274 sayılı kararı ile uygun bulunan, Avsallar Mahallesi 2618 parsel batısında bulunan Park Alanı içerisinde Trafo Alanı planlanmasına ilişkin hazırlanan 1/1000 ÖLÇEKLİ UYGULAMA İMAR PLANI DEĞİŞİKLİĞİ, Belediyesinden geldiği şekliyle, oylamaya katılanların oy birliği ile KABUL edildi. (CHP 19 kabul oyu, AK Parti 17 kabul oyu, İYİ Parti 8 kabul oyu, MHP 11 kabul oyu, SAADET 1 kabul oyu, Bağımsız 5 kabul oyu ile toplam 61 oy kullanılmıştır.) (EKİ: 1 adet Komisyon Raporu, 1 adet Oylama Raporu)	
Dairesi :	İMAR VE ŞEHİRCİLİK DAİRESİ BAŞKANLIĞI Evrak Ta.ve No :	

Meclisin 11-12-2023 Pazartesi günü saat 14:00 'da yaptığı 2023 dönemi 12. Toplantısının 1. Birleşiminin 1. Oturumunda alınan 2023-989 sayılı karardır.

**GÜNDEMİN 25. MADDESİ**

Büyükşehir Belediye Meclisinin 13.11.2023 tarihli toplantısında gündemin 197. maddesinde görüşülerek İmar ve Bayındırlık Komisyonuna havale edilen; Alanya Belediye Meclisinin 03.10.2023 tarih ve 274 sayılı kararı ile uygun bulunan, Avsallar Mahallesi 2618 parsel batısında bulunan Park Alanı içerisinde Trafo Alanı planlanmasına ilişkin hazırlanan 1/1000 ölçekli Uygulama İmar Planı değişikliği hakkındaki;

**İmar ve Bayındırlık Komisyonunun 30.11.2023 tarihli raporunda;**

Alanya Belediye Meclisinin 03.10.2023 tarih ve 274 sayılı kararı ile uygun bulunan, Avsallar Mahallesi 2618 parsel batısında bulunan Park Alanı içerisinde Trafo Alanı planlanmasına ilişkin hazırlanan 1/1000 ölçekli Uygulama İmar Planı Değişikliği Komisyonumuzca incelenmiş, Belediyesinden geldiği şekliyle uygun olduğu görüşüne varılmıştır.

Komisyon Raporu, Meclis Üyesi Metin ALTUNBAŞ, Meclis Üyesi Mehmet Ali KİRİŞ ve Meclis Üyesi Yusuf KARAMANCI toplantıya katılmadı, diğer üyeler imzalı Meclisin takdirine sunulmuştur.

**Konu görüşmeye açılarak CHP, AK Parti, İYİ Parti, MHP ve SAADET Grup Sözcüleri Komisyon Raporuna katılmış olup yapılan müzakereler sonucunda İmar ve Bayındırlık Komisyonu Raporu doğrultusunda oylamaya sunulmuştur.**

**KARAR:**

Alanya Belediye Meclisinin 03.10.2023 tarih ve 274 sayılı kararı ile uygun bulunan, Avsallar Mahallesi 2618 parsel batısında bulunan Park Alanı içerisinde Trafo Alanı planlanmasına ilişkin hazırlanan 1/1000 ÖLÇEKLİ UYGULAMA İMAR PLANI DEĞİŞİKLİĞİ, Belediyesinden geldiği şekliyle, oylamaya katılanların oy birliği ile KABUL edildi. (CHP 19 kabul oyu, AK Parti 17 kabul oyu, İYİ Parti 8 kabul oyu, MHP 11 kabul oyu, SAADET 1 kabul oyu, Bağımsız 5 kabul oyu ile toplam 61 oy kullanılmıştır.) (EKİ: 1 adet Komisyon Raporu, 1 adet Oylama Raporu)

  
Muhittin BÖCEK  
B.Şehir Belediye Bşk.

  
Av. Büşra ÖZDEMİR  
Divan Katibi

  
Kerem Kaya TURAN  
Divan Katibi

<b>ANTALYA VALİLİĞİ</b> İl İdare ve Denetim Müd.	
Kayıt No	: 127148
Karar Tarihi	: 11.12.2023
Karar Sayısı	: 989
Teslim Tarihi	: 18.12.2023



**ANTALYA BÜYÜKŞEHİR BELEDİYESİ**  
**İMAR VE BAYINDIRLIK KOMİSYONU RAPORU**

Tarih:30.11.2023

<b>BİRİM</b>	İMAR VE ŞEHİRCİLİK DAİRESİ BAŞKANLIĞI
<b>TALEP SAHİBİ</b>	AKEDAŞ
<b>MECLİS TOPLANTISININ TARİHİ VE GÜNDEM MADDESİ</b>	Büyükşehir Belediye Meclisinin 13.11.2023 tarihli toplantısında gündemin 197. maddesinde görüşülerek İmar ve Bayındırlık Komisyonuna havale edilmiştir.
<b>TALEP KONUSU</b>	Alanya Belediye Meclisinin 03.10.2023 tarih ve 274 sayılı kararı ile uygun bulunan, Avsallar Mahallesi 2618 parsel batısında bulunan Park Alanı içerisinde Trafo Alanı planlanmasına ilişkin hazırlanan 1/1000 ölçekli Uygulama İmar Planı değişikliği.
<b>KOMİSYON RAPORU:</b>	Alanya Belediye Meclisinin 03.10.2023 tarih ve 274 sayılı kararı ile uygun bulunan, Avsallar Mahallesi 2618 parsel batısında bulunan Park Alanı içerisinde Trafo Alanı planlanmasına ilişkin hazırlanan 1/1000 ölçekli Uygulama İmar Planı değişikliği Komisyonumuzca incelenmiş, Belediyesinden geldiği şekliyle uygun olduğu görüşüne varılmıştır. Komisyon Raporu imza altına alınarak, Meclisin takdirine sunulmuştur.

Mithat AKAS  
İmar Kom. Başkanı

Metin ALTUNBAŞ  
İmar Kom. Üyesi

Zekeriya ALTUN  
İmar Kom. Üyesi

Toplantıya Katılmadı.

Hasan Ali AÇAR  
İmar Kom. Üyesi

Hasan Can KAMBUR OĞLU  
İmar Kom. Üyesi

Hasan Cümhuri GÖNCÜ  
İmar Kom. Üyesi

Mehmet Ali KIRIŞ  
İmar Kom. Üyesi

Yusuf KARAMANCI  
İmar Kom. Üyesi

Selçuk SENİRLİ  
İmar Kom. Üyesi

Toplantıya Katılmadı.

Toplantıya Katılmadı.



Oylama adı: OYLAMA 6  
Oy konusu: GÜNDEMİN 12 ila 40. MADDELERİ  
Toplantı: ARALIK AYI MECLİS TOPLANTISI  
Oylama başlangıç zamanı: 11.12.2023 14:51:31  
Oylama bitiş zamanı: 11.12.2023 14:52:07  
Toplam oylama sonuçları

Toplam: 65

EVET	61
HAYIR	0
ÇEKİMSER	0
<b>AK PARTİ</b>	
EVET	17
HAYIR	0
ÇEKİMSER	0
<b>BAĞIMSIZ</b>	
EVET	5
HAYIR	0
ÇEKİMSER	0
<b>CHP</b>	
EVET	19
HAYIR	0
ÇEKİMSER	0
<b>İYİ PARTİ</b>	
EVET	8
HAYIR	0
ÇEKİMSER	0
<b>MHP</b>	
EVET	11
HAYIR	0
ÇEKİMSER	0
<b>SP</b>	
EVET	1
HAYIR	0
ÇEKİMSER	0



**Muhittin BÖCEK**  
Büyükşehir Belediyesi Başkanı



**Av. Büşra ÖZDEMİR**  
Divan Katibi



**Kerem Kaya TURAN**  
Divan Katibi

## Bireysel oylama sonuçları

CHP  
EVET  
A.POLAT  
D.FİLİZ  
H.A.ACAR  
H.ARIKAN  
M.ALTUNBAŞ  
M.GEYİKÇİ  
M.HACIARİFOĞLU  
M.KÖLEOĞLU  
M.TUFAN  
M.YILMAZ  
N.TOPALOĞLU  
O.MANİS  
Ö.BALCI  
S.G.KIZILCA  
S.KÜÇÜKKURU  
Ş.OTUZALTI  
T.GENÇ  
Ü.ÇETİNKAYA  
Z.TAN

AK PARTİ  
EVET  
A.YILMAZ  
F.DEMİRCİ  
H.C.GÖNCÜ  
H.ÖZDEMİR  
İ.DEMİR  
İ.ÖZKAN  
İ.TUNCER  
M.A.ERDOĞAN  
M.ÖZEREN  
M.URAL  
N.ATEŞ  
O.AVCI  
Ö.MANAVOĞLU  
S.DEMİR  
Ş.ÖZKAN  
T.TANER  
Y.KARAMANCI

İYİ PARTİ  
EVET  
G.AŞIK  
G.CENGİZ  
H.C.KAMBUROĞLU  
H.ÖZTÜRK  
M.BASKAK  
M.C.BÜYÜKGEBİZ  
M.ÇETİN  
Ş.ÖZER

MHP  
EVET  
A.ATAY  
A.B.SARICA  
A.CARAN  
A.ÇELİK  
A.ER  
A.ŞAHİN  
H.BALYA  
K.KARA  
Ö.N.İŞLEK  
S.SENİRLİ  
Z.YILDIRIM  
  
SP  
EVET  
M.MANAVOĞLU

BAĞIMSIZ  
EVET  
K.K.TURAN  
M.A.ORDU  
M.TOPRAK  
R.KARATOP  
S.UĞURLU

  
Muhittin BÖCEK

Büyükşehir Belediyesi Başkanı

  
Av. Büşra ÖZDEMİR  
Divan Katibi

  
Kerem Kaya TURAN  
Divan Katibi

## ANTALYA BÜYÜKŞEHİR BELEDİYESİ

11 / 12 / 2023 Tarihli Meclis Toplantısına Ait Oylama Raporu

## OYLAMA 6

A.BİRER	E.DEMİRCİ	M.BATU
A.CAN	E.ÖZDEN	M.DURUKAN
A.COŞKUN	E.UGUR	M.GÜVEN
A.CETİN	E.UNAL	M.KOCAGÖZ
A.M.YÜCEL	E.YAZAR	M.ULUTAS
B.BULUT	F.K.AYDOĞAN	N.TANIR
B.BUYUKKURT	H.SAHİN	O.BAŞARAN
B.M.ENGİN	H.TUTUNCU	S.ESEN
B.ÖZDEMİR	İ.YILDIRAN	S.DURDAS
B.ÖZGÜVEN	K.YILDIRIM	S.KORKUT
E.APUTKAN	L.KONUR	S.SÖZEN
E.BAL	M.A.KIRIŞ	U.UYSAL
E.BARIS	M.AKIN	Y.E.ERTUĞAN
E.BİLGİCİ	M.ARAS	Z.ALTUN

EVET 61  
HAYIR 0  
ÇEKİMSER 0

CHP	19	0	0	AK PARTİ	17	0	0	İYİ PARTİ	8	0	0	SP	1	0	0
A.POLAT	EVET			A.YILMAZ	EVET			G.ASIK	EVET	Ş.ÖZER	EVET	M.MANAVOĞLU	EVET		
D.FİLİZ	EVET			F.DEMİRCİ	EVET			G.CENGİZ	EVET						
H.A.ACAR	EVET			H.C.GONCU	EVET			H.C.KAMBURĞLU	EVET						
H.ARIKAN	EVET			H.ÖZDEMİR	EVET			H.ÖZTÜRK	EVET						
M.ALTUNBAS	EVET			İ.DEMİR	EVET			M.BASKAK	EVET						
M.BİLİCİ	YOK KULLANMAYAN KİŞİ			İ.ÖZKAN	EVET			M.C.BUYUKGEBİZ	EVET						
M.GEYİKÇİ	EVET			İ.TUNCER	EVET			M.ÇETİN	EVET						
M.HACIARIFOĞLU	EVET			M.A.ERDOĞAN	EVET			M.YÜKSEL	YOK KULLANMAYAN KİŞİ						
M.KOLEOĞLU	EVET			M.ÖZEREN	EVET			R.ÖZEN	YOK KULLANMAYAN KİŞİ						
M.TUFAN	EVET			M.URAL	EVET										
M.YILMAZ	EVET			N.ATEŞ	EVET			MHP	11	0	0				
MUHİTTİN BÖCEK	YOK KULLANMAYAN KİŞİ			O.AVCI	EVET			A.ATAY	EVET	Z.YILDIRIM	EVET				
N.TOPALOĞLU	EVET			Ö.MANAVOĞLU	EVET			A.B.SARICA	EVET						
O.MANİS	EVET			S.DEMİR	EVET			A.CARAN	EVET						
Ö.BALCI	EVET			S.ÖZKAN	EVET			A.ÇELİK	EVET						
S.G.KIZILCA	EVET			T.TANER	EVET			A.ER	EVET						
S.KUÇUKKURU	EVET			Y.KARAMANCI	EVET			A.SAHİN	EVET						
Ş.OTUZALTI	EVET							H.BALYA	EVET						
T.GENÇ	EVET							K.KARA	EVET						
Ü.ÇETİNKAYA	EVET							Ö.N.İŞLEK	EVET						
Z.TAN	EVET							S.SENİRLİ	EVET						

Muhittin BÖCEK  
Büyükşehir Belediye Başkanı

Av. Büşra ÖZDEMİR  
Divan Katibi

Kerem Kaya TURAN  
Divan Katibi

T.C.  
**ANTALYA BÜYÜKŞEHİR BELEDİYESİ**  
**MECLİS KARARI**

	B.Şehir Belediye Bşk. : Muhittin BÖCEK Divan Katibi : Av. Büşra ÖZDEMİR Divan Katibi : Kerem Kaya TURAN	Karar Tarihi <b>11-12-2023</b>
		Celse No <b>1</b>
		Karar No <b>990</b>
		Eki <b>1</b>

Özü : Alanya Belediye Meclisinin 03.10.2023 tarih ve 275 sayılı kararı ile uygun bulunan, Avsallar Mahallesi 356 ada 3 parsel batısında bulunan Park Alanı içerisinde Trafo Alanı planlanmasına ilişkin hazırlanan 1/1000 ÖLÇEKLİ UYGULAMA İMAR PLANI DEĞİŞİKLİĞİ, Belediyesinden geldiği şekliyle, oylamaya katılanların oy birliği ile KABUL edildi. (CHP 19 kabul oyu, AK Parti 17 kabul oyu, İYİ Parti 8 kabul oyu, MHP 11 kabul oyu, SAADET 1 kabul oyu, Bağımsız 5 kabul oyu ile toplam 61 oy kullanılmıştır.) (EKİ: 1 adet Komisyon Raporu, 1 adet Oylama Raporu)

Dairesi : İMAR VE ŞEHİRCİLİK DAİRESİ BAŞKANLIĞI Evrak Ta.ve No :

Meclisin 11-12-2023 Pazartesi günü saat 14:00 'da yaptığı 2023 dönemi 12. Toplantısının 1. Birleşiminin 1. Oturumunda alınan 2023-990 sayılı karardır.

### GÜNDEMİN 26. MADDESİ

Büyükşehir Belediye Meclisinin 13.11.2023 tarihli toplantısında gündemin 198. maddesinde görüşülerek İmar ve Bayındırlık Komisyonuna havale edilen; Alanya Belediye Meclisinin 03.10.2023 tarih ve 275 sayılı kararı ile uygun bulunan, Avsallar Mahallesi 356 ada 3 parsel batısında bulunan Park Alanı içerisinde Trafo Alanı planlanmasına ilişkin hazırlanan 1/1000 ölçekli Uygulama İmar Planı değişikliği hakkındaki;

#### İmar ve Bayındırlık Komisyonunun 30.11.2023 tarihli raporunda;

Alanya Belediye Meclisinin 03.10.2023 tarih ve 275 sayılı kararı ile uygun bulunan, Avsallar Mahallesi 356 ada 3 parsel batısında bulunan Park Alanı içerisinde Trafo Alanı planlanmasına ilişkin hazırlanan 1/1000 ölçekli Uygulama İmar Planı Değişikliği Komisyonumuzca incelenmiş, Belediyesinden geldiği şekliyle uygun olduğu görüşüne varılmıştır.

Komisyon Raporu, Meclis Üyesi Metin ALTUNBAŞ, Meclis Üyesi Mehmet Ali KİRİŞ ve Meclis Üyesi Yusuf KARAMANCI toplantıya katılmadı, diğer üyeler imzalı Meclisin takdirine sunulmuştur.

**Konu görüşmeye açılarak CHP, AK Parti, İYİ Parti, MHP ve SAADET Grup Sözcüleri Komisyon Raporuna katılmış olup yapılan müzakereler sonucunda İmar ve Bayındırlık Komisyonu Raporu doğrultusunda oylamaya sunulmuştur.**

#### KARAR:

Alanya Belediye Meclisinin 03.10.2023 tarih ve 275 sayılı kararı ile uygun bulunan, Avsallar Mahallesi 356 ada 3 parsel batısında bulunan Park Alanı içerisinde Trafo Alanı planlanmasına ilişkin hazırlanan 1/1000 ÖLÇEKLİ UYGULAMA İMAR PLANI DEĞİŞİKLİĞİ, Belediyesinden geldiği şekliyle, oylamaya katılanların oy birliği ile KABUL edildi. (CHP 19 kabul oyu, AK Parti 17 kabul oyu, İYİ Parti 8 kabul oyu, MHP 11 kabul oyu, SAADET 1 kabul oyu, Bağımsız 5 kabul oyu ile toplam 61 oy kullanılmıştır.) (EKİ: 1 adet Komisyon Raporu, 1 adet Oylama Raporu)

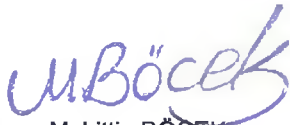
  
Muhittin BÖCEK  
B.Şehir Belediye Bşk.

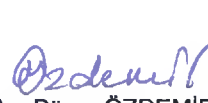
  
Av. Büşra ÖZDEMİR  
Divan Katibi

  
Kerem Kaya TURAN  
Divan Katibi

**ANTALYA VALİLİĞİ**  
İl İdare ve Denetim Müd.  
Kayıt No : 127-148  
Karar Tarihi : 11.12.2023  
Karar Sayısı : 990  
Tasarruf Tarihi : 18.12.2023



**ANTALYA BÜYÜKŞEHİR BELEDİYESİ**  
**İMAR VE BAYINDIRLIK KOMİSYONU RAPORU**

Tarih:30.11.2023

<b>BİRİM</b>	İMAR VE ŞEHİRCİLİK DAİRESİ BAŞKANLIĞI
<b>TALEP SAHİBİ</b>	AKEDAŞ
<b>MECLİS TOPLANTISININ TARİHİ VE GÜNDEM MADDESİ</b>	Büyükşehir Belediye Meclisinin 13.11.2023 tarihli toplantısında gündemin 198. maddesinde görüşülerek İmar ve Bayındırlık Komisyonuna havale edilmiştir.
<b>TALEP KONUSU</b>	Alanya Belediye Meclisinin 03.10.2023 tarih ve 275 sayılı kararı ile uygun bulunan, Avsallar Mahallesi 356 ada 3 parsel batısında bulunan Park Alanı içerisinde Trafo Alanı planlanmasına ilişkin hazırlanan 1/1000 ölçekli Uygulama İmar Planı değişikliği.
<b>KOMİSYON RAPORU:</b>	Alanya Belediye Meclisinin 03.10.2023 tarih ve 275 sayılı kararı ile uygun bulunan, Avsallar Mahallesi 356 ada 3 parsel batısında bulunan Park Alanı içerisinde Trafo Alanı planlanmasına ilişkin hazırlanan 1/1000 ölçekli Uygulama İmar Planı değişikliği Komisyonumuzca incelenmiş, Belediyesinden geldiği şekliyle uygun olduğu görüşüne varılmıştır. Komisyon Raporu imza altına alınarak, Meclis'in takdirine sunulmuştur.

Mithat ARAS  
İmar Kom. Başkanı

Metin ALTUNBAŞ  
İmar Kom. Üyesi

Zekeriya ALTUN  
İmar Kom. Üyesi

Toplantıya Katılmadı.

Hasan AKACAR  
İmar Kom. Üyesi

Hasan Can KAMBUROĞLU  
İmar Kom. Üyesi

Hasan Cumhur GÖNCÜ  
İmar Kom. Üyesi

Mehmet Ali KIRIŞ  
İmar Kom. Üyesi

Yusuf KARAMANCI  
İmar Kom. Üyesi

Selçuk SENİRLİ  
İmar Kom. Üyesi

Toplantıya Katılmadı.

Toplantıya Katılmadı.

Oylama adı: OYLAMA 6  
Oy konusu: GÜNDEMİN 12 İLA 40. MADDELERİ  
Toplantı: ARALIK AYI MECLİS TOPLANTISI  
Oylama başlangıç zamanı: 11.12.2023 14:51:31  
Oylama bitiş zamanı: 11.12.2023 14:52:07  
**Toplam oylama sonuçları**

Toplam: 65

EVET	61
HAYIR	0
ÇEKİMSER	0
<b>AK PARTİ</b>	
EVET	17
HAYIR	0
ÇEKİMSER	0
<b>BAĞIMSIZ</b>	
EVET	5
HAYIR	0
ÇEKİMSER	0
<b>CHP</b>	
EVET	19
HAYIR	0
ÇEKİMSER	0
<b>İYİ PARTİ</b>	
EVET	8
HAYIR	0
ÇEKİMSER	0
<b>MHP</b>	
EVET	11
HAYIR	0
ÇEKİMSER	0
<b>SP</b>	
EVET	1
HAYIR	0
ÇEKİMSER	0



**Muhittin BÖCEK**  
Büyükşehir Belediyesi Başkanı



**Av. Büşra ÖZDEMİR**  
Divan Katibi



**Kerem Kaya TURAN**  
Divan Katibi

## Bireysel oylama sonuçları

CHP  
EVET  
A.POLAT  
D.FİLİZ  
H.A.ACAR  
H.ARIKAN  
M.ALTUNBAŞ  
M.GEYİKÇİ  
M.HACIARİFOĞLU  
M.KÖLEOĞLU  
M.TUFAN  
M.YILMAZ  
N.TOPALOĞLU  
O.MANİS  
Ö.BALCI  
S.G.KIZILCA  
S.KÜÇÜKKURU  
Ş.OTUZALTI  
T.GENÇ  
Ü.ÇETİNKAYA  
Z.TAN

AK PARTİ  
EVET  
A.YILMAZ  
F.DEMİRCİ  
H.C.GÖNCÜ  
H.ÖZDEMİR  
İ.DEMİR  
İ.ÖZKAN  
İ.TUNCER  
M.A.ERDOĞAN  
M.ÖZEREN  
M.URAL  
N.ATEŞ  
O.AVCI  
Ö.MANAVOĞLU  
S.DEMİR  
Ş.ÖZKAN  
T.TANER  
Y.KARAMANCI

İYİ PARTİ  
EVET  
G.AŞIK  
G.CENGİZ  
H.C.KAMBUROĞLU  
H.ÖZTÜRK  
M.BASKAK  
M.C.BÜYÜKGEBİZ  
M.ÇETİN  
Ş.ÖZER

MHP  
EVET  
A.ATAY  
A.B.SARICA  
A.CARAN  
A.ÇELİK  
A.ER  
A.ŞAHİN  
H.BALYA  
K.KARA  
Ö.N.İŞLEK  
S.SENİRLİ  
Z.YILDIRIM

SP  
EVET  
M.MANAVOĞLU

BAĞIMSIZ  
EVET  
K.K.TURAN  
M.A.ORDU  
M.TOPRAK  
R.KARATOP  
S.UĞURLU



**Muhittin BÖCEK**  
Büyükşehir Belediyesi Başkanı



**Av. Büşra ÖZDEMİR**  
Divan Katibi



**Kerem Kaya TURAN**  
Divan Katibi

## ANTALYA BÜYÜKŞEHİR BELEDİYESİ

11 / 12 / 2023 Tarihli Meclis Toplantısına Ait Oylama Raporu

## OYLAMA 6

A.BİRER	E.DEMİRCİ	M.BATU
A.CAN	E.ÖZDEN	M.DURUKAN
A.COŞKUN	E.UGUR	M.GÜVEN
A.CETİN	E.ÜNAL	M.KOCAGÖZ
A.M.YUCEL	E.YAZAR	M.ULUTAS
B.BULUT	F.K.AYDOĞAN	N.TANIR
B.BÜYÜKKURT	H.SAHİN	O.BASARAN
B.M.ENGİN	H.TUTUNCU	S.ESEN
B.ÖZDEMİR	I.YILDIRAN	S.DURDAS
B.ÖZGÜVEN	K.YILDIRIM	S.KORKUT
E.APÜTKAN	L.KONUR	S.SÖZEN
E.BAL	M.A.KIRIŞ	U.UYSAL
E.BARIS	M.AKIN	Y.E.ERTUGAN
E.BILGIÇ	M.ARAS	Z.ALTUN

EVET 61  
HAYIR 0  
ÇEKİMSER 0

CHP	19	0	0	AK PARTİ	17	0	0	İYİ PARTİ	8	0	0	SP	1	0	0
A.POLAT	EVET			A.YILMAZ	EVET			G.ASIK	EVET	S.ÖZER	EVET	M.MANAVOĞLU	EVET		
D.FİLİZ	EVET			F.DEMİRCİ	EVET			G.CENGİZ	EVET						
H.A.ACAR	EVET			H.C.GONCÜ	EVET			H.C.KAMBUROĞLU	EVET						
H.ARIKAN	EVET			H.ÖZDEMİR	EVET			H.ÖZTÜRK	EVET						
M.ALTUNBAŞ	EVET			I.DEMİR	EVET			M.BASKAK	EVET						
M.BİLİCİ	OK KULLANMAYAN KİŞİ			I.ÖZKAN	EVET			M.C.BÜYÜKGEBİZ	EVET						
M.GEYİKÇİ	EVET			I.TUNCER	EVET			M.CETİN	EVET						
M.HACIARIFOĞLU	EVET			M.A.ERDOĞAN	EVET			M.YÜKSEL	OK KULLANMAYAN KİŞİ						
M.KOLEOĞLU	EVET			M.ÖZEREN	EVET			R.ÖZEN	OK KULLANMAYAN KİŞİ						
M.TUFAN	EVET			M.URAL	EVET										
M.YILMAZ	EVET			N.ATEŞ	EVET			MHP	11	0	0				
MUHİTTİN BÖCEK	OK KULLANMAYAN KİŞİ			O.AVCI	EVET			A.ATAY	EVET	Z.YILDIRIM	EVET				
N.TOPALOĞLU	EVET			Ö.MANAVOĞLU	EVET			A.B.SARICA	EVET						
O.MANİS	EVET			S.DEMİR	EVET			A.CARAN	EVET						
Ö.BALCI	EVET			S.ÖZKAN	EVET			A.ÇELİK	EVET						
S.G.KIZILCA	EVET			T.TANER	EVET			A.ER	EVET						
S.KUÇÜKKURU	EVET			Y.KARAMANCI	EVET			A.SAHİN	EVET						
Ş.OTUZALTI	EVET							H.BALYA	EVET						
T.GENC	EVET							K.KARA	EVET						
Ü.ÇETİNKAYA	EVET							Ö.N.İŞLEK	EVET						
Z.TAN	EVET							S.SENİRLİ	EVET						

*Muhittin Böcek*  
Muhittin BÖCEK  
Büyükşehir Belediye Başkanı

*Özdemir*  
Av. Büşra ÖZDEMİR  
Divan Katibi

*Kerem Kaya Turan*  
Kerem Kaya TURAN  
Divan Katibi



**T.C.**  
**ANTALYA BÜYÜKŞEHİR BELEDİYESİ**  
**MECLİS KARARI**

	B.Şehir Belediye Bşk. : Muhittin BÖCEK Divan Katibi : Av. Büşra ÖZDEMİR Divan Katibi : Kerem Kaya TURAN	Karar Tarihi
		11-12-2023
		Celse No
		1
		Karar No
		991
		Eki
		1

Özü : Alanya Belediye Meclisinin 03.10.2023 tarih ve 276 sayılı kararı ile uygun bulunan, Avsallar Mahallesi 240 ada batısında bulunan Park Alanı içerisinde Trafo Alanı planlanmasına ilişkin hazırlanan 1/1000 ÖLÇEKLİ UYGULAMA İMAR PLANI DEĞİŞİKLİĞİ, Belediyesinden geldiği şekliyle, oylamaya katılanların oy birliği ile KABUL edildi. (CHP 19 kabul oyu, AK Parti 17 kabul oyu, İYİ Parti 8 kabul oyu, MHP 11 kabul oyu, SAADET 1 kabul oyu, Bağımsız 5 kabul oyu ile toplam 61 oy kullanılmıştır.) (EKİ: 1 adet Komisyon Raporu, 1 adet Oylama Raporu)

Dairesi : İMAR VE ŞEHİRCİLİK DAİRESİ BAŞKANLIĞI Evrak Ta.ve No :

Meclisin 11-12-2023 Pazartesi günü saat 14:00 'da yaptığı 2023 dönemi 12. Toplantısının 1. Birleşiminin 1. Oturumunda alınan 2023-991 sayılı karardır.

**GÜNDEMİN 27. MADDESİ**

Büyükşehir Belediye Meclisinin 13.11.2023 tarihli toplantısında gündemin 199. maddesinde görüşülerek İmar ve Bayındırlık Komisyonuna havale edilen; Alanya Belediye Meclisinin 03.10.2023 tarih ve 276 sayılı kararı ile uygun bulunan, Avsallar Mahallesi 240 ada batısında bulunan Park Alanı içerisinde Trafo Alanı planlanmasına ilişkin hazırlanan 1/1000 ölçekli Uygulama İmar Planı değişikliği hakkındaki;

**İmar ve Bayındırlık Komisyonunun 30.11.2023 tarihli raporunda;**

Alanya Belediye Meclisinin 03.10.2023 tarih ve 276 sayılı kararı ile uygun bulunan, Avsallar Mahallesi 240 ada batısında bulunan Park Alanı içerisinde Trafo Alanı planlanmasına ilişkin hazırlanan 1/1000 ölçekli Uygulama İmar Planı Değişikliği Komisyonumuzca incelenmiş, Belediyesinden geldiği şekliyle uygun olduğu görüşüne varılmıştır.

Komisyon Raporu, Meclis Üyesi Metin ALTUNBAŞ, Meclis Üyesi Mehmet Ali KİRİŞ ve Meclis Üyesi Yusuf KARAMANCI toplantıya katılmadı, diğer üyeler imzalı Meclisin takdirine sunulmuştur.

**Konu görüşmeye açılarak CHP, AK Parti, İYİ Parti, MHP ve SAADET Grup Sözcüleri Komisyon Raporuna katılmış olup yapılan müzakereler sonucunda İmar ve Bayındırlık Komisyonu Raporu doğrultusunda oylamaya sunulmuştur.**

**KARAR:**

Alanya Belediye Meclisinin 03.10.2023 tarih ve 276 sayılı kararı ile uygun bulunan, Avsallar Mahallesi 240 ada batısında bulunan Park Alanı içerisinde Trafo Alanı planlanmasına ilişkin hazırlanan 1/1000 ÖLÇEKLİ UYGULAMA İMAR PLANI DEĞİŞİKLİĞİ, Belediyesinden geldiği şekliyle, oylamaya katılanların oy birliği ile KABUL edildi. (CHP 19 kabul oyu, AK Parti 17 kabul oyu, İYİ Parti 8 kabul oyu, MHP 11 kabul oyu, SAADET 1 kabul oyu, Bağımsız 5 kabul oyu ile toplam 61 oy kullanılmıştır.) (EKİ: 1 adet Komisyon Raporu, 1 adet Oylama Raporu)

  
Muhittin BÖCEK  
B.Şehir Belediye Bşk.

  
Av. Büşra ÖZDEMİR  
Divan Katibi

  
Kerem Kaya TURAN  
Divan Katibi

<b>ANTALYA VALİLİĞİ</b> İl İdare ve Denetim Müd.	
Kayıt No	:127148
Karar Tarihi	: 11.12.2023
Karar Sayısı	: 991
Teslim Tarihi	: 18.12.2023

  
Mithat AKAS  
İmar Kom. Başkanı

Meim AL TUNBAŞ  
İmar Kom. Üyesi

  
Zekeriya ALTUN  
İmar Kom. Üyesi

Toplantıya Katılmadı.

  
Hasan Ali AÇAR  
İmar Kom. Üyesi

Hasan Can KAMBUROĞLU  
İmar Kom. Üyesi

Hasan Cümhur GÖNCÜ  
İmar Kom. Üyesi

Mehmet Ali KIRLIŞ  
İmar Kom. Üyesi

Yusuf KARAMANCI  
İmar Kom. Üyesi

Selçuk SEMİRLİ  
İmar Kom. Üyesi

Toplantıya Katılmadı.

Toplantıya Katılmadı.



  
**ANTALYA BÜYÜKŞEHİR BELEDİYESİ**  
**İMAR VE BAYINDIRLIK KOMİSYONU RAPORU**

Tarih:30.11.2023

**BİRİM**

**İMAR VE ŞEHİRCİLİK DAİRESİ BAŞKANLIĞI**

**TALEP SAHİBİ**

**AKEDAŞ**

**MECLİS TOPLANTISININ  
TARİHİ VE GÜNDEM  
MADDESİ**

Büyükşehir Belediye Meclisinin 13.11.2023 tarihli toplantısında gündemin 199. maddesinde görüşülerek İmar ve Bayındırlık Komisyonuna havale edilmiştir.

**TALEP KONUSU**

Alanya Belediye Meclisinin 03.10.2023 tarih ve 276 sayılı kararı ile uygun bulunan, Aysallar Mahallesi 240 ada batısında bulunan Park Alanı içerisinde Trafik Alanı planlanmasına ilişkin hazırlanan 1/1000 ölçekli Uygulama İmar Planı değişikliği.

**KOMİSYON RAPORU:**

Alanya Belediye Meclisinin 03.10.2023 tarih ve 276 sayılı kararı ile uygun bulunan, Aysallar Mahallesi 240 ada batısında bulunan Park Alanı içerisinde Trafik Alanı planlanmasına ilişkin hazırlanan 1/1000 ölçekli Uygulama İmar Planı değişikliği Komisyonumuzca incelenmiş, Belediyesinden geldiği şekliyle uygun olduğu görüşüne varılmıştır.  
Komisyon Raporu imza altına alınarak, Meclisin takdirine sunulmuştur.

Oylama adı: OYLAMA 6  
Oy konusu: GÜNDEMİN 12 İLA 40. MADDELERİ  
Toplantı: ARALIK AYI MECLİS TOPLANTISI  
Oylama başlangıç zamanı: 11.12.2023 14:51:31  
Oylama bitiş zamanı: 11.12.2023 14:52:07  
Toplam oylama sonuçları

Toplam: 65

EVET	61
HAYIR	0
ÇEKİMSER	0
<b>AK PARTİ</b>	
EVET	17
HAYIR	0
ÇEKİMSER	0
<b>BAĞIMSIZ</b>	
EVET	5
HAYIR	0
ÇEKİMSER	0
<b>CHP</b>	
EVET	19
HAYIR	0
ÇEKİMSER	0
<b>İYİ PARTİ</b>	
EVET	8
HAYIR	0
ÇEKİMSER	0
<b>MHP</b>	
EVET	11
HAYIR	0
ÇEKİMSER	0
<b>SP</b>	
EVET	1
HAYIR	0
ÇEKİMSER	0



Muhittin BÖCEK  
Büyükşehir Belediyesi Başkanı



Av. Büşra ÖZDEMİR  
Divan Katibi



Kerem Kaya TURAN  
Divan Katibi

## Bireysel oylama sonuçları

CHP  
EVET  
A.POLAT  
D.FİLİZ  
H.A.ACAR  
H.ARIKAN  
M.ALTUNBAŞ  
M.GEYİKÇİ  
M.HACIARİFOĞLU  
M.KÖLEOĞLU  
M.TUFAN  
M.YILMAZ  
N.TOPALOĞLU  
O.MANİS  
Ö.BALCI  
S.G.KIZILCA  
S.KÜÇÜKKURU  
Ş.OTUZALTI  
T.GENÇ  
Ü.ÇETİNKAYA  
Z.TAN

AK PARTİ  
EVET  
A.YILMAZ  
F.DEMİRCİ  
H.C.GÖNCÜ  
H.ÖZDEMİR  
İ.DEMİR  
İ.ÖZKAN  
İ.TUNCER  
M.A.ERDOĞAN  
M.ÖZEREN  
M.URAL  
N.ATEŞ  
O.AVCI  
Ö.MANAVOĞLU  
S.DEMİR  
Ş.ÖZKAN  
T.TANER  
Y.KARAMANCI

İYİ PARTİ  
EVET  
G.AŞIK  
G.CENGİZ  
H.C.KAMBUROĞLU  
H.ÖZTÜRK  
M.BASKAK  
M.C.BÜYÜKGEBİZ  
M.ÇETİN  
Ş.ÖZER

MHP  
EVET  
A.ATAY  
A.B.SARICA  
A.CARAN  
A.ÇELİK  
A.ER  
A.ŞAHİN  
H.BALYA  
K.KARA  
Ö.N.İŞLEK  
S.SENİRLİ  
Z.YILDIRIM

SP  
EVET  
M.MANAVOĞLU

BAĞIMSIZ  
EVET  
K.K.TURAN  
M.A.ORDU  
M.TOPRAK  
R.KARATOP  
S.UĞURLU

  
Muhittin BÖCEK

Büyükşehir Belediyesi Başkanı

  
Av. Büşra ÖZDEMİR  
Divan Katibi

  
Kerem Kaya TURAN  
Divan Katibi

## ANTALYA BÜYÜKŞEHİR BELEDİYESİ

11 / 12 / 2023 Tarihli Meclis Toplantısına Ait Oylama Raporu

## OYLAMA 6

A.BİRER	E.DEMİRCİ	M.BATU
A.CAN	E.ÖZDEN	M.DURUKAN
A.ÇOKUN	E.UGUR	M.GUVEN
A.CETİN	E.UNAL	M.KOCAĞÖZ
A.M.YUCEL	E.YAZAR	M.ULUTAS
B.BULUT	F.K.AYDOĞAN	N.TANIR
B.BÜYÜKKURT	H.SAHİN	O.BASARAN
B.M.ENGİN	H.TUTUNCU	S.ESEN
B.ÖZDEMİR	İ.YILDIRAN	S.DURDAŞ
B.ÖZGÜVEN	K.YILDIRIM	S.KORKUT
E.APUTKAN	L.KONUR	S.SÖZEN
E.BAL	M.A.KIRIS	U.UYSAL
E.BARIS	M.AKIN	Y.E.ERTUĞAN
E.BİLGİCİ	M.ARAS	Z.ALTUN

EVET 61  
HAYIR 0  
ÇEKİMSER 0

CHP	19	0	0	AK PARTİ	17	0	0	İYİ PARTİ	8	0	0	SP	1	0	0
A.POLAT	EVET			A.YILMAZ	EVET			G.ASIK	EVET	Ş.ÖZER	EVET	M.MANAVOĞLU	EVET		
D.FİLİZ	EVET			F.DEMİRCİ	EVET			G.CENGİZ	EVET						
H.A.ACAR	EVET			H.C.GÖNCÜ	EVET			H.C.KAMBURĞLU	EVET			BAGIMSIZ	5	0	0
H.ARIKAN	EVET			H.ÖZDEMİR	EVET			H.ÖZTÜRK	EVET			K.K.TURAN	EVET		
M.ALTUNBAS	EVET			İ.DEMİR	EVET			M.BASKAK	EVET			M.A.ORDU	EVET		
M.BİLİCİ	0Y KULLANMAYAN KİŞİ			İ.ÖZKAN	EVET			M.C.BÜYÜKGEBİZ	EVET			M.TOPRAK	EVET		
M.GEYİKÇİ	EVET			İ.TUNCER	EVET			M.ÇETİN	EVET			R.KARATOP	EVET		
M.HACIARİFOĞLU	EVET			M.A.ERDOĞAN	EVET			M.YÜKSEL	0Y KULLANMAYAN KİŞİ			S.UĞURLU	EVET		
M.KOLEOĞLU	EVET			M.ÖZEREN	EVET			R.ÖZEN	0Y KULLANMAYAN KİŞİ						
M.TUFAN	EVET			M.URAL	EVET			MHP	11	0	0				
M.YILMAZ	EVET			N.ATEŞ	EVET			A.ATAY	EVET	Z.YILDIRIM	EVET				
MUHİTTİN BÖCEK	0Y KULLANMAYAN KİŞİ			O.AVCI	EVET			A.B.SARICA	EVET						
N.TOPALOĞLU	EVET			Ö.MANAVOĞLU	EVET			A.CARAN	EVET						
O.MANİS	EVET			S.DEMİR	EVET			A.ÇELİK	EVET						
Ö.BALCI	EVET			Ş.ÖZKAN	EVET			A.ER	EVET						
S.G.KIZILCA	EVET			T.TANER	EVET			A.SAHİN	EVET						
S.KUÇUKKURU	EVET			Y.KARAMANCI	EVET			H.BALYA	EVET						
Ş.OTUZALTI	EVET							K.KARA	EVET						
T.GENC	EVET							Ö.N.İŞLEK	EVET						
Ü.ÇETİNKAYA	EVET							S.SENİRLİ	EVET						
Z.TAN	EVET														

*M. Böcek*  
Muhittin BÖCEK  
Büyükşehir Belediyesi Başkanı

*Av. Büşra Özdemir*  
Av. Büşra ÖZDEMİR  
Divan Katibi

*Kereni Kaya Turan*  
Kereni Kaya TURAN  
Divan Katibi

T.C.  
ANTALYA BÜYÜKŞEHİR BELEDİYESİ  
MECLİS KARARI

	B.Şehir Belediye Bşk. : Muhittin BÖCEK Divan Katibi : Av. Büşra ÖZDEMİR Divan Katibi : Kerem Kaya TURAN	Karar Tarihi 11-12-2023
		Celse No 1
		Karar No 992
		Eki 1

Özü : Alanya Belediye Meclisinin 03.10.2023 tarih ve 277 sayılı kararı ile uygun bulunan, Avsallar Mahallesi 534 ada 1 parsel güneyinde bulunan Park Alanı içerisinde Trafo Alanı planlanmasına ilişkin hazırlanan 1/1000 ÖLÇEKLİ UYGULAMA İMAR PLANI DEĞİŞİKLİĞİ, Belediyesinden geldiği şekliyle, oylamaya katılanların oy birliği ile KABUL edildi. (CHP 19 kabul oyu, AK Parti 17 kabul oyu, İYİ Parti 8 kabul oyu, MHP 11 kabul oyu, SAADET 1 kabul oyu, Bağımsız 5 kabul oyu ile toplam 61 oy kullanılmıştır.) (EKİ: 1 adet Komisyon Raporu, 1 adet Oylama Raporu)

Dairesi : İMAR VE ŞEHİRCİLİK DAİRESİ BAŞKANLIĞI Evrak Ta.ve No :

Meclisin 11-12-2023 Pazartesi günü saat 14:00 'da yaptığı 2023 dönemi 12. Toplantısının 1. Birleşiminin 1. Oturumunda alınan 2023-992 sayılı karardır.

**GÜNDEMİN 28. MADDESİ**

Büyükşehir Belediye Meclisinin 13.11.2023 tarihli toplantısında gündemin 200. maddesinde görüşülerek İmar ve Bayındırlık Komisyonuna havale edilen; Alanya Belediye Meclisinin 03.10.2023 tarih ve 277 sayılı kararı ile uygun bulunan, Avsallar Mahallesi 534 ada 1 parsel güneyinde bulunan Park Alanı içerisinde Trafo Alanı planlanmasına ilişkin hazırlanan 1/1000 ölçekli Uygulama İmar Planı değişikliği hakkındaki;

**İmar ve Bayındırlık Komisyonunun 30.11.2023 tarihli raporunda;**

Alanya Belediye Meclisinin 03.10.2023 tarih ve 277 sayılı kararı ile uygun bulunan, Avsallar Mahallesi 534 ada 1 parsel güneyinde bulunan Park Alanı içerisinde Trafo Alanı planlanmasına ilişkin hazırlanan 1/1000 ölçekli Uygulama İmar Planı Değişikliği Komisyonumuzca incelenmiş, Belediyesinden geldiği şekliyle uygun olduğu görüşüne varılmıştır.

Komisyon Raporu, Meclis Üyesi Metin ALTUNBAŞ, Meclis Üyesi Mehmet Ali KİRİŞ ve Meclis Üyesi Yusuf KARAMANCI toplantıya katılmadı, diğer üyeler imzalı Meclisin takdirine sunulmuştur.

**Konu görüşmeye açılarak CHP, AK Parti, İYİ Parti, MHP ve SAADET Grup Sözcüleri Komisyon Raporuna katılmış olup yapılan müzakereler sonucunda İmar ve Bayındırlık Komisyonu Raporu doğrultusunda oylamaya sunulmuştur.**

**KARAR:**

Alanya Belediye Meclisinin 03.10.2023 tarih ve 277 sayılı kararı ile uygun bulunan, Avsallar Mahallesi 534 ada 1 parsel güneyinde bulunan Park Alanı içerisinde Trafo Alanı planlanmasına ilişkin hazırlanan 1/1000 ÖLÇEKLİ UYGULAMA İMAR PLANI DEĞİŞİKLİĞİ, Belediyesinden geldiği şekliyle, oylamaya katılanların oy birliği ile KABUL edildi. (CHP 19 kabul oyu, AK Parti 17 kabul oyu, İYİ Parti 8 kabul oyu, MHP 11 kabul oyu, SAADET 1 kabul oyu, Bağımsız 5 kabul oyu ile toplam 61 oy kullanılmıştır.) (EKİ: 1 adet Komisyon Raporu, 1 adet Oylama Raporu)

  
Muhittin BÖCEK  
B.Şehir Belediye Bşk.

  
Av. Büşra ÖZDEMİR  
Divan Katibi

  
Kerem Kaya TURAN  
Divan Katibi

<b>ANTALYA VALİLİĞİ</b> İl İdare ve Denetim Müd.	
Kayıt No	: 127148
Karar Tarihi	: 11.12.2023
Karar Sayısı	: 992
Teslim Tarihi	: 18.12.2023

**ANTALYA BÜYÜKŞEHİR BELEDİYESİ**  
**İMAR VE BAYINDIRLIK KOMİSYONU RAPORU**



Tarih:30.11.2023

<b>BİRİM</b>	İMAR VE ŞEHİRCİLİK DAİRESİ BAŞKANLIĞI
<b>TALEP SAHİBİ</b>	AKEDAŞ
<b>MECLİS TOPLANTISININ TARİHİ VE GÜNDEM MADDESİ</b>	Büyükşehir Belediye Meclisinin 13.11.2023 tarihli toplantısında gündemin 200. maddesinde görüşülerek İmar ve Bayındırlık Komisyonuna havale edilmiştir.
<b>TALEP KONUSU</b>	Alanya Belediye Meclisinin 03.10.2023 tarih ve 277 sayılı kararı ile uygun bulunan, Avsallar Mahallesi 534 ada 1 parsel güneyinde bulunan Park Alanı içerisinde Trafo Alanı planlanmasına ilişkin hazırlanan 1/1000 ölçekli Uygulama İmar Planı değişikliği.
<b>KOMİSYON RAPORU:</b>	Alanya Belediye Meclisinin 03.10.2023 tarih ve 277 sayılı kararı ile uygun bulunan, Avsallar Mahallesi 534 ada 1 parsel güneyinde bulunan Park Alanı içerisinde Trafo Alanı planlanmasına ilişkin hazırlanan 1/1000 ölçekli Uygulama İmar Planı değişikliği Komisyonumuzca incelenmiş. Belediyesinden geldiği şekliyle uygun olduğu görüşüne varılmıştır. Komisyon Raporu imza altına alınarak, Meclisin takdirine sunulmuştur.



  
Mithat KARAS  
İmar Kom. Başkanı

Metin ALTUNBAŞ  
İmar Kom. Üyesi

  
Zekeriya ALTUN  
İmar Kom. Üyesi

  
Hesa ALIACAR  
İmar Kom. Üyesi

Hasan Can KAYABÜROĞLU  
İmar Kom. Üyesi

  
Hasan Cümhalı GÖNCÜ  
İmar Kom. Üyesi

Mehmet Ali KIRIŞ  
İmar Kom. Üyesi

Yusuf KARAIMANCI  
İmar Kom. Üyesi

  
Setek SEVİRLİ  
İmar Kom. Üyesi

Toplantıya Katılmadı.

Toplantıya Katılmadı.

Toplantıya Katılmadı.

Oylama adı: OYLAMA 6  
Oy konusu: GÜNDEMİN 12 ila 40. MADDELERİ  
Toplantı: ARALIK AYI MECLİS TOPLANTISI  
Oylama başlangıç zamanı: 11.12.2023 14:51:31  
Oylama bitiş zamanı: 11.12.2023 14:52:07  
Toplam oylama sonuçları

Toplam: 65

EVET	61
HAYIR	0
ÇEKİMSER	0
<b>AK PARTİ</b>	
EVET	17
HAYIR	0
ÇEKİMSER	0
<b>BAĞIMSIZ</b>	
EVET	5
HAYIR	0
ÇEKİMSER	0
<b>CHP</b>	
EVET	19
HAYIR	0
ÇEKİMSER	0
<b>İYİ PARTİ</b>	
EVET	8
HAYIR	0
ÇEKİMSER	0
<b>MHP</b>	
EVET	11
HAYIR	0
ÇEKİMSER	0
<b>SP</b>	
EVET	1
HAYIR	0
ÇEKİMSER	0



Muhittin BÖCEK  
Büyükşehir Belediyesi Başkanı



Av. Büşra ÖZDEMİR  
Divan Katibi



Kerem Kaya TURAN  
Divan Katibi

## Bireysel oylama sonuçları

**CHP**  
**EVET**

A.POLAT  
D.FİLİZ  
H.A.ACAR  
H.ARIKAN  
M.ALTUNBAŞ  
M.GEYİKÇİ  
M.HACIARİFOĞLU  
M.KÖLEOĞLU  
M.TUFAN  
M.YILMAZ  
N.TOPALOĞLU  
O.MANİS  
Ö.BALCI  
S.G.KIZILCA  
S.KÜÇÜKKURU  
Ş.OTUZALTI  
T.GENÇ  
Ü.ÇETİNKAYA  
Z.TAN

**AK PARTİ**  
**EVET**

A.YILMAZ  
F.DEMİRCİ  
H.C.GÖNCÜ  
H.ÖZDEMİR  
İ.DEMİR  
İ.ÖZKAN  
İ.TUNCER  
M.A.ERDOĞAN  
M.ÖZEREN  
M.URAL  
N.ATEŞ  
O.AVCI  
Ö.MANAVOĞLU  
S.DEMİR  
Ş.ÖZKAN  
T.TANER  
Y.KARAMANCI

**İYİ PARTİ**  
**EVET**

G.AŞIK  
G.CENGİZ  
H.C.KAMBUROĞLU  
H.ÖZTÜRK  
M.BASKAK  
M.C.BÜYÜKGEBİZ  
M.ÇETİN  
Ş.ÖZER

**MHP**  
**EVET**

A.ATAY  
A.B.SARICA  
A.CARAN  
A.ÇELİK  
A.ER  
A.ŞAHİN  
H.BALYA  
K.KARA  
Ö.N.İŞLEK  
S.SENİRLİ  
Z.YILDIRIM

**SP**

**EVET**  
M.MANAVOĞLU

**BAĞIMSIZ**

**EVET**  
K.K.TURAN  
M.A.ORDU  
M.TOPRAK  
R.KARATOP  
S.UĞURLU

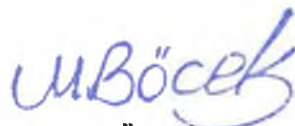

**Muhittin BÖCEK**  
Büyükşehir Belediyesi Başkanı



**Av. Büşra ÖZDEMİR**  
Divan Katibi



**Kerem Kaya TURAN**  
Divan Katibi

## ANTALYA BÜYÜKŞEHİR BELEDİYESİ

11 / 12 / 2023 Tarihli Meclis Toplantısına Ait Oylama Raporu

## OYLAMA 6

A.BİRER	E.DEMİRCİ	M.BATU
A.CAN	E.ÖZDEN	M.DURUKAN
A.COŞKUN	E.UĞUR	M.GUVEN
A.ÇETİN	E.ÜNAL	M.KOCAGÖZ
A.M.YÜCEL	E.YAZAR	M.ULUTAS
B.BULUT	F.K.AYDOĞAN	N.TANIR
B.BUYÜKKURT	H.SAHİN	Ö.BAŞARAN
B.M.ENGİN	H.TUTUNCU	S.ESEN
B.ÖZDEMİR	İ.YILDIRAN	Ş.DURDAŞ
B.ÖZGUVEN	K.YILDIRIM	Ş.KORKUT
E.APÜTKAN	L.KONUR	S.SÖZEN
E.BAL	M.A.KIRIS	U.UYSAL
E.BARIS	M.AKIN	Y.E.ERTÜGAN
E.BILGIC	M.ARAS	Z.ALTUN

EVET 61  
HAYIR 0  
ÇEKİMSER 0

CHP	19	0	0	AK PARTİ	17	0	0	İYİ PARTİ	8	0	0	SP	1	0	0
A.POLAT	EVET			A.YILMAZ	EVET			G.AŞIK	EVET	Ş.ÖZER	EVET	M.MANAVOĞLU	EVET		
D.FİLİZ	EVET			F.DEMİRCİ	EVET			G.CENGİZ	EVET						
H.A.ACAR	EVET			H.Ç.GONCÜ	EVET			H.C.KAMBUROĞLU	EVET						
H.ARIKAN	EVET			H.ÖZDEMİR	EVET			H.ÖZTÜRK	EVET						
M.ALTUNBAŞ	EVET			İ.DEMİR	EVET			M.BASKAK	EVET						
M.BİLİCİ	YOK KULLANMAYAN KİŞİ			İ.ÖZKAN	EVET			M.C.BUYÜKGEBİZ	EVET						
M.GEYİKÇİ	EVET			İ.TUNCER	EVET			M.ÇETİN	EVET						
M.HACIARİFOĞLU	EVET			M.A.ERDOĞAN	EVET			M.YÜKSEL	YOK KULLANMAYAN KİŞİ						
M.KOLEOĞLU	EVET			M.ÖZEREN	EVET			R.ÖZEN	YOK KULLANMAYAN KİŞİ						
M.TUFAN	EVET			M.URAL	EVET										
M.YILMAZ	EVET			N.ATEŞ	EVET			MHP	11	0	0				
MUHİTTİN BÖCEK	YOK KULLANMAYAN KİŞİ			O.AVCI	EVET			A.ATAY	EVET	Z.YILDIRIM	EVET				
N.TOPALOĞLU	EVET			Ö.MANAVOĞLU	EVET			A.B.SARICA	EVET						
O.MANİS	EVET			S.DEMİR	EVET			A.CARAN	EVET						
Ö.BALCI	EVET			S.ÖZKAN	EVET			A.ÇELİK	EVET						
S.G.KIZILCA	EVET			T.TANER	EVET			A.ER	EVET						
S.KUÇUKKURU	EVET			Y.KARAMANCI	EVET			A.SAHİN	EVET						
Ş.OTUZALTI	EVET							H.BALYA	EVET						
T.GENÇ	EVET							K.KARA	EVET						
Ü.CETINKAYA	EVET							Ö.N.İSLEK	EVET						
Z.TAN	EVET							S.SENİRLİ	EVET						

*M. Böcek*

Muhittin BÖCEK  
Büyükşehir Belediye Başkanı

*Büşra Özdemir*  
Av. Büşra ÖZDEMİR  
Divan Katibi

*Kerem Kaya Turan*  
Kerem Kaya TURAN  
Divan Katibi

T.C.  
ANTALYA BÜYÜKŞEHİR BELEDİYESİ  
MECLİS KARARI

	B.Şehir Belediye Bşk. : Muhittin BÖCEK Divan Katibi : Av. Büşra ÖZDEMİR Divan Katibi : Kerem Kaya TURAN :	Karar Tarihi 11-12-2023
		Celse No 1
		Karar No 993
		Eki 1
Özü :	Alanya Belediye Meclisinin 03.10.2023 tarih ve 278 sayılı kararı ile uygun bulunan, Avsallar Mahallesi 508 ada 23 parsel doğusunda bulunan Park Alanı içerisinde Trafo Alanı planlanmasına ilişkin hazırlanan 1/1000 ÖLÇEKLİ UYGULAMA İMAR PLANI DEĞİŞİKLİĞİ, Belediyesinden geldiği şekliyle, oylamaya katılanların oy birliği ile KABUL edildi. (CHP 19 kabul oyu, AK Parti 17 kabul oyu, İYİ Parti 8 kabul oyu, MHP 11 kabul oyu, SAADET 1 kabul oyu, Bağımsız 5 kabul oyu ile toplam 61 oy kullanılmıştır.) (EKİ: 1 adet Komisyon Raporu, 1 adet Oylama Raporu)	
Dairesi : İMAR VE ŞEHİRCİLİK DAİRESİ BAŞKANLIĞI Evrak Ta.ve No :		

Meclisin 11-12-2023 Pazartesi günü saat 14:00 'da yaptığı 2023 dönemi 12. Toplantısının 1. Birleşiminin 1. Oturumunda alınan 2023-993 sayılı karardır.

**GÜNDEMİN 29. MADDESİ**

Büyükşehir Belediye Meclisinin 13.11.2023 tarihli toplantısında gündemin 201. maddesinde görüşülerek İmar ve Bayındırlık Komisyonuna havale edilen; Alanya Belediye Meclisinin 03.10.2023 tarih ve 278 sayılı kararı ile uygun bulunan, Avsallar Mahallesi 508 ada 23 parsel doğusunda bulunan Park Alanı içerisinde Trafo Alanı planlanmasına ilişkin hazırlanan 1/1000 ölçekli Uygulama İmar Planı değişikliği hakkındaki;

**İmar ve Bayındırlık Komisyonunun 01.12.2023 tarihli raporunda;**

Alanya Belediye Meclisinin 03.10.2023 tarih ve 278 sayılı kararı ile uygun bulunan, Avsallar Mahallesi 508 ada 23 parsel doğusunda bulunan Park Alanı içerisinde Trafo Alanı planlanmasına ilişkin hazırlanan 1/1000 ölçekli Uygulama İmar Planı Değişikliği Komisyonumuzca incelenmiş, Belediyesinden geldiği şekliyle uygun olduğu görüşüne varılmıştır.

Komisyon Raporu, Meclis Üyesi Metin ALTUNBAŞ, Meclis Üyesi Mehmet Ali KİRİŞ ve Meclis Üyesi Yusuf KARAMANCI toplantıya katılmadı, diğer üyeler imzalı Meclisin takdirine sunulmuştur.

**Konu görüşmeye açılarak CHP, AK Parti, İYİ Parti, MHP ve SAADET Grup Sözcüleri Komisyon Raporuna katılmış olup yapılan müzakereler sonucunda İmar ve Bayındırlık Komisyonu Raporu doğrultusunda oylamaya sunulmuştur.**

**KARAR:**

Alanya Belediye Meclisinin 03.10.2023 tarih ve 278 sayılı kararı ile uygun bulunan, Avsallar Mahallesi 508 ada 23 parsel doğusunda bulunan Park Alanı içerisinde Trafo Alanı planlanmasına ilişkin hazırlanan 1/1000 ÖLÇEKLİ UYGULAMA İMAR PLANI DEĞİŞİKLİĞİ, Belediyesinden geldiği şekliyle, oylamaya katılanların oy birliği ile KABUL edildi. (CHP 19 kabul oyu, AK Parti 17 kabul oyu, İYİ Parti 8 kabul oyu, MHP 11 kabul oyu, SAADET 1 kabul oyu, Bağımsız 5 kabul oyu ile toplam 61 oy kullanılmıştır.) (EKİ: 1 adet Komisyon Raporu, 1 adet Oylama Raporu)

  
Muhittin BÖCEK  
B.Şehir Belediye Bşk.

  
Av. Büşra ÖZDEMİR  
Divan Katibi

  
Kerem Kaya TURAN  
Divan Katibi

<b>ANTALYA VALİLİĞİ</b> İl İdare ve Değerlendirme Müd.	
Kayıt No :	127148
Karar Tarihi :	11.12.2023
Karar Sayısı :	993
Teslim Tarihi :	18.12.2023



**ANTALYA BÜYÜKŞEHİR BELEDİYESİ**  
**İMAR VE BAYINDIRLIK KOMİSYONU RAPORU**

Tarih:01.12.2023

<b>BİRİM</b>	İMAR VE ŞEHİRCİLİK DAİRESİ BAŞKANLIĞI
<b>TALEP SAHİBİ</b>	AKEDAŞ
<b>MECLİS TOPLANTISININ TARİHİ VE GÜNDEM MADDESİ</b>	Büyükşehir Belediye Meclisinin 13.11.2023 tarihli toplantısında gündemin 201. maddesinde görüşülerek İmar ve Bayındırlık Komisyonuna havale edilmiştir.
<b>TALEP KONUSU</b>	Alanya Belediye Meclisinin 03.10.2023 tarih ve 278 sayılı kararı ile uygun bulunan, Avsallar Mahallesi 508 ada 23 parsel doğusunda bulunan Park Alanı içerisinde Trafo Alanı planlanmasına ilişkin hazırlanan 1/1000 ölçekli Uygulama İmar Planı değişikliği.
<b>KOMİSYON RAPORU:</b>	Alanya Belediye Meclisinin 03.10.2023 tarih ve 278 sayılı kararı ile uygun bulunan, Avsallar Mahallesi 508 ada 23 parsel doğusunda bulunan Park Alanı içerisinde Trafo Alanı planlanmasına ilişkin hazırlanan 1/1000 ölçekli Uygulama İmar Planı değişikliği Komisyonumuzca incelenmiş, Belediyesinden geldiği şekliyle uygun olduğu görüşüne varılmıştır. Komisyon Raporu imza altına alınarak, Meclisin takdirine sunulmuştur.

  
Mithat ARAS  
İmar Kom. Başkanı

Metin ALTUNBAŞ  
İmar Kom. Üyesi  
Toplantıya Katılmadı.

  
Zekeriya ALTUN  
İmar Kom. Üyesi

  
Hasan Ali ACAR  
İmar Kom. Üyesi

Hasan Can KALIBUROĞLU  
İmar Kom. Üyesi

  
Hasan Can KALIBUROĞLU  
İmar Kom. Üyesi

Mehmet Ali KIRIŞ  
İmar Kom. Üyesi

Toplantıya Katılmadı.

Yusuf KARAMANCI  
İmar Kom. Üyesi

Toplantıya Katılmadı.

  
Selçuk SENİRLİ  
İmar Kom. Üyesi

Oylama adı: OYLAMA 6  
Oy konusu: GÜNDEMİN 12 ila 40. MADDELERİ  
Toplantı: ARALIK AYI MECLİS TOPLANTISI  
Oylama başlangıç zamanı: 11.12.2023 14:51:31  
Oylama bitiş zamanı: 11.12.2023 14:52:07  
Toplam oylama sonuçları

Toplam: 65

EVET	61
HAYIR	0
ÇEKİMSER	0
<b>AK PARTİ</b>	
EVET	17
HAYIR	0
ÇEKİMSER	0
<b>BAĞIMSIZ</b>	
EVET	5
HAYIR	0
ÇEKİMSER	0
<b>CHP</b>	
EVET	19
HAYIR	0
ÇEKİMSER	0
<b>İYİ PARTİ</b>	
EVET	8
HAYIR	0
ÇEKİMSER	0
<b>MHP</b>	
EVET	11
HAYIR	0
ÇEKİMSER	0
<b>SP</b>	
EVET	1
HAYIR	0
ÇEKİMSER	0



**Muhittin BÖCEK**  
Büyükşehir Belediyesi Başkanı



**Av. Büşra ÖZDEMİR**  
Divan Katibi



**Kerem Kaya TURAN**  
Divan Katibi

## Bireysel oylama sonuçları

CHP  
EVET

A.POLAT  
D.FİLİZ  
H.A.ACAR  
H.ARIKAN  
M.ALTUNBAŞ  
M.GEYİKÇİ  
M.HACIARİFOĞLU  
M.KÖLEOĞLU  
M.TUFAN  
M.YILMAZ  
N.TOPALOĞLU  
O.MANİS  
Ö.BALCI  
S.G.KIZILCA  
S.KÜÇÜKKURU  
Ş.OTUZALTI  
T.GENÇ  
Ü.ÇETİNKAYA  
Z.TAN

AK PARTİ  
EVET

A.YILMAZ  
F.DEMİRCİ  
H.C.GÖNCÜ  
H.ÖZDEMİR  
İ.DEMİR  
İ.ÖZKAN  
İ.TUNCER  
M.A.ERDOĞAN  
M.ÖZEREN  
M.URAL  
N.ATEŞ  
O.AVCI  
Ö.MANAVOĞLU  
S.DEMİR  
Ş.ÖZKAN  
T.TANER  
Y.KARAMANCI

İYİ PARTİ  
EVET

G.AŞIK  
G.CENGİZ  
H.C.KAMBUROĞLU  
H.ÖZTÜRK  
M.BASKAK  
M.C.BÜYÜKGEBİZ  
M.ÇETİN  
Ş.ÖZER

MHP  
EVET

A.ATAY  
A.B.SARICA  
A.CARAN  
A.ÇELİK  
A.ER  
A.ŞAHİN  
H.BALYA  
K.KARA  
Ö.N.İŞLEK  
S.SENİRLİ  
Z.YILDIRIM

SP

EVET  
M.MANAVOĞLU

BAĞIMSIZ

EVET  
K.K.TURAN  
M.A.ORDU  
M.TOPRAK  
R.KARATOP  
S.UĞURLU

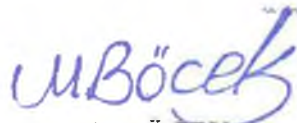

Muhittin BÖCEK  
Büyükşehir Belediyesi Başkanı



Av. Büşra ÖZDEMİR  
Divan Katibi



Kerem Kaya TURAN  
Divan Katibi



## ANTALYA BÜYÜKŞEHİR BELEDİYESİ

11 / 12 / 2023 Tarihli Meclis Toplantısına Ait Oylama Raporu

## OYLAMA 6

A.BİRER	E.DEMİRCİ	M.BATU
A.CAN	E.ÖZDEN	M.DURUKAN
A.COŞKUN	E.UGUR	M.GÜVEN
A.CETİN	E.UNAL	M.KOCAGÖZ
A.M.YUCEL	E.YAZAR	M.ULUTAŞ
B.BULUT	F.K.AYDOĞAN	N.TANIR
B.BÜYÜKKURT	H.SAHİN	O.BAŞARAN
B.M.ENGİN	H.TUTUNCU	S.ESEN
B.ÖZDEMİR	İ.YILDIRAN	Ş.DURDAŞ
B.ÖZGÜVEN	K.YILDIRIM	Ş.KORKUT
E.APUTKAN	L.KONUR	Ş.SÖZEN
E.BAL	M.A.KIRIS	U.UYSAL
E.BARIS	M.AKIN	Y.E.ERTUĞAN
E.BILGIC	M.ARAS	Z.ALTUN

EVET 61  
HAYIR 0  
ÇEKİMSER 0

CHP	19	0	0	AK PARTİ	17	0	0	İYİ PARTİ	8	0	0	SP	1	0	0
A.POLAT	EVET			A.YILMAZ	EVET			G.AŞIK	EVET	Ş.ÖZER	EVET	M.MANAVOĞLU	EVET		
D.FİLİZ	EVET			F.DEMİRCİ	EVET			G.CENGİZ	EVET						
H.A.ACAR	EVET			H.C.GONCU	EVET			H.C.KAMBUROĞLU	EVET			BAGIMSIZ	5	0	0
H.ARIKAN	EVET			H.ÖZDEMİR	EVET			H.ÖZTÜRK	EVET			K.K.TURAN	EVET		
M.ALTUNBAS	EVET			İ.DEMİR	EVET			M.BASKAK	EVET			M.A.ORDU	EVET		
M.BİLİCİ	EVET			İ.ÖZKAN	EVET			M.C.BÜYÜKGEBİZ	EVET			M.TOPRAK	EVET		
M.GEYİKÇİ	EVET			İ.TUNCER	EVET			M.ÇETİN	EVET			R.KARATOP	EVET		
M.HACIARIFOĞLU	EVET			M.A.ERDOĞAN	EVET			M.YUKSEL	EVET			S.UĞURLU	EVET		
M.KOLEOĞLU	EVET			M.ÖZEREN	EVET			R.ÖZEN	EVET						
M.TUFAN	EVET			M.URAL	EVET										
M.YILMAZ	EVET			N.ATEŞ	EVET			MHP	11	0	0				
MUHİTTİN BÖCEK	EVET			O.AVCI	EVET			A.ATAY	EVET	Z.YILDIRIM	EVET				
N.TOPALOĞLU	EVET			Ö.MANAVOĞLU	EVET			A.B.SARICA	EVET						
O.MANİS	EVET			S.DEMİR	EVET			A.CARAN	EVET						
Ö.BALCI	EVET			Ş.ÖZKAN	EVET			A.ÇELİK	EVET						
S.G.KIZILCA	EVET			T.TANER	EVET			A.ER	EVET						
S.KÜÇÜKKURU	EVET			Y.KARAMANCI	EVET			A.SAHİN	EVET						
Ş.OTUZALTI	EVET							H.BALYA	EVET						
T.GENC	EVET							K.KARA	EVET						
U.ÇETİNKAYA	EVET							Ö.N.İŞLEK	EVET						
Z.TAN	EVET							S.SENİRLİ	EVET						

*M. Böcek*  
Muhittin BÖCEK  
Büyükşehir Belediyesi Başkanı

*Büşra Özdemir*  
Av. Büşra ÖZDEMİR  
Divan Katibi

*Kerem Kaya Turan*  
Kerem Kaya TURAN  
Divan Katibi

T.C.  
ANTALYA BÜYÜKŞEHİR BELEDİYESİ  
MECLİS KARARI

	B.Şehir Belediye Bşk. : Muhittin BÖCEK Divan Katibi : Av. Büşra ÖZDEMİR Divan Katibi : Kerem Kaya TURAN	<u>Karar Tarihi</u>
		11-12-2023
		<u>Celse No</u>
		1
		<u>Karar No</u>
		994
		<u>Eki</u>
		1

Özü : Alanya Belediye Meclisinin 03.10.2023 tarih ve 279 sayılı kararı ile uygun bulunan, Avsallar Mahallesi 205 ada 14 parsel kuzeyinde bulunan Park Alanı içerisinde Trafo Alanı planlanmasına ilişkin hazırlanan 1/1000 ÖLÇEKLİ UYGULAMA İMAR PLANI DEĞİŞİKLİĞİ, Belediyesinden geldiği şekliyle, oylamaya katılanların oy birliği ile KABUL edildi. (CHP 19 kabul oyu, AK Parti 17 kabul oyu, İYİ Parti 8 kabul oyu, MHP 11 kabul oyu, SAADET 1 kabul oyu, Bağımsız 5 kabul oyu ile toplam 61 oy kullanılmıştır.) (EKİ: 1 adet Komisyon Raporu, 1 adet Oylama Raporu)

Dairesi : İMAR VE ŞEHİRCİLİK DAİRESİ BAŞKANLIĞI Evrak Ta.ve No :

Meclisin 11-12-2023 Pazartesi günü saat 14:00 'da yaptığı 2023 dönemi 12. Toplantısının 1. Birleşiminin 1. Oturumunda alınan 2023-994 sayılı karardır.

**GÜNDEMİN 30. MADDESİ**

Büyükşehir Belediye Meclisinin 13.11.2023 tarihli toplantısında gündemin 202. maddesinde görüşülerek İmar ve Bayındırlık Komisyonuna havale edilen; Alanya Belediye Meclisinin 03.10.2023 tarih ve 279 sayılı kararı ile uygun bulunan, Avsallar Mahallesi 205 ada 14 parsel kuzeyinde bulunan Park Alanı içerisinde Trafo Alanı planlanmasına ilişkin hazırlanan 1/1000 ölçekli Uygulama İmar Planı değişikliği hakkındaki;

**İmar ve Bayındırlık Komisyonunun 01.12.2023 tarihli raporunda;**

Alanya Belediye Meclisinin 03.10.2023 tarih ve 279 sayılı kararı ile uygun bulunan, Avsallar Mahallesi 205 ada 14 parsel kuzeyinde bulunan Park Alanı içerisinde Trafo Alanı planlanmasına ilişkin hazırlanan 1/1000 ölçekli Uygulama İmar Planı Değişikliği Komisyonumuzca incelenmiş, Belediyesinden geldiği şekliyle uygun olduğu görüşüne varılmıştır.

Komisyon Raporu, Meclis Üyesi Metin ALTUNBAŞ, Meclis Üyesi Mehmet Ali KİRİŞ ve Meclis Üyesi Yusuf KARAMANCI toplantıya katılmadı, diğer üyeler imzalı Meclisin takdirine sunulmuştur.

**Konu görüşmeye açılarak CHP, AK Parti, İYİ Parti, MHP ve SAADET Grup Sözcüleri Komisyon Raporuna katılmış olup yapılan müzakereler sonucunda İmar ve Bayındırlık Komisyonu Raporu doğrultusunda oylamaya sunulmuştur.**

**KARAR:**

Alanya Belediye Meclisinin 03.10.2023 tarih ve 279 sayılı kararı ile uygun bulunan, Avsallar Mahallesi 205 ada 14 parsel kuzeyinde bulunan Park Alanı içerisinde Trafo Alanı planlanmasına ilişkin hazırlanan 1/1000 ÖLÇEKLİ UYGULAMA İMAR PLANI DEĞİŞİKLİĞİ, Belediyesinden geldiği şekliyle, oylamaya katılanların oy birliği ile KABUL edildi. (CHP 19 kabul oyu, AK Parti 17 kabul oyu, İYİ Parti 8 kabul oyu, MHP 11 kabul oyu, SAADET 1 kabul oyu, Bağımsız 5 kabul oyu ile toplam 61 oy kullanılmıştır.) (EKİ: 1 adet Komisyon Raporu, 1 adet Oylama Raporu)

  
Muhittin BÖCEK  
B.Şehir Belediye Bşk.

  
Av. Büşra ÖZDEMİR  
Divan Katibi

  
Kerem Kaya TURAN  
Divan Katibi

<b>ANTALYA VALİLİĞİ</b> İl İdare ve İnenetim Müd.	
Kayıt No	: 127148
Karar Tarihi	: 11.12.2023
Karar Sayısı	: 994
Teslim Tarihi	: 18.12.2023



**ANTALYA BÜYÜKŞEHİR BELEDİYESİ**  
**İMAR VE BAYINDIRLIK KOMİSYONU RAPORU**

Tarih:01.12.2023

<b>BİRİM</b>	İMAR VE ŞEHİRCİLİK DAİRESİ BAŞKANLIĞI
<b>TALEP SAHİBİ</b>	AKEDAŞ
<b>MECLİS TOPLANTISININ TARİHİ VE GÜNDEM MADDESİ</b>	Büyükşehir Belediye Meclisinin 13.11.2023 tarihli toplantısında gündemin 202. maddesinde görüşülerek İmar ve Bayındırlık Komisyonuna havale edilmiştir.
<b>TALEP KONUSU</b>	Alanya Belediye Meclisinin 03.10.2023 tarih ve 279 sayılı kararı ile uygun bulunan, Avsallar Mahallesi 205 ada 14 parsel kuzeyinde bulunan Park Alanı içerisinde Trafo Alanı planlanmasına ilişkin hazırlanan 1/1000 ölçekli Uygulama İmar Planı değişikliği.
<b>KOMİSYON RAPORU:</b>	Alanya Belediye Meclisinin 03.10.2023 tarih ve 279 sayılı kararı ile uygun bulunan, Avsallar Mahallesi 205 ada 14 parsel kuzeyinde bulunan Park Alanı içerisinde Trafo Alanı planlanmasına ilişkin hazırlanan 1/1000 ölçekli Uygulama İmar Planı değişikliği Komisyonumuzca incelenmiş, Belediyesinden geldiği şekliyle uygun olduğu görüşüne varılmıştır. Komisyon Raporu imza altına alınarak, Meclisin takdirine sunulmuştur.

  
Mithat ARAS  
İmar Kom. Başkanı

Metin ALTUNBAŞ  
İmar Kom. Üyesi

  
Zekeriya ALTUN  
İmar Kom. Üyesi

Toplantıya Katılmadı.

  
Hasan Ali ACAR  
İmar Kom. Üyesi

Hasan Can KAMBURUĞLU  
İmar Kom. Üyesi

Hasan Cumhur GÖNÇÜ  
İmar Kom. Üyesi

Mehmet Ali KIRIŞ  
İmar Kom. Üyesi  
Toplantıya Katılmadı.

Yusuf KARAMANCI  
İmar Kom. Üyesi  
Toplantıya Katılmadı.

  
Selçuk SENERLİ  
İmar Kom. Üyesi

Oylama adı: OYLAMA 6  
Oy konusu: GÜNDEMİN 12 İLA 40. MADDELERİ  
Toplantı: ARALIK AYI MECLİS TOPLANTISI  
Oylama başlangıç zamanı: 11.12.2023 14:51:31  
Oylama bitiş zamanı: 11.12.2023 14:52:07  
Toplam oylama sonuçları

Toplam: 65

EVET	61
HAYIR	0
ÇEKİMSER	0
<b>AK PARTİ</b>	
EVET	17
HAYIR	0
ÇEKİMSER	0
<b>BAĞIMSIZ</b>	
EVET	5
HAYIR	0
ÇEKİMSER	0
<b>CHP</b>	
EVET	19
HAYIR	0
ÇEKİMSER	0
<b>İYİ PARTİ</b>	
EVET	8
HAYIR	0
ÇEKİMSER	0
<b>MHP</b>	
EVET	11
HAYIR	0
ÇEKİMSER	0
<b>SP</b>	
EVET	1
HAYIR	0
ÇEKİMSER	0



**Muhittin BÖCEK**  
Büyükşehir Belediyesi Başkanı



**Av. Büşra ÖZDEMİR**  
Divan Katibi



**Kerem Kaya TURAN**  
Divan Katibi

## Bireysel oylama sonuçları

CHP  
EVET  
A.POLAT  
D.FİLİZ  
H.A.ACAR  
H.ARIKAN  
M.ALTUNBAŞ  
M.GEYİKÇİ  
M.HACIARİFOĞLU  
M.KÖLEOĞLU  
M.TUFAN  
M.YILMAZ  
N.TOPALOĞLU  
O.MANİS  
Ö.BALCI  
S.G.KIZILCA  
S.KÜÇÜKKURU  
Ş.OTUZALTI  
T.GENÇ  
Ü.ÇETİNKAYA  
Z.TAN

AK PARTİ  
EVET  
A.YILMAZ  
F.DEMİRCİ  
H.C.GÖNCÜ  
H.ÖZDEMİR  
İ.DEMİR  
İ.ÖZKAN  
İ.TUNCER  
M.A.ERDOĞAN  
M.ÖZEREN  
M.URAL  
N.ATEŞ  
O.AVCI  
Ö.MANAVOĞLU  
S.DEMİR  
Ş.ÖZKAN  
T.TANER  
Y.KARAMANCI

İYİ PARTİ  
EVET  
G.AŞIK  
G.CENGİZ  
H.C.KAMBUROĞLU  
H.ÖZTÜRK  
M.BASKAK  
M.C.BÜYÜKGEBİZ  
M.ÇETİN  
Ş.ÖZER

MHP  
EVET  
A.ATAY  
A.B.SARICA  
A.CARAN  
A.ÇELİK  
A.ER  
A.ŞAHİN  
H.BALYA  
K.KARA  
Ö.N.İŞLEK  
S.SENİRLİ  
Z.YILDIRIM  
  
SP  
EVET  
M.MANAVOĞLU

BAĞIMSIZ  
EVET  
K.K.TURAN  
M.A.ORDU  
M.TOPRAK  
R.KARATOP  
S.UĞURLU



**Muhittin BÖCEK**  
Büyükşehir Belediyesi Başkanı



**Av. Büşra ÖZDEMİR**  
Divan Katibi



**Kerem Kaya TURAN**  
Divan Katibi

## ANTALYA BÜYÜKŞEHİR BELEDİYESİ

11 / 12 / 2023 Tarihli Meclis Toplantısına Ait Oylama Raporu

## OYLAMA 6

A.BİRER	E.DEMİRCİ	M.BATU
A.CAN	E.ÖZDEN	M.DURUKAN
A.ÇOŞKUN	E.UGUR	M.GUVEN
A.CETİN	E.UNAL	M.KOCAGÖZ
A.M.YUCEL	E.YAZAR	M.ULUTAS
B.BULUT	F.K.AYDOĞAN	N.TANIR
B.BÜYÜKKURT	H.SAHİN	O.BASARAN
B.M.ENGİN	H.TÜTÜNCÜ	S.ESEN
B.ÖZDEMİR	I.YILDIRAN	S.DURDAS
B.ÖZGUVEN	K.YILDIRIM	S.KORKUT
E.APUTKAN	L.KONUR	S.SÖZEN
E.BAL	M.A.KIRIŞ	U.UYSAL
E.BARIS	M.AKIN	Y.E.ERTUGAN
E.BILGIC	M.ARAS	Z.ALTUN

EVET 61  
HAYIR 0  
ÇEKİMSER 0

CHP	19	0	0	AK PARTİ	17	0	0	IYI PARTİ	8	0	0	SP	1	0	0
A.POLAT	EVET			A.YILMAZ	EVET			G.ASIK	EVET	Ş.ÖZER	EVET	M.MANAVOĞLU	EVET		
D.FİLİZ	EVET			F.DEMİRCİ	EVET			G.CENGİZ	EVET						
H.A.ACAR	EVET			H.C.GÖNCÜ	EVET			H.C.KAMBUROĞLU	EVET						
H.ARIKAN	EVET			H.ÖZDEMİR	EVET			H.ÖZTÜRK	EVET						
M.ALTUNBAŞ	EVET			I.DEMİR	EVET			M.BASKAK	EVET						
M.BİLİCİ	YOK KULLANMAYAN KİŞİ			I.ÖZKAN	EVET			M.C.BÜYÜKGEBİZ	EVET						
M.GEYİKÇİ	EVET			I.TUNCER	EVET			M.CETİN	EVET						
M.HACIARIFOĞLU	EVET			M.A.ERDOĞAN	EVET			M.YÜKSEL	YOK KULLANMAYAN KİŞİ						
M.KOLEOĞLU	EVET			M.ÖZEREN	EVET			R.ÖZEN	YOK KULLANMAYAN KİŞİ						
M.TUFAN	EVET			M.URAL	EVET										
M.YILMAZ	EVET			N.ATES	EVET			MHP	11	0	0				
MUHİTTİN BÖCEK	YOK KULLANMAYAN KİŞİ			O.AVCI	EVET			A.ATAY	EVET	Z.YILDIRIM	EVET				
N.TOPALOĞLU	EVET			O.MANAVOĞLU	EVET			A.B.SARICA	EVET						
O.MANİS	EVET			S.DEMİR	EVET			A.CARAN	EVET						
Ö.BALCI	EVET			Ş.ÖZKAN	EVET			A.ÇELİK	EVET						
S.G.KIZILCA	EVET			T.TANER	EVET			A.ER	EVET						
S.KÜÇÜKKURU	EVET			Y.KARAMANCI	EVET			A.ŞAHİN	EVET						
Ş.OTUZALTI	EVET							H.BALYA	EVET						
T.GENC	EVET							K.KARA	EVET						
Ü.CETİNKAYA	EVET							Ö.N.İŞLEK	EVET						
Z.TAN	EVET							S.SENİRLİ	EVET						

*M. Böcek*  
Muhittin BÖCEK  
Büyükşehir Belediyesi Başkanı

*Özdemir*  
Av. Büşra ÖZDEMİR  
Divan Katibi

*Kerem Kaya*  
Kerem Kaya TURAN  
Divan Katibi

T.C.  
ANTALYA BÜYÜKŞEHİR BELEDİYESİ  
MECLİS KARARI

	B.Şehir Belediye Bşk. : Muhittin BÖCEK Divan Katibi : Av. Büşra ÖZDEMİR Divan Katibi : Kerem Kaya TURAN	<u>Karar Tarihi</u>
		11-12-2023
		<u>Celse No</u>
		1
		<u>Karar No</u>
		995
		<u>Eki</u>
		1

Özü : Alanya Belediye Meclisinin 03.10.2023 tarih ve 281 sayılı kararı ile uygun bulunan, Avsallar Mahallesi 2558 parsel batısında bulunan Park Alanı içerisinde Trafo Alanı planlanmasına ilişkin hazırlanan 1/1000 ÖLÇEKLİ UYGULAMA İMAR PLANI DEĞİŞİKLİĞİ, Belediyesinden geldiği şekliyle, oylamaya katılanların oy birliği ile KABUL edildi. (CHP 19 kabul oyu, AK Parti 17 kabul oyu, İYİ Parti 8 kabul oyu, MHP 11 kabul oyu, SAADET 1 kabul oyu, Bağımsız 5 kabul oyu ile toplam 61 oy kullanılmıştır.) (EKİ: 1 adet Komisyon Raporu, 1 adet Oylama Raporu)

Dairesi : İMAR VE ŞEHİRCİLİK DAİRESİ BAŞKANLIĞI Evrak Ta.ve No :

Meclisin 11-12-2023 Pazartesi günü saat 14:00 'da yaptığı 2023 dönemi 12. Toplantısının 1. Birleşiminin 1. Oturumunda alınan 2023-995 sayılı karardır.

**GÜNDEMİN 31. MADDESİ**

Büyükşehir Belediye Meclisinin 13.11.2023 tarihli toplantısında gündemin 203. maddesinde görüşülerek İmar ve Bayındırlık Komisyonuna havale edilen; Alanya Belediye Meclisinin 03.10.2023 tarih ve 281 sayılı kararı ile uygun bulunan, Avsallar Mahallesi 2558 parsel batısında bulunan Park Alanı içerisinde Trafo Alanı planlanmasına ilişkin hazırlanan 1/1000 ölçekli Uygulama İmar Planı değişikliği hakkındaki;

**İmar ve Bayındırlık Komisyonunun 01.12.2023 tarihli raporunda;**

Alanya Belediye Meclisinin 03.10.2023 tarih ve 281 sayılı kararı ile uygun bulunan, Avsallar Mahallesi 2558 parsel batısında bulunan Park Alanı içerisinde Trafo Alanı planlanmasına ilişkin hazırlanan 1/1000 ölçekli Uygulama İmar Planı Değişikliği Komisyonumuzca incelenmiş, Belediyesinden geldiği şekliyle uygun olduğu görüşüne varılmıştır.

Komisyon Raporu, Meclis Üyesi Metin ALTUNBAŞ, Meclis Üyesi Mehmet Ali KİRİŞ ve Meclis Üyesi Yusuf KARAMANCI toplantıya katılmadı, diğer üyeler imzalı Meclisin takdirine sunulmuştur.

**Konu görüşmeye açılarak CHP, AK Parti, İYİ Parti, MHP ve SAADET Grup Sözcüleri Komisyon Raporuna katılmış olup yapılan müzakereler sonucunda İmar ve Bayındırlık Komisyonu Raporu doğrultusunda oylamaya sunulmuştur.**

**KARAR:**

Alanya Belediye Meclisinin 03.10.2023 tarih ve 281 sayılı kararı ile uygun bulunan, Avsallar Mahallesi 2558 parsel batısında bulunan Park Alanı içerisinde Trafo Alanı planlanmasına ilişkin hazırlanan 1/1000 ÖLÇEKLİ UYGULAMA İMAR PLANI DEĞİŞİKLİĞİ, Belediyesinden geldiği şekliyle, oylamaya katılanların oy birliği ile KABUL edildi. (CHP 19 kabul oyu, AK Parti 17 kabul oyu, İYİ Parti 8 kabul oyu, MHP 11 kabul oyu, SAADET 1 kabul oyu, Bağımsız 5 kabul oyu ile toplam 61 oy kullanılmıştır.) (EKİ: 1 adet Komisyon Raporu, 1 adet Oylama Raporu)

  
Muhittin BÖCEK  
B.Şehir Belediye Bşk.

  
Av. Büşra ÖZDEMİR  
Divan Katibi

  
Kerem Kaya TURAN  
Divan Katibi

<b>ANTALYA VALİLİĞİ</b> İl İdare ve Denetim Müd.	
Kayıt No	: 127148
Karar Tarihi	: 11.12.2023
Karar Sayısı	: 995
Teslim Tarihi	: 18.12.2023

  
Mithat ARAS  
İmar Kom. Başkanı

Metin ALTUNBAŞ  
İmar Kom. Üyesi  
Toplantıya Katılmadı.

  
Zekeriya ALTUN  
İmar Kom. Üyesi

  
Hâşim ALI ADAAR  
İmar Kom. Üyesi

Hasan Can KAMBURBOĞLU  
İmar Kom. Üyesi

Hasan Dumbul GÖNÇÜ  
İmar Kom. Üyesi

Mehmet Ali KIRLIŞ  
İmar Kom. Üyesi  
Toplantıya Katılmadı.

Yusuif KARAMANCI  
İmar Kom. Üyesi  
Toplantıya Katılmadı.

Selçuk SENERLİ  
İmar Kom. Üyesi





**ANTALYA BÜYÜKŞEHİR BELEDİYESİ**  
**İMAR VE BAYINDIRLIK KOMİSYONU RAPORU**

Tarih:01.12.2023

**BİRİM**

İMAR VE ŞEHİRCİLİK DAİRESİ BAŞKANLIĞI

**TALEP SAHİBİ**

AKEDAŞ

**MECLİS TOPLANTISININ  
TARİHİ VE GÜNDEM  
MADDESİ**

Büyükşehir Belediye Meclisinin 13.11.2023 tarihli toplantısında gündemin 203. maddesinde görüşülerek İmar ve Bayındırlık Komisyonuna havale edilmiştir.

**TALEP KONUSU**

Alanya Belediye Meclisinin 03.10.2023 tarih ve 281 sayılı kararı ile uygun bulunan, Avasallar Mahallesi 2558 parsel batısında bulunan Park Alanı içerisinde Trafo Alanı planlanmasına ilişkin hazırlanan 1/1000 ölçekli Uygulama İmar Planı değişikliği.

**KOMİSYON RAPORU:**

Alanya Belediye Meclisinin 03.10.2023 tarih ve 281 sayılı kararı ile uygun bulunan, Avasallar Mahallesi 2558 parsel batısında bulunan Park Alanı içerisinde Trafo Alanı planlanmasına ilişkin hazırlanan 1/1000 ölçekli Uygulama İmar Planı değişikliği Komisyonumuzca incelenmiş, Belediyesinden geldiği şekliyle uygun olduğu görüşüne varılmıştır.  
Komisyon Raporu imza altına alınarak, Meclisin takdirine sunulmuştur.

Oylama adı: OYLAMA 6  
Oy konusu: GÜNDEMİN 12 İLA 40. MADDELERİ  
Toplantı: ARALIK AYI MECLİS TOPLANTISI  
Oylama başlangıç zamanı: 11.12.2023 14:51:31  
Oylama bitiş zamanı: 11.12.2023 14:52:07  
Toplam oylama sonuçları

Toplam: 65

EVET	61
HAYIR	0
ÇEKİMSER	0
<b>AK PARTİ</b>	
EVET	17
HAYIR	0
ÇEKİMSER	0
<b>BAĞIMSIZ</b>	
EVET	5
HAYIR	0
ÇEKİMSER	0
<b>CHP</b>	
EVET	19
HAYIR	0
ÇEKİMSER	0
<b>İYİ PARTİ</b>	
EVET	8
HAYIR	0
ÇEKİMSER	0
<b>MHP</b>	
EVET	11
HAYIR	0
ÇEKİMSER	0
<b>SP</b>	
EVET	1
HAYIR	0
ÇEKİMSER	0



**Muhittin BÖCEK**  
Büyükşehir Belediyesi Başkanı



**Av. Büşra ÖZDEMİR**  
Divan Katibi



**Kerem Kaya TURAN**  
Divan Katibi

## Bireysel oylama sonuçları

CHP  
EVET

A.POLAT  
D.FİLİZ  
H.A.ACAR  
H.ARIKAN  
M.ALTUNBAŞ  
M.GEYİKÇİ  
M.HACIARİFOĞLU  
M.KÖLEOĞLU  
M.TUFAN  
M.YILMAZ  
N.TOPALOĞLU  
O.MANİS  
Ö.BALCI  
S.G.KIZILCA  
S.KÜÇÜKKURU  
Ş.OTUZALTI  
T.GENÇ  
Ü.ÇETİNKAYA  
Z.TAN

AK PARTİ  
EVET

A.YILMAZ  
F.DEMİRCİ  
H.C.GÖNCÜ  
H.ÖZDEMİR  
İ.DEMİR  
İ.ÖZKAN  
İ.TUNCER  
M.A.ERDOĞAN  
M.ÖZEREN  
M.URAL  
N.ATEŞ  
O.AVCI  
Ö.MANAVOĞLU  
S.DEMİR  
Ş.ÖZKAN  
T.TANER  
Y.KARAMANCI

İYİ PARTİ  
EVET

G.AŞIK  
G.CENGİZ  
H.C.KAMBUROĞLU  
H.ÖZTÜRK  
M.BASKAK  
M.C.BÜYÜKGEBİZ  
M.ÇETİN  
Ş.ÖZER

MHP  
EVET

A.ATAY  
A.B.SARICA  
A.CARAN  
A.ÇELİK  
A.ER  
A.ŞAHİN  
H.BALYA  
K.KARA  
Ö.N.İŞLEK  
S.SENİRLİ  
Z.YILDIRIM

SP

EVET  
M.MANAVOĞLU

BAĞIMSIZ  
EVET

K.K.TURAN  
M.A.ORDU  
M.TOPRAK  
R.KARATOP  
S.UĞURLU



**Muhittin BÖCEK**  
Büyükşehir Belediyesi Başkanı



**Av. Büşra ÖZDEMİR**  
Divan Katibi



**Kerem Kaya TURAN**  
Divan Katibi

## ANTALYA BÜYÜKŞEHİR BELEDİYESİ

11 / 12 / 2023 Tarihli Meclis Toplantısına Ait Oylama Raporu

## OYLAMA 6

A.BİRER	E.DEMİRCİ	M.BATU
A.CAN	E.ÖZDEN	M.DURUKAN
A.COSKUN	E.UGUR	M.GUVEN
A.CETİN	E.UNAL	M.KOCAGÖZ
A.M.YÜCEL	E.YAZAR	M.ULUTAS
B.BULUT	F.K.AYDOĞAN	N.TANIR
B.BÜYÜKKURT	H.SAHİN	O.BASARAN
B.M.ENGİN	H.TUTUNCU	S.ESEN
B.ÖZDEMİR	İ.YILDIRAN	Ş.DURDAS
B.ÖZGUVEN	K.YILDIRIM	Ş.KORKUT
E.APÜTKAN	L.KONUR	Ş.SOZEN
E.BAL	M.A.KIRIS	U.UYSAL
E.BARIS	M.AKIN	Y.E.ERTUGAN
E.BILGIC	M.ARAS	Z.ALTUN

EVET 61  
HAYIR 0  
ÇEKİMSER 0

CHP	19	0	0	AK PARTİ	17	0	0	İYİ PARTİ	8	0	0	SP	1	0	0
A.POLAT	EVET			A.YILMAZ	EVET			G.AŞIK	EVET	S.ÖZER	EVET	M.MANAVOĞLU	EVET		
D.FİLİZ	EVET			F.DEMİRCİ	EVET			G.CENGİZ	EVET						
H.A.ACAR	EVET			H.C.GONCU	EVET			H.C.KAMBUROĞLU	EVET						
H.ARIKAN	EVET			H.ÖZDEMİR	EVET			H.ÖZTÜRK	EVET						
M.ALTUNBAŞ	EVET			İ.DEMİR	EVET			M.BASKAK	EVET						
M.BİLİCİ	EVET			İ.ÖZKAN	EVET			M.C.BÜYÜKGEBİZ	EVET						
M.GEYİKÇİ	EVET			İ.TUNCER	EVET			M.CETİN	EVET						
M.HACIARİFOĞLU	EVET			M.A.ERDOĞAN	EVET			M.YUKSEL	EVET						
M.KÖLEOĞLU	EVET			M.ÖZEREN	EVET			R.ÖZEN	EVET						
M.TUFAN	EVET			M.URAL	EVET										
M.YILMAZ	EVET			N.ATEŞ	EVET			MHP	11	0	0				
MUHİTTİN BÖCEK	EVET			O.AVCI	EVET			A.ATAY	EVET	Z.YILDIRIM	EVET				
N.TOPALOĞLU	EVET			Ö.MANAVOĞLU	EVET			A.B.SARICA	EVET						
O.MANİS	EVET			S.DEMİR	EVET			A.CARAN	EVET						
Ö.BALCI	EVET			Ş.ÖZKAN	EVET			A.ÇELİK	EVET						
S.G.KIZILCA	EVET			T.TANER	EVET			A.ER	EVET						
S.KUÇUKKURU	EVET			Y.KARAMANCI	EVET			A.ŞAHİN	EVET						
Ş.OTUZALTI	EVET							H.BALYA	EVET						
T.GENÇ	EVET							K.KARA	EVET						
Ü.CETİNKAYA	EVET							Ö.N.İŞLEK	EVET						
Z.TAN	EVET							S.SENİRLİ	EVET						

*Muhittin Böcek*

Muhittin BÖCEK  
Büyükşehir Belediyesi Başkanı

*Büşra Özdemir*

Av. Büşra ÖZDEMİR  
Divan Katibi

*Kerem Kaya Turan*

Kerem Kaya TURAN  
Divan Katibi

T.C.  
ANTALYA BÜYÜKŞEHİR BELEDİYESİ  
MECLİS KARARI

	B.Şehir Belediye Bşk. : Muhittin BÖCEK Divan Katibi : Av. Büşra ÖZDEMİR Divan Katibi : Kerem Kaya TURAN	Karar Tarihi <b>11-12-2023</b>
		Celse No <b>1</b>
		Karar No <b>996</b>
		Eki <b>1</b>
Özü : Alanya Belediye Meclisinin 03.10.2023 tarih ve 282 sayılı kararı ile uygun bulunan, Avsallar Mahallesi 223 ada güneyinde bulunan Park Alanı içerisinde Trafo Alanı planlanmasına ilişkin hazırlanan 1/1000 ÖLÇEKLİ UYGULAMA İMAR PLANI DEĞİŞİKLİĞİ, Belediyesinden geldiği şekliyle, oylamaya katılanların oy birliği ile KABUL edildi. (CHP 19 kabul oyu, AK Parti 17 kabul oyu, İYİ Parti 8 kabul oyu, MHP 11 kabul oyu, SAADET 1 kabul oyu, Bağımsız 5 kabul oyu ile toplam 61 oy kullanılmıştır.) (EKİ: 1 adet Komisyon Raporu, 1 adet Oylama Raporu)		
Dairesi : İMAR VE ŞEHİRCİLİK DAİRESİ BAŞKANLIĞI Evrak Ta.ve No :		

Meclisin 11-12-2023 Pazartesi günü saat 14:00 'da yaptığı 2023 dönemi 12. Toplantısının 1. Birleşiminin 1. Oturumunda alınan 2023-996 sayılı karardır.

**GÜNDEMİN 32. MADDESİ**

Büyükşehir Belediye Meclisinin 13.11.2023 tarihli toplantısında gündemin 204. maddesinde görüşülerek İmar ve Bayındırlık Komisyonuna havale edilen; Alanya Belediye Meclisinin 03.10.2023 tarih ve 282 sayılı kararı ile uygun bulunan, Avsallar Mahallesi 223 ada güneyinde bulunan Park Alanı içerisinde Trafo Alanı planlanmasına ilişkin hazırlanan 1/1000 ölçekli Uygulama İmar Planı değişikliği hakkındaki;

**İmar ve Bayındırlık Komisyonunun 01.12.2023 tarihli raporunda;**

Alanya Belediye Meclisinin 03.10.2023 tarih ve 282 sayılı kararı ile uygun bulunan, Avsallar Mahallesi 223 ada güneyinde bulunan Park Alanı içerisinde Trafo Alanı planlanmasına ilişkin hazırlanan 1/1000 ölçekli Uygulama İmar Planı değişikliği Komisyonumuzca incelenmiş, Belediyesinden geldiği şekliyle uygun olduğu görüşüne varılmıştır.

Komisyon Raporu, Meclis Üyesi Metin ALTUNBAŞ, Meclis Üyesi Mehmet Ali KİRİŞ ve Meclis Üyesi Yusuf KARAMANCI toplantıya katılmadı, diğer üyeler imzalı Meclisin takdirine sunulmuştur.

**Konu görüşmeye açılarak CHP, AK Parti, İYİ Parti, MHP ve SAADET Grup Sözcüleri Komisyon Raporuna katılmış olup yapılan müzakereler sonucunda İmar ve Bayındırlık Komisyonu Raporu doğrultusunda oylamaya sunulmuştur.**

**KARAR:**

Alanya Belediye Meclisinin 03.10.2023 tarih ve 282 sayılı kararı ile uygun bulunan, Avsallar Mahallesi 223 ada güneyinde bulunan Park Alanı içerisinde Trafo Alanı planlanmasına ilişkin hazırlanan 1/1000 ÖLÇEKLİ UYGULAMA İMAR PLANI DEĞİŞİKLİĞİ, Belediyesinden geldiği şekliyle, oylamaya katılanların oy birliği ile KABUL edildi. (CHP 19 kabul oyu, AK Parti 17 kabul oyu, İYİ Parti 8 kabul oyu, MHP 11 kabul oyu, SAADET 1 kabul oyu, Bağımsız 5 kabul oyu ile toplam 61 oy kullanılmıştır.) (EKİ: 1 adet Komisyon Raporu, 1 adet Oylama Raporu)

  
Muhittin BÖCEK  
B.Şehir Belediye Bşk.

  
Av. Büşra ÖZDEMİR  
Divan Katibi

  
Kerem Kaya TURAN  
Divan Katibi

<b>ANTALYA VALİLİĞİ</b> İl İdare ve Denetim Müd.	
Kayıt No	: 127148
Karar Tarihi	: 11.12.2023
Karar Sayısı	: 996
Teslim Tarihi	: 18.12.2023



ANTALYA BÜYÜK  
İMAR VE BAYINDIRLIK

BİRİM	İMAR VE ŞEHİR
TALEP SAHİBİ	AKEDAŞ
MECLİS TOPLANTISININ TARİHİ VE GÜNDEM MADDESİ	Büyükşehir B toplantısında g ve Bayındırlık K
TALEP KONUSU	Alanya Belediy kararı ile uygu güneyinde bul planlanmasına İmar Planı deđi
KOMİSYON RAPORU:	Alanya Belediy kararı ile uygu güneyinde bul planlanmasına İmar Planı Belediyesinden varılmıştır. Komisyon Rap sunulmuştur.

Mithat ARAS  
İmar Kom. Başkanı

Metin AL  
İmar Kom.  
Toplantıya

Hasan Ali ACAR  
İmar Kom. Üyesi

Hasan Can KAR  
İmar Kom.

Mehmet Ali KIRIŞ  
İmar Kom. Üyesi  
Toplantıya Katılmadı.

Yusuf K  
İmar Kom.  
Toplantıya



ANTALYA BÜYÜKŞEHİR  
İMAR VE BAYINDIRLIK KOMİSYONU

BİRİM	İMAR VE ŞEHİRCİLİK
TALEP SAHİBİ	AKEDAŞ
MECLİS TOPLANTISININ TARİHİ VE GÜNDEM MADESİ	Büyükşehir Belediye toplantısında gündem ve Bayındırlık Komisyon
TALEP KONUSU	Alanya Belediye Meclisi kararı ile uygun bul güneyinde bulunan planlanmasına ilişkin İmar Planı değişikliği.
KOMİSYON RAPORU:	Alanya Belediye Meclisi kararı ile uygun bul güneyinde bulunan planlanmasına ilişkin İmar Planı değişikliği Belediyesinden geldi varılmıştır. Komisyon Raporu im sunulmuştur.

Mithat ARAS  
İmar Kom. Başkanı

Metin ALTUNB  
İmar Kom. Üyesi  
Toplantıya Katıldı

Hasan Ali ACAR  
İmar Kom. Üyesi

Hasan Can KAMGÜR  
İmar Kom. Üyesi

Mehmet Ali KIRIŞ  
İmar Kom. Üyesi  
Toplantıya Katılmadı.

Yusuf KARAM  
İmar Kom. Üyesi  
Toplantıya Katıldı

**ANTALYA BÜYÜKŞEHİR BELEDİYESİ**  
**İMAR VE BAYINDIRLIK KOMİSYONU RAPORU**

Tarih:01.12.2023

<b>BİRİM</b>	İMAR VE ŞEHİRCİLİK DAİRESİ BAŞKANLIĞI
<b>TALEP SAHİBİ</b>	AKEDAŞ
<b>MECLİS TOPLANTISININ TARİHİ VE GÜNDEM MADDESİ</b>	Büyükşehir Belediye Meclisinin 13.11.2023 tarihli toplantısında gündemin 204. maddesinde görüşülerek İmar ve Bayındırlık Komisyonuna havale edilmiştir.
<b>TALEP KONUSU</b>	Alanya Belediye Meclisinin 03.10.2023 tarih ve 282 sayılı kararı ile uygun bulunan, Avsallar Mahallesi 223 ada güneyinde bulunan Park Alanı içerisinde Trafo Alanı planlanmasına ilişkin hazırlanan 1/1000 ölçekli Uygulama İmar Planı değişikliği.
<b>KOMİSYON RAPORU:</b>	Alanya Belediye Meclisinin 03.10.2023 tarih ve 282 sayılı kararı ile uygun bulunan, Avsallar Mahallesi 223 ada güneyinde bulunan Park Alanı içerisinde Trafo Alanı planlanmasına ilişkin hazırlanan 1/1000 ölçekli Uygulama İmar Planı değişikliği Komisyonumuzca incelenmiş, Belediyesinden geldiği şekliyle uygun olduğu görüşüne varılmıştır. Komisyon Raporu imza altına alınarak, Meclisin takdirine sunulmuştur.

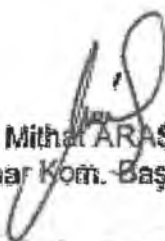
  
**Mithat ARAS**  
 İmar Kom. Başkanı

**Metin ALTUNBAŞ**  
 İmar Kom. Üyesi

  
**Zekeriya ALTUN**  
 İmar Kom. Üyesi

Toplantıya Katılmadı.

  
**Hasan Ali ACAR**  
 İmar Kom. Üyesi

  
**Hasan Can KEMALROĞLU**  
 İmar Kom. Üyesi

  
**Hasan Cumhur GÖNÇÜ**  
 İmar Kom. Üyesi

**Mehmet Ali KIRIŞ**  
 İmar Kom. Üyesi

**Yusuf KARAMANCI**  
 İmar Kom. Üyesi

  
**Selçuk SENİRLİ**  
 İmar Kom. Üyesi

Toplantıya Katılmadı.

Toplantıya Katılmadı.



Oylama adı: OYLAMA 6  
Oy konusu: GÜNDEMİN 12 ila 40. MADDELERİ  
Toplantı: ARALIK AYI MECLİS TOPLANTISI  
Oylama başlangıç zamanı: 11.12.2023 14:51:31  
Oylama bitiş zamanı: 11.12.2023 14:52:07  
Toplam oylama sonuçları

Toplam: 65

EVET	61
HAYIR	0
ÇEKİMSER	0
<b>AK PARTİ</b>	
EVET	17
HAYIR	0
ÇEKİMSER	0
<b>BAĞIMSIZ</b>	
EVET	5
HAYIR	0
ÇEKİMSER	0
<b>CHP</b>	
EVET	19
HAYIR	0
ÇEKİMSER	0
<b>İYİ PARTİ</b>	
EVET	8
HAYIR	0
ÇEKİMSER	0
<b>MHP</b>	
EVET	11
HAYIR	0
ÇEKİMSER	0
<b>SP</b>	
EVET	1
HAYIR	0
ÇEKİMSER	0

Muhittin BÖCEK  
Büyükşehir Belediyesi Başkanı

Av. Büşra ÖZDEMİR  
Divan Katibi

Kerem Kaya TURAN  
Divan Katibi

## Bireysel oylama sonuçları

CHP  
EVET  
A.POLAT  
D.FİLİZ  
H.A.ACAR  
H.ARIKAN  
M.ALTUNBAŞ  
M.GEYİKÇİ  
M.HACIARİFOĞLU  
M.KÖLEOĞLU  
M.TUFAN  
M.YILMAZ  
N.TOPALOĞLU  
O.MANİS  
Ö.BALCI  
S.G.KIZILCA  
S.KÜÇÜKKURU  
Ş.OTUZALTI  
T.GENÇ  
Ü.ÇETİNKAYA  
Z.TAN

AK PARTİ  
EVET  
A.YILMAZ  
F.DEMİRCİ  
H.C.GÖNCÜ  
H.ÖZDEMİR  
İ.DEMİR  
İ.ÖZKAN  
İ.TUNCER  
M.A.ERDOĞAN  
M.ÖZEREN  
M.URAL  
N.ATEŞ  
O.AVCI  
Ö.MANAVOĞLU  
S.DEMİR  
Ş.ÖZKAN  
T.TANER  
Y.KARAMANCI

İYİ PARTİ  
EVET  
G.AŞIK  
G.CENGİZ  
H.C.KAMBUROĞLU  
H.ÖZTÜRK  
M.BASKAK  
M.C.BÜYÜKGEBİZ  
M.ÇETİN  
Ş.ÖZER

MHP  
EVET  
A.ATAY  
A.B.SARICA  
A.CARAN  
A.ÇELİK  
A.ER  
A.ŞAHİN  
H.BALYA  
K.KARA  
Ö.N.İŞLEK  
S.SENİRLİ  
Z.YILDIRIM

SP  
EVET  
M.MANAVOĞLU

BAĞIMSIZ  
EVET  
K.K.TURAN  
M.A.ORDU  
M.TOPRAK  
R.KARATOP  
S.UĞURLU



**Muhittin BÖCEK**  
Büyükşehir Belediyesi Başkanı



**Av. Büşra ÖZDEMİR**  
Divan Katibi



**Kerem Kaya TURAN**  
Divan Katibi

## ANTALYA BÜYÜKŞEHİR BELEDİYESİ

11 / 12 / 2023 Tarihli Meclis Toplantısına Ait Oylama Raporu

## OYLAMA 6

A.BİRER	E.DEMİRCİ	M.BATU
A.CAN	E.ÖZDEN	M.DURUKAN
A.ÇOŞKUN	E.UGUR	M.GUVEN
A.CETİN	E.UNAL	M.KOCAGÖZ
A.M.YUCEL	E.YAZAR	M.ULUTAS
B.BULUT	F.K.AYDOĞAN	N.TANIR
B.BÜYÜKKURT	H.ŞAHİN	O.BASARAN
B.M.ENGİN	H.TUTUNCU	S.ESEN
B.ÖZDEMİR	I.YILDIRAN	S.DURDAŞ
B.ÖZGUVEN	K.YILDIRIM	S.KORKUT
E.APUTKAN	L.KONUR	S.SOZEN
E.BAL	M.A.KIRIS	U.UYSAL
E.BARIS	M.AKIN	Y.E.ERTUGAN
E.BİLGİCİ	M.ARAS	Z.ALTUN

EVET 61  
HAYIR 0  
ÇEKİMSER 0

CHP	19	0	0	AK PARTİ	17	0	0	İYİ PARTİ	8	0	0	SP	1	0	0
A.POLAT	EVET			A.YILMAZ	EVET			G.ASIK	EVET	Ş.ÖZER	EVET	M.MANAVOĞLU	EVET		
D.FILİZ	EVET			F.DEMİRCİ	EVET			G.CENGİZ	EVET						
H.A.ACAR	EVET			H.C.GÖNCÜ	EVET			H.C.KAMBUROĞLU	EVET						
H.ARIKAN	EVET			H.ÖZDEMİR	EVET			H.ÖZTÜRK	EVET						
M.ALTUNBAŞ	EVET			I.DEMİR	EVET			M.BASKAK	EVET						
M.BİLİCİ	KY KULLANMAYAN KİŞİ			I.ÖZKAN	EVET			M.C.BÜYÜKGEBİZ	EVET						
M.GEYİKÇİ	EVET			I.TUNCER	EVET			M.ÇETİN	EVET						
M.HACIARİFOĞLU	EVET			M.A.ERDOĞAN	EVET			M.YÜKSEL	KY KULLANMAYAN KİŞİ						
M.KOLEOĞLU	EVET			M.ÖZEREN	EVET			R.ÖZEN	KY KULLANMAYAN KİŞİ						
M.TUFAN	EVET			M.URAL	EVET										
M.YILMAZ	EVET			N.ATEŞ	EVET			MHP	11	0	0				
MUHİTTİN BÖCEK	KY KULLANMAYAN KİŞİ			O.AVCI	EVET			A.ATAY	EVET	Z.YILDIRIM	EVET				
N.TOPALOĞLU	EVET			O.MANAVOĞLU	EVET			A.B.SARICA	EVET						
O.MANİS	EVET			S.DEMİR	EVET			A.ÇARAN	EVET						
Ö.BALCI	EVET			S.ÖZKAN	EVET			A.ÇELİK	EVET						
Ş.G.KIZILCA	EVET			T.TANER	EVET			A.ER	EVET						
S.KÜÇÜKKURU	EVET			Y.KARAMANCI	EVET			A.ŞAHİN	EVET						
Ş.OTUZALTI	EVET							H.BALYA	EVET						
T.GENÇ	EVET							K.KARA	EVET						
U.ÇETİNKAYA	EVET							Ö.N.İŞLEK	EVET						
Z.TAN	EVET							S.SENİRLİ	EVET						

Muhittin BÖCEK  
Büyükşehir Belediyesi Başkanı

Av. Büşra ÖZDEMİR  
Divan Katibi

Kerem Kaya TURAN  
Divan Katibi

T.C.  
ANTALYA BÜYÜKŞEHİR BELEDİYESİ  
MECLİS KARARI

	B.Şehir Belediye Bşk. : Muhittin BÖCEK Divan Katibi : Av. Büşra ÖZDEMİR Divan Katibi : Kerem Kaya TURAN :	Karar Tarihi
		11-12-2023
		Celse No
		1
		Karar No
		997
		Eki
		1

Alanya Belediye Meclisinin 03.10.2023 tarih ve 283 sayılı kararı ile uygun bulunan, Avsallar Mahallesi 531 ada 6 parselin doğusunda bulunan Park Alanı içerisinde Trafo Alanı planlanmasına ilişkin hazırlanan 1/1000 ÖLÇEKLİ UYGULAMA İMAR PLANI DEĞİŞİKLİĞİ, Belediyesinden geldiği şekliyle, oylamaya katılanların oy birliği ile KABUL edildi. (CHP 19 kabul oyu, AK Parti 17 kabul oyu, İYİ Parti 8 kabul oyu, MHP 11 kabul oyu, SAADET 1 kabul oyu, Bağımsız 5 kabul oyu ile toplam 61 oy kullanılmıştır.) (EKİ: 1 adet Komisyon Raporu, 1 adet Oylama Raporu)

Dairesi : İMAR VE ŞEHİRCİLİK DAİRESİ BAŞKANLIĞI Evrak Ta.ve No :

Meclisin 11-12-2023 Pazartesi günü saat 14:00 'da yaptığı 2023 dönemi 12. Toplantısının 1. Birleşiminin 1. Oturumunda alınan 2023-997 sayılı karardır.

**GÜNDEMİN 33. MADDESİ**

Büyükşehir Belediye Meclisinin 13.11.2023 tarihli toplantısında gündemin 205. maddesinde görüşülerek İmar ve Bayındırlık Komisyonuna havale edilen; Alanya Belediye Meclisinin 03.10.2023 tarih ve 283 sayılı kararı ile uygun bulunan, Avsallar Mahallesi 531 ada 6 parselin doğusunda bulunan Park Alanı içerisinde Trafo Alanı planlanmasına ilişkin hazırlanan 1/1000 ölçekli Uygulama İmar Planı değişikliği hakkındaki;

**İmar ve Bayındırlık Komisyonunun 01.12.2023 tarihli raporunda;**

Alanya Belediye Meclisinin 03.10.2023 tarih ve 283 sayılı kararı ile uygun bulunan, Avsallar Mahallesi 531 ada 6 parselin doğusunda bulunan Park Alanı içerisinde Trafo Alanı planlanmasına ilişkin hazırlanan 1/1000 ölçekli Uygulama İmar Planı Değişikliği Komisyonumuzca incelenmiş, Belediyesinden geldiği şekliyle uygun olduğu görüşüne varılmıştır.

Komisyon Raporu, Meclis Üyesi Metin ALTUNBAŞ, Meclis Üyesi Mehmet Ali KİRİŞ ve Meclis Üyesi Yusuf KARAMANCI toplantıya katılmadı, diğer üyeler imzalı Meclisin takdirine sunulmuştur.

**Konu görüşmeye açılarak CHP, AK Parti, İYİ Parti, MHP ve SAADET Grup Sözcüleri Komisyon Raporuna katılmış olup yapılan müzakereler sonucunda İmar ve Bayındırlık Komisyonu Raporu doğrultusunda oylamaya sunulmuştur.**

**KARAR:**

Alanya Belediye Meclisinin 03.10.2023 tarih ve 283 sayılı kararı ile uygun bulunan, Avsallar Mahallesi 531 ada 6 parselin doğusunda bulunan Park Alanı içerisinde Trafo Alanı planlanmasına ilişkin hazırlanan 1/1000 ÖLÇEKLİ UYGULAMA İMAR PLANI DEĞİŞİKLİĞİ, Belediyesinden geldiği şekliyle, oylamaya katılanların oy birliği ile KABUL edildi. (CHP 19 kabul oyu, AK Parti 17 kabul oyu, İYİ Parti 8 kabul oyu, MHP 11 kabul oyu, SAADET 1 kabul oyu, Bağımsız 5 kabul oyu ile toplam 61 oy kullanılmıştır.) (EKİ: 1 adet Komisyon Raporu, 1 adet Oylama Raporu)

  
Muhittin BÖCEK  
B.Şehir Belediye Bşk.

  
Av. Büşra ÖZDEMİR  
Divan Katibi

  
Kerem Kaya TURAN  
Divan Katibi

ANTALYA VALİLİĞİ İl İdare ve Benetim Müd.	
Kayıt No	: 127148
Karar Tarihi	: 11.12.2023
Karar Sayısı	: 997
Teslim Tarihi	: 18.12.2023



ANTALYA BÜYÜKŞEHİR BELEDİYESİ  
İMAR VE BAYINDIRLIK KOMİSYONU RAPORU

33

Tarih:01.12.2023

BİRİM	İMAR VE ŞEHİRCİLİK DAİRESİ BAŞKANLIĞI
TALEP SAHİBİ	AKEDAŞ
MECLİS TOPLANTISININ TARİHİ VE GÜNDEM MADDESİ	Büyükşehir Belediye Meclisinin 13.11.2023 tarihli toplantısında gündemin 205. maddesinde görüşülerek İmar ve Bayındırlık Komisyonuna havale edilmiştir.
TALEP KONUSU	Alanya Belediye Meclisinin 03.10.2023 tarih ve 283 sayılı kararı ile uygun bulunan, Avsallar Mahallesi 531 ada 6 parselin doğusunda bulunan Park Alanı içerisinde Trafo Alanı planlanmasına ilişkin hazırlanan 1/1000 ölçekli Uygulama İmar Planı değişikliği.
KOMİSYON RAPORU:	Alanya Belediye Meclisinin 03.10.2023 tarih ve 283 sayılı kararı ile uygun bulunan, Avsallar Mahallesi 531 ada 6 parselin doğusunda bulunan Park Alanı içerisinde Trafo Alanı planlanmasına ilişkin hazırlanan 1/1000 ölçekli Uygulama İmar Planı değişikliği Komisyonumuzca incelenmiş, Belediyesinden geldiği şekliyle uygun olduğu görüşüne varılmıştır. Komisyon Raporu imza altına alınarak, Meclisin takdirine sunulmuştur.

  
Mithat ARAS  
İmar Kom. Başkanı

Metin ALTUNBAŞ  
İmar Kom. Üyesi

  
Zekeriya ALTUN  
İmar Kom. Üyesi

Toplantıya Katılmadı.

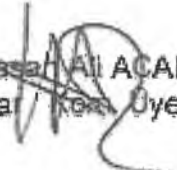
  
Hasan Ali ACAR  
İmar Kom. Üyesi

Hasan Can KAMBURÖĞLU  
İmar Kom. Üyesi

Hasan Cumhuri GÖNCÜ  
İmar Kom. Üyesi

Mehmet Ali KIRIŞ  
İmar Kom. Üyesi  
Toplantıya Katılmadı.

Yusuf KARAMANCI  
İmar Kom. Üyesi  
Toplantıya Katılmadı.

  
Selçuk SEMİRLİ  
İmar Kom. Üyesi

Oylama adı: OYLAMA 6  
Oy konusu: GÜNDEMİN 12 ila 40. MADDELERİ  
Toplantı: ARALIK AYI MECLİS TOPLANTISI  
Oylama başlangıç zamanı: 11.12.2023 14:51:31  
Oylama bitiş zamanı: 11.12.2023 14:52:07  
Toplam oylama sonuçları

Toplam: 65

EVET	61
HAYIR	0
ÇEKİMSER	0
<b>AK PARTİ</b>	
EVET	17
HAYIR	0
ÇEKİMSER	0
<b>BAĞIMSIZ</b>	
EVET	5
HAYIR	0
ÇEKİMSER	0
<b>CHP</b>	
EVET	19
HAYIR	0
ÇEKİMSER	0
<b>İYİ PARTİ</b>	
EVET	8
HAYIR	0
ÇEKİMSER	0
<b>MHP</b>	
EVET	11
HAYIR	0
ÇEKİMSER	0
<b>SP</b>	
EVET	1
HAYIR	0
ÇEKİMSER	0



**Muhittin BÖCEK**  
Büyükşehir Belediyesi Başkanı



**Av. Büşra ÖZDEMİR**  
Divan Katibi



**Kerem Kaya TURAN**  
Divan Katibi

## Bireysel oylama sonuçları

CHP  
EVET  
A.POLAT  
D.FİLİZ  
H.A.ACAR  
H.ARIKAN  
M.ALTUNBAŞ  
M.GEYİKÇİ  
M.HACIARİFOĞLU  
M.KÖLEOĞLU  
M.TUFAN  
M.YILMAZ  
N.TOPALOĞLU  
O.MANİS  
Ö.BALCI  
S.G.KIZILCA  
S.KÜÇÜKKURU  
Ş.OTUZALTI  
T.GENÇ  
Ü.ÇETİNKAYA  
Z.TAN

AK PARTİ  
EVET  
A.YILMAZ  
F.DEMİRCİ  
H.C.GÖNCÜ  
H.ÖZDEMİR  
İ.DEMİR  
İ.ÖZKAN  
İ.TUNCER  
M.A.ERDOĞAN  
M.ÖZEREN  
M.URAL  
N.ATEŞ  
O.AVCI  
Ö.MANAVOĞLU  
S.DEMİR  
Ş.ÖZKAN  
T.TANER  
Y.KARAMANCI

İYİ PARTİ  
EVET  
G.AŞIK  
G.CENGİZ  
H.C.KAMBUROĞLU  
H.ÖZTÜRK  
M.BASKAK  
M.C.BÜYÜKGEBİZ  
M.ÇETİN  
Ş.ÖZER

MHP  
EVET  
A.ATAY  
A.B.SARICA  
A.CARAN  
A.ÇELİK  
A.ER  
A.ŞAHİN  
H.BALYA  
K.KARA  
Ö.N.İŞLEK  
S.SENİRLİ  
Z.YILDIRIM

SP  
EVET  
M.MANAVOĞLU

BAĞIMSIZ  
EVET  
K.K.TURAN  
M.A.ORDU  
M.TOPRAK  
R.KARATOP  
S.UĞURLU



**Muhittin BÖCEK**  
Büyükşehir Belediyesi Başkanı



**Av. Büşra ÖZDEMİR**  
Divan Katibi



**Kerem Kaya TURAN**  
Divan Katibi

## ANTALYA BÜYÜKŞEHİR BELEDİYESİ

11 / 12 / 2023 Tarihli Meclis Toplantısına Ait Oylama Raporu

## OYLAMA 6

A.BİRER	E.DEMİR	M.BATU
A.CAN	E.ÖZDEN	M.DURUKAN
A.COŞKUN	E.UĞUR	M.GÜVEN
A.CETİN	E.ÜNAL	M.KOCAGÖZ
A.M.YÜCEL	E.YAZAR	M.ULUTAS
B.BULUT	F.KAYDOĞAN	N.TANIR
B.BÜYÜKKURT	H.SAHİN	O.BASARAN
B.M.ENGİN	H.TÜTÜNCÜ	S.ESEN
B.ÖZDEMİR	I.YILDIRAN	S.DURDAŞ
B.ÖZGÜVEN	K.YILDIRIM	S.KORKUT
E.APÜTKAN	L.KONUR	S.SÖZEN
E.BAL	M.A.KIRIŞ	U.UYSAL
E.BARIS	M.AKIN	Y.E.ERTUGAN
E.BİLGİCİ	M.ARAS	Z.ALTUN

EVET 61  
HAYIR 0  
ÇEKİMSER 0

CHP	19	0	0	AK PARTİ	17	0	0	İYİ PARTİ	8	0	0	SP	1	0	0
A.POLAT	EVET			A.YILMAZ	EVET			G.AŞIK	EVET	Ş.ÖZER	EVET	M.MANAVOĞLU	EVET		
D.FİLİZ	EVET			F.DEMİR	EVET			G.CENGİZ	EVET						
H.A.ACAR	EVET			H.C.GONCU	EVET			H.C.KAMBUROĞLU	EVET						
H.ARIKAN	EVET			H.ÖZDEMİR	EVET			H.ÖZTÜRK	EVET						
M.ALTUNBAŞ	EVET			I.DEMİR	EVET			M.BASKAK	EVET						
M.BİLİCİ	0Y KULLANMAYAN KİŞİ			I.ÖZKAN	EVET			M.C.BÜYÜKGEBİZ	EVET						
M.GEYİKÇİ	EVET			I.TUNCER	EVET			M.ÇETİN	EVET						
M.HACIARIFOĞLU	EVET			M.A.ERDOĞAN	EVET			M.YÜKSEL	0Y KULLANMAYAN KİŞİ						
M.KOLEOĞLU	EVET			M.ÖZEREN	EVET			R.ÖZEN	0Y KULLANMAYAN KİŞİ						
M.TUFAN	EVET			M.URAL	EVET										
M.YILMAZ	EVET			N.ATEŞ	EVET			MHP	11	0	0				
MUHİTTİN BOCEK	0Y KULLANMAYAN KİŞİ			O.AVCI	EVET			A.ATAY	EVET	Z.YILDIRIM	EVET				
N.TOPALOĞLU	EVET			Ö.MANAVOĞLU	EVET			A.B.SARICA	EVET						
O.MANİS	EVET			S.DEMİR	EVET			A.CARAN	EVET						
Ö.BALCI	EVET			Ş.ÖZKAN	EVET			A.ÇELİK	EVET						
S.G.KIZILCA	EVET			T.TANER	EVET			A.ER	EVET						
S.KUÇUKKURU	EVET			Y.KARAMANCI	EVET			A.ŞAHİN	EVET						
Ş.OTUZALTI	EVET							H.BALYA	EVET						
T.GENC	EVET							K.KARA	EVET						
Ü.CETİNKAYA	EVET							Ö.N.İŞLEK	EVET						
Z.TAN	EVET							S.SENİRLİ	EVET						

*M. Böcek*  
Muhittin BÖCEK  
Büyükşehir Belediyesi Başkanı

*Özdemir*  
Av. Büşra ÖZDEMİR  
Divan Katibi

*Kerem Kaya*  
Kerem Kaya TURAN  
Divan Katibi



T.C.  
ANTALYA BÜYÜKŞEHİR BELEDİYESİ  
MECLİS KARARI

	B.Şehir Belediye Bşk. : Muhittin BÖCEK Divan Katibi : Av. Büşra ÖZDEMİR Divan Katibi : Kerem Kaya TURAN :	Karar Tarihi <b>11-12-2023</b>
		Celse No <b>1</b>
		Karar No <b>998</b>
		Eki <b>1</b>

Alanya Belediye Meclisinin 03.10.2023 tarih ve 285 sayılı kararı ile uygun bulunan, Kargıcak Mahallesi Alanya - Gazipaşa Devlet yolunun imar planlarına işlenmesine ilişkin hazırlanan 1/1000 ÖLÇEKLİ UYGULAMA İMAR PLANI DEĞİŞİKLİĞİ, Belediyesinden geldiği şekliyle, oylamaya katılanların oy birliği ile KABUL edildi. (CHP 19 kabul oyu, AK Parti 17 kabul oyu, İYİ Parti 8 kabul oyu, MHP 11 kabul oyu, SAADET 1 kabul oyu, Bağımsız 5 kabul oyu ile toplam 61 oy kullanılmıştır.) (EKİ: 1 adet Komisyon Raporu, 1 adet Oylama Raporu)

Dairesi : İMAR VE ŞEHİRCİLİK DAİRESİ BAŞKANLIĞI Evrak Ta.ve No :

Meclisin 11-12-2023 Pazartesi günü saat 14:00 'da yaptığı 2023 dönemi 12. Toplantısının 1. Birleşiminin 1. Oturumunda alınan 2023-998 sayılı karardır.

**GÜNDEMİN 34. MADDESİ**

Büyükşehir Belediye Meclisinin 13.11.2023 tarihli toplantısında gündemin 206. maddesinde görüşülerek İmar ve Bayındırlık Komisyonuna havale edilen; Alanya Belediye Meclisinin 03.10.2023 tarih ve 285 sayılı kararı ile uygun bulunan, Kargıcak Mahallesi Alanya-Gazipaşa Devlet yolunun imar planlarına işlenmesine ilişkin hazırlanan 1/1000 ölçekli Uygulama İmar Planı değişikliği hakkındaki;

**İmar ve Bayındırlık Komisyonunun 04.12.2023 tarihli raporunda;**

Alanya Belediye Meclisinin 03.10.2023 tarih ve 285 sayılı kararı ile uygun bulunan, Kargıcak Mahallesi Alanya - Gazipaşa Devlet yolunun imar planlarına işlenmesine ilişkin hazırlanan 1/1000 ölçekli Uygulama İmar Planı değişikliği Komisyonumuzca Antalya Büyükşehir Belediye Meclisi'nin 07.08.2023 tarihli ve 591 sayılı kararı ile onaylanan 1/5000 ölçekli nazım imar planına göre incelenmiş, Belediyesinden geldiği şekliyle uygun olduğu görüşüne varılmıştır.

Komisyon Raporu, Meclis Üyesi Metin ALTUNBAŞ, Meclis Üyesi Mehmet Ali KIRIŞ ve Meclis Üyesi Yusuf KARAMANCI toplantıya katılmadı, diğer üyeler imzalı Meclisin takdirine sunulmuştur.

**Konu görüşmeye açılarak CHP, AK Parti, İYİ Parti, MHP ve SAADET Grup Sözcüleri Komisyon Raporuna katılmış olup yapılan müzakereler sonucunda İmar ve Bayındırlık Komisyonu Raporu doğrultusunda oylamaya sunulmuştur.**

**KARAR:**

Alanya Belediye Meclisinin 03.10.2023 tarih ve 285 sayılı kararı ile uygun bulunan, Kargıcak Mahallesi Alanya - Gazipaşa Devlet yolunun imar planlarına işlenmesine ilişkin hazırlanan 1/1000 ÖLÇEKLİ UYGULAMA İMAR PLANI DEĞİŞİKLİĞİ, Belediyesinden geldiği şekliyle, oylamaya katılanların oy birliği ile KABUL edildi. (CHP 19 kabul oyu, AK Parti 17 kabul oyu, İYİ Parti 8 kabul oyu, MHP 11 kabul oyu, SAADET 1 kabul oyu, Bağımsız 5 kabul oyu ile toplam 61 oy kullanılmıştır.) (EKİ: 1 adet Komisyon Raporu, 1 adet Oylama Raporu)

  
Muhittin BÖCEK  
B.Şehir Belediye Bşk.

  
Av. Büşra ÖZDEMİR  
Divan Katibi

  
Kerem Kaya TURAN  
Divan Katibi

<b>ANTALYA VALİLİĞİ</b> İl İdare ve Denetim Müd.	
Kayıt No	: 127148
Karar Tarihi	: 11.12.2023
Karar Sayısı	: 998
Teslim Tarihi	: 18.12.2023

**ANTALYA BÜYÜKŞEHİR BELEDİYESİ**  
**İMAR VE BAYINDIRLIK KOMİSYONU RAPORU**

Tarih:04.12.2023

BİRİM	İMAR VE ŞEHİRCİLİK DAİRESİ BAŞKANLIĞI
TALEP SAHİBİ	ALANYA BELEDİYESİ
MECLİS TOPLANTISININ TARİHİ VE GÜNDEM MADDESİ	Büyükşehir Belediye Meclisinin 13.11.2023 tarihli toplantısında gündemin 206. maddesinde görüşülerek İmar ve Bayındırlık Komisyonuna havale edilmiştir.
TALEP KONUSU	Alanya Belediye Meclisinin 03.10.2023 tarih ve 285 sayılı kararı ile uygun bulunan, Kargıcak Mahallesi Alanya-Gazipaşa Devlet yolunun imar planlarına işlenmesine ilişkin hazırlanan 1/1000 ölçekli Uygulama İmar Planı değişikliği.
KOMİSYON RAPORU:	Alanya Belediye Meclisinin 03.10.2023 tarih ve 285 sayılı kararı ile uygun bulunan, Kargıcak Mahallesi Alanya-Gazipaşa Devlet yolunun imar planlarına işlenmesine ilişkin hazırlanan 1/1000 ölçekli Uygulama İmar Planı değişikliği Komisyonumuzca Antalya Büyükşehir Belediye Meclisinin 07.08.2023 tarihli ve 591 sayılı kararı ile onaylanan 1/5000 ölçekli nazım imar planına göre incelenmiş, Belediyesinden geldiği şekliyle uygun olduğu görüşüne varılmıştır. Komisyon Raporu imza altına alınarak, Meclisin takdine sunulmuştur.

  
Mithat AKRAŞ  
İmar Kom. Başkanı

Metin ALTUNBAŞ  
İmar Kom. Üyesi  
Toplantıya Katılmadı.

  
Hasan ALTINACI  
İmar Kom. Üyesi

Hasan Can HANCI  
İmar Kom. Üyesi

Hasan Cumhur GÖNÇÜ  
İmar Kom. Üyesi

Mehmet Ali KIRIŞ  
İmar Kom. Üyesi  
Toplantıya Katılmadı.

Yusuf KARAMANCI  
İmar Kom. Üyesi  
Toplantıya Katılmadı.

Selçuk SENİRLİ  
İmar Kom. Üyesi

  
Zekeriya ALTUN  
İmar Kom. Üyesi

  
Selçuk SENİRLİ  
İmar Kom. Üyesi

Oylama adı: OYLAMA 6  
Oy konusu: GÜNDEMİN 12 İLA 40. MADDELERİ  
Toplantı: ARALIK AYI MECLİS TOPLANTISI  
Oylama başlangıç zamanı: 11.12.2023 14:51:31  
Oylama bitiş zamanı: 11.12.2023 14:52:07  
Toplam oylama sonuçları

Toplam: 65

EVET	61
HAYIR	0
ÇEKİMSER	0
<b>AK PARTİ</b>	
EVET	17
HAYIR	0
ÇEKİMSER	0
<b>BAĞIMSIZ</b>	
EVET	5
HAYIR	0
ÇEKİMSER	0
<b>CHP</b>	
EVET	19
HAYIR	0
ÇEKİMSER	0
<b>İYİ PARTİ</b>	
EVET	8
HAYIR	0
ÇEKİMSER	0
<b>MHP</b>	
EVET	11
HAYIR	0
ÇEKİMSER	0
<b>SP</b>	
EVET	1
HAYIR	0
ÇEKİMSER	0



**Muhittin BÖCEK**  
Büyükşehir Belediyesi Başkanı



**Av. Büşra ÖZDEMİR**  
Divan Katibi

**Kerem Kaya TURAN**  
Divan Katibi

## Bireysel oylama sonuçları

CHP  
EVET

A.POLAT  
D.FİLİZ  
H.A.ACAR  
H.ARIKAN  
M.ALTUNBAŞ  
M.GEYİKÇİ  
M.HACIARİFOĞLU  
M.KÖLEOĞLU  
M.TUFAN  
M.YILMAZ  
N.TOPALOĞLU  
O.MANİS  
Ö.BALCI  
S.G.KIZILCA  
S.KÜÇÜKKURU  
Ş.OTUZALTI  
T.GENÇ  
Ü.ÇETİNKAYA  
Z.TAN

AK PARTİ  
EVET

A.YILMAZ  
F.DEMİRCİ  
H.C.GÖNCÜ  
H.ÖZDEMİR  
İ.DEMİR  
İ.ÖZKAN  
İ.TUNCER  
M.A.ERDOĞAN  
M.ÖZEREN  
M.URAL  
N.ATEŞ  
O.AVCI  
Ö.MANAVOĞLU  
S.DEMİR  
Ş.ÖZKAN  
T.TANER  
Y.KARAMANCI

İYİ PARTİ  
EVET

G.AŞIK  
G.CENGİZ  
H.C.KAMBUROĞLU  
H.ÖZTÜRK  
M.BASKAK  
M.C.BÜYÜKGEBİZ  
M.ÇETİN  
Ş.ÖZER

MHP  
EVET

A.ATAY  
A.B.SARICA  
A.CARAN  
A.ÇELİK  
A.ER  
A.ŞAHİN  
H.BALYA  
K.KARA  
Ö.N.İŞLEK  
S.SENİRLİ  
Z.YILDIRIM

SP

EVET

M.MANAVOĞLU

BAĞIMSIZ  
EVET

K.K.TURAN  
M.A.ORDU  
M.TOPRAK  
R.KARATOP  
S.UĞURLU

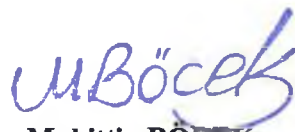

Muhittin BOCEK  
Büyükşehir Belediyesi Başkanı



Av. Büşra ÖZDEMİR  
Divan Katibi



Kerem Kaya TURAN  
Divan Katibi

# ANTALYA BÜYÜKŞEHİR BELEDİYESİ

11 / 12 / 2023 Tarihli Meclis Toplantısına Ait Oylama Raporu

## OYLAMA 6

A.BİRER	E.DEMİRCİ	M.BATU
A.CAN	E.ÖZDEN	M.DURUKAN
A.COŞKUN	E.UGUR	M.GUVEN
A.CETİN	E.UNAL	M.KOÇAGÖZ
A.M.YÜCEL	E.YAZAR	M.ULUTAŞ
B.BULUT	F.K.AYDOĞAN	N.TANIR
B.BUYÜKKURT	H.SAHİN	O.BAŞARAN
B.M.ENGİN	H.TUTUNCU	S.ESEN
B.ÖZDEMİR	İ.YILDIRAN	S.DURDAS
B.ÖZGUVEN	K.YILDIRIM	Ş.KORKUT
E.APUTKAN	L.KONUR	S.SÖZEN
E.BAL	M.A.KIRIS	Ü.UYSAL
E.BARIS	M.AKIN	Y.E.ERTUĞAN
E.BİLGİÇ	M.ARAS	Z.ALTUN

EVET 61  
HAYIR 0  
ÇEKİMSER 0

<b>CHP</b>	19	0	0	<b>AK PARTİ</b>	17	0	0	<b>İYİ PARTİ</b>	8	0	0	<b>SP</b>	1	0	0
A.POLAT	EVET			A.YILMAZ	EVET			G.AŞIK	EVET	S.ÖZER	EVET	M.MANAVOĞLU	EVET		
D.FİLİZ	EVET			F.DEMİRCİ	EVET			G.CENGİZ	EVET						
H.A.ACAR	EVET			H.C.GÖNCÜ	EVET			H.C.KAMBURUĞLU	EVET						
H.ARIKAN	EVET			H.ÖZDEMİR	EVET			H.ÖZTÜRK	EVET						
M.ALTUNBAŞ	EVET			İ.DEMİR	EVET			M.BASKAK	EVET						
M.BİLİCİ	EVET			İ.ÖZKAN	EVET			M.C.BÜYÜKGEBİZ	EVET						
M.GEYİKÇİ	EVET			İ.TUNCER	EVET			M.CETİN	EVET						
M.HACIARIFOĞLU	EVET			M.AERDOĞAN	EVET			M.YUKSEL	EVET						
M.KOLEOĞLU	EVET			M.ÖZEREN	EVET			R.ÖZEN	EVET						
M.TUFAN	EVET			M.URAL	EVET										
M.YILMAZ	EVET			N.ATEŞ	EVET										
MUHİTTİN BÖCEK	EVET			O.AVCI	EVET										
N.TOPALOĞLU	EVET			Ö.MANAVOĞLU	EVET										
O.MANİS	EVET			S.DEMİR	EVET										
Ö.BALCI	EVET			Ş.ÖZKAN	EVET										
S.G.KIZILCA	EVET			T.TANER	EVET										
S.KUÇUKKURU	EVET			Y.KARAMANCI	EVET										
S.OTUZALTI	EVET														
T.GENÇ	EVET														
Ü.CETINKAYA	EVET														
Z.TAN	EVET														

*M. Böcek*  
Muhittin BÖCEK  
Büyükşehir Belediyesi Başkanı

*Av. Büşra Özdemir*  
Av. Büşra ÖZDEMİR  
Divan Katibi

*Kerem Kaya Turan*  
Kerem Kaya TURAN  
Divan Katibi

T.C.  
ANTALYA BÜYÜKŞEHİR BELEDİYESİ  
MECLİS KARARI

	B.Şehir Belediye Bşk. : Muhittin BÖCEK Divan Katibi : Av. Büşra ÖZDEMİR Divan Katibi : Kerem Kaya TURAN	Karar Tarihi 11-12-2023
		Celse No 1
		Karar No 999
		Eki 1
Özü :	Alanya Belediye Meclisinin 03.10.2023 tarih ve 286 sayılı kararı ile uygun bulunan, Demirtaş Mahallesi Alanya - Gazipaşa Devlet yolunun imar planlarına işlenmesine ilişkin hazırlanan 1/1000 ÖLÇEKLİ İLAVE + REVİZYON UYGULAMA İMAR PLANI, Belediyesinden geldiği şekliyle, oylamaya katılanların oy birliği ile KABUL edildi. (CHP 19 kabul oyu, AK Parti 17 kabul oyu, İYİ Parti 8 kabul oyu, MHP 11 kabul oyu, SAADET 1 kabul oyu, Bağımsız 5 kabul oyu ile toplam 61 oy kullanılmıştır.) (EK1: 1 adet Komisyon Raporu, 1 adet Oylama Raporu)	
Dairesi : İMAR VE ŞEHİRCİLİK DAİRESİ BAŞKANLIĞI	Evrak Ta.ve No :	

Meclisin 11-12-2023 Pazartesi günü saat 14:00 'da yaptığı 2023 dönemi 12. Toplantısının 1. Birleşiminin 1. Oturumunda alınan 2023-999 sayılı karardır.

**GÜNDEMİN 35. MADDESİ**

Büyükşehir Belediye Meclisinin 13.11.2023 tarihli toplantısında gündemin 207. maddesinde görüşülerek İmar ve Bayındırlık Komisyonuna havale edilen; Alanya Belediye Meclisinin 03.10.2023 tarih ve 286 sayılı kararı ile uygun bulunan, Demirtaş Mahallesi Alanya-Gazipaşa Devlet yolunun imar planlarına işlenmesine ilişkin hazırlanan 1/1000 ölçekli İlave + Revizyon Uygulama İmar Planı hakkındaki;

**İmar ve Bayındırlık Komisyonunun 04.12.2023 tarihli raporunda;**

Alanya Belediye Meclisinin 03.10.2023 tarih ve 286 sayılı kararı ile uygun bulunan, Demirtaş Mahallesi Alanya - Gazipaşa Devlet yolunun imar planlarına işlenmesine ilişkin hazırlanan 1/1000 ölçekli ilave + Revizyon Uygulama imar Planı Komisyonumuzca Antalya Büyükşehir Belediye Meclisi'nin 07.08.2023 tarihli ve 590 sayılı kararı ile onaylanan 1/5000 ölçekli nazım imar planına göre incelenmiş, Belediyesinden geldiği şekliyle uygun olduğu görüşüne varılmıştır.

Komisyon Raporu, Meclis Üyesi Metin ALTUNBAŞ, Meclis Üyesi Mehmet Ali KIRIŞ ve Meclis Üyesi Yusuf KARAMANCI toplantıya katılmadı, diğer üyeler imzalı Meclisin takdirine sunulmuştur.

**Konu görüşmeye açılarak CHP, AK Parti, İYİ Parti, MHP ve SAADET Grup Sözcüleri Komisyon Raporuna katılmış olup yapılan müzakereler sonucunda İmar ve Bayındırlık Komisyonu Raporu doğrultusunda oylamaya sunulmuştur.**

**KARAR:**

Alanya Belediye Meclisinin 03.10.2023 tarih ve 286 sayılı kararı ile uygun bulunan, Demirtaş Mahallesi Alanya - Gazipaşa Devlet yolunun imar planlarına işlenmesine ilişkin hazırlanan 1/1000 ÖLÇEKLİ İLAVE + REVİZYON UYGULAMA İMAR PLANI, Belediyesinden geldiği şekliyle, oylamaya katılanların oy birliği ile KABUL edildi. (CHP 19 kabul oyu, AK Parti 17 kabul oyu, İYİ Parti 8 kabul oyu, MHP 11 kabul oyu, SAADET 1 kabul oyu, Bağımsız 5 kabul oyu ile toplam 61 oy kullanılmıştır.) (EK1: 1 adet Komisyon Raporu, 1 adet Oylama Raporu)

  
Muhittin BÖCEK  
B.Şehir Belediye Bşk.

  
Av. Büşra ÖZDEMİR  
Divan Katibi

  
Kerem Kaya TURAN  
Divan Katibi

<b>ANTALYA VALİLİĞİ</b> İl İdare ve Denetim Müd.	
Kayıt No	: 127148
Karar Tarihi	: 11.12.2023
Karar Sayısı	: 999
Teslim Tarihi	: 18.12.2023

**ANTALYA BÜYÜKŞEHİR BELEDİYESİ**  
**İMAR VE BAYINDIRLIK KOMİSYONU RAPORU**

Tarih:04.12.2023

<b>BİRİM</b>	İMAR VE ŞEHİRCİLİK DAİRESİ BAŞKANLIĞI
<b>TALEP SAHİBİ</b>	ALANYA BELEDİYESİ
<b>MECLİS TOPLANTISININ TARİHİ VE GÜNDEM MADDESİ</b>	Büyükşehir Belediye Meclisinin 13.11.2023 tarihli toplantısında gündemin 207. maddesinde görüşülerek İmar ve Bayındırlık Komisyonuna havale edilmiştir.
<b>TALEP KONUSU</b>	Alanya Belediye Meclisinin 03.10.2023 tarih ve 286 sayılı kararı ile uygun bulunan, Demirtaş Mahallesi Alanya-Gazipaşa Devlet yolunun imar planlarına işlenmesine ilişkin hazırlanan 1/1000 ölçekli ilave + Revizyon Uygulama İmar Planı.
<b>KOMİSYON RAPORU:</b>	Alanya Belediye Meclisinin 03.10.2023 tarih ve 286 sayılı kararı ile uygun bulunan, Demirtaş Mahallesi Alanya-Gazipaşa Devlet yolunun imar planlarına işlenmesine ilişkin hazırlanan 1/1000 ölçekli ilave + Revizyon Uygulama İmar Planı Komisyonumuzca Antalya Büyükşehir Belediye Meclisi'nin 07.08.2023 tarihli ve 590 sayılı kararı ile onaylanan 1/5000 ölçekli nazım imar planına göre incelenmiş, Belediyesinden geldiği şekliyle uygun olduğu görüşüne varılmıştır. Komisyon Raporu imza altına alınarak, Meclisin takdirine sunulmuştur.

  
Mithat ARAS  
İmar Kom. Başkanı

Metin ALTUNBAŞ  
İmar Kom. Üyesi

  
Zekeriya ALTUN  
İmar Kom. Üyesi

Toplantıya Katılmadı.

  
Hasan Ali ACAR  
İmar Kom. Üyesi

Hasan Can KAMBUROĞLU  
İmar Kom. Üyesi

Hasan Cumhuri GÖNÇÜ  
İmar Kom. Üyesi

Mehmet Ali KIRIŞ  
İmar Kom. Üyesi

Yusuf KARAMANCI  
İmar Kom. Üyesi

  
Selçuk SENERLİ  
İmar Kom. Üyesi

Toplantıya Katılmadı.

Toplantıya Katılmadı.

Oylama adı: OYLAMA 6  
Oy konusu: GÜNDEMİN 12 ila 40. MADDELERİ  
Toplantı: ARALIK AYI MECLİS TOPLANTISI  
Oylama başlangıç zamanı: 11.12.2023 14:51:31  
Oylama bitiş zamanı: 11.12.2023 14:52:07  
Toplam oylama sonuçları

Toplam: 65

EVET	61
HAYIR	0
ÇEKİMSER	0
<b>AK PARTİ</b>	
EVET	17
HAYIR	0
ÇEKİMSER	0
<b>BAĞIMSIZ</b>	
EVET	5
HAYIR	0
ÇEKİMSER	0
<b>CHP</b>	
EVET	19
HAYIR	0
ÇEKİMSER	0
<b>İYİ PARTİ</b>	
EVET	8
HAYIR	0
ÇEKİMSER	0
<b>MHP</b>	
EVET	11
HAYIR	0
ÇEKİMSER	0
<b>SP</b>	
EVET	1
HAYIR	0
ÇEKİMSER	0



**Muhittin BÖCEK**  
Büyükşehir Belediyesi Başkanı



**Av. Büşra ÖZDEMİR**  
Divan Katibi



**Kerem Kaya TURAN**  
Divan Katibi



## Bireysel oylama sonuçları

CHP  
EVET  
A.POLAT  
D.FİLİZ  
H.A.ACAR  
H.ARIKAN  
M.ALTUNBAŞ  
M.GEYİKÇİ  
M.HACIARİFOĞLU  
M.KÖLEOĞLU  
M.TUFAN  
M.YILMAZ  
N.TOPALOĞLU  
O.MANİS  
Ö.BALCI  
S.G.KIZILCA  
S.KÜÇÜKKURU  
Ş.OTUZALTI  
T.GENÇ  
Ü.ÇETİNKAYA  
Z.TAN

AK PARTİ  
EVET  
A.YILMAZ  
F.DEMİRCİ  
H.C.GÖNCÜ  
H.ÖZDEMİR  
İ.DEMİR  
İ.ÖZKAN  
İ.TUNCER  
M.A.ERDOĞAN  
M.ÖZEREN  
M.URAL  
N.ATEŞ  
O.AVCI  
Ö.MANAVOĞLU  
S.DEMİR  
Ş.ÖZKAN  
T.TANER  
Y.KARAMANCI

İYİ PARTİ  
EVET  
G.AŞIK  
G.CENGİZ  
H.C.KAMBUROĞLU  
H.ÖZTÜRK  
M.BASKAK  
M.C.BÜYÜKGEBİZ  
M.ÇETİN  
Ş.ÖZER

MHP  
EVET  
A.ATAY  
A.B.SARICA  
A.CARAN  
A.ÇELİK  
A.ER  
A.ŞAHİN  
H.BALYA  
K.KARA  
Ö.N.İŞLEK  
S.SENİRLİ  
Z.YILDIRIM  
  
SP  
EVET  
M.MANAVOĞLU

BAĞIMSIZ  
EVET  
K.K.TURAN  
M.A.ORDU  
M.TOPRAK  
R.KARATOP  
S.UĞURLU



**Muhittin BÖCEK**  
Büyükşehir Belediyesi Başkanı



**Av. Büşra ÖZDEMİR**  
Divan Katibi



**Kerem Kaya TURAN**  
Divan Katibi

# ANTALYA BÜYÜKŞEHİR BELEDİYESİ

11 / 12 / 2023 Tarihli Meclis Toplantısına Ait Oylama Raporu

## OYLAMA 6

A.BİRER	E.DEMİRCİ	M.BATU
A.CAN	E.ÖZDEN	M.DURUKAN
A.COŞKUN	E.UGUR	M.GUVEN
A.CETİN	E.ÜNAL	M.KOCAGÖZ
A.M.YUCEL	E.YAZAR	M.ULUTAS
B.BULUT	F.K.AYDOĞAN	N.TANIR
B.BÜYÜKKURT	H.SAHİN	O.BASARAN
B.M.ENGİN	H.TÜTÜNCÜ	S.ESEN
B.ÖZDEMİR	L.YILDIRAN	S.DURDAS
B.ÖZGUVEN	K.YILDIRIM	S.KORKUT
E.APUTKAN	L.KONUR	S.SÖZEN
E.BAL	M.A.KIRIŞ	U.UYSAL
E.BARIS	M.AKIN	Y.E.ERTUĞAN
E.BİLGİC	M.ARAS	Z.ALTUN

EVET 61  
HAYIR 0  
ÇEKİMSER 0

<b>CHP</b>	19	0	0	<b>AK PARTİ</b>	17	0	0	<b>İYİ PARTİ</b>	8	0	0	<b>SP</b>	1	0	0
A.POLAT	EVET			A.YILMAZ	EVET			G.AŞIK	EVET	Ş.ÖZER	EVET	M.MANAVOĞLU	EVET		
D.FİLİZ	EVET			F.DEMİRCİ	EVET			G.CENGİZ	EVET						
H.A.ACAR	EVET			H.C.GÖNCÜ	EVET			H.C.KAMBUROĞLU	EVET						
H.ARIKAN	EVET			H.ÖZDEMİR	EVET			H.ÖZTÜRK	EVET						
M.ALTUNBAS	EVET			İ.DEMİR	EVET			M.BASKAK	EVET						
M.BİLİCİ	YI KULLANMAYAN KİŞİ			İ.ÖZKAN	EVET			M.C.BÜYÜKGEBİZ	EVET						
M.GEYİKÇİ	EVET			İ.TUNCER	EVET			M.CETİN	EVET						
M.HACIARIFOĞLU	EVET			M.A.ERDOĞAN	EVET			M.YUKSEL	YI KULLANMAYAN KİŞİ						
M.KOLEOĞLU	EVET			M.ÖZEREN	EVET			R.ÖZEN	YI KULLANMAYAN KİŞİ						
M.TUFAN	EVET			M.URAL	EVET										
M.YILMAZ	EVET			N.ATEŞ	EVET			<b>MHP</b>	11	0	0				
MUHİTTİN BÖCEK	YI KULLANMAYAN KİŞİ			O.AVCI	EVET			A.ATAY	EVET	Z.YILDIRIM	EVET				
N.TOPALOĞLU	EVET			Ö.MANAVOĞLU	EVET			A.B.SARICA	EVET						
O.MANİS	EVET			S.DEMİR	EVET			A.CARAN	EVET						
Ö.BALCI	EVET			S.ÖZKAN	EVET			A.ÇELİK	EVET						
S.G.KIZILCA	EVET			T.TANER	EVET			A.ER	EVET						
S.KÜÇÜKKURU	EVET			Y.KARAMANCI	EVET			A.SAHİN	EVET						
Ş.OTUZALTI	EVET							H.BALYA	EVET						
T.GENÇ	EVET							K.KARA	EVET						
U.ÇETİNKAYA	EVET							Ö.N.İSLEK	EVET						
Z.TAN	EVET							S.SENİRLİ	EVET						

*M. Böcek*  
Muhittin BÖCEK  
Büyükşehir Belediyesi Başkanı

*Büşra Özdemir*  
Av. Büşra ÖZDEMİR  
Divan Katibi

*Kerem Kaya Turan*  
Kerem Kaya TURAN  
Divan Katibi

**T.C.**  
**ANTALYA BÜYÜKŞEHİR BELEDİYESİ**  
**MECLİS KARARI**

	B.Şehir Belediye Bşk. : Muhittin BÖCEK Divan Katibi : Av. Büşra ÖZDEMİR Divan Katibi : Kerem Kaya TURAN	<b>Karar Tarihi</b>
		<b>11-12-2023</b>
		<b>Celse No</b>
		<b>1</b>
		<b>Karar No</b>
		<b>1000</b>
		<b>Eki</b>
		<b>1</b>

Özü : Alanya Belediye Meclisinin 03.10.2023 tarih ve 287 sayılı kararı ile uygun bulunan, Tosmur Mahallesi 109 ada 19, 23, 24, 25 parseller, 118 ada 2, 3, 4, 5, 6, 7, 8, 9, 10, 12 parseller ve 165 ada 1, 2 ve 3 parsellerin imar uygulaması yapılabilmesi amacıyla hazırlanan 1/1000 ÖLÇEKLİ UYGULAMA İMAR PLANI DEĞİŞİKLİĞİ, onama sınırları içerisinde yer alan Cami Lojmanı olarak belirlenen alanın da Ticaret+Konut (TICK) Alanı olarak düzenlenmesi kaydıyla değiştirilerek, oylamaya katılanların oy birliği ile KABUL edildi. (CHP 19 kabul oyu, AK Parti 17 kabul oyu, İYİ Parti 8 kabul oyu, MHP 11 kabul oyu, SAADET 1 kabul oyu, Bağımsız 5 kabul oyu ile toplam 61 oy kullanılmıştır.) (EK: 1 adet Komisyon Raporu, 1 adet Oylama Raporu)

Dairesi : İMAR VE ŞEHİRCİLİK DAİRESİ BAŞKANLIĞI Evrak Ta.ve No :

Meclisin 11-12-2023 Pazartesi günü saat 14:00 'da yaptığı 2023 dönemi 12. Toplantısının 1. Birleşiminin 1. Oturumunda alınan 2023-1000 sayılı karardır.

**GÜNDEMİN 36. MADDESİ**

Büyükşehir Belediye Meclisinin 13.11.2023 tarihli toplantısında gündemin 208. maddesinde görüşülerek İmar ve Bayındırlık Komisyonuna havale edilen; Alanya Belediye Meclisinin 03.10.2023 tarih ve 287 sayılı kararı ile uygun bulunan, Tosmur Mahallesi 109 ada 19, 23, 24, 25 parseller, 118 ada 2, 3, 4, 5, 6, 7, 8, 9, 10, 12 parseller ve 165 ada 1, 2 ve 3 parsellerin imar uygulaması yapılabilmesi amacıyla hazırlanan 1/1000 ölçekli Uygulama İmar Planı değişikliği hakkındaki;

**İmar ve Bayındırlık Komisyonunun 05.12.2023 tarihli raporunda;**

Alanya Belediye Meclisinin 03.10.2023 tarih ve 287 sayılı kararı ile uygun bulunan, Tosmur Mahallesi 109 ada 19, 23, 24, 25 parseller, 118 ada 2, 3, 4, 5, 6, 7, 8, 9, 10, 12 parseller ve 165 ada 1, 2 ve 3 parsellerin imar uygulaması yapılabilmesi amacıyla hazırlanan 1/1000 ölçekli Uygulama İmar Planı değişikliği Komisyonumuzca Antalya Büyükşehir Belediye Meclisi'nin 07.08.2023 tarihli ve 589 sayılı kararı ile onaylanan 1/5000 ölçekli nazım imar planına göre incelenmiş, onama sınırları içerisinde yer alan Cami Lojmanı olarak belirlenen alanın da Ticaret+Konut (TICK) Alanı olarak düzenlenmesi kaydıyla değiştirilerek uygun olduğu görüşüne varılmıştır.

Komisyon Raporu, Meclis Üyesi Metin ALTUNBAŞ, Meclis Üyesi Mehmet Ali KIRIŞ ve Meclis Üyesi Yusuf KARAMANCI toplantıya katılmadı, diğer üyeler imzalı Meclisin takdirine sunulmuştur.

**Konu görüşmeye açılarak CHP, AK Parti, İYİ Parti, MHP ve SAADET Grup Sözcüleri Komisyon Raporuna katılmış olup yapılan müzakereler sonucunda İmar ve Bayındırlık Komisyonu Raporu doğrultusunda oylamaya sunulmuştur.**

**KARAR:**

Alanya Belediye Meclisinin 03.10.2023 tarih ve 287 sayılı kararı ile uygun bulunan, Tosmur Mahallesi 109 ada 19, 23, 24, 25 parseller, 118 ada 2, 3, 4, 5, 6, 7, 8, 9, 10, 12 parseller ve 165 ada 1, 2 ve 3 parsellerin imar uygulaması yapılabilmesi amacıyla hazırlanan 1/1000 ÖLÇEKLİ UYGULAMA İMAR PLANI DEĞİŞİKLİĞİ, onama sınırları içerisinde yer alan Cami Lojmanı olarak belirlenen alanın da Ticaret+Konut (TICK) Alanı olarak düzenlenmesi kaydıyla değiştirilerek, oylamaya katılanların oy birliği ile KABUL edildi. (CHP 19 kabul oyu, AK Parti 17 kabul oyu, İYİ Parti 8 kabul oyu, MHP 11 kabul oyu, SAADET 1 kabul oyu, Bağımsız 5 kabul oyu ile toplam 61 oy kullanılmıştır.) (EKİ: 1 adet Komisyon Raporu, 1 adet Oylama Raporu)

  
Muhittin BÖCEK  
B.Şehir Belediye Bşk.

  
Av. Büşra ÖZDEMİR  
Divan Katibi

  
Kerem Kaya TURAN  
Divan Katibi

<b>ANTALYA VALİLİĞİ</b> İl İdare ve Denetim Müd.	
Kayıt No :	127148
Karar Tarihi :	11.12.2023
Karar Sayısı :	1000
Teslim Tarihi :	18.12.2023



**ANTALYA BÜYÜKŞEHİR BELEDİYESİ**  
**İMAR VE BAYINDIRLIK KOMİSYONU RAPORU**

Tarih:05.12.2023

<b>BİRİM</b>	İMAR VE ŞEHİRCİLİK DAİRESİ BAŞKANLIĞI
<b>TALEP SAHİBİ</b>	ALANYA BELEDİYESİ
<b>MECLİS TOPLANTISININ TARİHİ VE GÜNDEM MADDESİ</b>	Büyükşehir Belediye Meclisinin 13.11.2023 tarihli toplantısında gündemin 208. maddesinde görüşülerek İmar ve Bayındırlık Komisyonuna havale edilmiştir.
<b>TALEP KONUSU</b>	Alanya Belediye Meclisinin 03.10.2023 tarih ve 287 sayılı kararı ile uygun bulunan, Tosmur Mahallesi 109 ada 19, 23, 24, 25 parseller, 118 ada 2, 3, 4, 5, 6, 7, 8, 9, 10, 12 parseller ve 165 ada 1, 2 ve 3 parsellerin imar uygulaması yapılabilmesi amacıyla hazırlanan 1/1000 ölçekli Uygulama İmar Planı değişikliği.
<b>KOMİSYON RAPORU:</b>	Alanya Belediye Meclisinin 03.10.2023 tarih ve 287 sayılı kararı ile uygun bulunan, Tosmur Mahallesi 109 ada 19, 23, 24, 25 parseller, 118 ada 2, 3, 4, 5, 6, 7, 8, 9, 10, 12 parseller ve 165 ada 1, 2 ve 3 parsellerin imar uygulaması yapılabilmesi amacıyla hazırlanan 1/1000 ölçekli Uygulama İmar Planı değişikliği Komisyonumuzca Antalya Büyükşehir Belediye Meclisi'nin 07.08.2023 tarihli ve 589 sayılı kararı ile onaylanan 1/5000 ölçekli nazım imar planına göre incelenmiş, onama sınırları içerisinde yer alan Cami Lojmanı olarak belirlenen alanın da Ticaret+Konut (TICK) Alanı olarak düzenlenmesi kaydıyla değiştirilerek uygun olduğu görüşüne varılmıştır. Komisyon Raporu imza altına alınarak, Meclisin takdirine sunulmuştur.

Mithat ARAS  
İmar Kom. Başkanı

Metin ALTUNBAŞ  
İmar Kom. Üyesi  
Toplantıya Katılmadı.

Zekeriya ALTUN  
İmar Kom. Üyesi

Hasan ALACAR  
İmar Kom. Üyesi

Hasan Can KAMBURUĞLU  
İmar Kom. Üyesi

Hasan Cumhur SONCU  
İmar Kom. Üyesi

Mehmet Ali KIRIŞ  
İmar Kom. Üyesi  
Toplantıya Katılmadı.

Yusuf KARAMANCI  
İmar Kom. Üyesi  
Toplantıya Katılmadı.

Seruk SENİRLİ  
İmar Kom. Üyesi

Oylama adı: OYLAMA 6  
Oy konusu: GÜNDEMİN 12 ila 40. MADDELERİ  
Toplantı: ARALIK AYI MECLİS TOPLANTISI  
Oylama başlangıç zamanı: 11.12.2023 14:51:31  
Oylama bitiş zamanı: 11.12.2023 14:52:07  
Toplam oylama sonuçları

Toplam: 65

EVET	61
HAYIR	0
ÇEKİMSER	0
<b>AK PARTİ</b>	
EVET	17
HAYIR	0
ÇEKİMSER	0
<b>BAĞIMSIZ</b>	
EVET	5
HAYIR	0
ÇEKİMSER	0
<b>CHP</b>	
EVET	19
HAYIR	0
ÇEKİMSER	0
<b>İYİ PARTİ</b>	
EVET	8
HAYIR	0
ÇEKİMSER	0
<b>MHP</b>	
EVET	11
HAYIR	0
ÇEKİMSER	0
<b>SP</b>	
EVET	1
HAYIR	0
ÇEKİMSER	0



**Muhittin BÖCEK**  
Büyükşehir Belediyesi Başkanı



**Av. Büşra ÖZDEMİR**  
Divan Katibi



**Kerem Kaya TURAN**  
Divan Katibi

## Bireysel oylama sonuçları

**CHP**  
**EVET**  
A.POLAT  
D.FİLİZ  
H.A.ACAR  
H.ARIKAN  
M.ALTUNBAŞ  
M.GEYİKÇİ  
M.HACIARİFOĞLU  
M.KÖLEOĞLU  
M.TUFAN  
M.YILMAZ  
N.TOPALOĞLU  
O.MANİS  
Ö.BALCI  
S.G.KIZILCA  
S.KÜÇÜKKURU  
Ş.OTUZALTI  
T.GENÇ  
Ü.ÇETİNKAYA  
Z.TAN

**AK PARTİ**  
**EVET**  
A.YILMAZ  
F.DEMİRCİ  
H.C.GÖNCÜ  
H.ÖZDEMİR  
İ.DEMİR  
İ.ÖZKAN  
İ.TUNCER  
M.A.ERDOĞAN  
M.ÖZEREN  
M.URAL  
N.ATEŞ  
O.AVCI  
Ö.MANAVOĞLU  
S.DEMİR  
Ş.ÖZKAN  
T.TANER  
Y.KARAMANCI

**İYİ PARTİ**  
**EVET**  
G.AŞIK  
G.CENGİZ  
H.C.KAMBUROĞLU  
H.ÖZTÜRK  
M.BASKAK  
M.C.BÜYÜKGEBİZ  
M.ÇETİN  
Ş.ÖZER

**MHP**  
**EVET**  
A.ATAY  
A.B.SARICA  
A.CARAN  
A.ÇELİK  
A.ER  
A.ŞAHİN  
H.BALYA  
K.KARA  
Ö.N.İŞLEK  
S.SENİRLİ  
Z.YILDIRIM

**SP**  
**EVET**  
M.MANAVOĞLU

**BAĞIMSIZ**  
**EVET**  
K.K.TURAN  
M.A.ORDU  
M.TOPRAK  
R.KARATOP  
S.UĞURLU



**Muhittin BÖCEK**  
Büyükşehir Belediyesi Başkanı



**Av. Büşra ÖZDEMİR**  
Divan Katibi



**Kerem Kaya TURAN**  
Divan Katibi

## ANTALYA BÜYÜKŞEHİR BELEDİYESİ

11 / 12 / 2023 Tarihli Meclis Toplantısına Ait Oylama Raporu

## OYLAMA 6

A.BİRER	E.DEMİRCİ	M.BATU
A.CAN	E.ÖZDEN	M.DURUKAN
A.COŞKUN	E.UGUR	M.GUVEN
A.CETİN	E.UNAL	M.KOCAGÖZ
A.M.YUCEL	E.YAZAR	M.ULUTAS
B.BULUT	F.K.AYDOĞAN	N.TANIR
B.BUYUKKURT	H.SAHİN	O.BASARAN
B.M.ENGIN	H.TUTUNCU	S.ESEN
B.ÖZDEMİR	I.YILDIRAN	S.DURDAŞ
B.ÖZGUVEN	K.YILDIRIM	S.KORKUT
E.APUTKAN	L.KONUR	S.SÖZEN
E.BAL	M.A.KIRIS	U.UYSAL
E.BARIS	M.AKIN	Y.E.ERTUGAN
E.BİLGİCİ	M.ARAS	Z.ALTUN

EVET 61  
HAYIR 0  
ÇEKİMSER 0

CHP	19	0	0	AK PARTİ	17	0	0	İYİ PARTİ	8	0	0	SP	1	0	0
A.POLAT	EVET			A.YILMAZ	EVET			G.ASIK	EVET	Ş.ÖZER	EVET	M.MANAVOĞLU	EVET		
D.FİLİZ	EVET			F.DEMİRCİ	EVET			G.CENGİZ	EVET						
H.A.ACAR	EVET			H.C.GONCU	EVET			H.C.KAMBUROĞLU	EVET						
H.ARIKAN	EVET			H.ÖZDEMİR	EVET			H.ÖZTÜRK	EVET						
M.ALTUNBAŞ	EVET			I.DEMİR	EVET			M.BASKAK	EVET						
M.BİLİCİ	EVET			I.ÖZKAN	EVET			M.C.BÜYÜKGEBİZ	EVET						
M.GEYİKÇİ	EVET			I.TUNCER	EVET			M.ÇETİN	EVET						
M.HACIARİFOĞLU	EVET			M.A.ERDOĞAN	EVET			M.YÜKSEL	EVET						
M.KÖLEOĞLU	EVET			M.ÖZEREN	EVET			R.ÖZEN	EVET						
M.TUFAN	EVET			M.URAL	EVET										
M.YILMAZ	EVET			N.ATES	EVET										
MUHİTTİN BÖCEK	EVET			O.AVCI	EVET										
N.TOPALOĞLU	EVET			Ö.MANAVOĞLU	EVET										
O.MANİS	EVET			S.DEMİR	EVET										
Ö.BALCI	EVET			Ş.ÖZKAN	EVET										
S.G.KIZILCA	EVET			T.TANER	EVET										
S.KUÇUKKURU	EVET			Y.KARAMANCI	EVET										
Ş.OTUZALTI	EVET														
T.GENC	EVET														
Ü.CETİNKAYA	EVET														
Z.TAN	EVET														

Muhittin BÖCEK  
Büyükşehir Belediyesi Başkanı

Av. Büşra ÖZDEMİR  
Divan Katibi

Kerem Kaya TURAN  
Divan Katibi

**T.C.**  
**ANTALYA BÜYÜKŞEHİR BELEDİYESİ**  
**MECLİS KARARI**

	B.Şehir Belediye Bşk. : Muhittin BÖCEK Divan Katibi : Av. Büşra ÖZDEMİR Divan Katibi : Kerem Kaya TURAN :	<u>Karar Tarihi</u>
		11-12-2023
		<u>Celse No</u>
		1
		<u>Karar No</u>
		1001
		<u>Eki</u>
		1

Özü : Alanya Belediye Meclisinin 03.10.2023 tarih ve 288 sayılı kararı ile uygun bulunan, Tosmur Mahallesi Antalya Kültür Varlıklarını Koruma Bölge Kurulu'nun 08.02.2019 tarih ve 8838 sayılı kararıyla güncellenerek tescil edilen duvar kalıntısı koruma alan sınırının İmar planına işlenmesine ilişkin hazırlanan 1/1000 ÖLÇEKLİ UYGULAMA İMAR PLANI DEĞİŞİKLİĞİ ve 115 ada 9 parselin planlanmasına ilişkin hazırlanan 1/1000 ÖLÇEKLİ İLAVE UYGULAMA İMAR PLANI, Belediyesinden geldiği şekliyle, oylamaya katılanların oy birliği ile KABUL edildi. (CHP 19 kabul oyu, AK Parti 17 kabul oyu, İYİ Parti 8 kabul oyu, MHP 11 kabul oyu, SAADET 1 kabul oyu, Bağımsız 5 kabul oyu ile toplam 61 oy kullanılmıştır.) (EKİ: 1 adet Komisyon Raporu, 1 adet Oylama Raporu)

Dairesi : İMAR VE ŞEHİRCİLİK DAİRESİ BAŞKANLIĞI Evrak Ta.ve No :

Meclisin 11-12-2023 Pazartesi günü saat 14:00 'da yaptığı 2023 dönemi 12. Toplantısının 1. Birleşiminin 1. Oturumunda alınan 2023-1001 sayılı karardır.

**GÜNDEMİN 37. MADDESİ**

Büyükşehir Belediye Meclisinin 13.11.2023 tarihli toplantısında gündemin 209. maddesinde görüşülerek İmar ve Bayındırlık Komisyonuna havale edilen; Alanya Belediye Meclisinin 03.10.2023 tarih ve 288 sayılı kararı ile uygun bulunan, Tosmur Mahallesi Antalya Kültür Varlıklarını Koruma Bölge Kurulu'nun 08.02.2019 tarih ve 8838 sayılı kararıyla güncellenerek tescil edilen duvar kalıntısı koruma alan sınırının imar planına işlenmesine ilişkin hazırlanan 1/1000 ölçekli Uygulama İmar Planı değişikliği ve 115 ada 9 parselin planlanmasına ilişkin hazırlanan 1/1000 ölçekli İlave Uygulama İmar Planı hakkındaki;

**İmar ve Bayındırlık Komisyonunun 05.12.2023 tarihli raporunda;**

Alanya Belediye Meclisinin 03.10.2023 tarih ve 288 sayılı kararı ile uygun bulunan, Tosmur Mahallesi Antalya Kültür Varlıklarını Koruma Bölge Kurulu'nun 08.02.2019 tarih ve 8838 sayılı kararıyla güncellenerek tescil edilen duvar kalıntısı koruma alan sınırının imar planına işlenmesine ilişkin hazırlanan 1/1000 ölçekli Uygulama İmar Planı Değişikliği ve 115 ada 9 parselin planlanmasına ilişkin hazırlanan 1/1000 ölçekli İlave Uygulama İmar Planı Komisyonumuzca Antalya Büyükşehir Belediye Meclisi'nin 18.05.2023 tarihli ve 374 sayılı kararı ile onaylanan 1/5000 ölçekli nazım imar planına göre incelenmiş, Belediyesinden geldiği şekliyle uygun olduğu görüşüne varılmıştır.

Komisyon Raporu, Meclis Üyesi Metin ALTUNBAŞ, Meclis Üyesi Mehmet Ali KİRİŞ ve Meclis Üyesi Yusuf KARAMANCI toplantıya katılmadı, diğer üyeler imzalı Meclisin takdirine sunulmuştur.

**Konu görüşmeye açılarak CHP, AK Parti, İYİ Parti, MHP ve SAADET Grup Sözcüleri Komisyon Raporuna katılmış olup yapılan müzakereler sonucunda İmar ve Bayındırlık Komisyonu Raporu doğrultusunda oylamaya sunulmuştur.**

M. Böcek

J. O. H.



## KARAR:

Alanya Belediye Meclisinin 03.10.2023 tarih ve 288 sayılı kararı ile uygun bulunan, Tosmur Mahallesi Antalya Kùltür Varlıklarını Koruma Bölge Kurulu'nun 08.02.2019 tarih ve 8838 sayılı kararıyla güncellenerek tescil edilen duvar kalıntısı koruma alan sınırının imar planına işlenmesine ilişkin hazırlanan 1/1000 ÖLÇEKLİ UYGULAMA İMAR PLANI DEĞİŞİKLİĞİ ve 115 ada 9 parselin planlanmasına ilişkin hazırlanan 1/1000 ÖLÇEKLİ İLAVE UYGULAMA İMAR PLANI, Belediyesinden geldiđi şekliyle, oylamaya katılanların oy birliđi ile KABUL edildi. (CHP 19 kabul oyu, AK Parti 17 kabul oyu, İYİ Parti 8 kabul oyu, MHP 11 kabul oyu, SAADET 1 kabul oyu, Bađımsız 5 kabul oyu ile toplam 61 oy kullanılmıştır.) (EKİ: 1 adet Komisyon Raporu, 1 adet Oylama Raporu)

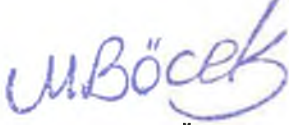

Muhittin BÖCEK  
B.Şehir Belediye Bşk.



Av. Büşra ÖZDEMİR  
Divan Katibi



Kerem Kaya TURAN  
Divan Katibi

ANTALYA VALİLİĞİ	
İl İdare ve Denetim Müd.	
Kayıt No	: 127148
Karar Tarihi	: 11.12.2023
Karar Sayısı	: 1001
Teslim Tarihi	: 18.12.2023

37



**ANTALYA BÜYÜKŞEHİR BELEDİYESİ**  
**İMAR VE BAYINDIRLIK KOMİSYONU RAPORU**

Tarih:05.12.2023

<b>BİRİM</b>	İMAR VE ŞEHİRCİLİK DAİRESİ BAŞKANLIĞI
<b>TALEP SAHİBİ</b>	ALANYA BELEDİYESİ
<b>MECLİS TOPLANTISININ TARİHİ VE GÜNDEM MADDESİ</b>	Büyükşehir Belediye Meclisinin, 13.11.2023 tarihli toplantısında gündemin 209. maddesinde görüşülerek İmar ve Bayındırlık Komisyonuna havale edilmiştir.
<b>TALEP KONUSU</b>	Alanya Belediye Meclisinin 03.10.2023 tarih ve 288 sayılı kararı ile uygun bulunan, Tosmur Mahallesi Antalya Kültür Varlıklarını Koruma Bölge Kurulu'nun 08.02.2019 tarih ve 8838 sayılı kararıyla güncellenerek tescil edilen duvar kalıntısı koruma alan sınırının imar planına işlenmesine ilişkin hazırlanan 1/1000 ölçekli Uygulama İmar Planı değişikliği ve 115 ada 9 parselin planlanmasına ilişkin hazırlanan 1/1000 ölçekli ilave Uygulama İmar Planı.
<b>KOMİSYON RAPORU:</b>	Alanya Belediye Meclisinin 03.10.2023 tarih ve 288 sayılı kararı ile uygun bulunan, Tosmur Mahallesi Antalya Kültür Varlıklarını Koruma Bölge Kurulu'nun 08.02.2019 tarih ve 8838 sayılı kararıyla güncellenerek tescil edilen duvar kalıntısı koruma alan sınırının imar planına işlenmesine ilişkin hazırlanan 1/1000 ölçekli Uygulama İmar Planı değişikliği ve 115 ada 9 parselin planlanmasına ilişkin hazırlanan 1/1000 ölçekli ilave Uygulama İmar Planı Komisyonumuzca Antalya Büyükşehir Belediye Meclisi'nin 18.05.2023 tarihli ve 374 sayılı kararı ile onaylanan 1/5000 ölçekli nazım imar planına göre incelenmiş, Belediyesinden geldiği şekliyle uygun olduğu görüşüne varılmıştır. Komisyon Raporu imza altına alınarak, Meclisin takdiline sunulmuştur.

Mithat ARAS  
İmar Kom. Başkanı

Metin ALTUNBAŞ  
İmar Kom. Üyesi

Zekeriya ALTUN  
İmar Kom. Üyesi

Hasan Ali ACAR  
İmar Kom. Üyesi

Hasan Can KAMBUROĞLU  
İmar Kom. Üyesi

Hasan Cumhur GÖNCÜ  
İmar Kom. Üyesi

Mehmet Ali KIRIŞ  
İmar Kom. Üyesi  
Toplantıya Katılmadı.

Yusuf KARAMANCI  
İmar Kom. Üyesi  
Toplantıya Katılmadı.

Selçuk SENİRLİ  
İmar Kom. Üyesi

Oylama adı: OYLAMA 6  
Oy konusu: GÜNDEMİN 12 ila 40. MADDELERİ  
Toplantı: ARALIK AYI MECLİS TOPLANTISI  
Oylama başlangıç zamanı: 11.12.2023 14:51:31  
Oylama bitiş zamanı: 11.12.2023 14:52:07  
Toplam oylama sonuçları

Toplam: 65

EVET	61
HAYIR	0
ÇEKİMSER	0
<b>AK PARTİ</b>	
EVET	17
HAYIR	0
ÇEKİMSER	0
<b>BAĞIMSIZ</b>	
EVET	5
HAYIR	0
ÇEKİMSER	0
<b>CHP</b>	
EVET	19
HAYIR	0
ÇEKİMSER	0
<b>İYİ PARTİ</b>	
EVET	8
HAYIR	0
ÇEKİMSER	0
<b>MHP</b>	
EVET	11
HAYIR	0
ÇEKİMSER	0
<b>SP</b>	
EVET	1
HAYIR	0
ÇEKİMSER	0



Muhittin BÖCEK  
Büyükşehir Belediyesi Başkanı



Av. Büşra ÖZDEMİR  
Divan Katibi



Kerem Kaya TURAN  
Divan Katibi

## Bireysel oylama sonuçları

CHP

EVET

A.POLAT

D.FİLİZ

H.A.ACAR

H.ARIKAN

M.ALTUNBAŞ

M.GEYİKÇİ

M.HACIARİFOĞLU

M.KÖLEOĞLU

M.TUFAN

M.YILMAZ

N.TOPALOĞLU

O.MANİS

Ö.BALCI

S.G.KIZILCA

S.KUÇÜKKURU

Ş.OTUZALTI

T.GENÇ

Ü.ÇETİNKAYA

Z.TAN

AK PARTİ

EVET

A.YILMAZ

F.DEMİRCİ

H.C.GÖNCÜ

H.ÖZDEMİR

İ.DEMİR

İ.ÖZKAN

İ.TUNCER

M.A.ERDOĞAN

M.ÖZEREN

M.URAL

N.ATEŞ

O.AVCI

Ö.MANAVOĞLU

S.DEMİR

Ş.ÖZKAN

T.TANER

Y.KARAMANCI

İYİ PARTİ

EVET

G.AŞIK

G.CENGİZ

H.C.KAMBUROĞLU

H.ÖZTÜRK

M.BASKAK

M.C.BÜYÜKGEBİZ

M.ÇETİN

Ş.ÖZER

MHP

EVET

A.ATAY

A.B.SARICA

A.CARAN

A.ÇELİK

A.ER

A.ŞAHİN

H.BALYA

K.KARA

Ö.N.İŞLEK

S.SENİRLİ

Z.YILDIRIM

SP

EVET

M.MANAVOĞLU

BAĞIMSIZ

EVET

K.K.TURAN

M.A.ORDU

M.TOPRAK

R.KARATOP

S.UĞURLU



**Muhittin BÖCEK**  
Büyükşehir Belediyesi Başkanı



**Av. Büşra ÖZDEMİR**  
Divan Katibi



**Kerem Kaya TURAN**  
Divan Katibi

## ANTALYA BÜYÜKŞEHİR BELEDİYESİ

11 / 12 / 2023 Tarihli Meclis Toplantısına Ait Oylama Raporu

## OYLAMA 6

A.BİRER	E.DEMİRCİ	M.BATU
A.CAN	E.ÖZDEN	M.DURUKAN
A.COSKUN	E.UĞUR	M.GÜVEN
A.CETİN	E.UNAL	M.KOCAGÖZ
A.M.YÜCEL	E.YAZAR	M.ULUTAŞ
B.BULUT	F.K.AYDOĞAN	N.TANIR
B.BUYÜKKURT	H.SAHİN	O.BASARAN
B.M.ENGİN	H.TUTUNCU	S.ESEN
B.ÖZDEMİR	İ.YILDIRAN	S.DURDAS
B.ÖZGÜVEN	K.YILDIRIM	S.KORKUT
E.APUTKAN	L.KONUR	S.SÖZEN
E.BAL	M.A.KİRİS	Ü.UYSAL
E.BARIS	M.AKIN	Y.E.ERTUGAN
E.BİLGİÇ	M.ARAS	Z.ALTUN

EVET 61  
HAYIR 0  
ÇEKİMSER 0

<b>CHP</b>	19	0	0	<b>AK PARTİ</b>	17	0	0	<b>İYİ PARTİ</b>	8	0	0	<b>SP</b>	1	0	0
A.POLAT	EVET			A.YILMAZ	EVET			G.AŞIK	EVET	Ş.ÖZER	EVET	M.MANAVOĞLU	EVET		
D.FİLİZ	EVET			F.DEMİRCİ	EVET			G.CENGİZ	EVET						
H.A.ACAR	EVET			H.C.GÖNÇÜ	EVET			H.C.KAMBUROĞLU	EVET						
H.ARIKAN	EVET			H.ÖZDEMİR	EVET			H.ÖZTÜRK	EVET						
M.ALTUNBAŞ	EVET			İ.DEMİR	EVET			M.BASKAK	EVET						
M.BİLİCİ	EVET			İ.ÖZKAN	EVET			M.C.BÜYÜKGEBİZ	EVET						
M.GEYİKÇİ	EVET			İ.TUNCER	EVET			M.CETİN	EVET						
M.HACIARİFOĞLU	EVET			M.A.ERDOĞAN	EVET			M.YÜKSEL	EVET						
M.KOLEOĞLU	EVET			M.ÖZEREN	EVET			R.ÖZEN	EVET						
M.TUFAN	EVET			M.URAL	EVET										
M.YILMAZ	EVET			N.ATEŞ	EVET										
MUHİTTİN BÖCEK	EVET			O.AVCI	EVET										
N.TOPALOĞLU	EVET			Ö.MANAVOĞLU	EVET										
O.MANİS	EVET			S.DEMİR	EVET										
Ö.BALCI	EVET			Ş.ÖZKAN	EVET										
S.G.KIZILCA	EVET			T.TANER	EVET										
S.KUÇUKKURU	EVET			Y.KARAMANCI	EVET										
Ş.OTUZALTI	EVET														
T.GENÇ	EVET														
Ü.CETINKAYA	EVET														
Z.TAN	EVET														

Muhittin BÖCEK  
Büyükşehir Belediyesi Başkanı

Av. Büşra ÖZDEMİR  
Divan Katibi

Kerem Kaya TURAN  
Divan Katibi

T.C.  
**ANTALYA BÜYÜKŞEHİR BELEDİYESİ**  
**MECLİS KARARI**

	B.Şehir Belediye Bşk. : Muhittin BÖCEK Divan Katibi : Av. Büşra ÖZDEMİR Divan Katibi : Kerem Kaya TURAN :	Karar Tarihi <b>11-12-2023</b>
		Celse No <b>1</b>
		Karar No <b>1002</b>
		Eki <b>1</b>

Özü : Alanya Belediye Meclisi'nin 01.11.2023 tarih ve 297 sayılı kararı ile uygun bulunan, Demirtaş Mahallesi Sürdürülebilir Koruma ve Kontrollü Kullanım Alanı Kuzeyinde kalan alana ilişkin hazırlanan 1/1000 ÖLÇEKLİ UYGULAMA İMAR PLANI DEĞİŞİKLİĞİ, Belediyesinden geldiği şekliyle, oylamaya katılanların oy birliği ile KABUL edildi. (CHP 19 kabul oyu, AK Parti 17 kabul oyu, İYİ Parti 8 kabul oyu, MHP 11 kabul oyu, SAADET 1 kabul oyu, Bağımsız 5 kabul oyu ile toplam 61 oy kullanılmıştır.) (EKİ: 1 adet Komisyon Raporu, 1 adet Oylama Raporu)

Dairesi : İMAR VE ŞEHİRCİLİK DAİRESİ BAŞKANLIĞI Evrak Ta.ve No :

Meclisin 11-12-2023 Pazartesi günü saat 14:00 'da yaptığı 2023 dönemi 12. Toplantısının 1. Birleşiminin 1. Oturumunda alınan 2023-1002 sayılı karardır.

**GÜNDEMİN 38. MADDESİ**

Büyükşehir Belediye Meclisinin 13.11.2023 tarihli toplantısında gündemin 210. maddesinde görüşülerek İmar ve Bayındırlık Komisyonuna havale edilen; Alanya Belediye Meclisi'nin 01.11.2023 tarih ve 297 sayılı kararı ile uygun bulunan, Demirtaş Mahallesi Sürdürülebilir Koruma ve Kontrollü Kullanım Alanı Kuzeyinde kalan alana ilişkin hazırlanan 1/1000 ölçekli Uygulama İmar Planı Değişikliği hakkındaki;

**İmar ve Bayındırlık Komisyonunun 04.12.2023 tarihli raporunda;**

Alanya Belediye Meclisi'nin 01.11.2023 tarih ve 297 sayılı kararı ile uygun bulunan, Demirtaş Mahallesi Sürdürülebilir Koruma ve Kontrollü Kullanım Alanı Kuzeyinde kalan alana ilişkin hazırlanan 1/1000 ölçekli Uygulama İmar Planı Değişikliği, Komisyonumuzca Antalya Büyükşehir Belediye Meclisi'nin 11.09.2023 tarih ve 678 sayılı kararı ile onaylanan 1/5000 ölçekli nazım imar planına göre incelenmiş, Belediyesinden geldiği şekliyle uygun olduğu görüşüne varılmıştır.

Komisyon Raporu, Meclis Üyesi Metin ALTUNBAŞ, Meclis Üyesi Mehmet Ali KİRİŞ ve Meclis Üyesi Yusuf KARAMANCI toplantıya katılmadı, diğer üyeler imzalı Meclisin takdirine sunulmuştur.

**Konu görüşmeye açılarak CHP, AK Parti, İYİ Parti, MHP ve SAADET Grup Sözcüleri Komisyon Raporuna katılmış olup yapılan müzakereler sonucunda İmar ve Bayındırlık Komisyonu Raporu doğrultusunda oylamaya sunulmuştur.**

**KARAR:**

Alanya Belediye Meclisi'nin 01.11.2023 tarih ve 297 sayılı kararı ile uygun bulunan, Demirtaş Mahallesi Sürdürülebilir Koruma ve Kontrollü Kullanım Alanı Kuzeyinde kalan alana ilişkin hazırlanan 1/1000 ÖLÇEKLİ UYGULAMA İMAR PLANI DEĞİŞİKLİĞİ, Belediyesinden geldiği şekliyle, oylamaya katılanların oy birliği ile KABUL edildi. (CHP 19 kabul oyu, AK Parti 17 kabul oyu, İYİ Parti 8 kabul oyu, MHP 11 kabul oyu, SAADET 1 kabul oyu, Bağımsız 5 kabul oyu ile toplam 61 oy kullanılmıştır.) (EKİ: 1 adet Komisyon Raporu, 1 adet Oylama Raporu)

  
Muhittin BÖCEK  
B.Şehir Belediye Bşk.

  
Av. Büşra ÖZDEMİR  
Divan Katibi

  
Kerem Kaya TURAN  
Divan Katibi

<b>ANTALYA VALİLİĞİ</b> İl İdare ve Denetim Müd.	
Kayıt No :	127148
Karar Tarihi :	11.12.2023
Karar Sayısı :	1002
Teslim Tarihi :	18.12.2023



**ANTALYA BÜYÜKŞEHİR BELEDİYESİ**  
**İMAR VE BAYINDIRLIK KOMİSYONU RAPORU**

Tarih:04.12.2023

18

<b>BİRİM</b>	İMAR VE ŞEHİRCİLİK DAİRESİ BAŞKANLIĞI
<b>TALEP SAHİBİ</b>	ALANYA BELEDİYESİ
<b>MECLİS TOPLANTISININ TARİHİ VE GÜNDEM MADDESİ</b>	Büyükşehir Belediye Meclisinin 13.11.2023 tarihli toplantısında gündemin 210. maddesinde görüşülerek İmar ve Bayındırlık Komisyonuna havale edilmiştir.
<b>TALEP KONUSU</b>	Alanya Belediye Meclisi'nin 01.11.2023 tarih ve 297 sayılı kararı ile uygun bulunan, Demirtaş Mahallesi Sürdürülebilir Koruma ve Kontrollü Kullanım Alanı Kuzeyinde kalan alana ilişkin hazırlanan 1/1000 ölçekli Uygulama İmar Planı Değişikliği
<b>KOMİSYON RAPORU:</b>	Alanya Belediye Meclisi'nin 01.11.2023 tarih ve 297 sayılı kararı ile uygun bulunan, Demirtaş Mahallesi Sürdürülebilir Koruma ve Kontrollü Kullanım Alanı Kuzeyinde kalan alana ilişkin hazırlanan 1/1000 ölçekli Uygulama İmar Planı Değişikliği, Komisyonumuzca Antalya Büyükşehir Belediye Meclisi'nin 11.09.2023 tarih ve 678 sayılı kararı ile onaylanan 1/5000 ölçekli nazım imar planına göre incelenmiş, Belediyesinden geldiği şekliyle uygun olduğu görüşüne varılmıştır. Komisyon Raporu imza altına alınarak, Meclisin takdirine sunulmuştur.

Mithat ARAS  
İmar Kom. Başkanı

Metin ALTUNBAŞ  
İmar Kom. Üyesi  
Toplantıya Katılmadı.

Zekeriya ALTUN  
İmar Kom. Üyesi

Hasan Ali ACAR  
İmar Kom. Üyesi

Hasan Can KAMBURUĞLU  
İmar Kom. Üyesi

Hasan Cumhuri GÖNCÜ  
İmar Kom. Üyesi

Mehmet Ali KIRIŞ  
İmar Kom. Üyesi  
Toplantıya Katılmadı.

Yusuf KARAMANCI  
İmar Kom. Üyesi  
Toplantıya Katılmadı.

Sevgül SENİRLİ  
İmar Kom. Üyesi

Oylama adı: OYLAMA 6  
Oy konusu: GÜNDEMİN 12 ila 40. MADDELERİ  
Toplantı: ARALIK AYI MECLİS TOPLANTISI  
Oylama başlangıç zamanı: 11.12.2023 14:51:31  
Oylama bitiş zamanı: 11.12.2023 14:52:07  
Toplam oylama sonuçları

Toplam: 65

EVET	61
HAYIR	0
ÇEKİMSER	0
<b>AK PARTİ</b>	
EVET	17
HAYIR	0
ÇEKİMSER	0
<b>BAĞIMSIZ</b>	
EVET	5
HAYIR	0
ÇEKİMSER	0
<b>CHP</b>	
EVET	19
HAYIR	0
ÇEKİMSER	0
<b>İYİ PARTİ</b>	
EVET	8
HAYIR	0
ÇEKİMSER	0
<b>MHP</b>	
EVET	11
HAYIR	0
ÇEKİMSER	0
<b>SP</b>	
EVET	1
HAYIR	0
ÇEKİMSER	0



**Muhittin BÖCEK**  
Büyükşehir Belediyesi Başkanı



**Av. Büşra ÖZDEMİR**  
Divan Katibi



**Kerem Kaya TURAN**  
Divan Katibi



## Bireysel oylama sonuçları

**CHP**  
**EVET**  
A.POLAT  
D.FİLİZ  
H.A.ACAR  
H.ARIKAN  
M.ALTUNBAŞ  
M.GEYİKÇİ  
M.HACIARİFOĞLU  
M.KÖLEOĞLU  
M.TUFAN  
M.YILMAZ  
N.TOPALOĞLU  
O.MANİS  
Ö.BALCI  
S.G.KIZILCA  
S.KÜÇÜKKURU  
Ş.OTUZALTI  
T.GENÇ  
Ü.ÇETİNKAYA  
Z.TAN

**AK PARTİ**  
**EVET**  
A.YILMAZ  
F.DEMİRCİ  
H.C.GÖNCÜ  
H.ÖZDEMİR  
İ.DEMİR  
İ.ÖZKAN  
İ.TUNCER  
M.A.ERDOĞAN  
M.ÖZEREN  
M.URAL  
N.ATEŞ  
O.AVCI  
Ö.MANAVOĞLU  
S.DEMİR  
Ş.ÖZKAN  
T.TANER  
Y.KARAMANCI

**İYİ PARTİ**  
**EVET**  
G.AŞIK  
G.CENGİZ  
H.C.KAMBUROĞLU  
H.ÖZTÜRK  
M.BASKAK  
M.C.BÜYÜKGEBİZ  
M.ÇETİN  
Ş.ÖZER

**MHP**  
**EVET**  
A.ATAY  
A.B.SARICA  
A.CARAN  
A.ÇELİK  
A.ER  
A.ŞAHİN  
H.BALYA  
K.KARA  
Ö.N.İŞLEK  
S.SENİRLİ  
Z.YILDIRIM

**SP**  
**EVET**  
M.MANAVOĞLU

**BAĞIMSIZ**  
**EVET**  
K.K.TURAN  
M.A.ORDU  
M.TOPRAK  
R.KARATOP  
S.UĞURLU

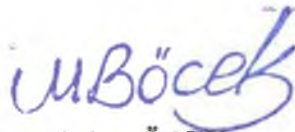

**Muhittin BÖCEK**  
Büyükşehir Belediyesi Başkanı



**Av. Büşra ÖZDEMİR**  
Divan Katibi



**Kerem Kaya TURAN**  
Divan Katibi

## ANTALYA BÜYÜKŞEHİR BELEDİYESİ

11 / 12 / 2023 Tarihli Meclis Toplantısına Ait Oylama Raporu

## OYLAMA 6

A.BİRER	E.DEMİRCİ	M.BATU
A.CAN	E.ÖZDEN	M.DURUKAN
A.COŞKUN	E.UGUR	M.GÜVEN
A.CETİN	E.UNAL	M.KOCAGÖZ
A.M.YÜCEL	E.YAZAR	M.ULUTAS
B.BULUT	F.K.AYDOĞAN	N.TANIR
B.BÜYÜKKURT	H.SAHİN	O.BASARAN
B.M.ENGİN	H.TUTUNCU	S.ESEN
B.ÖZDEMİR	İ.YILDIRAN	S.DURDAS
B.ÖZGÜVEN	K.YILDIRIM	S.KORKUT
E.APUTKAN	L.KONUR	S.ÖZEN
E.BAL	M.A.KIRIŞ	U.UYSAL
E.BARIS	M.AKIN	Y.E.ERTUĞAN
E.BİLGİÇ	M.ARAS	Z.ALTUN

EVET 61  
HAYIR 0  
ÇEKİMSER 0

<b>CHP</b>	19	0	0	<b>AK PARTİ</b>	17	0	0	<b>İYİ PARTİ</b>	8	0	0	<b>SP</b>	1	0	0
A.POLAT	EVET			A.YILMAZ	EVET			G.AŞIK	EVET	Ş.ÖZER	EVET	M.MANAVOĞLU	EVET		
D.FİLİZ	EVET			F.DEMİRCİ	EVET			G.CENGİZ	EVET						
H.A.ACAR	EVET			H.C.GÖNCÜ	EVET			H.C.KAMBUROĞLU	EVET						
H.ARIKAN	EVET			H.ÖZDEMİR	EVET			H.ÖZTÜRK	EVET						
M.ALTUNBAŞ	EVET			İ.DEMİR	EVET			M.BASKAK	EVET						
M.BİLİCİ	EVET			İ.OZKAN	EVET			M.C.BÜYÜKGEBİZ	EVET						
M.GEYİKÇİ	EVET			İ.TUNCER	EVET			M.ÇETİN	EVET						
M.HACIARİFOĞLU	EVET			M.A.ERDOĞAN	EVET			M.YUKSEL	EVET						
M.KÖLEOĞLU	EVET			M.ÖZEREN	EVET			R.ÖZEN	EVET						
M.TUFAN	EVET			M.URAL	EVET										
M.YILMAZ	EVET			N.ATES	EVET										
MUHİTTİN BÖCEK	EVET			O.AVCI	EVET										
N.TOPALOĞLU	EVET			Ö.MANAVOĞLU	EVET										
O.MANİS	EVET			S.DEMİR	EVET										
Ö.BALCI	EVET			Ş.ÖZKAN	EVET										
S.G.KIZILCA	EVET			T.TANER	EVET										
S.KUÇUKKURU	EVET			Y.KARAMANCI	EVET										
Ş.OTUZALTI	EVET														
T.GENC	EVET														
U.CETİNKAYA	EVET														
Z.TAN	EVET														

Muhittin BÖCEK  
Büyükşehir Belediyesi Başkanı

Av. Büşra ÖZDEMİR  
Divan Katibi

Kerem Kaya TURAN  
Divan Katibi

T.C.  
ANTALYA BÜYÜKŞEHİR BELEDİYESİ  
MECLİS KARARI

	B.Şehir Belediye Bşk. : Muhittin BÖCEK Divan Katibi : Av. Büşra ÖZDEMİR Divan Katibi : Kerem Kaya TURAN	Karar Tarihi
		11-12-2023
		Celse No
		1
Karar No		
1003		
Ek		
1		

Özü : Döşemealtı Belediye Meclisi'nin 03.10.2023 tarih ve 215 sayılı kararı ile uygun bulunan, Bıyıklı Mahallesi 8542 Ada 12 parselin "Tarım ve Hayvancılık Tesis Alanı" olarak planlanması ve E=0.50, Yençok=11.50m yapılaşma koşullarının belirlenmesine ilişkin hazırlanan 1/1000 ÖLÇEKLİ UYGULAMA İMAR PLANI, Belediyesinden geldiği şekliyle, oylamaya katılanların oy birliği ile KABUL edildi. (CHP 19 kabul oyu, AK Parti 17 kabul oyu, İYİ Parti 8 kabul oyu, MHP 11 kabul oyu, SAADET 1 kabul oyu, Bağımsız 5 kabul oyu ile toplam 61 oy kullanılmıştır.) (EKİ: 1 adet Komisyon Raporu, 1 adet Oylama Raporu)

Dairesi : İMAR VE ŞEHİRCİLİK DAİRESİ BAŞKANLIĞI Evrak Ta.ve No :

Meclisin 11-12-2023 Pazartesi günü saat 14:00 'da yaptığı 2023 dönemi 12. Toplantısının 1. Birleşiminin 1. Oturumunda alınan 2023-1003 sayılı karardır.

**GÜNDEMİN 39. MADDESİ**

Büyükşehir Belediye Meclisinin 13.11.2023 tarihli toplantısında gündemin 212. maddesinde görüşülerek İmar ve Bayındırlık Komisyonuna havale edilen; Döşemealtı Belediye Meclisi'nin 03.10.2023 tarih ve 215 sayılı kararı ile uygun bulunan, Bıyıklı Mahallesi 8542 Ada 12 parselin "Tarım ve Hayvancılık Tesis Alanı" olarak planlanması ve E=0.50, Yençok=11.50m yapılaşma koşullarının belirlenmesine ilişkin hazırlanan 1/1000 ölçekli Uygulama İmar Planı hakkındaki;

**İmar ve Bayındırlık Komisyonunun 04.12.2023 tarihli raporunda;**

Döşemealtı Belediye Meclisi'nin 03.10.2023 tarih ve 215 sayılı kararı ile uygun bulunan, Bıyıklı Mahallesi 8542 Ada 12 parselin "Tarım ve Hayvancılık Tesis Alanı" olarak planlanması ve E=0.50, Yençok=11.50m yapılaşma koşullarının belirlenmesine ilişkin hazırlanan 1/1000 ölçekli Uygulama İmar Planı, Komisyonumuzca Antalya Büyükşehir Belediyesinin 10.07.2023 tarihli ve 512 sayılı Meclis Kararına göre incelenmiş, Belediyesinden geldiği şekliyle uygun olduğu görüşüne varılmıştır.

Komisyon Raporu, Meclis Üyesi Metin ALTUNBAŞ, Meclis Üyesi Mehmet Ali KİRİŞ ve Meclis Üyesi Yusuf KARAMANCI toplantıya katılmadı, diğer üyeler imzalı Meclisin takdirine sunulmuştur.

**Konu görüşmeye açılarak CHP, AK Parti, İYİ Parti, MHP ve SAADET Grup Sözcüleri Komisyon Raporuna katılmış olup yapılan müzakereler sonucunda İmar ve Bayındırlık Komisyonu Raporu doğrultusunda oylamaya sunulmuştur.**

**KARAR:**

Döşemealtı Belediye Meclisi'nin 03.10.2023 tarih ve 215 sayılı kararı ile uygun bulunan, Bıyıklı Mahallesi 8542 Ada 12 parselin "Tarım ve Hayvancılık Tesis Alanı" olarak planlanması ve E=0.50, Yençok=11.50m yapılaşma koşullarının belirlenmesine ilişkin hazırlanan 1/1000 ÖLÇEKLİ UYGULAMA İMAR PLANI, Belediyesinden geldiği şekliyle, oylamaya katılanların oy birliği ile KABUL edildi. (CHP 19 kabul oyu, AK Parti 17 kabul oyu, İYİ Parti 8 kabul oyu, MHP 11 kabul oyu, SAADET 1 kabul oyu, Bağımsız 5 kabul oyu ile toplam 61 oy kullanılmıştır.) (EKİ: 1 adet Komisyon Raporu, 1 adet Oylama Raporu)

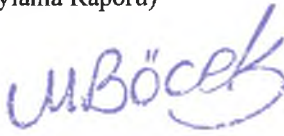
  
Muhittin BÖCEK  
B.Şehir Belediye Bşk.

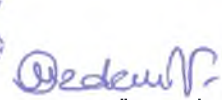
  
Av. Büşra ÖZDEMİR  
Divan Katibi

  
Kerem Kaya TURAN  
Divan Katibi

<b>ANTALYA VALİLİĞİ</b> İl İdare ve Denetim Müd.	
Kayıt No	: 127148
Karar Tarihi	: 11.12.2023
Karar Sayısı	: 1003
Teslim Tarihi	: 18.12.2023



**ANTALYA BÜYÜKŞEHİR BELEDİYESİ**  
**İMAR VE BAYINDIRLIK KOMİSYONU RAPORU**

Tarih:04.12.2023

<b>BİRİM</b>	İMAR VE ŞEHİRCİLİK DAİRESİ BAŞKANLIĞI
<b>TALEP SAHİBİ</b>	ÖZEL ŞAHIS
<b>MECLİS TOPLANTISININ TARİHİ VE GÜNDEM MADDESİ</b>	Büyükşehir Belediye Meclisinin 03.11.2023 tarihli toplantısında gündemin 212. maddesinde görüşülerek İmar ve Bayındırlık Komisyonuna havale edilmiştir.
<b>TALEP KONUSU</b>	Döşemealtı Belediye Meclisi'nin 03.10.2023 tarih ve 215 sayılı kararı ile uygun bulunan, Bıyıklı Mahallesi 8542 Ada 12 parselin "Tarım ve Hayvancılık Tesis Alanı" olarak planlanması ve E=0.50, Yençok=11.50m yapılaşma koşullarının belirlenmesine ilişkin hazırlanan 1/1000 ölçekli Uygulama İmar Planı.
<b>KOMİSYON RAPORU:</b>	Döşemealtı Belediye Meclisi'nin 03.10.2023 tarih ve 215 sayılı kararı ile uygun bulunan, Bıyıklı Mahallesi 8542 Ada 12 parselin "Tarım ve Hayvancılık Tesis Alanı" olarak planlanması ve E=0.50, Yençok=11.50m yapılaşma koşullarının belirlenmesine ilişkin hazırlanan 1/1000 ölçekli Uygulama İmar Planı, Komisyonumuzca Antalya Büyükşehir Belediyesinin 10.07.2023 tarihli ve 512 sayılı Meclis Kararına göre incelenmiş, Belediyesinden geldiği şekliyle uygun olduğu görüşüne varılmıştır. Komisyon Raporu imza altına alınarak, Meclisin takdirine sunulmuştur.

Mithat ARAS  
İmar Kom. Başkanı

Metin ALTUNBAŞ  
İmar Kom. Üyesi

Zekeriya ALTUN  
İmar Kom. Üyesi

Toplantıya Katılmadı.

Hasan Ali ACAR  
İmar Kom. Üyesi

Hasan Can KAMBİROĞLU  
İmar Kom. Üyesi

Hasan Cumhur GÖNCÜ  
İmar Kom. Üyesi

Mehmet Ali KIRIŞ  
İmar Kom. Üyesi

Yusuf KARAMANCI  
İmar Kom. Üyesi

Selçuk SENİRLİ  
İmar Kom. Üyesi

Toplantıya Katılmadı.

Toplantıya Katılmadı.

Oylama adı: OYLAMA 6  
Oy konusu: GÜNDEMİN 12 ila 40. MADDELERİ  
Toplantı: ARALIK AYI MECLİS TOPLANTISI  
Oylama başlangıç zamanı: 11.12.2023 14:51:31  
Oylama bitiş zamanı: 11.12.2023 14:52:07  
Toplam oylama sonuçları

Toplam: 65

EVET	61
HAYIR	0
ÇEKİMSER	0
<b>AK PARTİ</b>	
EVET	17
HAYIR	0
ÇEKİMSER	0
<b>BAĞIMSIZ</b>	
EVET	5
HAYIR	0
ÇEKİMSER	0
<b>CHP</b>	
EVET	19
HAYIR	0
ÇEKİMSER	0
<b>İYİ PARTİ</b>	
EVET	8
HAYIR	0
ÇEKİMSER	0
<b>MHP</b>	
EVET	11
HAYIR	0
ÇEKİMSER	0
<b>SP</b>	
EVET	1
HAYIR	0
ÇEKİMSER	0

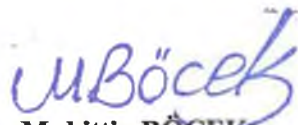

Muhittin BÖCEK  
Büyükşehir Belediyesi Başkanı

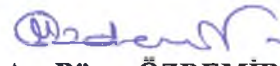

Av. Büşra ÖZDEMİR  
Divan Katibi



Kerem Kaya TURAN  
Divan Katibi

## Bireysel oylama sonuçları

CHP  
EVET  
A.POLAT  
D.FİLİZ  
H.A.ACAR  
H.ARIKAN  
M.ALTUNBAŞ  
M.GEYİKÇİ  
M.HACIARİFOĞLU  
M.KÖLEOĞLU  
M.TUFAN  
M.YILMAZ  
N.TOPALOĞLU  
O.MANİS  
Ö.BALCI  
S.G.KIZILCA  
S.KÜÇÜKKURU  
Ş.OTUZALTI  
T.GENÇ  
Ü.ÇETİNKAYA  
Z.TAN

AK PARTİ  
EVET  
A.YILMAZ  
F.DEMİRCİ  
H.C.GÖNCÜ  
H.ÖZDEMİR  
İ.DEMİR  
İ.ÖZKAN  
İ.TUNCER  
M.A.ERDOĞAN  
M.ÖZEREN  
M.URAL  
N.ATEŞ  
O.AVCI  
Ö.MANAVOĞLU  
S.DEMİR  
Ş.ÖZKAN  
T.TANER  
Y.KARAMANCI

İYİ PARTİ  
EVET  
G.AŞIK  
G.CENGİZ  
H.C.KAMBUROĞLU  
H.ÖZTÜRK  
M.BASKAK  
M.C.BÜYÜKGEBİZ  
M.ÇETİN  
Ş.ÖZER

MHP  
EVET  
A.ATAY  
A.B.SARICA  
A.CARAN  
A.ÇELİK  
A.ER  
A.ŞAHİN  
H.BALYA  
K.KARA  
Ö.N.İŞLEK  
S.SENİRLİ  
Z.YILDIRIM

SP  
EVET  
M.MANAVOĞLU

BAĞIMSIZ  
EVET  
K.K.TURAN  
M.A.ORDU  
M.TOPRAK  
R.KARATOP  
S.UĞURLU

  
Muhittin BÖCEK  
Büyükşehir Belediyesi Başkanı

  
Av. Büşra ÖZDEMİR  
Divan Katibi

  
Kerem Kaya TURAN  
Divan Katibi

## ANTALYA BÜYÜKŞEHİR BELEDİYESİ

11 / 12 / 2023 Tarihli Meclis Toplantısına Ait Oylama Raporu

## OYLAMA 6

A.BİRER	E.DEMİRCİ	M.BATU
A.CAN	E.ÖZDEN	M.DURUKAN
A.COŞKUN	E.UGUR	M.GUVEN
A.CETİN	E.UNAL	M.KOCAGÖZ
A.M.YUCEL	E.YAZAR	M.ULUTAŞ
B.BULUT	F.K.AYDOĞAN	N.TANIR
B.BUYUKKURT	H.SAHİN	O.BASARAN
B.M.ENGİN	H.TUTUNCU	S.ESEN
B.ÖZDEMİR	I.YILDIRAN	S.DURDAŞ
B.ÖZGUVEN	K.YILDIRIM	S.KORKUT
E.APUTKAN	L.KONUR	S.SÖZEN
E.BAL	M.A.KIRIŞ	U.UYSAL
E.BARIŞ	M.AKIN	Y.E.ERTUĞAN
E.BILGİC	M.ARAS	Z.ALTUN

EVET 61  
HAYIR 0  
ÇEKİMSER 0

CHP	19	0	0	AK PARTİ	17	0	0	İYİ PARTİ	8	0	0	SP	1	0	0
A.POLAT	EVET			A.YILMAZ	EVET			G.AŞIK	EVET	Ş.ÖZER	EVET	M.MANAVOĞLU	EVET		
D.FİLİZ	EVET			F.DEMİRCİ	EVET			G.CENGİZ	EVET						
H.A.ACAR	EVET			H.C.GÖNCÜ	EVET			H.C.KAMBUROĞLU	EVET						
H.ARIKAN	EVET			H.ÖZDEMİR	EVET			H.ÖZTÜRK	EVET						
M.ALTUNBAS	EVET			İ.DEMİR	EVET			M.BASKAK	EVET						
M.BİLİCİ	GY KULLANMAYAN KİŞİ			İ.ÖZKAN	EVET			M.C.BUYUKGEBİZ	EVET						
M.GEYİKÇİ	EVET			İ.TUNCER	EVET			M.CETİN	EVET						
M.HACIARİFOĞLU	EVET			M.A.ERDOĞAN	EVET			M.YÜKSEL	GY KULLANMAYAN KİŞİ						
M.KOLEOĞLU	EVET			M.ÖZEREN	EVET			R.ÖZEN	GY KULLANMAYAN KİŞİ						
M.TUFAN	EVET			M.URAL	EVET										
M.YILMAZ	EVET			N.ATEŞ	EVET			MHP	11	0	0				
MUHİTTİN BÖCEK	GY KULLANMAYAN KİŞİ			O.AVCI	EVET			A.ATAY	EVET	Z.YILDIRIM	EVET				
N.TOPALOĞLU	EVET			Ö.MANAVOĞLU	EVET			A.B.SARICA	EVET						
O.MANİS	EVET			S.DEMİR	EVET			A.CARAN	EVET						
Ö.BALCI	EVET			S.ÖZKAN	EVET			A.ÇELİK	EVET						
S.G.KIZILCA	EVET			T.TANER	EVET			A.ER	EVET						
S.KUÇUKKURU	EVET			Y.KARAMANCI	EVET			A.SAHİN	EVET						
Ş.OTUZALTI	EVET							H.BALYA	EVET						
T.GENÇ	EVET							K.KARA	EVET						
Ü.CETİNKAYA	EVET							Ö.N.İSLEK	EVET						
Z.TAN	EVET							S.SENİRLİ	EVET						

Muhittin BÖCEK  
Büyükşehir Belediyesi Başkanı

Av. Büşra ÖZDEMİR  
Divan Katibi

Kerem Kaya TURAN  
Divan Katibi

T.C.  
**ANTALYA BÜYÜKŞEHİR BELEDİYESİ**  
**MECLİS KARARI**

	B.Şehir Belediye Bşk. : Muhittin BÖCEK Divan Katibi : Av. Büşra ÖZDEMİR Divan Katibi : Kerem Kaya TURAN	<b>Karar Tarihi</b> <b>11-12-2023</b>
		<b>Celse No</b> <b>1</b>
		<b>Karar No</b> <b>1004</b>
		<b>Eki</b> <b>1</b>

Özü :

Finike Belediye Meclisinin 19.10.2023 tarih ve 87 sayılı kararı ile uygun bulunan, Eski Mahalle 88 ada 1 ila 5 ve 90 ada 1 parsellerin bulunduğu alanda mevcuttaki yolun imar planına işlenmesine ilişkin hazırlanan 1/1000 ÖLÇEKLİ UYGULAMA İMAR PLANI DEĞİŞİKLİĞİ, Belediyesinden geldiği şekliyle, oylamaya katılanların oy birliği ile KABUL edildi. (CHP 19 kabul oyu, AK Parti 17 kabul oyu, İYİ Parti 8 kabul oyu, MHP 11 kabul oyu, SAADET 1 kabul oyu, Bağımsız 5 kabul oyu ile toplam 61 oy kullanılmıştır.) (EKİ: 1 adet Komisyon Raporu, 1 adet Oylama Raporu)

Dairesi : İMAR VE ŞEHİRCİLİK DAİRESİ BAŞKANLIĞI Evrak Ta.ve No :

Meclisin 11-12-2023 Pazartesi günü saat 14:00 'da yaptığı 2023 dönemi 12. Toplantısının 1. Birleşiminin 1. Oturumunda alınan 2023-1004 sayılı karardır.

**GÜNDEMİN 40. MADDESİ**

Büyükşehir Belediye Meclisinin 13.11.2023 tarihli toplantısında gündemin 215. maddesinde görüşülerek İmar ve Bayındırlık Komisyonuna havale edilen; Finike Belediye Meclisinin 19.10.2023 tarih ve 87 sayılı kararı ile uygun bulunan, Eski Mahalle 88 ada 1 ila 5 ve 90 ada 1 parsellerin bulunduğu alanda mevcuttaki yolun imar planına işlenmesine ilişkin hazırlanan 1/1000 ölçekli Uygulama İmar Planı değişikliği hakkındaki;

**İmar ve Bayındırlık Komisyonunun 04.12.2023 tarihli raporunda;**

Finike Belediye Meclisinin 19.10.2023 tarih ve 87 sayılı kararı ile uygun bulunan, Eski Mahalle 88 ada 1 ila 5 ve 90 ada 1 parsellerin bulunduğu alanda mevcuttaki yolun imar planına işlenmesine ilişkin hazırlanan 1/1000 ölçekli Uygulama İmar Planı değişikliği Komisyonumuzca incelenmiş, Belediyesinden geldiği şekliyle uygun olduğu görüşüne varılmıştır.

Komisyon Raporu, Meclis Üyesi Metin ALTUNBAŞ, Meclis Üyesi Mehmet Ali KİRİŞ ve Meclis Üyesi Yusuf KARAMANCI toplantıya katılmadı, diğer üyeler imzalı Meclisin takdirine sunulmuştur.

**Konu görüşmeye açılarak CHP, AK Parti, İYİ Parti, MHP ve SAADET Grup Sözcüleri Komisyon Raporuna katılmış olup yapılan müzakereler sonucunda İmar ve Bayındırlık Komisyonu Raporu doğrultusunda oylamaya sunulmuştur.**

**KARAR:**

Finike Belediye Meclisinin 19.10.2023 tarih ve 87 sayılı kararı ile uygun bulunan, Eski Mahalle 88 ada 1 ila 5 ve 90 ada 1 parsellerin bulunduğu alanda mevcuttaki yolun imar planına işlenmesine ilişkin hazırlanan 1/1000 ÖLÇEKLİ UYGULAMA İMAR PLANI DEĞİŞİKLİĞİ, Belediyesinden geldiği şekliyle, oylamaya katılanların oy birliği ile KABUL edildi. (CHP 19 kabul oyu, AK Parti 17 kabul oyu, İYİ Parti 8 kabul oyu, MHP 11 kabul oyu, SAADET 1 kabul oyu, Bağımsız 5 kabul oyu ile toplam 61 oy kullanılmıştır.) (EKİ: 1 adet Komisyon Raporu, 1 adet Oylama Raporu)

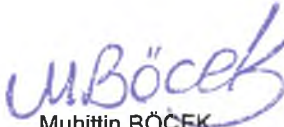
  
Muhittin BÖCEK  
B.Şehir Belediye Bşk.

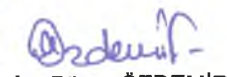
  
Av. Büşra ÖZDEMİR  
Divan Katibi

  
Kerem Kaya TURAN  
Divan Katibi

<b>ANTALYA VALİLİĞİ</b> İl İdare ve Denetim Müd.	
Kayıt No	: 127108
Karar Tarihi	: 11.12.2023
Karar Sayısı	: 1004
Teslim Tarihi	: 18.12.2023





**ANTALYA BÜYÜKŞEHİR BELEDİYESİ**  
**İMAR VE BAYINDIRLIK KOMİSYONU RAPORU**

Tarih:04.12.2023

<b>BİRİM</b>	İMAR VE ŞEHİRCİLİK DAİRESİ BAŞKANLIĞI
<b>TALEP SAHİBİ</b>	FİNİKE BELEDİYESİ
<b>MECLİS TOPLANTISININ TARİHİ VE GÜNDEM MADDESİ</b>	Büyükşehir Belediye Meclisinin 13.11.2023 tarihli toplantısında gündemin 215. maddesinde görüşülerek İmar ve Bayındırlık Komisyonuna havale edilmiştir.
<b>TALEP KONUSU</b>	Finike Belediye Meclisinin 19.10.2023 tarih ve 87 sayılı kararı ile uygun bulunan, Eski Mahalle 88 ada 1 ila 5 ve 90 ada 1 parsellerin bulunduğu alanda mevcuttaki yolun imar planına işlenmesine ilişkin hazırlanan 1/1000 ölçekli Uygulama İmar Planı değişikliği
<b>KOMİSYON RAPORU:</b>	Finike Belediye Meclisinin 19.10.2023 tarih ve 87 sayılı kararı ile uygun bulunan, Eski Mahalle 88 ada 1 ila 5 ve 90 ada 1 parsellerin bulunduğu alanda mevcuttaki yolun imar planına işlenmesine ilişkin hazırlanan 1/1000 ölçekli Uygulama İmar Planı değişikliği Komisyonumuzca incelenmiş, Belediyesinden geldiği şekliyle uygun olduğu görüşüne varılmıştır. Komisyon Raporu imza altına alınarak, Meclisin takdirine sunulmuştur.

  
Mithat ARAS  
İmar Kom. Başkanı

Metin ALTUNBAŞ  
İmar Kom. Üyesi

  
Zekeriya ALTUN  
İmar Kom. Üyesi

Toplantıya Katılmadı.

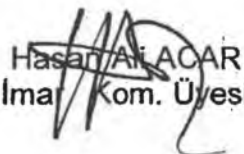
  
Hasan Ali ACAR  
İmar Kom. Üyesi

Hasan Can KAMBUROĞLU  
İmar Kom. Üyesi

Hasan Cumhur GÖNCÜ  
İmar Kom. Üyesi

Mehmet Ali KIRIŞ  
İmar Kom. Üyesi  
Toplantıya Katılmadı.

Yusuf KARAMANCI  
İmar Kom. Üyesi  
Toplantıya Katılmadı.

Selçuk SENİRLİ  
İmar Kom. Üyesi

Oylama adı: OYLAMA 6  
Oy konusu: GÜNDEMİN 12 ila 40. MADDELERİ  
Toplantı: ARALIK AYI MECLİS TOPLANTISI  
Oylama başlangıç zamanı: 11.12.2023 14:51:31  
Oylama bitiş zamanı: 11.12.2023 14:52:07  
Toplam oylama sonuçları

Toplam: 65

EVET	61
HAYIR	0
ÇEKİMSER	0
<b>AK PARTİ</b>	
EVET	17
HAYIR	0
ÇEKİMSER	0
<b>BAĞIMSIZ</b>	
EVET	5
HAYIR	0
ÇEKİMSER	0
<b>CHP</b>	
EVET	19
HAYIR	0
ÇEKİMSER	0
<b>İYİ PARTİ</b>	
EVET	8
HAYIR	0
ÇEKİMSER	0
<b>MHP</b>	
EVET	11
HAYIR	0
ÇEKİMSER	0
<b>SP</b>	
EVET	1
HAYIR	0
ÇEKİMSER	0



**Muhittin BOCEK**  
Büyükşehir Belediyesi Başkanı



**Av. Büşra ÖZDEMİR**  
Divan Katibi



**Kerem Kaya TURAN**  
Divan Katibi

## Bireysel oylama sonuçları

**CHP**  
**EVET**

A.POLAT  
D.FİLİZ  
H.A.ACAR  
H.ARIKAN  
M.ALTUNBAŞ  
M.GEYİKÇİ  
M.HACIARİFOĞLU  
M.KÖLEOĞLU  
M.TUFAN  
M.YILMAZ  
N.TOPALOĞLU  
O.MANİS  
Ö.BALCI  
S.G.KIZILCA  
S.KÜÇÜKKURU  
Ş.OTUZALTI  
T.GENÇ  
Ü.ÇETİNKAYA  
Z.TAN

**AK PARTİ**  
**EVET**

A.YILMAZ  
F.DEMİRCİ  
H.C.GÖNCÜ  
H.ÖZDEMİR  
İ.DEMİR  
İ.ÖZKAN  
İ.TUNCER  
M.A.ERDOĞAN  
M.ÖZEREN  
M.URAL  
N.ATEŞ  
O.AVCI  
Ö.MANAVOĞLU  
S.DEMİR  
Ş.ÖZKAN  
T.TANER  
Y.KARAMANCI

**İYİ PARTİ**  
**EVET**

G.AŞIK  
G.CENGİZ  
H.C.KAMBUROĞLU  
H.ÖZTÜRK  
M.BASKAK  
M.C.BÜYÜKGEBİZ  
M.ÇETİN  
Ş.ÖZER

**MHP**  
**EVET**

A.ATAY  
A.B.SARICA  
A.CARAN  
A.ÇELİK  
A.ER  
A.ŞAHİN  
H.BALYA  
K.KARA  
Ö.N.İŞLEK  
S.SENİRLİ  
Z.YILDIRIM

**SP**

**EVET**  
M.MANAVOĞLU

**BAĞIMSIZ**  
**EVET**

K.K.TURAN  
M.A.ORDU  
M.TOPRAK  
R.KARATOP  
S.UĞURLU



**Muhittin BÖCEK**  
Büyükşehir Belediyesi Başkanı



**Av. Büşra ÖZDEMİR**  
Divan Katibi



**Kerem Kaya TURAN**  
Divan Katibi

# ANTALYA BÜYÜKŞEHİR BELEDİYESİ

11 / 12 / 2023 Tarihli Meclis Toplantısına Ait Oylama Raporu

## OYLAMA 6

A.BİRER	E.DEMİRCİ	M.BATU
A.CAN	E.ÖZDEN	M.DURUKAN
A.ÇOKKUN	E.UGUR	M.GÜVEN
A.CETİN	E.UNAL	M.KOCAGÖZ
A.M.YÜCEL	E.YAZAR	M.ULUTAS
B.BULUT	F.K.AYDOĞAN	N.TANIR
B.BÜYÜKKURT	H.SAHİN	O.BASARAN
B.M.ENGİN	H.TÜTÜNCÜ	S.ESEN
B.ÖZDEMİR	I.YILDIRAN	S.DURDAS
B.ÖZGÜVEN	K.YILDIRIM	S.KORKUT
E.APUTKAN	L.KONUR	S.SÖZEN
E.BAL	M.A.KIRIŞ	U.UYSAL
E.BARIS	M.AKIN	Y.E.ERTUĞAN
E.BİLGİC	M.ARAS	Z.ALTUN

EVET 61  
HAYIR 0  
ÇEKİMSER 0

<b>CHP</b>	19	0	0	<b>AK PARTİ</b>	17	0	0	<b>İYİ PARTİ</b>	8	0	0	<b>SP</b>	1	0	0
A.POLAT	EVET			A.YILMAZ	EVET			G.ASIK	EVET	S.ÖZER	EVET	M.MANAVOĞLU	EVET		
D.FİLİZ	EVET			F.DEMİRCİ	EVET			G.CENGİZ	EVET			<b>BAGIMSIZ</b> 5 0 0			
H.A.ACAR	EVET			H.C.GÖNCÜ	EVET			H.C.KAMBUROĞLU	EVET			K.K.TURAN	EVET		
H.ARIKAN	EVET			H.ÖZDEMİR	EVET			H.ÖZTÜRK	EVET			M.A.ORDU	EVET		
M.ALTUNBAS	EVET			I.DEMİR	EVET			M.BASKAK	EVET			M.TOPRAK	EVET		
M.BİLİCİ	KOY KULLANMAYAN KİŞİ			I.OZKAN	EVET			M.C.BÜYÜKGEBİZ	EVET			R.KARATOP	EVET		
M.GEYİKCI	EVET			I.TUNCER	EVET			M.CETİN	EVET			S.UĞURLU	EVET		
M.HACIARIFOĞLU	EVET			M.A.ERDOĞAN	EVET			M.YÜKSEL	KOY KULLANMAYAN KİŞİ						
M.KOLEOĞLU	EVET			M.ÖZEREN	EVET			R.ÖZEN	KOY KULLANMAYAN KİŞİ						
M.TUFAN	EVET			M.URAL	EVET			<b>MHP</b>	11	0	0				
M.YILMAZ	EVET			N.ATEŞ	EVET			A.ATAY	EVET	Z.YILDIRIM	EVET				
MUHİTTİN BÖCEK	KOY KULLANMAYAN KİŞİ			O.AVCI	EVET			A.B.SARICA	EVET						
N.TOPALOĞLU	EVET			Ö.MANAVOĞLU	EVET			A.CARAN	EVET						
O.MANİS	EVET			S.DEMİR	EVET			A.ÇELİK	EVET						
Ö.BALCI	EVET			Ş.ÖZKAN	EVET			A.ER	EVET						
S.G.KIZILCA	EVET			T.TANER	EVET			A.SAHİN	EVET						
S.KUÇUKKURU	EVET			Y.KARAMANCI	EVET			H.BALYA	EVET						
Ş.OTUZALTI	EVET							K.KARA	EVET						
T.GENC	EVET							Ö.N.İŞLEK	EVET						
Ü.ÇETİNKAYA	EVET							S.SENİRLİ	EVET						
Z.TAN	EVET														

*M. Böcek*  
Muhittin BÖCEK  
Büyükşehir Belediyesi Başkanı

*Özdemir*  
Av. Büşra ÖZDEMİR  
Divan Katibi

*Kerem Kaya Turan*  
Kerem Kaya TURAN  
Divan Katibi

T.C.  
ANTALYA BÜYÜKŞEHİR BELEDİYESİ  
MECLİS KARARI

	B.Şehir Belediye Bşk. : Muhittin BÖCEK Divan Katibi : Av. Büşra ÖZDEMİR Divan Katibi : Kerem Kaya TURAN	Karar Tarihi
		11-12-2023
		Celse No
		1
Karar No		
1005		
Eki		
1		

Özü : Finike Belediye Meclisinin 19.10.2023 tarih ve 88 sayılı kararı ile uygun bulunan, Merkez, Sahilkent, Hasyurt, Yeşilyurt ve Turunçova Mahallerinde uygulanacak subasman kotuna ilişkin hazırlanan 1/1000 Ölçekli Uygulama İmar Planı Plan Notu Değişikliğinin İmar ve Bayındırlık Komisyonuna havalesine, oylamaya katılanların oy birliği ile karar verildi. (CHP 23 kabul oyu, AK Parti 18 kabul oyu, İYİ Parti 8 kabul oyu, MHP 10 kabul oyu, SAADET 1 kabul oyu, Bağımsız 4 kabul oyu ile toplam 64 oy kullanılmıştır.) (EKİ: 1 adet Komisyon Raporu, 1 adet Oylama Raporu)

Dairesi : İMAR VE ŞEHİRCİLİK DAİRESİ BAŞKANLIĞI Evrak Ta.ve No :

Meclisin 11-12-2023 Pazartesi günü saat 14:00 'da yaptığı 2023 dönemi 12. Toplantısının 1. Birleşiminin 1. Oturumunda alınan 2023-1005 sayılı karardır.

**GÜNDEMİN 41. MADDESİ**

Büyükşehir Belediye Meclisinin 13.11.2023 tarihli toplantısında gündemin 216. maddesinde görüşülerek İmar ve Bayındırlık Komisyonuna havale edilen; Finike Belediye Meclisinin 19.10.2023 tarih ve 88 sayılı kararı ile uygun bulunan, Merkez, Sahilkent, Hasyurt, Yeşilyurt ve Turunçova Mahallerinde uygulanacak subasman kotuna ilişkin hazırlanan 1/1000 ölçekli Uygulama İmar Planı plan notu değişikliği hakkındaki;

**İmar ve Bayındırlık Komisyonunun 05.12.2023 tarihli raporunda;**

Finike Belediye Meclisinin 19.10.2023 tarih ve 88 sayılı kararı ile uygun bulunan, Merkez, Sahilkent, Hasyurt, Yeşilyurt ve Turunçova Mahallerinde uygulanacak subasman kotuna ilişkin hazırlanan 1/1000 ölçekli Uygulama İmar Planı plan notu değişikliği Komisyonumuzca incelenmiş, DSİ 13.Bölge Müdürlüğü'nün 02.10.2023 tarih ve 3877341 sayılı yazısındaki görüşü doğrultusunda tekrar değerlendirmek üzere Belediyesine iadesinin uygun olduğu görüşüne varılmıştır.

Komisyon Raporu, Meclis Üyesi Metin ALTUNBAŞ, Meclis Üyesi Mehmet Ali KİRİŞ ve Meclis Üyesi Yusuf KARAMANCI toplantıya katılmadı, diğer üyeler imzalı Meclisin takdirine sunulmuştur.

Konu görüşmeye açılarak CHP Grup Sözcüsü konun tekrar incelenmek üzere İmar ve Bayındırlık Komisyonuna havalesinin oylanmasını önermiş, AK Parti, İYİ Parti, MHP ve SAADET Grup Sözcüleri bu öneriye katılmış olup yapılan müzakereler sonucunda Meclis Başkanı konunun İmar ve Bayındırlık Komisyonuna havalesini oylamaya sunmuştur.

**KARAR:**

Finike Belediye Meclisinin 19.10.2023 tarih ve 88 sayılı kararı ile uygun bulunan, Merkez, Sahilkent, Hasyurt, Yeşilyurt ve Turunçova Mahallerinde uygulanacak subasman kotuna ilişkin hazırlanan 1/1000 Ölçekli Uygulama İmar Planı Plan Notu Değişikliğinin İmar ve Bayındırlık Komisyonuna havalesine, oylamaya katılanların oy birliği ile karar verildi. (CHP 23 kabul oyu, AK Parti 18 kabul oyu, İYİ Parti 8 kabul oyu, MHP 10 kabul oyu, SAADET 1 kabul oyu, Bağımsız 4 kabul oyu ile toplam 64 oy kullanılmıştır.) (EKİ: 1 adet Komisyon Raporu, 1 adet Oylama Raporu)

  
Muhittin BÖCEK  
B.Şehir Belediye Bşk.

  
Av. Büşra ÖZDEMİR  
Divan Katibi

  
Kerem Kaya TURAN  
Divan Katibi

ANTALYA VALİLİĞİ İl İdare ve Denetim Müd.	
Kayıt No	: 127148
Karar Tarihi	: 11.12.2023
Karar Sayısı	: 1005
Teslim Tarihi	: 18.12.2023



**ANTALYA BÜYÜKŞEHİR BELEDİYESİ**  
**İMAR VE BAYINDIRLIK KOMİSYONU RAPORU**

Tarih:05.12.2023

41

<b>BİRİM</b>	İMAR VE ŞEHİRCİLİK DAİRESİ BAŞKANLIĞI
<b>TALEP SAHİBİ</b>	FINİKE BELEDİYESİ
<b>MECLİS TOPLANTISININ TARİHİ VE GÜNDEM MADDESİ</b>	Büyükşehir Belediye Meclisinin 13.11.2023 tarihli toplantısında gündemin 216. maddesinde görüşülerek İmar ve Bayındırlık Komisyonuna havale edilmiştir.
<b>TALEP KONUSU</b>	Finike Belediye Meclisinin 19.10.2023 tarih ve 88 sayılı kararı ile uygun bulunan, Merkez, Sahilkent, Hasyurt, Yeşilyurt ve Turunçova Mahallerinde uygulanacak su basman kotuna ilişkin hazırlanan 1/1000 ölçekli Uygulama İmar Planı plan notu değişikliği.
<b>KOMİSYON RAPORU:</b>	Finike Belediye Meclisinin 19.10.2023 tarih ve 88 sayılı kararı ile uygun bulunan, Merkez, Sahilkent, Hasyurt, Yeşilyurt ve Turunçova Mahallerinde uygulanacak su basman kotuna ilişkin hazırlanan 1/1000 ölçekli Uygulama İmar Planı plan notu değişikliği Komisyonumuzca incelenmiş, DSİ 13.Bölge Müdürlüğü'nün 02.10.2023 tarih ve 3877341 sayılı yazısındaki görüşü doğrultusunda tekrar değerlendirmek üzere Belediyesine iadesinin uygun olduğu görüşüne varılmıştır. Komisyon Raporu imza altına alınarak, Meclisin takdirine sunulmuştur.

  
Mithat ARAS  
İmar Kom. Başkanı

Metin ALTUNBAŞ  
İmar Kom. Üyesi  
Toplantıya Katılmadı.

  
Zekeriya ALTUN  
İmar Kom. Üyesi

  
Hasan Ali ACAR  
İmar Kom. Üyesi

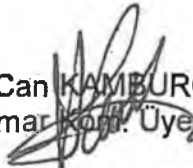
  
Hasan Can KAMBUROĞLU  
İmar Kom. Üyesi

  
Hasan Cumhu GÖNCÜ  
İmar Kom. Üyesi

Mehmet Ali KIRIŞ  
İmar Kom. Üyesi  
Toplantıya Katılmadı.

Yusuf KARAMANCI  
İmar Kom. Üyesi  
Toplantıya Katılmadı.

  
Selçuk SENİRLİ  
İmar Kom. Üyesi

Oylama adı: OYLAMA 9  
Oy konusu: GÜNDEMİN 41 ila 42. MADDELERİ  
Toplantı: ARALIK AYI MECLİS TOPLANTISI  
Oylama başlangıç zamanı: 11.12.2023 15:00:02  
Oylama bitiş zamanı: 11.12.2023 15:00:57  
Toplam oylama sonuçları

Toplam: 68

EVET	64
HAYIR	0
ÇEKİMSER	0
<b>AK PARTİ</b>	
EVET	18
HAYIR	0
ÇEKİMSER	0
<b>BAĞIMSIZ</b>	
EVET	4
HAYIR	0
ÇEKİMSER	0
<b>CHP</b>	
EVET	23
HAYIR	0
ÇEKİMSER	0
<b>İYİ PARTİ</b>	
EVET	8
HAYIR	0
ÇEKİMSER	0
<b>MHP</b>	
EVET	10
HAYIR	0
ÇEKİMSER	0
<b>SP</b>	
EVET	1
HAYIR	0
ÇEKİMSER	0

  
**Muhittin BÖCEK**  
Büyükşehir Belediyesi Başkanı

  
**Av. Büşra ÖZDEMİR**  
Divan Katibi

  
**Kerem Kaya TURAN**  
Divan Katibi

## Bireysel oylama sonuçları

**CHP**

**EVET**

A.POLAT  
B.ÖZDEMİR  
D.FİLİZ  
E.BARIŞ  
E.BİLGİÇ  
E.DEMİRCİ  
E.ÜNAL  
H.A.ACAR  
H.ARIKAN  
M.ALTUNBAŞ  
M.BİLİCİ  
M.GEYİKÇİ  
M.HACIARİFOĞLU  
M.KÖLEOĞLU  
M.TUFAN  
M.YILMAZ  
O.MANİS  
Ö.BALCI  
S.G.KIZILCA  
S.KÜÇÜKKURU  
T.GENÇ  
Ü.ÇETİNKAYA  
Z.TAN

**AK PARTİ**

**EVET**

A.YILMAZ  
B.BÜYÜKKURT  
F.DEMİRCİ  
H.C.GÖNCÜ  
H.ÖZDEMİR  
H.ŞAHİN  
İ.DEMİR  
İ.TUNCER  
M.A.ERDOĞAN  
M.ÖZEREN  
M.ULUTAŞ  
M.URAL  
N.ATEŞ  
Ö.MANAVOĞLU  
S.DEMİR  
Ş.ÖZKAN  
T.TANER  
Y.KARAMANCI

**İYİ PARTİ**

**EVET**

G.AŞIK  
G.CENGİZ  
H.C.KAMBUROĞLU  
H.ÖZTÜRK  
M.BASKAK  
M.C.BÜYÜKGEBİZ  
R.ÖZEN  
Ş.ÖZER

**MHP**

**EVET**

A.ATAY  
A.B.SARICA  
A.CARAN  
A.ÇELİK  
A.ŞAHİN  
H.BALYA  
K.KARA  
Ö.N.İŞLEK  
S.SENİRLİ  
Z.YILDIRIM

**SP**

**EVET**

M.MANAVOĞLU

**BAĞIMSIZ**

**EVET**

İ.YILDIRAN  
K.K.TURAN  
M.TOPRAK  
R.KARATOP

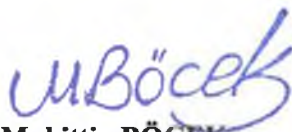

**Muhittin BÖCEK**

**Büyükşehir Belediyesi Başkanı**



**Av. Büşra ÖZDEMİR**  
**Divan Katibi**



**Kerem Kaya TURAN**  
**Divan Katibi**



## ANTALYA BÜYÜKŞEHİR BELEDİYESİ

11 / 12 / 2023 Tarihli Meclis Toplantısına Ait Oylama Raporu

## OYLAMA 9

A.CAN	İ.ÖZKAN	O.AVCI
A.COŞKUN	K.YILDIRIM	O.BAŞARAN
A.CETİN	L.KONUR	S.ESEN
A.M.YÜCEL	M.A.KIRIS	S.UĞURLU
B.BULUT	M.A.ORDU	S.DURDAŞ
B.M.ENİN	M.AKIN	S.KORKUT
B.ÖZGUVEN	M.ARAS	S.OTUZALTI
E.APÜTKAN	M.BATU	S.SÖZEN
E.BAL	M.DURUKAN	Ü.UYSAL
E.ÖZDEN	M.GUVEN	Y.E.ERTUĞAN
E.UGUR	M.KOCAGÖZ	Z.ALTUN
E.YAZAR	M.YUKSEL	
F.KAYDOĞAN	N.TANIR	
H.TÜTÜNCÜ	N.TOPALOĞLU	

EVET 64  
HAYIR 0  
ÇEKİMSER 0

CHP	23	0	0	AK PARTİ	18	0	0	İYİ PARTİ	8	0	0	SP	1	0	0
A.POLAT	EVET	T.GENÇ	EVET	A.BİRER	EVET	G.AŞIK	EVET	M.MANAVOĞLU	EVET						
B.ÖZDEMİR	EVET	Ü.ÇETİNKAYA	EVET	A.YILMAZ	EVET	G.CENGİZ	EVET								
D.FİLİZ	EVET	Z.TAN	EVET	B.BÜYÜKKURT	EVET	H.C.KAMBUROĞLU	EVET	BAGIMSIZ	4	0	0				
E.BARIŞ	EVET			F.DEMİRCİ	EVET	H.ÖZTÜRK	EVET	İ.YILDIRAN	EVET						
E.BİLGİÇ	EVET			H.C.GÖNCÜ	EVET	M.BASKAK	EVET	K.K.TURAN	EVET						
E.DEMİRCİ	EVET			H.ÖZDEMİR	EVET	M.C.BÜYÜKGEBİZ	EVET	M.TOPRAK	EVET						
E.ÜNAL	EVET			H.ŞAHİN	EVET	M.ÇETİN	EVET	R.KARATOP	EVET						
H.A.ACAR	EVET			İ.DEMİR	EVET	R.ÖZEN	EVET								
H.ARIKAN	EVET			İ.TUNCER	EVET	Ş.ÖZER	EVET								
M.ALTUNBAŞ	EVET			M.A.ERDOĞAN	EVET	MHP	10	0	0						
M.BİLİCİ	EVET			M.ÖZEREN	EVET	A.ATAY	EVET	Z.YILDIRIM	EVET						
M.GEYİKÇİ	EVET			M.ULUTAŞ	EVET	A.B.SARICA	EVET								
M.HACIARİFOĞLU	EVET			M.URAL	EVET	A.CARAN	EVET								
M.KÖLEOĞLU	EVET			N.ATEŞ	EVET	A.ÇELİK	EVET								
M.TUFAN	EVET			Ö.MANAVOĞLU	EVET	A.ER	EVET								
M.YILMAZ	EVET			S.DEMİR	EVET	A.ŞAHİN	EVET								
MUHİTTİN BÖCEK	EVET			Ş.ÖZKAN	EVET	H.BALYA	EVET								
O.MANIS	EVET			T.TANER	EVET	K.KARA	EVET								
Ö.BALCI	EVET			Y.KARAMANCI	EVET	Ö.N.İŞLEK	EVET								
S.G.KIZILCA	EVET					S.SENİRLİ	EVET								
S.KÜÇÜKKURU	EVET														

*Muhittin Böcek*  
Muhittin BÖCEK  
Büyükşehir Belediyesi Başkanı

*Büşra Özdemir*  
Av. Büşra ÖZDEMİR  
Divan Katibi

*Kerem Kaya Turan*  
Kerem Kaya TURAN  
Divan Katibi

T.C.  
ANTALYA BÜYÜKŞEHİR BELEDİYESİ  
MECLİS KARARI

	B.Şehir Belediye Bşk. : Muhittin BÖCEK Divan Katibi : Av. Büşra ÖZDEMİR Divan Katibi : Kerem Kaya TURAN	Karar Tarihi
		11-12-2023
		Celse No
		1
		Karar No
		1006
		Eki
		1

Özü : Finike Belediye Meclisinin 19.10.2023 tarih ve 89 sayılı kararı ile uygun bulunan, Hasyurt Mahallesi 238 ada 1 ile 17 parseller ile 20 parsellerde devamlılığı olmayan yaya yollarının kaldırılarak fiiliyatta kullanılan taşıt yolunun imar planına işlenmesine ilişkin hazırlanan 1/1000 Ölçekli Uygulama İmar Planı Değişikliğinin İmar ve Bayındırlık Komisyonuna havalesine, oylamaya katılanların oy birliği ile karar verildi. (CHP 23 kabul oyu, AK Parti 18 kabul oyu, İYİ Parti 8 kabul oyu, MHP 10 kabul oyu, SAADET 1 kabul oyu, Bağımsız 4 kabul oyu ile toplam 64 oy kullanılmıştır.) (EKİ: 1 adet Komisyon Raporu, 1 adet Oylama Raporu)

Dairesi : İMAR VE ŞEHİRCİLİK DAİRESİ BAŞKANLIĞI Evrak Ta.ve No :

Meclisin 11-12-2023 Pazartesi günü saat 14:00 'da yaptığı 2023 dönemi 12. Toplantısının 1. Birleşiminin 1. Oturumunda alınan 2023-1006 sayılı karardır.

**GÜNDEMİN 42. MADDESİ**

Büyükşehir Belediye Meclisinin 13.11.2023 tarihli toplantısında gündemin 217. maddesinde görüşülerek İmar ve Bayındırlık Komisyonuna havale edilen; Finike Belediye Meclisinin 19.10.2023 tarih ve 89 sayılı kararı ile uygun bulunan, Hasyurt Mahallesi 238 ada 1 ile 17 parseller ile 20 parsellerde devamlılığı olmayan yaya yollarının kaldırılarak fiiliyatta kullanılan taşıt yolunun imar planına işlenmesine ilişkin hazırlanan 1/1000 ölçekli Uygulama İmar Planı değişikliği hakkındaki;

**İmar ve Bayındırlık Komisyonunun 05.12.2023 tarihli raporunda;**

Finike Belediye Meclisinin 19.10.2023 tarih ve 89 sayılı kararı ile uygun bulunan, Hasyurt Mahallesi 238 ada 1 ile 17 parseller ile 20 parsellerde devamlılığı olmayan yaya yollarının kaldırılarak fiiliyatta kullanılan taşıt yolunun imar planına işlenmesine ilişkin hazırlanan 1/1000 ölçekli Uygulama İmar Planı değişikliği Komisyonumuzca incelenmiş, 7 metrelik yolların 10 metre olarak düzeltilmesi kaydıyla değiştirilerek uygun olduğu görüşüne varılmıştır.

Komisyon Raporu, Meclis Üyesi Metin ALTUNBAŞ, Meclis Üyesi Mehmet Ali KİRİŞ ve Meclis Üyesi Yusuf KARAMANCI toplantıya katılmadı, diğer üyeler imzalı Meclisin takdirine sunulmuştur.

Konu görüşmeye açılarak CHP Grup Sözcüsü konun tekrar incelenmek üzere İmar ve Bayındırlık Komisyonuna havalesinin oylanmasını önermiş, AK Parti, İYİ Parti, MHP ve SAADET Grup Sözcüleri bu öneriye katılmış olup yapılan müzakereler sonucunda Meclis Başkanı konunun İmar ve Bayındırlık Komisyonuna havalesini oylamaya sunmuştur.

**KARAR:**

Finike Belediye Meclisinin 19.10.2023 tarih ve 89 sayılı kararı ile uygun bulunan, Hasyurt Mahallesi 238 ada 1 ile 17 parseller ile 20 parsellerde devamlılığı olmayan yaya yollarının kaldırılarak fiiliyatta kullanılan taşıt yolunun imar planına işlenmesine ilişkin hazırlanan 1/1000 Ölçekli Uygulama İmar Planı Değişikliğinin İmar ve Bayındırlık Komisyonuna havalesine, oylamaya katılanların oy birliği ile karar verildi. (CHP 23 kabul oyu, AK Parti 18 kabul oyu, İYİ Parti 8 kabul oyu, MHP 10 kabul oyu, SAADET 1 kabul oyu, Bağımsız 4 kabul oyu ile toplam 64 oy kullanılmıştır.) (EKİ: 1 adet Komisyon Raporu, 1 adet Oylama Raporu)

  
Muhittin BÖCEK  
B.Şehir Belediye Bşk.

  
Av. Büşra ÖZDEMİR  
Divan Katibi

  
Kerem Kaya TURAN  
Divan Katibi

<b>ANTALYA VALİLİĞİ</b> İdare ve Denetim Müd.	
Kayıt No	: 127148
Karar Tarihi	: 11.12.2023
Karar Sayısı	: 1006
Teslim Tarihi	: 18.12.2023



**ANTALYA BÜYÜKŞEHİR BELEDİYESİ**  
**İMAR VE BAYINDIRLIK KOMİSYONU RAPORU**

Tarih:05.12.2023

<b>BİRİM</b>	İMAR VE ŞEHİRCİLİK DAİRESİ BAŞKANLIĞI
<b>TALEP SAHİBİ</b>	FİNİKE BELEDİYESİ
<b>MECLİS TOPLANTISININ TARİHİ VE GÜNDEM MADDESİ</b>	Büyükşehir Belediye Meclisinin 13.11.2023 tarihli toplantısında gündemin 217. maddesinde görüşülerek İmar ve Bayındırlık Komisyonuna havale edilmiştir.
<b>TALEP KONUSU</b>	Finike Belediye Meclisinin 19.10.2023 tarih ve 89 sayılı kararı ile uygun bulunan, Hasyurt Mahallesi 238 ada 1 ile 17 parseller ile 20 parsellerde devamlılığı olmayan yaya yollarının kaldırılarak fiiliyatta kullanılan taşıt yolunun imar planına işlenmesine ilişkin hazırlanan 1/1000 ölçekli Uygulama İmar Planı değişikliği.
<b>KOMİSYON RAPORU:</b>	Finike Belediye Meclisinin 19.10.2023 tarih ve 89 sayılı kararı ile uygun bulunan, Hasyurt Mahallesi 238 ada 1 ile 17 parseller ile 20 parsellerde devamlılığı olmayan yaya yollarının kaldırılarak fiiliyatta kullanılan taşıt yolunun imar planına işlenmesine ilişkin hazırlanan 1/1000 ölçekli Uygulama İmar Planı değişikliği Komisyonumuzca incelenmiş, 7 metrelik yolların 10 metre olarak düzeltilmesi kaydıyla değiştirilerek uygun olduğu görüşüne varılmıştır. Komisyon Raporu imza altına alınarak, Meclisin takdirine sunulmuştur.

  
Mithat ARAS  
İmar Kom. Başkanı

Metin ALTUNBAŞ  
İmar Kom. Üyesi  
Toplantıya Katılmadı.

  
Zekeriya ALTUN  
İmar Kom. Üyesi

  
Hasan Ali AÇAR  
İmar Kom. Üyesi

Hasan Can KAMBUROĞLU  
İmar Kom. Üyesi

  
Hasan Cumhur GÖNCÜ  
İmar Kom. Üyesi

Mehmet Ali KIRIŞ  
İmar Kom. Üyesi  
Toplantıya Katılmadı.

Yusuf KARAMANCI  
İmar Kom. Üyesi  
Toplantıya Katılmadı.

  
Selçuk SENİRLİ  
İmar Kom. Üyesi

Oylama adı: OYLAMA 9  
Oy konusu: GÜNDEMİN 41 ila 42. MADDELERİ  
Toplantı: ARALIK AYI MECLİS TOPLANTISI  
Oylama başlangıç zamanı: 11.12.2023 15:00:02  
Oylama bitiş zamanı: 11.12.2023 15:00:57  
Toplam oylama sonuçları

Toplam: 68

EVET	64
HAYIR	0
ÇEKİMSER	0
<b>AK PARTİ</b>	
EVET	18
HAYIR	0
ÇEKİMSER	0
<b>BAĞIMSIZ</b>	
EVET	4
HAYIR	0
ÇEKİMSER	0
<b>CHP</b>	
EVET	23
HAYIR	0
ÇEKİMSER	0
<b>İYİ PARTİ</b>	
EVET	8
HAYIR	0
ÇEKİMSER	0
<b>MHP</b>	
EVET	10
HAYIR	0
ÇEKİMSER	0
<b>SP</b>	
EVET	1
HAYIR	0
ÇEKİMSER	0



Muhittin BÖCEK  
Büyükşehir Belediyesi Başkanı



Av. Büşra ÖZDEMİR  
Divan Katibi



Kerem Kaya TURAN  
Divan Katibi

## Bireysel oylama sonuçları

CHP  
EVET  
A.POLAT  
B.ÖZDEMİR  
D.FİLİZ  
E.BARIŞ  
E.BİLGİÇ  
E.DEMİRCİ  
E.ÜNAL  
H.A.ACAR  
H.ARIKAN  
M.ALTUNBAŞ  
M.BİLİCİ  
M.GEYİKÇİ  
M.HACIARİFOĞLU  
M.KÖLEOĞLU  
M.TUFAN  
M.YILMAZ  
O.MANİS  
Ö.BALCI  
S.G.KIZILCA  
S.KÜÇÜKKURU  
T.GENÇ  
Ü.ÇETİNKAYA  
Z.TAN

AK PARTİ  
EVET  
A.YILMAZ  
B.BÜYÜKKURT  
F.DEMİRCİ  
H.C.GÖNCÜ  
H.ÖZDEMİR  
H.ŞAHİN  
İ.DEMİR  
İ.TUNCER  
M.A.ERDOĞAN  
M.ÖZEREN  
M.ULUTAŞ  
M.URAL  
N.ATEŞ  
Ö.MANAVOĞLU  
S.DEMİR  
Ş.ÖZKAN  
T.TANER  
Y.KARAMANCI

İYİ PARTİ  
EVET  
G.AŞIK  
G.CENGİZ  
H.C.KAMBUROĞLU  
H.ÖZTÜRK  
M.BASKAK  
M.C.BÜYÜKGEBİZ  
R.ÖZEN  
Ş.ÖZER

MHP  
EVET  
A.ATAY  
A.B.SARICA  
A.CARAN  
A.ÇELİK  
A.ŞAHİN  
H.BALYA  
K.KARA  
Ö.N.İŞLEK  
S.SENİRLİ  
Z.YILDIRIM

SP  
EVET  
M.MANAVOĞLU

BAĞIMSIZ  
EVET  
İ.YILDIRAN  
K.K.TURAN  
M.TOPRAK  
R.KARATOP

  
Muhittin BÖCEK

Büyükşehir Belediyesi Başkanı

  
Av. Büşra ÖZDEMİR  
Divan Katibi

  
Kerem Kaya TURAN  
Divan Katibi

## ANTALYA BÜYÜKŞEHİR BELEDİYESİ

11 / 12 / 2023 Tarihli Meclis Toplantısına Ait Oylama Raporu

## OYLAMA 9

A.CAN	I.ÖZKAN	O.AVCI
A.COŞKUN	K.YILDIRIM	O.BAŞARAN
A.CETİN	L.KONUR	S.ESEN
A.M.YÜCEL	M.A.KIRIS	S.UGURLU
B.BULUT	M.A.ORDU	S.DURDAS
B.M.ENGİN	M.AKIN	Ş.KORKUT
B.ÖZGÜVEN	M.ARAS	S.OTUZALTI
E.APUTKAN	M.BATU	S.SÖZEN
E.BAL	M.DURUKAN	U.UYSAL
E.ÖZDEN	M.GUVEN	Y.E.ERTUĞAN
E.UGUR	M.KOCAGÖZ	Z.ALTUN
E.YAZAR	M.YUKSEL	
F.K.AYDOĞAN	N.TANIR	
H.TUTUNCU	N.TOPALOĞLU	

EVET 64  
HAYIR 0  
ÇEKİMSER 0

CHP	23	0	0	AK PARTİ	18	0	0	İYİ PARTİ	8	0	0	SP	1	0	0
A.POLAT	EVET	T.GENÇ	EVET	A.BİRER	EVET	G.AŞIK	EVET	M.MANAVOĞLU	EVET			BAGIMSIZ	4	0	0
B.ÖZDEMİR	EVET	Ü.CETİNKAYA	EVET	A.YILMAZ	EVET	G.CENGİZ	EVET	I.YILDIRAN	EVET			K.K.TURAN	EVET		
D.FİLİZ	EVET	Z.TAN	EVET	B.BÜYÜKKURT	EVET	H.C.KAMBUROĞLU	EVET	M.TOPRAK	EVET			R.KARATOP	EVET		
E.BARIŞ	EVET			F.DEMİRCİ	EVET	H.ÖZTÜRK	EVET								
E.BİLGİÇ	EVET			H.C.GÖNCÜ	EVET	M.BASKAK	EVET								
E.DEMİRCİ	EVET			H.ÖZDEMİR	EVET	M.C.BÜYÜKGEBİZ	EVET								
E.ÜNAL	EVET			H.SAHİN	EVET	M.ÇETİN	EVET								
H.A.ACAR	EVET			I.DEMİR	EVET	R.ÖZEN	EVET								
H.ARIKAN	EVET			I.TUNCER	EVET	Ş.ÖZER	EVET								
M.ALTUNBAŞ	EVET			M.A.ERDOĞAN	EVET	MHP	10	0	0						
M.BİLİCİ	EVET			M.ÖZEREN	EVET	A.ATAY	EVET	Z.YILDIRIM	EVET						
M.GEYİKÇİ	EVET			M.ULUTAŞ	EVET	A.B.SARICA	EVET								
M.HACIARİFOĞLU	EVET			M.URAL	EVET	A.CARAN	EVET								
M.KOLEOĞLU	EVET			N.ATEŞ	EVET	A.ÇELİK	EVET								
M.TUFAN	EVET			Ö.MANAVOĞLU	EVET	A.ER	EVET								
M.YILMAZ	EVET			S.DEMİR	EVET	A.ŞAHİN	EVET								
MUHİTTİN BÖCEK	EVET			Ş.ÖZKAN	EVET	H.BALYA	EVET								
O.MANİS	EVET			T.TANER	EVET	K.KARA	EVET								
O.BALCI	EVET			Y.KARAMANCI	EVET	Ö.N.İŞLEK	EVET								
S.G.KIZILCA	EVET					S.SENİRLİ	EVET								
S.KÜÇÜKKURU	EVET														

Muhittin BÖCEK  
Büyükşehir Belediyesi Başkanı

Av. Büşra ÖZDEMİR  
Divan Katibi

Kerem Kaya TURAN  
Divan Katibi

T.C.  
ANTALYA BÜYÜKŞEHİR BELEDİYESİ  
MECLİS KARARI

	B.Şehir Belediye Bşk. : Muhittin BÖCEK Divan Katibi : Av. Büşra ÖZDEMİR Divan Katibi : Kerem Kaya TURAN :	Karar Tarihi <b>11-12-2023</b>
		Celse No <b>1</b>
		Karar No <b>1007</b>
		Eki <b>1</b>

Kepez Belediye Meclisinin 04.10.2023 tarih ve 163 sayılı kararı ile uygun bulunan, Fevzi Çakmak Mahallesi konut alanı planlı 9384 ada 12 parsel için İBZT (isteğe bağlı zemin ticaret) kullanım kararı getirilmesine ilişkin hazırlanan 1/1000 ÖLÇEKLİ UYGULAMA İMAR PLANI DEĞİŞİKLİĞİ, Belediyesinden geldiği şekliyle, oylamaya katılanların oy çokluğu ile KABUL edildi. (CHP 22 ret oyu, AK Parti 21 kabul oyu, İYİ Parti 6 kabul, 1 ret oyu, MHP 11 kabul oyu, Bağımsız 5 kabul oyu ile toplam 66 oy kullanılmıştır.) (EKİ: 1 adet Komisyon Raporu, 1 adet Oylama Raporu)

Dairesi : İMAR VE ŞEHİRCİLİK DAİRESİ BAŞKANLIĞI Evrak Ta.ve No :

Meclisin 11-12-2023 Pazartesi günü saat 14:00 'da yaptığı 2023 dönemi 12. Toplantısının 1. Birleşiminin 1. Oturumunda alınan 2023-1007 sayılı karardır.

#### GÜNDEMİN 43. MADDESİ

Büyükşehir Belediye Meclisinin 13.11.2023 tarihli toplantısında gündemin 225. maddesinde görüşülerek İmar ve Bayındırlık Komisyonuna havale edilen; Kepez Belediye Meclisinin 04.10.2023 tarih ve 163 sayılı kararı ile uygun bulunan, Fevzi Çakmak Mahallesi konut alanı planlı 9384 ada 12 parsel için İBZT (isteğe bağlı zemin ticaret) kullanım kararı getirilmesine ilişkin hazırlanan 1/1000 ölçekli Uygulama İmar Planı değişikliği hakkındaki;

#### İmar ve Bayındırlık Komisyonunun 05.12.2023 tarihli raporunda;

Kepez Belediye Meclisinin 04.10.2023 tarih ve 163 sayılı kararı ile uygun bulunan, Fevzi Çakmak Mahallesi konut alanı planlı 9384 ada 12 parsel için İBZT (isteğe bağlı zemin ticaret) kullanım kararı getirilmesine ilişkin hazırlanan 1/1000 ölçekli Uygulama İmar Planı değişikliği Komisyonumuzca incelenmiş, Belediyesinden geldiği şekliyle uygun olduğu görüşüne varılmıştır.

Komisyon Raporu, Meclis Üyesi Metin ALTUNBAŞ, Meclis Üyesi Mehmet Ali KİRİŞ ve Meclis Üyesi Yusuf KARAMANCI toplantıya katılmadı, diğer üyeler imzalı Meclisin takdirine sunulmuştur.

Konu görüşmeye açılarak CHP Grup Sözcüsü Komisyon Raporuna katılmadıklarını beyan etmiş, AK Parti, İYİ Parti ve MHP Grup Sözcüleri Komisyon Raporuna katılmış olup yapılan müzakereler sonucunda İmar ve Bayındırlık Komisyonu Raporu doğrultusunda oylamaya sunulmuştur.

#### KARAR:

Kepez Belediye Meclisinin 04.10.2023 tarih ve 163 sayılı kararı ile uygun bulunan, Fevzi Çakmak Mahallesi konut alanı planlı 9384 ada 12 parsel için İBZT (isteğe bağlı zemin ticaret) kullanım kararı getirilmesine ilişkin hazırlanan 1/1000 ÖLÇEKLİ UYGULAMA İMAR PLANI DEĞİŞİKLİĞİ, Belediyesinden geldiği şekliyle, oylamaya katılanların oy çokluğu ile KABUL edildi. (CHP 22 ret oyu, AK Parti 21 kabul oyu, İYİ Parti 6 kabul, 1 ret oyu, MHP 11 kabul oyu, Bağımsız 5 kabul oyu ile toplam 66 oy kullanılmıştır.) (EKİ: 1 adet Komisyon Raporu, 1 adet Oylama Raporu)

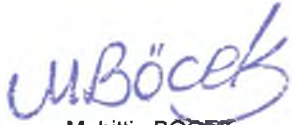
  
Muhittin BÖCEK  
B.Şehir Belediye Bşk.

  
Av. Büşra ÖZDEMİR  
Divan Katibi

  
Kerem Kaya TURAN  
Divan Katibi

<b>ANTALYA VALİLİĞİ</b> İl İdare ve Denetim Müd.	
Kayıt No	: 127148
Karar Tarihi	: 11.12.2023
Karar Sayısı	: 1007
Teslim Tarihi	: 18.12.2023



**ANTALYA BÜYÜKŞEHİR BELEDİYESİ**  
**İMAR VE BAYINDIRLIK KOMİSYONU RAPORU**

Tarih:05.12.2023

<b>BİRİM</b>	İMAR VE ŞEHİRCİLİK DAİRESİ BAŞKANLIĞI
<b>TALEP SAHİBİ</b>	ÖZEL ŞAHIS
<b>MECLİS TOPLANTISININ TARİHİ VE GÜNDEM MADDESİ</b>	Büyükşehir Belediye Meclisinin 13.11.2023 tarihli toplantısında gündemin 225. maddesinde görüşülerek İmar ve Bayındırlık Komisyonuna havale edilmiştir.
<b>TALEP KONUSU</b>	Kepez Belediye Meclisinin 04.10.2023 tarih ve 163 sayılı kararı ile uygun bulunan, Fevzi Çakmak Mahallesinde konut alanı planlı 9384 ada 12 parselle İBZT (isteğe bağlı emin ticaret) kullanım kararı getirilmesine ilişkin hazırlanan 1/1000 ölçekli Uygulama İmar Planı değişikliği.
<b>KOMİSYON RAPORU:</b>	Kepez Belediye Meclisinin 04.10.2023 tarih ve 163 sayılı kararı ile uygun bulunan, Fevzi Çakmak Mahallesinde konut alanı planlı 9384 ada 12 parselle İBZT (isteğe bağlı emin ticaret) kullanım kararı getirilmesine ilişkin hazırlanan 1/1000 ölçekli Uygulama İmar Planı değişikliği Komisyonumuzca incelenmiş, Belediyesinden geldiği şekliyle uygun olduğu görüşüne varılmıştır. Komisyon Raporu imza altına alınarak, Meclisin takdirine sunulmuştur

Mithat ARAS  
İmar Kom. Başkanı

Metin ALTUNBAŞ  
İmar Kom. Üyesi

Zekeriya ALTUN  
İmar Kom. Üyesi

Toplantıya Katılmadı

Hasan Ali ACAR  
İmar Kom. Üyesi

Hasan Can KAMBURUĞLU  
İmar Kom. Üyesi

Hasan Cumhur GÖNCÜ  
İmar Kom. Üyesi

Mehmet Ali KIRIŞ  
İmar Kom. Üyesi

Yusuf KARAMANCI  
İmar Kom. Üyesi

Selçuk SENİRLİ  
İmar Kom. Üyesi

Toplantıya Katılmadı.

Toplantıya Katılmadı.



Oylama adı: OYLAMA 10  
Oy konusu: GÜNDEMİN 43. MADDESİ  
Toplantı: ARALIK AYI MECLİS TOPLANTISI  
Oylama başlangıç zamanı: 11.12.2023 15:01:27  
Oylama bitiş zamanı: 11.12.2023 15:02:20  
**Toplam oylama sonuçları**

Toplam: 68

EVET	43
HAYIR	23
ÇEKİMSER	0
<b>AK PARTİ</b>	
EVET	21
HAYIR	0
ÇEKİMSER	0
<b>BAĞIMSIZ</b>	
EVET	5
HAYIR	0
ÇEKİMSER	0
<b>CHP</b>	
EVET	0
HAYIR	22
ÇEKİMSER	0
<b>İYİ PARTİ</b>	
EVET	6
HAYIR	1
ÇEKİMSER	0
<b>MHP</b>	
EVET	11
HAYIR	0
ÇEKİMSER	0
<b>SP</b>	
EVET	0
HAYIR	0
ÇEKİMSER	0

  
**Muhittin BÖCEK**  
Büyükşehir Belediyesi Başkanı

  
Av. Büşra ÖZDEMİR  
Divan Katibi

  
Kerem Kaya TURAN  
Divan Katibi

## Bireysel oylama sonuçları

CHP

HAYIR

A.COŞKUN

A.POLAT

D.FİLİZ

E.BARIŞ

E.BİLGİÇ

E.DEMİRCİ

E.ÖZDEN

E.ÜNAL

H.ARIKAN

M.AKIN

M.BİLİCİ

M.GEYİKÇİ

M.HACIARİFOĞLU

M.KÖLEOĞLU

M.TUFAN

M.YILMAZ

O.MANİS

Ö.BALCI

S.G.KIZILCA

S.KÜÇÜKKURU

Ü.ÇETİNKAYA

Z.TAN

AK PARTİ

EVET

A.YILMAZ

B.BÜYÜKKURT

F.DEMİRCİ

H.C.GÖNCÜ

H.ÖZDEMİR

H.ŞAHİN

İ.DEMİR

İ.TUNCER

M.A.ERDOĞAN

M.BATU

M.ÖZEREN

M.ULUTAŞ

M.URAL

N.ATEŞ

N.TANIR

O.AVCI

Ö.MANAVOĞLU

S.DEMİR

Ş.ÖZKAN

T.TANER

Y.KARAMANCI

İYİ PARTİ

EVET

E.YAZAR

G.AŞIK

H.C.KAMBUROĞLU

M.BASKAK

M.ÇETİN

M.YÜKSEL

HAYIR

Ş.ÖZER

MHP

EVET

A.ATAY

A.B.SARICA

A.CARAN

A.ÇELİK

A.ER

A.ŞAHİN

H.BALYA

K.KARA

Ö.N.İŞLEK

S.SENİRLİ

Z.YILDIRIM

BAĞIMSIZ

EVET

İ.YILDIRAN

M.A.ORDU

M.TOPRAK

R.KARATOP

S.UĞURLU



Muhittin BÖCEK

Büyükşehir Belediyesi Başkanı



Av. Büşra ÖZDEMİR

Divan Katibi



Kerem Kaya TURAN

Divan Katibi

## ANTALYA BÜYÜKŞEHİR BELEDİYESİ

11 / 12 / 2023 Tarihli Meclis Toplantısına Ait Oylama Raporu

## OYLAMA 10

A.BİRER	H.ÖZTÜRK	N.TOPALOĞLU
A.CAN	H.TUTUNCU	O.BAŞARAN
A.CETİN	L.ÖZKAN	S.ESEN
A.M.YÜCEL	K.K.TURAN	Ş.DURDAŞ
B.BULUT	K.YILDIRIM	Ş.KORKUT
B.M.ENGİN	L.KONUR	S.ÖTLÜZALTI
B.ÖZDEMİR	M.A.KIRIŞ	S.SÖZEN
B.ÖZGUVEN	M.ALTUNBAŞ	T.GENÇ
E.APUTKAN	M.ARAS	U.UYSAL
E.BAL	M.C.BÜYÜKGEBİZ	Y.E.ERTUĞAN
E.UGUR	M.DURUKAN	Z.ALTUN
F.K.AYDOĞAN	M.GÜVEN	
G.CENGİZ	M.KOCAGÖZ	
H.A.ACAR	M.MANAVOĞLU	

EVET 43  
HAYIR 23  
ÇEKİMSER 0



CHP 0 22 0 AK PARTİ 21 0 0 İYİ PARTİ 6 1 0

A.COŞKUN	HAYIR	Ü.ÇETİNKAYA	HAYIR	A.YILMAZ	EVET
A.POLAT	HAYIR	Z.TAN	HAYIR	B.BÜYÜKKURT	EVET
D.FİLİZ	HAYIR			F.DEMİRCİ	EVET
E.BARIŞ	HAYIR			H.C.GÖNCÜ	EVET
E.BİLGİÇ	HAYIR			H.ÖZDEMİR	EVET
E.DEMİRCİ	HAYIR			H.ŞAHİN	EVET
E.ÖZDEN	HAYIR			İ.DEMİR	EVET
E.ÜNAL	HAYIR			İ.TUNCER	EVET
H.ARIKAN	HAYIR			M.A.ERDOĞAN	EVET
M.AKIN	HAYIR			M.BATU	EVET
M.BİLİCİ	HAYIR			M.ÖZEREN	EVET
M.GEYİKÇİ	HAYIR			M.ULUTAŞ	EVET
M.HACIARİFOĞLU	HAYIR			M.URAL	EVET
M.KÖLEOĞLU	HAYIR			N.ATEŞ	EVET
M.TUFAN	HAYIR			N.TANIR	EVET
M.YILMAZ	HAYIR			O.AVCI	EVET
MUHİTTİN BÖCEK	BY KULLANMAYAN KİŞİ			Ö.MANAVOĞLU	EVET
O.MANİS	HAYIR			S.DEMİR	EVET
Ö.BALCI	HAYIR			S.ÖZKAN	EVET
S.G.KIZILCA	HAYIR			T.TANER	EVET
S.KÜÇÜKKURU	HAYIR			Y.KARAMANCI	EVET

E.YAZAR	EVET
G.AŞIK	EVET
H.C.KAMBUROĞLU	EVET
M.BASKAK	EVET
M.ÇETİN	EVET
M.YÜKSEL	EVET
R.ÖZEN	BY KULLANMAYAN KİŞİ
Ş.ÖZER	HAYIR

BAĞIMSIZ 5 0 0

İ.YILDIRAN	EVET
M.A.ORDU	EVET
M.TOPRAK	EVET
R.KARATOP	EVET
S.UĞURLU	EVET

MHP 11 0 0

A.ATAY	EVET	Z.YILDIRIM	EVET
A.B.SARICA	EVET		
A.CARAN	EVET		
A.ÇELİK	EVET		
A.ER	EVET		
A.ŞAHİN	EVET		
H.BALYA	EVET		
K.KARA	EVET		
Ö.N.İŞLEK	EVET		
S.SENİRLİ	EVET		

Muhittin BÖCEK

Büyükşehir Belediyesi Başkanı

Av. Büşra ÖZDEMİR  
Divan Katibi

Kerem Kaya TURAN  
Divan Katibi

**T.C.**  
**ANTALYA BÜYÜKŞEHİR BELEDİYESİ**  
**MECLİS KARARI**

	B.Şehir Belediye Bşk. : Muhittin BÖCEK Divan Katibi : Av. Büşra ÖZDEMİR Divan Katibi : Kerem Kaya TURAN	<b>Karar Tarihi</b> <b>11-12-2023</b>
		<b>Celse No</b> <b>1</b>
		<b>Karar No</b> <b>1008</b>
		<b>Eki</b> <b>1</b>

Özü : Kepez Belediye Meclisinin 04.10.2023 tarih ve 165 sayılı kararı ile uygun bulunan, Kirişçiler Mahallesi 29188 ada 4, 5, 8 parsellerin güncel orman sınırına göre yeniden düzenlenerek toplu işyeri alanı, orman alanı, park alanı, trafo alanı olarak planlanmasına ilişkin hazırlanan 1/1000 ölçekli Uygulama İmar Planı değişikliği, Belediyesinden geldiği şekliyle, oylamaya katılanların oy birliği ile KABUL edildi. (CHP 12 kabul oyu, AK Parti 17 kabul oyu, İYİ Parti 8 kabul oyu, MHP 11 kabul oyu, SAADET 1 kabul oyu, Bağımsız 6 kabul oyu ile toplam 55 oy kullanılmıştır.) (EKİ: 1 adet Komisyon Raporu, 1 adet Oylama Raporu)

Dairesi : İMAR VE ŞEHİRCİLİK DAİRESİ BAŞKANLIĞI Evrak Ta.ve No :

Meclisin 11-12-2023 Pazartesi günü saat 14:00 'da yaptığı 2023 dönemi 12. Toplantısının 1. Birleşiminin 1. Oturumunda alınan 2023-1008 sayılı karardır.

**GÜNDEMİN 44. MADDESİ**

Büyükşehir Belediye Meclisinin 13.11.2023 tarihli toplantısında gündemin 227. maddesinde görüşülerek İmar ve Bayındırlık Komisyonuna havale edilen; Kepez Belediye Meclisinin 04.10.2023 tarih ve 165 sayılı kararı ile uygun bulunan, Kirişçiler Mahallesi 29188 ada 4, 5, 8 parsellerin güncel orman sınırına göre yeniden düzenlenerek toplu işyeri alanı, orman alanı, park alanı, trafo alanı olarak planlanmasına ilişkin hazırlanan 1/1000 ölçekli Uygulama İmar Planı değişikliği hakkındaki;

**İmar ve Bayındırlık Komisyonunun 04.12.2023 tarihli raporunda;**

Kepez Belediye Meclisinin 04.10.2023 tarih ve 165 sayılı kararı ile uygun bulunan, Kirişçiler Mahallesi 29188 ada 4, 5, 8 parsellerin güncel orman sınırına göre yeniden düzenlenerek toplu işyeri alanı, orman alanı, park alanı, trafo alanı olarak planlanmasına ilişkin hazırlanan 1/1000 ölçekli Uygulama İmar Planı değişikliği Komisyonumuzca Antalya Büyükşehir Belediye Meclisi'nin 13.03.2023 tarihli ve 213 sayılı kararı ile onaylanan 1/5000 ölçekli nazım imar planına göre incelenmiş, Belediyesinden geldiği şekliyle uygun olduğu görüşüne varılmıştır.

Komisyon Raporu, Meclis Üyesi Metin ALTUNBAŞ, Meclis Üyesi Mehmet Ali KIRIŞ ve Meclis Üyesi Yusuf KARAMANCI toplantıya katılmadı, diğer üyeler imzalı Meclisin takdirine sunulmuştur.

**Konu görüşmeye açılarak CHP, AK Parti, İYİ Parti, MHP ve SAADET Grup Sözcüleri Komisyon Raporuna katılmış olup yapılan müzakereler sonucunda İmar ve Bayındırlık Komisyonu Raporu doğrultusunda oylamaya sunulmuştur.**

**KARAR:**

Kepez Belediye Meclisinin 04.10.2023 tarih ve 165 sayılı kararı ile uygun bulunan, Kirişçiler Mahallesi 29188 ada 4, 5, 8 parsellerin güncel orman sınırına göre yeniden düzenlenerek toplu işyeri alanı, orman alanı, park alanı, trafo alanı olarak planlanmasına ilişkin hazırlanan 1/1000 ölçekli Uygulama İmar Planı değişikliği, Belediyesinden geldiği şekliyle, oylamaya katılanların oy birliği ile KABUL edildi. (CHP 12 kabul oyu, AK Parti 17 kabul oyu, İYİ Parti 8 kabul oyu, MHP 11 kabul oyu, SAADET 1 kabul oyu, Bağımsız 6 kabul oyu ile toplam 55 oy kullanılmıştır.) (EKİ: 1 adet Komisyon Raporu, 1 adet Oylama Raporu)

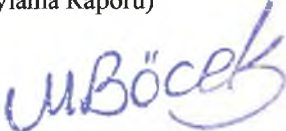
  
Muhittin BÖCEK  
B.Şehir Belediye Bşk.

  
Av. Büşra ÖZDEMİR  
Divan Katibi

  
Kerem Kaya TURAN  
Divan Katibi

<b>ANTALYA VALİLİĞİ</b> İl İdare ve Denetim Müd.	
Kayıt No	: 127148
Karar Tarihi	: 11.12.2023
Karar Sayısı	: 1008
Teslim Tarihi	: 18.12.2023



**ANTALYA BÜYÜKŞEHİR BELEDİYESİ**  
**İMAR VE BAYINDIRLIK KOMİSYONU RAPORU**

Tarih:04.12.2023

<b>BİRİM</b>	İMAR VE ŞEHİRCİLİK DAİRESİ BAŞKANLIĞI
<b>TALEP SAHİBİ</b>	ÖZEL ŞAHIS
<b>MECLİS TOPLANTISININ TARİHİ VE GÜNDEM MADDESİ</b>	Büyükşehir Belediye Meclisinin 13.11.2023 tarihli toplantısında gündemin 227. maddesinde görüşülerek İmar ve Bayındırlık Komisyonuna havale edilmiştir.
<b>TALEP KONUSU</b>	Kepez Belediye Meclisinin 04.10.2023 tarih ve 165 sayılı kararı ile uygun bulunan, Kirişçiler Mahallesi 29188 ada 4, 5, 8 parsellerin güncel orman sınırına göre yeniden düzenlenerek toplu işyeri alanı, orman alanı, park alanı, trafo alanı olarak planlanmasına ilişkin hazırlanan 1/1000 ölçekli Uygulama İmar Planı değişikliği
<b>KOMİSYON RAPORU:</b>	Kepez Belediye Meclisinin 04.10.2023 tarih ve 165 sayılı kararı ile uygun bulunan, Kirişçiler Mahallesi 29188 ada 4, 5, 8 parsellerin güncel orman sınırına göre yeniden düzenlenerek toplu işyeri alanı, orman alanı, park alanı, trafo alanı olarak planlanmasına ilişkin hazırlanan 1/1000 ölçekli Uygulama İmar Planı değişikliği Komisyonumuzca Antalya Büyükşehir Belediye Meclisi'nin 13.03.2023 tarihli ve 213 sayılı kararı ile onaylanan 1/5000 ölçekli nazım imar planına göre incelenmiş, Belediyesinden geldiği şekliyle uygun olduğu görüşüne varılmıştır. Komisyon Raporu imza altına alınarak, Meclisin takdirine sunulmuştur

  
Mithat ARAS  
İmar Kom. Başkanı

Metin ALTUNBAŞ  
İmar Kom. Üyesi  
Toplantıya Katılmadı.

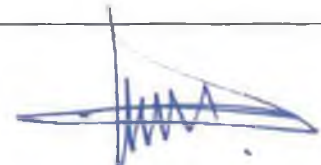
  
Zekeriya ALTUN  
İmar Kom. Üyesi

  
Hasan Ali ACAR  
İmar Kom. Üyesi

  
Hasan Can KAMBUROĞLU  
İmar Kom. Üyesi

  
Hasan Cumhur GÖNCÜ  
İmar Kom. Üyesi

Mehmet Ali KIRIŞ  
İmar Kom. Üyesi  
Toplantıya Katılmadı.

Yusuf KARAMANCI  
İmar Kom. Üyesi  
Toplantıya Katılmadı.

  
Serçuk SENİRLİ  
İmar Kom. Üyesi

Oylama adı: OYLAMA 11  
Oy konusu: GÜNDEMİN 44 ila 62. MADDELERİ  
Toplantı: ARALIK AYI MECLİS TOPLANTISI  
Oylama başlangıç zamanı: 11.12.2023 15:02:34  
Oylama bitiş zamanı: 11.12.2023 15:03:06  
**Toplam oylama sonuçları**

Toplam: 59

EVET	55
HAYIR	0
ÇEKİMSER	0
<b>AK PARTİ</b>	
EVET	17
HAYIR	0
ÇEKİMSER	0
<b>BAĞIMSIZ</b>	
EVET	6
HAYIR	0
ÇEKİMSER	0
<b>CHP</b>	
EVET	12
HAYIR	0
ÇEKİMSER	0
<b>İYİ PARTİ</b>	
EVET	8
HAYIR	0
ÇEKİMSER	0
<b>MHP</b>	
EVET	11
HAYIR	0
ÇEKİMSER	0
<b>SP</b>	
EVET	1
HAYIR	0
ÇEKİMSER	0

  
Muhittin BÖCEK

Büyükşehir Belediyesi Başkanı

  
Av. Büşra ÖZDEMİR  
Divan Katibi

  
Kerem Kaya TURAN  
Divan Katibi

## Bireysel oylama sonuçları

CHP  
EVET  
A.POLAT  
D.FİLİZ  
H.A.ACAR  
H.ARIKAN  
M.ALTUNBAŞ  
M.BİLİCİ  
M.HACIARİFOĞLU  
M.KÖLEOĞLU  
M.YILMAZ  
N.TOPALOĞLU  
O.MANİS  
S.KÜÇÜKKURU

AK PARTİ  
EVET  
A.YILMAZ  
F.DEMİRCİ  
H.ÖZDEMİR  
H.ŞAHİN  
İ.DEMİR  
İ.ÖZKAN  
İ.TUNCER  
M.A.ERDOĞAN  
M.ÖZEREN  
M.ULUTAŞ  
M.URAL  
N.ATEŞ  
Ö.MANAVOĞLU  
S.DEMİR  
Ş.ÖZKAN  
T.TANER  
Y.KARAMANCI

İYİ PARTİ  
EVET  
G.AŞIK  
G.CENGİZ  
H.C.KAMBUROĞLU  
H.ÖZTÜRK  
M.BASKAK  
M.C.BÜYÜKGEBİZ  
M.ÇETİN  
Ş.ÖZER

MHP  
EVET  
A.ATAY  
A.B.SARICA  
A.CARAN  
A.ÇELİK  
A.ER  
A.ŞAHİN  
H.BALYA  
K.KARA  
Ö.N.İŞLEK  
S.SENİRLİ  
Z.YILDIRIM

SP  
EVET  
M.MANAVOĞLU

BAĞIMSIZ  
EVET  
İ.YILDIRAN  
K.K.TURAN  
M.A.ORDU  
M.TOPRAK  
R.KARATOP  
S.UĞURLU



Muhittin BÖCEK  
Büyükşehir Belediyesi Başkanı



Av. Büşra ÖZDEMİR  
Divan Katibi



Kerem Kaya TURAN  
Divan Katibi

# ANTALYA BÜYÜKŞEHİR BELEDİYESİ

11 / 12 / 2023 Tarihli Meclis Toplantısına Ait Oylama Raporu

## OYLAMA 11

A.BİRER	E.DEMİRCİ	M.DURUKAN	T.GENC
A.CAN	E.ÖZDEN	M.GEYİKÇİ	U.ÇETİNKAYA
A.COŞKUN	E.UGUR	M.GÜVEN	U.UYSAL
A.CETİN	E.UNAL	M.KOCAGÖZ	Y.E.ERTUĞAN
A.M.YÜCEL	E.YAZAR	N.TANIR	Z.ALTUN
B.BULUT	F.KAYDOĞAN	O.AVCI	Z.TAN
B.BÜYÜKKURT	H.C.GÖNCÜ	O.BAŞARAN	
B.M.ENGIN	H.TÜTÜNCÜ	Ö.BALCI	
B.ÖZDEMİR	K.YILDIRIM	S.ESEN	
B.ÖZGÜVEN	L.KONUR	S.G.KIZILCA	
E.APUTKAN	M.A.KIRIŞI	S.DURDA	
E.BAL	M.AKIN	S.KORKUT	
E.BARIS	M.ARAS	S.OTUZALTI	
E.BILGIÇ	M.BATU	S.SÖZEN	

EVET 55  
HAYIR 0  
ÇEKİMSER 0

CHP	12	0	0	AK PARTİ	17	0	0	İYİ PARTİ	8	0	0	SP	1	0	0
-----	----	---	---	----------	----	---	---	-----------	---	---	---	----	---	---	---

A.POLAT	EVET
D.FİLİZ	EVET
H.A.ACAR	EVET
H.ARIKAN	EVET
M.ALTUNBAŞ	EVET
M.BİLİCİ	EVET
M.HACIARİFOĞLU	EVET
M.KOLEOĞLU	EVET
M.TUFAN	İYİ KULLANMAYAN Kişi
M.YILMAZ	EVET
MUHİTTİN BÖCEK	İYİ KULLANMAYAN Kişi
N.TOPALOĞLU	EVET
O.MANİS	EVET
S.KÜÇÜKKURU	EVET

A.YILMAZ	EVET
F.DEMİRCİ	EVET
H.ÖZDEMİR	EVET
H.ŞAHİN	EVET
İ.DEMİR	EVET
İ.ÖZKAN	EVET
İ.TUNCER	EVET
M.A.ERDOĞAN	EVET
M.ÖZEREN	EVET
M.ULUTAŞ	EVET
M.URAL	EVET
N.ATEŞ	EVET
Ö.MANAVOĞLU	EVET
S.DEMİR	EVET
Ş.ÖZKAN	EVET
T.TANER	EVET
Y.KARAMANCI	EVET

G.AŞIK	EVET	Ş.ÖZER	EVET
G.CENGİZ	EVET		
H.C.KAMBUROĞLU	EVET		
H.ÖZTURK	EVET		
M.BASKAK	EVET		
M.C.BÜYÜKGEBİZ	EVET		
M.ÇETİN	EVET		
M.YÜKSEL	İYİ KULLANMAYAN Kişi		
R.ÖZEN	İYİ KULLANMAYAN Kişi		

M.MANAVOĞLU	EVET		
BAĞIMSIZ	6	0	0
İ.YILDIRAN	EVET		
K.K.TURAN	EVET		
M.A.ORDU	EVET		
M.TOPRAK	EVET		
R.KARATOP	EVET		

MHP	11	0	0
A.ATAY	EVET	Z.YILDIRIM	EVET
A.B.SARICA	EVET		
A.CARAN	EVET		
A.ÇELİK	EVET		
A.ER	EVET		
A.ŞAHİN	EVET		
H.BALYA	EVET		
K.KARA	EVET		
Ö.N.İŞLEK	EVET		
S.SENİRLİ	EVET		

*Muhittin Böcek*

Muhittin BÖCEK  
Büyükşehir Belediyesi Başkanı

*Av. Büşra Özdemir*

Av. Büşra ÖZDEMİR  
Divan Katibi

*Kerem Kaya Turan*

Kerem Kaya TURAN  
Divan Katibi



T.C.  
ANTALYA BÜYÜKŞEHİR BELEDİYESİ  
MECLİS KARARI

	B.Şehir Belediye Bşk. : Muhittin BÖCEK Divan Katibi : Av. Büşra ÖZDEMİR Divan Katibi : Kerem Kaya TURAN	Karar Tarihi
		11-12-2023
		Celse No
		1
Karar No		
1009		
Eki		
1		

Kepez Belediye Meclisinin 04.10.2023 tarih ve 166 sayılı kararı ile uygun bulunan, Barış Mahallesi 29961 ada 1 parselde yer alan ibadet alanının bir kısmının Resmi Kurum Alanına (Emniyet Hizmet alanı) dönüştürülmesine ilişkin hazırlanan 1/1000 ÖLÇEKLİ UYGULAMA İMAR PLANI DEĞİŞİKLİĞİ, Belediyesinden geldiği şekliyle, oylamaya katılanların oy birliği ile KABUL edildi. (CHP 12 kabul oyu, AK Parti 17 kabul oyu, İYİ Parti 8 kabul oyu, MHP 11 kabul oyu, SAADET 1 kabul oyu, Bağımsız 6 kabul oyu ile toplam 55 oy kullanılmıştır.) (EKİ: 1 adet Komisyon Raporu, 1 adet Oylama Raporu)

Dairesi : İMAR VE ŞEHİRCİLİK DAİRESİ BAŞKANLIĞI Evrak Ta.ve No :

Meclisin 11-12-2023 Pazartesi günü saat 14:00 'da yaptığı 2023 dönemi 12. Toplantısının 1. Birleşiminin 1. Oturumunda alınan 2023-1009 sayılı karardır.

**GÜNDEMİN 45. MADDESİ**

Büyükşehir Belediye Meclisinin 13.11.2023 tarihli toplantısında gündemin 228. maddesinde görüşülerek İmar ve Bayındırlık Komisyonuna havale edilen; Kepez Belediye Meclisinin 04.10.2023 tarih ve 166 sayılı kararı ile uygun bulunan, Barış Mahallesi 29961 ada 1 parselde yer alan ibadet alanının bir kısmının Resmi Kurum Alanına (Emniyet Hizmet alanı) dönüştürülmesine ilişkin hazırlanan 1/1000 ölçekli Uygulama İmar Planı değişikliği hakkındaki;

**İmar ve Bayındırlık Komisyonunun 04.12.2023 tarihli raporunda;**

Kepez Belediye Meclisinin 04.10.2023 tarih ve 166 sayılı kararı ile uygun bulunan, Barış Mahallesi 29961 ada 1 parselde yer alan ibadet alanının bir kısmının Resmi Kurum Alanına (Emniyet Hizmet alanı) dönüştürülmesine ilişkin hazırlanan 1/1000 ölçekli Uygulama İmar Planı değişikliği Komisyonumuzca Antalya Büyükşehir Belediye Meclisi'nin 07.08.2023 tarihli ve 600 sayılı kararı ile onaylanan 1/5000 ölçekli nazım imar planına göre incelenmiş, Belediyesinden geldiği şekliyle uygun olduğu görüşüne varılmıştır.

Komisyon Raporu, Meclis Üyesi Metin ALTUNBAŞ, Meclis Üyesi Mehmet Ali KİRİŞ ve Meclis Üyesi Yusuf KARAMANCI toplantıya katılmadı, diğer üyeler imzalı Meclisin takdirine sunulmuştur.

**Konu görüşmeye açılarak CHP, AK Parti, İYİ Parti, MHP ve SAADET Grup Sözcüleri Komisyon Raporuna katılmış olup yapılan müzakereler sonucunda İmar ve Bayındırlık Komisyonu Raporu doğrultusunda oylamaya sunulmuştur.**

**KARAR:**

Kepez Belediye Meclisinin 04.10.2023 tarih ve 166 sayılı kararı ile uygun bulunan, Barış Mahallesi 29961 ada 1 parselde yer alan ibadet alanının bir kısmının Resmi Kurum Alanına (Emniyet Hizmet alanı) dönüştürülmesine ilişkin hazırlanan 1/1000 ÖLÇEKLİ UYGULAMA İMAR PLANI DEĞİŞİKLİĞİ, Belediyesinden geldiği şekliyle, oylamaya katılanların oy birliği ile KABUL edildi. (CHP 12 kabul oyu, AK Parti 17 kabul oyu, İYİ Parti 8 kabul oyu, MHP 11 kabul oyu, SAADET 1 kabul oyu, Bağımsız 6 kabul oyu ile toplam 55 oy kullanılmıştır.) (EKİ: 1 adet Komisyon Raporu, 1 adet Oylama Raporu)

  
Muhittin BÖCEK  
B.Şehir Belediye Bşk.

  
Av. Büşra ÖZDEMİR  
Divan Katibi

  
Kerem Kaya TURAN  
Divan Katibi

ANTALYA VALİLİĞİ İl İdare ve Denetim Müd.	
Kayıt No	: 127148
Karar Tarihi	: 11.12.2023
Karar Sayısı	: 1009
Teslim Tarihi	: 18.12.2023



ANTALYA BÜYÜKŞEHİR BELEDİYESİ  
İMAR VE BAYINDIRLIK KOMİSYONU RAPORU

45

Tarih:04.12.2023

BİRİM	İMAR VE ŞEHİRCİLİK DAİRESİ BAŞKANLIĞI
TALEP SAHİBİ	KEPEZ BELEDİYESİ
MECLİS TOPLANTISININ TARİHİ VE GÜNDEM MADDESİ	Büyükşehir Belediye Meclisinin 13.11.2023 tarihli toplantısında gündemin 228. maddesinde görüşülerek İmar ve Bayındırlık Komisyonuna havale edilmiştir.
TALEP KONUSU	Kepez Belediye Meclisinin 04.10.2023 tarih ve 166 sayılı kararı ile uygun bulunan, Barış Mahallesi 29961 ada 1 parselde yer alan ibadet alanının bir kısmının Resmi Kurum Alanına (Emniyet Hizmet alanı) dönüştürülmesine ilişkin hazırlanan 1/1000 ölçekli Uygulama İmar Planı değişikliği.
KOMİSYON RAPORU:	Kepez Belediye Meclisinin 04.10.2023 tarih ve 166 sayılı kararı ile uygun bulunan, Barış Mahallesi 29961 ada 1 parselde yer alan ibadet alanının bir kısmının Resmi Kurum Alanına (Emniyet Hizmet alanı) dönüştürülmesine ilişkin hazırlanan 1/1000 ölçekli Uygulama İmar Planı değişikliği Komisyonumuzca Antalya Büyükşehir Belediye Meclisi'nin 07.08.2023 tarihli ve 600 sayılı kararı ile onaylanan 1/5000 ölçekli nazım imar planına göre incelenmiş, Belediyesinden geldiği şekliyle uygun olduğu görüşüne varılmıştır. Komisyon Raporu imza altına alınarak, Meclisin takdirine sunulmuştur

  
Mithat ARAS  
İmar Kom. Başkanı

Metin ALTUNBAŞ  
İmar Kom. Üyesi

  
Zekeriya ALTUN  
İmar Kom. Üyesi

Toplantıya Katılmadı.

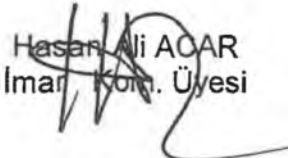
  
Hasan Ali ACAR  
İmar Kom. Üyesi

Hasan Can KAMBURUOĞLU  
İmar Kom. Üyesi

Hasan Cumhuri GÖNCÜ  
İmar Kom. Üyesi

Mehmet Ali KIRIŞ  
İmar Kom. Üyesi  
Toplantıya Katılmadı.

Yusuf KARAMANCI  
İmar Kom. Üyesi  
Toplantıya Katılmadı.

Selçuk SENİRLİ  
İmar Kom. Üyesi

Oylama adı: OYLAMA 11  
Oy konusu: GÜNDEMİN 44 ila 62. MADDELERİ  
Toplantı: ARALIK AYI MECLİS TOPLANTISI  
Oylama başlangıç zamanı: 11.12.2023 15:02:34  
Oylama bitiş zamanı: 11.12.2023 15:03:06  
Toplam oylama sonuçları

Toplam: 59

EVET	55
HAYIR	0
ÇEKİMSER	0
<b>AK PARTİ</b>	
EVET	17
HAYIR	0
ÇEKİMSER	0
<b>BAĞIMSIZ</b>	
EVET	6
HAYIR	0
ÇEKİMSER	0
<b>CHP</b>	
EVET	12
HAYIR	0
ÇEKİMSER	0
<b>İYİ PARTİ</b>	
EVET	8
HAYIR	0
ÇEKİMSER	0
<b>MHP</b>	
EVET	11
HAYIR	0
ÇEKİMSER	0
<b>SP</b>	
EVET	1
HAYIR	0
ÇEKİMSER	0



**Muhittin BÖCEK**  
Büyükşehir Belediyesi Başkanı

**Av. Büşra ÖZDEMİR**  
Divan Katibi

**Kerem Kaya TURAN**  
Divan Katibi

## Bireysel oylama sonuçları

CHP  
EVET

A.POLAT  
D.FİLİZ  
H.A.ACAR  
H.ARIKAN  
M.ALTUNBAŞ  
M.BİLİCİ  
M.HACIARİFOĞLU  
M.KÖLEOĞLU  
M.YILMAZ  
N.TOPALOĞLU  
O.MANİS  
S.KÜÇÜKKURU

AK PARTİ  
EVET

A.YILMAZ  
F.DEMİRCİ  
H.ÖZDEMİR  
H.ŞAHİN  
İ.DEMİR  
İ.ÖZKAN  
İ.TUNCER  
M.A.ERDOĞAN  
M.ÖZEREN  
M.ULUTAŞ  
M.URAL  
N.ATEŞ  
Ö.MANAVOĞLU  
S.DEMİR  
Ş.ÖZKAN  
T.TANER  
Y.KARAMANCI

İYİ PARTİ  
EVET

G.AŞIK  
G.CENGİZ  
H.C.KAMBUROĞLU  
H.ÖZTÜRK  
M.BASKAK  
M.C.BÜYÜKGEBİZ  
M.ÇETİN  
Ş.ÖZER

MHP  
EVET

A.ATAY  
A.B.SARICA  
A.CARAN  
A.ÇELİK  
A.ER  
A.ŞAHİN  
H.BALYA  
K.KARA  
Ö.N.İŞLEK  
S.SENİRLİ  
Z.YILDIRIM

SP

EVET  
M.MANAVOĞLU

BAĞIMSIZ

EVET  
İ.YILDIRAN  
K.K.TURAN  
M.A.ORDU  
M.TOPRAK  
R.KARATOP  
S.UĞURLU

  
Muhittin BÖCEK

Büyükşehir Belediyesi Başkanı

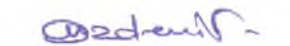
  
Av. Büşra ÖZDEMİR  
Divan Katibi

  
Kerem Kaya TURAN  
Divan Katibi



T.C.  
**ANTALYA BÜYÜKŞEHİR BELEDİYESİ**  
**MECLİS KARARI**

	B.Şehir Belediye Bşk. : Muhittin BÖCEK Divan Katibi : Av. Büşra ÖZDEMİR Divan Katibi : Kerem Kaya TURAN	<u>Karar Tarihi</u> 11-12-2023
		<u>Celse No</u> 1
		<u>Karar No</u> 1010
		<u>Eki</u> 1

Özü : Kepez Belediye Meclisinin 04.10.2023 tarih ve 167 sayılı kararı ile kısmen uygun bulunan, Kepez ilçesi bütününde Türkiye Ulusal Temel GPS(TU TGA) dönüşümün ve Mekânsal Planlar Yapım Yönetmeliğine uygunluğunun sağlanması amacıyla hazırlanan 1/1000 ölçekli Uygulama İmar Planı Revizyonuna askı süresi içerisinde yapılan itirazlardan; 4 numaralı itirazların Belediyesinden geldiği şekli ile reddine; 1, 2, 3, 5 numaralı itirazların kabulüne ve itirazlar doğrultusunda hazırlanan 1/1000 ölçekli Uygulama İmar Planı değişikliklerinin Belediyesinden geldiği şekliyle kabulüne, oylamaya katılanların oy birliği ile karar verildi. (CHP 12 kabul oyu, AK Parti 17 kabul oyu, İYİ Parti 8 kabul oyu, MHP 11 kabul oyu, SAADET 1 kabul oyu, Bağımsız 6 kabul oyu ile toplam 55 oy kullanılmıştır.) (EKİ: 1 adet Komisyon Raporu, 1 adet Oylama Raporu)

Dairesi : İMAR VE ŞEHİRCİLİK DAİRESİ BAŞKANLIĞI Evrak Ta.ve No :

Meclisin 11-12-2023 Pazartesi günü saat 14:00 'da yaptığı 2023 dönemi 12. Toplantısının 1. Birleşiminin 1. Oturumunda alınan 2023-1010 sayılı karardır.

#### GÜNDEMİN 46. MADDESİ

Büyükşehir Belediye Meclisinin 09.10.2023 tarihli toplantısında önerge verilerek gündemin 124. Maddesinde görüşülerek imar ve Bayındırlık Komisyonuna havale edilen; Kepez Belediye Meclisinin 04.10.2023 tarih ve 167 sayılı kararı ile kısmen uygun bulunan, Kepez İlçesi bütününde Türkiye Ulusal Temel GPS(TUTGA) dönüşümün ve Mekânsal Planlar Yapım Yönetmeliğine uygunluğunun sağlanması amacıyla hazırlanan 1/1000 ölçekli Uygulama İmar Planı Revizyonuna askı süresi içerisinde yapılan itirazlar hakkındaki;

#### İmar ve Bayındırlık Komisyonunun 05.12.2023 tarihli raporunda;

Kepez Belediye Meclisinin 04.10.2023 tarih ve 167 sayılı kararı ile kısmen uygun bulunan, Kepez İlçesi bütününde Türkiye Ulusal Temel GPS(TU TGA) dönüşümün ve Mekânsal Planlar Yapım Yönetmeliğine uygunluğunun sağlanması amacıyla hazırlanan 1/1000 ölçekli Uygulama İmar Planı Revizyonuna askı süresi içerisinde yapılan itirazlar, Komisyonumuzca Antalya Büyükşehir Belediye Meclisi'nin 10.10.2022 tarihli ve 895 sayılı kararına göre incelenmiş, Kepez Belediye Meclis Kararına göre;

- 4 numaralı itirazların Belediyesinden geldiği şekli ile reddine,
- 1, 2, 3, 5 numaralı itirazların ve itirazlar doğrultusunda hazırlanan 1/1000 ölçekli Uygulama İmar Planı değişikliklerinin Belediyesinden geldiği şekliyle uygun olduğu görüşüne varılmıştır.

Komisyon Raporu, Meclis Üyesi Metin ALTUNBAŞ, Meclis Üyesi Mehmet Ali KİRİŞ ve Meclis Üyesi Yusuf KARAMANCI toplantıya katılmadı, diğer üyeler imzalı Meclisin takdirine sunulmuştur.

**Konu görüşmeye açılarak CHP, AK Parti, İYİ Parti, MHP ve SAADET Grup Sözcüleri Komisyon Raporuna katılmış olup yapılan müzakereler sonucunda İmar ve Bayındırlık Komisyonu Raporu doğrultusunda oylamaya sunulmuştur.**

M. Böcek

J. O. K.

## KARAR:

Kepez Belediye Meclisinin 04.10.2023 tarih ve 167 sayılı kararı ile kısmen uygun bulunan, Kepez ilçesi bütününde Türkiye Ulusal Temel GPS(TU TGA) dönüşümün ve Mekânsal Planlar Yapım Yönetmeliğine uygunluğunun sağlanması amacıyla hazırlanan 1/1000 ölçekli Uygulama İmar Planı Revizyonuna askı süresi içerisinde yapılan itirazlardan; 4 numaralı itirazların Belediyesinden geldiği şekli ile reddine; 1, 2, 3, 5 numaraları itirazların kabulüne ve itirazlar doğrultusunda hazırlanan 1/1000 ölçekli Uygulama İmar Planı değişikliklerinin Belediyesinden geldiği şekliyle kabulüne, oylamaya katılanların oy birliği ile karar verildi. (CHP 12 kabul oyu, AK Parti 17 kabul oyu, İYİ Parti 8 kabul oyu, MHP 11 kabul oyu, SAADET 1 kabul oyu, Bağımsız 6 kabul oyu ile toplam 55 oy kullanılmıştır.) (EKİ: 1 adet Komisyon Raporu, 1 adet Oylama Raporu)

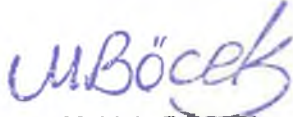

Muhittin BOCEK  
B.Şehir Belediye Bşk.



Av. Büşra ÖZDEMİR  
Divan Katibi



Kerem Kaya TURAN  
Divan Katibi

ANTALYA VALİLİĞİ	
İl İdare ve Denetim Müd.	
Kayıt No	: 127148
Karar Tarihi	: 11.12.2023
Karar Sayısı	: 1010
Teslim Tarihi	: 18.12.2023



ANTALYA BÜYÜKŞEHİR BELEDİYESİ  
İMAR VE BAYINDIRLIK KOMİSYONU RAPORU

46

Tarih: 05.12.2023

<b>BİRİM</b>	İMAR VE ŞEHİRCİLİK DAİRESİ BAŞKANLIĞI
<b>İTİRAZ SAHİBİ</b>	ÖZEL ŞAHISLAR
<b>MECLİS TOPLANTISININ TARİHİ VE GÜNDEM MADDESİ</b>	Büyükşehir Belediye Meclisinin 09.10.2023 tarihli toplantısında önerge verilerek gündemin 124. maddesinde görüşülerek İmar ve Bayındırlık Komisyonuna havale edilmiştir.
<b>TALEP KONUSU</b>	Kepez Belediye Meclisinin 04.10.2023 tarih ve 167 sayılı kararı ile kısmen uygun bulunan, Kepez İlçesi bütününde Türkiye Ulusal Temel GPS(TUTGA) dönüşümün ve Mekânsal Planlar Yapım Yönetmeliğine uygunluğunun sağlanması amacıyla hazırlanan 1/1000 ölçekli Uygulama İmar Planı Revizyonuna askı süresi içerisinde yapılan itirazlar.
<b>KOMİSYON RAPORU:</b>	<p>Kepez Belediye Meclisinin 04.10.2023 tarih ve 167 sayılı kararı ile kısmen uygun bulunan, Kepez İlçesi bütününde Türkiye Ulusal Temel GPS(TUTGA) dönüşümün ve Mekânsal Planlar Yapım Yönetmeliğine uygunluğunun sağlanması amacıyla hazırlanan 1/1000 ölçekli Uygulama İmar Planı Revizyonuna askı süresi içerisinde yapılan itirazlar, Komisyonumuzca Antalya Büyükşehir Belediye Meclisi'nin 10.10.2022 tarihli ve 895 sayılı kararına göre incelenmiş, Kepez Belediye Meclis Kararına göre;</p> <ul style="list-style-type: none"><li>• 4 numaralı itirazların Belediyesinden geldiği şekli ile reddine,</li><li>• 1, 2, 3, 5 numaralı itirazların ve itirazlar doğrultusunda hazırlanan 1/1000 ölçekli Uygulama İmar Planı değişikliklerinin Belediyesinden geldiği şekliyle uygun olduğu görüşüne varılmıştır.</li></ul> <p>Komisyon Raporu imza altına alınarak, Meclisin takdirine sunulmuştur.</p>

Mithat ARAS  
İmar Kom. Başkanı

Metin ALTUNBAŞ  
İmar Kom. Üyesi  
Toplantıya Katılmadı.

Zekeriya ALTUN  
İmar Kom. Üyesi

Hasan Ali ACAR  
İmar Kom. Üyesi

Hasan Can KAMBUROĞLU  
İmar Kom. Üyesi

Hasan Cumhur GÖNCÜ  
İmar Kom. Üyesi

Mehmet Ali KIRIŞ  
İmar Kom. Üyesi  
Toplantıya Katılmadı.

Yusuf KARAMANCI  
İmar Kom. Üyesi  
Toplantıya Katılmadı.

Selçuk SENİRLİ  
İmar Kom. Üyesi



Oylama adı: OYLAMA 11  
Oy konusu: GÜNDEMİN 44 ila 62. MADDELERİ  
Toplantı: ARALIK AYI MECLİS TOPLANTISI  
Oylama başlangıç zamanı: 11.12.2023 15:02:34  
Oylama bitiş zamanı: 11.12.2023 15:03:06  
Toplam oylama sonuçları

Toplam: 59

EVET	55
HAYIR	0
ÇEKİMSER	0
<b>AK PARTİ</b>	
EVET	17
HAYIR	0
ÇEKİMSER	0
<b>BAĞIMSIZ</b>	
EVET	6
HAYIR	0
ÇEKİMSER	0
<b>CHP</b>	
EVET	12
HAYIR	0
ÇEKİMSER	0
<b>İYİ PARTİ</b>	
EVET	8
HAYIR	0
ÇEKİMSER	0
<b>MHP</b>	
EVET	11
HAYIR	0
ÇEKİMSER	0
<b>SP</b>	
EVET	1
HAYIR	0
ÇEKİMSER	0



**Muhittin BÖCEK**  
Büyükşehir Belediyesi Başkanı



**Av. Büşra ÖZDEMİR**  
Divan Katibi

**Kerem Kaya TURAN**  
Divan Katibi

## Bireysel oylama sonuçları

**CHP**  
EVET  
A.POLAT  
D.FİLİZ  
H.A.ACAR  
H.ARIKAN  
M.ALTUNBAŞ  
M.BİLİCİ  
M.HACIARİFOĞLU  
M.KÖLEOĞLU  
M.YILMAZ  
N.TOPALOĞLU  
O.MANİS  
S.KÜÇÜKKURU

**AK PARTİ**  
EVET  
A.YILMAZ  
F.DEMİRCİ  
H.ÖZDEMİR  
H.ŞAHİN  
İ.DEMİR  
İ.ÖZKAN  
İ.TUNCER  
M.A.ERDOĞAN  
M.ÖZEREN  
M.ULUTAŞ  
M.URAL  
N.ATEŞ  
Ö.MANAVOĞLU  
S.DEMİR  
Ş.ÖZKAN  
T.TANER  
Y.KARAMANCI

**İYİ PARTİ**  
EVET  
G.AŞIK  
G.CENGİZ  
H.C.KAMBUROĞLU  
H.ÖZTÜRK  
M.BASKAK  
M.C.BÜYÜKGEBİZ  
M.ÇETİN  
Ş.ÖZER

**MHP**  
EVET  
A.ATAY  
A.B.SARICA  
A.CARAN  
A.ÇELİK  
A.ER  
A.ŞAHİN  
H.BALYA  
K.KARA  
Ö.N.İŞLEK  
S.SENİRLİ  
Z.YILDIRIM

**SP**  
EVET  
M.MANAVOĞLU

**BAĞIMSIZ**  
EVET  
İ.YILDIRAN  
K.K.TURAN  
M.A.ORDU  
M.TOPRAK  
R.KARATOP  
S.UĞURLU



**Muhittin BÖCEK**  
Büyükşehir Belediyesi Başkanı



**Av. Büşra ÖZDEMİR**  
Divan Katibi



**Kerem Kaya TURAN**  
Divan Katibi



T.C.  
ANTALYA BÜYÜKŞEHİR BELEDİYESİ  
MECLİS KARARI

	B.Şehir Belediye Bşk. : Muhittin BÖCEK Divan Katibi : Av. Büşra ÖZDEMİR Divan Katibi : Kerem Kaya TURAN	Karar Tarihi <b>11-12-2023</b>
		Celse No <b>1</b>
		Karar No <b>1011</b>
		Eki <b>1</b>

Özü : Konyaaltı Belediye Meclisinin 05.10.2023 tarih ve 124 sayılı kararı ile reddedilen, Konya Bölge İdare Mahkemesi 2. İdari Dava Dairesi'nin 22.02.2022 tarihli, E:2021/1279; K:2022/404 sayılı kararına konu Arapsuyu Mahallesi 6068 Ada 1 parselde "PTT Alanı" plan kullanım kararının kaldırılması talebi, Belediyesinden geldiği şekliyle, oylamaya katılanların oy birliği ile RET edildi. (CHP 12 kabul oyu, AK Parti 17 kabul oyu, İYİ Parti 8 kabul oyu, MHP 11 kabul oyu, SAADET 1 kabul oyu, Bağımsız 6 kabul oyu ile toplam 55 oy kullanılmıştır.) (EKİ: 1 adet Komisyon Raporu, 1 adet Oylama Raporu)

Dairesi : İMAR VE ŞEHİRCİLİK DAİRESİ BAŞKANLIĞI Evrak Ta.ve No :

Meclisin 11-12-2023 Pazartesi günü saat 14:00 'da yaptığı 2023 dönemi 12. Toplantısının 1. Birleşiminin 1. Oturumunda alınan 2023-1011 sayılı karardır.

#### GÜNDEMİN 47. MADDESİ

Büyükşehir Belediye Meclisinin 13.11.2023 tarihli toplantısında gündemin 230. maddesinde görüşülerek İmar ve Bayındırlık Komisyonuna havale edilen; Konyaaltı Belediye Meclisinin 05.10.2023 tarih ve 124 sayılı kararı ile reddedilen, Konya Bölge İdare Mahkemesi 2. İdari Dava Dairesi'nin 22.02.2022 tarihli, E:2021/1279; K:2022/404 sayılı kararına konu Arapsuyu Mahallesi 6068 Ada 1 parselde "PTT Alanı" plan kullanım kararının kaldırılması hakkındaki;

#### İmar ve Bayındırlık Komisyonunun 01.12.2023 tarihli raporunda;

Konyaaltı Belediye Meclisinin 05.10.2023 tarih ve 124 sayılı kararı ile reddedilen, Konya Bölge İdare Mahkemesi 2. İdari Dava Dairesi'nin 22.02.2022 tarihli, E:2021/1279; K:2022/404 sayılı kararına konu Arapsuyu Mahallesi 6068 Ada 1 parselde "PTT Alanı" plan kullanım kararının kaldırılması talebine ilişkin konu Komisyonumuzca incelenmiş, Belediyesinden geldiği şekliyle reddinin uygun olduğu görüşüne varılmıştır.

Komisyon Raporu, Meclis Üyesi Metin ALTUNBAŞ, Meclis Üyesi Mehmet Ali KİRİŞ ve Meclis Üyesi Yusuf KARAMANCI toplantıya katılmadı, diğer üyeler imzalı Meclisin takdirine sunulmuştur.

**Konu görüşmeye açılarak CHP, AK Parti, İYİ Parti, MHP ve SAADET Grup Sözcüleri Komisyon Raporuna katılmış olup yapılan müzakereler sonucunda İmar ve Bayındırlık Komisyonu Raporu doğrultusunda oylamaya sunulmuştur.**

#### KARAR:

Konyaaltı Belediye Meclisinin 05.10.2023 tarih ve 124 sayılı kararı ile reddedilen, Konya Bölge İdare Mahkemesi 2. İdari Dava Dairesi'nin 22.02.2022 tarihli, E:2021/1279; K:2022/404 sayılı kararına konu Arapsuyu Mahallesi 6068 Ada 1 parselde "PTT Alanı" plan kullanım kararının kaldırılması talebi, Belediyesinden geldiği şekliyle, oylamaya katılanların oy birliği ile RET edildi. (CHP 12 kabul oyu, AK Parti 17 kabul oyu, İYİ Parti 8 kabul oyu, MHP 11 kabul oyu, SAADET 1 kabul oyu, Bağımsız 6 kabul oyu ile toplam 55 oy kullanılmıştır.) (EKİ: 1 adet Komisyon Raporu, 1 adet Oylama Raporu)

  
Muhittin BÖCEK  
B.Şehir Belediye Bşk.

  
Av. Büşra ÖZDEMİR  
Divan Katibi

  
Kerem Kaya TURAN  
Divan Katibi

ANTALYA VALİLİĞİ İl İdare ve Denetim Müd.	
Kayıt No	: 127148
Karar Tarihi	: 11.12.2023
Karar Sayısı	: 1011
Teslim Tarihi	: 18.12.2023



**ANTALYA BÜYÜKŞEHİR BELEDİYESİ**  
**İMAR VE BAYINDIRLIK KOMİSYONU RAPORU**

Tarih:01.12.2023

<b>BİRİM</b>	İMAR VE ŞEHİRCİLİK DAİRESİ BAŞKANLIĞI
<b>TALEP SAHİBİ</b>	YARGI KARARI
<b>MECLİS TOPLANTISININ TARİHİ VE GÜNDEM MADDESİ</b>	Büyükşehir Belediye Meclisinin 13.11.2023 tarihli toplantısında gündemin 230. maddesinde görüşülerek İmar ve Bayındırlık Komisyonuna havale edilmiştir.
<b>TALEP KONUSU</b>	Konyaaltı Belediye Meclisinin 05.10.2023 tarih ve 124 sayılı kararı ile reddedilen, Konya Bölge İdare Mahkemesi 2. İdari Dava Dairesi'nin 22.02.2022 tarihli, E:2021/1279; K:2022/404 sayılı kararına konu Arapsuyu Mahallesi 6068 Ada 1 parselde "PTT Alanı" plan kullanım kararının kaldırılması talebine ilişkin konu
<b>KOMİSYON RAPORU:</b>	Konyaaltı Belediye Meclisinin 05.10.2023 tarih ve 124 sayılı kararı ile reddedilen, Konya Bölge İdare Mahkemesi 2. İdari Dava Dairesi'nin 22.02.2022 tarihli, E:2021/1279; K:2022/404 sayılı kararına konu Arapsuyu Mahallesi 6068 Ada 1 parselde "PTT Alanı" plan kullanım kararının kaldırılması talebine ilişkin konu Komisyonumuzca incelenmiş, Belediyesinden geldiği şekliyle reddinin uygun olduğu görüşüne varılmıştır. Komisyon Raporu imza altına alınarak, Meclisin takdirine sunulmuştur.

  
Mithat ARAS  
İmar Kom. Başkanı

Metin ALTUNBAŞ  
İmar Kom. Üyesi

  
Zekeriya ALTUN  
İmar Kom. Üyesi

Toplantıya Katılmadı.

  
Hasan Ali ACAR  
İmar Kom. Üyesi

Hasan Can KAMBİROĞLU  
İmar Kom. Üyesi

  
Hasan Cumhur GÖNCÜ  
İmar Kom. Üyesi

Mehmet Ali KİRİŞ  
İmar Kom. Üyesi  
Toplantıya Katılmadı.

Yusuf KARAMANCI  
İmar Kom. Üyesi  
Toplantıya Katılmadı.

  
Selçuk SENİRLİ  
İmar Kom. Üyesi

Oylama adı: OYLAMA 11  
Oy konusu: GÜNDEMİN 44 ila 62. MADDELERİ  
Toplantı: ARALIK AYI MECLİS TOPLANTISI  
Oylama başlangıç zamanı: 11.12.2023 15:02:34  
Oylama bitiş zamanı: 11.12.2023 15:03:06  
Toplam oylama sonuçları

Toplam: 59

EVET	55
HAYIR	0
ÇEKİMSER	0
<b>AK PARTİ</b>	
EVET	17
HAYIR	0
ÇEKİMSER	0
<b>BAĞIMSIZ</b>	
EVET	6
HAYIR	0
ÇEKİMSER	0
<b>CHP</b>	
EVET	12
HAYIR	0
ÇEKİMSER	0
<b>İYİ PARTİ</b>	
EVET	8
HAYIR	0
ÇEKİMSER	0
<b>MHP</b>	
EVET	11
HAYIR	0
ÇEKİMSER	0
<b>SP</b>	
EVET	1
HAYIR	0
ÇEKİMSER	0

  
Muhittin BÖCEK

Büyükşehir Belediyesi Başkanı

  
Av. Büşra ÖZDEMİR  
Divan Katibi

  
Kerem Kaya TURAN  
Divan Katibi

## Bireysel oylama sonuçları

**CHP**  
EVET  
A.POLAT  
D.FİLİZ  
H.A.ACAR  
H.ARIKAN  
M.ALTUNBAŞ  
M.BİLİCİ  
M.HACIARİFOĞLU  
M.KÖLEOĞLU  
M.YILMAZ  
N.TOPALOĞLU  
O.MANİS  
S.KÜÇÜKKURU

**AK PARTİ**  
EVET  
A.YILMAZ  
F.DEMİRCİ  
H.ÖZDEMİR  
H.ŞAHİN  
İ.DEMİR  
İ.ÖZKAN  
İ.TUNCER  
M.A.ERDOĞAN  
M.ÖZEREN  
M.ULUTAŞ  
M.URAL  
N.ATEŞ  
Ö.MANAVOĞLU  
S.DEMİR  
Ş.ÖZKAN  
T.TANER  
Y.KARAMANCI

**İYİ PARTİ**  
EVET  
G.AŞIK  
G.CENGİZ  
H.C.KAMBUROĞLU  
H.ÖZTÜRK  
M.BASKAK  
M.C.BÜYÜKGEBİZ  
M.ÇETİN  
Ş.ÖZER

**MHP**  
EVET  
A.ATAY  
A.B.SARICA  
A.CARAN  
A.ÇELİK  
A.ER  
A.ŞAHİN  
H.BALYA  
K.KARA  
Ö.N.İŞLEK  
S.SENİRLİ  
Z.YILDIRIM

**SP**  
EVET  
M.MANAVOĞLU

**BAĞIMSIZ**  
EVET  
İ.YILDIRAN  
K.K.TURAN  
M.A.ORDU  
M.TOPRAK  
R.KARATOP  
S.UĞURLU



**Muhittin BÖCEK**  
Büyükşehir Belediyesi Başkanı



**Av. Büşra ÖZDEMİR**  
Divan Katibi



**Kerem Kaya TURAN**  
Divan Katibi





T.C.  
ANTALYA BÜYÜKŞEHİR BELEDİYESİ  
MECLİS KARARI

	B.Şehir Belediye Bşk. : Muhittin BÖCEK Divan Katibi : Av. Büşra ÖZDEMİR Divan Katibi : Kerem Kaya TURAN :	Karar Tarihi
		11-12-2023
		Celse No
		1
		Karar No
		1012
		Eki
		1

Özü : Konyaaltı Belediye Meclisinin 05.10.2023 tarih ve 125 sayılı kararı ile reddedilen, Konya Bölge İdare Mahkemesi 2. İdari Dava Dairesi'nin 04.03.2022 tarihli, E:2021/1277; K:2022/486 sayılı kararına konu Akkuyu Mahallesi 338 parseldeki "PTT Alanı" plan kullanım kararının kaldırılması talebi, Belediyesinden geldiği şekliyle, oylamaya katılanların oy birliği ile RET edildi. (CHP 12 kabul oyu, AK Parti 17 kabul oyu, İYİ Parti 8 kabul oyu, MHP 11 kabul oyu, SAADET 1 kabul oyu, Bağımsız 6 kabul oyu ile toplam 55 oy kullanılmıştır.) (EKİ: 1 adet Komisyon Raporu, 1 adet Oylama Raporu)

Dairesi : İMAR VE ŞEHİRCİLİK DAİRESİ BAŞKANLIĞI Evrak Ta.ve No :

Meclisin 11-12-2023 Pazartesi günü saat 14:00 'da yaptığı 2023 dönemi 12. Toplantısının 1. Birleşiminin 1. Oturumunda alınan 2023-1012 sayılı karardır.

**GÜNDEMİN 48. MADDESİ**

Büyükşehir Belediye Meclisinin 13.11.2023 tarihli toplantısında gündemin 231. maddesinde görüşülerek İmar ve Bayındırlık Komisyonuna havale edilen; Konyaaltı Belediye Meclisinin 05.10.2023 tarih ve 125 sayılı kararı ile reddedilen, Konya Bölge İdare Mahkemesi 2. İdari Dava Dairesi'nin 04.03.2022 tarihli, E:2021/1277; K:2022/486 sayılı kararına konu Akkuyu Mahallesi 338 parseldeki "PTT Alanı" plan kullanım kararının kaldırılması hakkındaki;

**İmar ve Bayındırlık Komisyonunun 01.12.2023 tarihli raporunda;**

Konyaaltı Belediye Meclisinin 05.10.2023 tarih ve 125 sayılı kararı ile reddedilen, Konya Bölge İdare Mahkemesi 2. İdari Dava Dairesi'nin 04.03.2022 tarihli, E:2021/1277; K:2022/486 sayılı kararına konu Akkuyu Mahallesi 338 parseldeki "PTT Alanı" plan kullanım kararının kaldırılması talebine ilişkin konu Komisyonumuzca incelenmiş, Belediyesinden geldiği şekliyle reddinin uygun olduğu görüşüne varılmıştır.

Komisyon Raporu, Meclis Üyesi Metin ALTUNBAŞ, Meclis Üyesi Mehmet Ali KİRİŞ ve Meclis Üyesi Yusuf KARAMANCI toplantıya katılmadı, diğer üyeler imzalı Meclisin takdirine sunulmuştur.

**Konu görüşmeye açılarak CHP, AK Parti, İYİ Parti, MHP ve SAADET Grup Sözcüleri Komisyon Raporuna katılmış olup yapılan müzakereler sonucunda İmar ve Bayındırlık Komisyonu Raporu doğrultusunda oylamaya sunulmuştur.**

**KARAR:**

Konyaaltı Belediye Meclisinin 05.10.2023 tarih ve 125 sayılı kararı ile reddedilen, Konya Bölge İdare Mahkemesi 2. İdari Dava Dairesi'nin 04.03.2022 tarihli, E:2021/1277; K:2022/486 sayılı kararına konu Akkuyu Mahallesi 338 parseldeki "PTT Alanı" plan kullanım kararının kaldırılması talebi, Belediyesinden geldiği şekliyle, oylamaya katılanların oy birliği ile RET edildi. (CHP 12 kabul oyu, AK Parti 17 kabul oyu, İYİ Parti 8 kabul oyu, MHP 11 kabul oyu, SAADET 1 kabul oyu, Bağımsız 6 kabul oyu ile toplam 55 oy kullanılmıştır.) (EKİ: 1 adet Komisyon Raporu, 1 adet Oylama Raporu)

  
Muhittin BÖCEK  
B.Şehir Belediye Bşk.

  
Av. Büşra ÖZDEMİR  
Divan Katibi

  
Kerem Kaya TURAN  
Divan Katibi

<b>ANTALYA VALİLİĞİ</b> İl İdare ve Denetim Müd.	
Kayıt No	: 127148
Karar Tarihi	: 11.12.2023
Karar Sayısı	: 1012
Teslim Tarihi	: 18.12.2023



**ANTALYA BÜYÜKŞEHİR BELEDİYESİ**  
**İMAR VE BAYINDIRLIK KOMİSYONU RAPORU**

Tarih:01.12.2023

<b>BİRİM</b>	İMAR VE ŞEHİRCİLİK DAİRESİ BAŞKANLIĞI
<b>TALEP SAHİBİ</b>	YARGI KARARI
<b>MECLİS TOPLANTISININ TARİHİ VE GÜNDEM MADDESİ</b>	Büyükşehir Belediye Meclisinin 13.11.2023 tarihli toplantısında gündemin 231. maddesinde görüşülerek İmar ve Bayındırlık Komisyonuna havale edilmiştir.
<b>TALEP KONUSU</b>	Konyaaltı Belediye Meclisinin 05.10.2023 tarih ve 125 sayılı kararı ile reddedilen, Konya Bölge İdare Mahkemesi 2. İdari Dava Dairesi'nin 04.03.2022 tarihli, E:2021/1277; K:2022/486 sayılı kararına konu Akkuyu Mahallesi 338 parseldeki "PTT Alanı" plan kullanım kararının kaldırılması talebine ilişkin konu
<b>KOMİSYON RAPORU:</b>	Konyaaltı Belediye Meclisinin 05.10.2023 tarih ve 125 sayılı kararı ile reddedilen, Konya Bölge İdare Mahkemesi 2. İdari Dava Dairesi'nin 04.03.2022 tarihli, E:2021/1277; K:2022/486 sayılı kararına konu Akkuyu Mahallesi 338 parseldeki "PTT Alanı" plan kullanım kararının kaldırılması talebine ilişkin konu Komisyonumuzca incelenmiş, Belediyesinden geldiği şekliyle reddinin uygun olduğu görüşüne varılmıştır. Komisyon Raporu imza altına alınarak, Meclisin takdirine sunulmuştur.

  
Mithat ARAS  
İmar Kom. Başkanı

Metin ALTUNBAŞ  
İmar Kom. Üyesi

  
Zekeriya ALTUN  
İmar Kom. Üyesi

Toplantıya Katılmadı.

  
Hasan Ali ACAR  
İmar Kom. Üyesi

Hasan Can KAMBUROĞLU  
İmar Kom. Üyesi

Hasan Cumhur GÖNCÜ  
İmar Kom. Üyesi

Mehmet Ali KIRIŞ  
İmar Kom. Üyesi  
Toplantıya Katılmadı.

Yusuf KARAMANCI  
İmar Kom. Üyesi  
Toplantıya Katılmadı.

  
Selçuk SEVİRLİ  
İmar Kom. Üyesi

Oylama adı: OYLAMA 11  
Oy konusu: GÜNDEMİN 44 ila 62. MADDELERİ  
Toplantı: ARALIK AYI MECLİS TOPLANTISI  
Oylama başlangıç zamanı: 11.12.2023 15:02:34  
Oylama bitiş zamanı: 11.12.2023 15:03:06  
Toplam oylama sonuçları

Toplam: 59

EVET	55
HAYIR	0
ÇEKİMSER	0
<b>AK PARTİ</b>	
EVET	17
HAYIR	0
ÇEKİMSER	0
<b>BAĞIMSIZ</b>	
EVET	6
HAYIR	0
ÇEKİMSER	0
<b>CHP</b>	
EVET	12
HAYIR	0
ÇEKİMSER	0
<b>İYİ PARTİ</b>	
EVET	8
HAYIR	0
ÇEKİMSER	0
<b>MHP</b>	
EVET	11
HAYIR	0
ÇEKİMSER	0
<b>SP</b>	
EVET	1
HAYIR	0
ÇEKİMSER	0



**Muhittin BÖCEK**  
Büyükşehir Belediyesi Başkanı



**Av. Büşra ÖZDEMİR**  
Divan Katibi



**Kerem Kaya TURAN**  
Divan Katibi

## Bireysel oylama sonuçları

CHP  
EVET  
A.POLAT  
D.FİLİZ  
H.A.ACAR  
H.ARIKAN  
M.ALTUNBAŞ  
M.BİLİCİ  
M.HACIARİFOĞLU  
M.KÖLEOĞLU  
M.YILMAZ  
N.TOPALOĞLU  
O.MANİS  
S.KÜÇÜKKURU

AK PARTİ  
EVET  
A.YILMAZ  
F.DEMİRCİ  
H.ÖZDEMİR  
H.ŞAHİN  
İ.DEMİR  
İ.ÖZKAN  
İ.TUNCER  
M.A.ERDOĞAN  
M.ÖZEREN  
M.ULUTAŞ  
M.URAL  
N.ATEŞ  
Ö.MANAVOĞLU  
S.DEMİR  
Ş.ÖZKAN  
T.TANER  
Y.KARAMANCI

İYİ PARTİ  
EVET  
G.AŞIK  
G.CENGİZ  
H.C.KAMBUROĞLU  
H.ÖZTÜRK  
M.BASKAK  
M.C.BÜYÜKGEBİZ  
M.ÇETİN  
Ş.ÖZER

MHP  
EVET  
A.ATAY  
A.B.SARICA  
A.CARAN  
A.ÇELİK  
A.ER  
A.ŞAHİN  
H.BALYA  
K.KARA  
Ö.N.İŞLEK  
S.SENİRLİ  
Z.YILDIRIM

SP  
EVET  
M.MANAVOĞLU

BAĞIMSIZ  
EVET  
İ.YILDIRAN  
K.K.TURAN  
M.A.ORDU  
M.TOPRAK  
R.KARATOP  
S.UĞURLU



**Muhittin BÖCEK**  
Büyükşehir Belediyesi Başkanı



**Av. Büşra ÖZDEMİR**  
Divan Katibi



**Kerem Kaya TURAN**  
Divan Katibi

## ANTALYA BÜYÜKŞEHİR BELEDİYESİ

11 / 12 / 2023 Tarihli Meclis Toplantısına Ait Oylama Raporu

## OYLAMA 11

A.BİRER	E.DEMİRCİ	M.DURUKAN	T.GENC
A.CAN	E.ÖZDEN	M.GEYİKCI	U.CETINKAYA
A.ÇOSKUN	E.UGUR	M.GUVEN	U.UYSAL
A.CETİN	E.ÜNAL	M.KOCAGÖZ	Y.E.ERTUĞAN
A.M.YÜCEL	E.YAZAR	N.TANIR	Z.ALTUN
B.BÜLÜT	F.K.AYDOĞAN	O.AVCI	Z.TAN
B.BÜYÜKKURT	H.C.GÖNCÜ	O.BASARAN	
B.M.ENGİN	H.TÜTÜNCÜ	Ö.BALCI	
B.ÖZDEMİR	K.YILDIRIM	S.ESEN	
B.ÖZGÜVEN	L.KONUR	S.G.KIZILCA	
E.APUTKAN	M.A.KIRIŞ	S.DURDAŞ	
E.BAL	M.AKIN	S.KÖRKÜT	
E.BARIS	M.ARAS	S.ÖTUZALTI	
E.BİLGİCİ	M.BATU	S.SÖZEN	

EVET 55  
HAYIR 0  
ÇEKİMSER 0

CHP	12	0	0	AK PARTİ	17	0	0	İYİ PARTİ	8	0	0	SP	1	0	0
-----	----	---	---	----------	----	---	---	-----------	---	---	---	----	---	---	---

A.POLAT	EVET
D.FİLİZ	EVET
H.A.ACAR	EVET
H.ARIKAN	EVET
M.ALTUNBAS	EVET
M.BİLİCİ	EVET
M.HACIARİFOĞLU	EVET
M.KÖLEOĞLU	EVET
M.TUFAN	OKULLANMAYAN KİŞİ
M.YILMAZ	EVET
MUHİTTİN BÖCEK	OKULLANMAYAN KİŞİ
N.TOPALOĞLU	EVET
O.MANİS	EVET
S.KUÇUKKURU	EVET

A.YILMAZ	EVET
F.DEMİRCİ	EVET
H.ÖZDEMİR	EVET
H.SAHİN	EVET
İ.DEMİR	EVET
İ.ÖZKAN	EVET
İ.TUNCER	EVET
M.A.ERDOĞAN	EVET
M.ÖZEREN	EVET
M.ULUTAŞ	EVET
M.URAL	EVET
N.ATES	EVET
Ö.MANAVOĞLU	EVET
S.DEMİR	EVET
Ş.ÖZKAN	EVET
T.TANER	EVET
Y.KARAMANCI	EVET

G.AŞIK	EVET
G.CENGİZ	EVET
H.C.KAMBUROĞLU	EVET
H.ÖZTÜRK	EVET
M.BASKAK	EVET
M.C.BÜYÜKGEBİZ	EVET
M.CETİN	EVET
M.YÜKSEL	OKULLANMAYAN KİŞİ
R.ÖZEN	OKULLANMAYAN KİŞİ

MHP 11 0 0

A.ATAY	EVET
A.B.SARICA	EVET
A.CARAN	EVET
A.ÇELİK	EVET
A.ER	EVET
A.SAHİN	EVET
H.BALYA	EVET
K.KARA	EVET
Ö.N.İŞLEK	EVET
S.SENİRLİ	EVET

Ş.ÖZER EVET

M.MANAVOĞLU EVET

BAGIMSIZ 6 0 0

İ.YILDIRAN	EVET
K.K.TURAN	EVET
M.A.ORDU	EVET
M.TOPRAK	EVET
R.KARATOP	EVET

Z.YILDIRIM EVET

*M. Böcek*

Muhittin BÖCEK  
Büyükşehir Belediyesi Başkanı

*Özdemir*

Av. Büşra ÖZDEMİR  
Divan Katibi

*Kerem Kaya Turan*

Kerem Kaya TURAN  
Divan Katibi

T.C.  
ANTALYA BÜYÜKŞEHİR BELEDİYESİ  
MECLİS KARARI

	B.Şehir Belediye Bşk. : Muhittin BÖCEK Divan Katibi : Av. Büşra ÖZDEMİR Divan Katibi : Kerem Kaya TURAN	Karar Tarihi
		11-12-2023
		Celse No
		1
Karar No		
1013		
Eki		
1		

Özü : Konyaaltı Belediye Meclisinin 05.10.2023 tarih ve 126 sayılı kararı ile reddedilen, Konya Bölge İdare Mahkemesi 2. İdari Dava Dairesi'nin 22.02.2022 tarihli, E:2021/1484; K:2022/406 sayılı kararına konu Siteler Mahallesi 4248 Ada 1 parselde "PTT Alanı" plan kullanım kararının kaldırılması talebi, Belediyesinden geldiği şekliyle, oylamaya katılanların oy birliği ile RET edildi. (CHP 12 kabul oyu, AK Parti 17 kabul oyu, İYİ Parti 8 kabul oyu, MHP 11 kabul oyu, SAADET 1 kabul oyu, Bağımsız 6 kabul oyu ile toplam 55 oy kullanılmıştır.) (EKİ: 1 adet Komisyon Raporu, 1 adet Oylama Raporu)

Dairesi : İMAR VE ŞEHİRCİLİK DAİRESİ BAŞKANLIĞI Evrak Ta.ve No :

Meclisin 11-12-2023 Pazartesi günü saat 14:00 'da yaptığı 2023 dönemi 12. Toplantısının 1. Birleşiminin 1. Oturumunda alınan 2023-1013 sayılı karardır.

**GÜNDEMİN 49. MADDESİ**

Büyükşehir Belediye Meclisinin 13.11.2023 tarihli toplantısında gündemin 232. maddesinde görüşülerek İmar ve Bayındırlık Komisyonuna havale edilen; Konyaaltı Belediye Meclisinin 05.10.2023 tarih ve 126 sayılı kararı ile reddedilen, Konya Bölge İdare Mahkemesi 2. İdari Dava Dairesi'nin 22.02.2022 tarihli, E:2021/1484; K:2022/406 sayılı kararına konu Siteler Mahallesi 4248 Ada 1 parselde "PTT Alanı" plan kullanım kararının kaldırılması hakkındaki;

**İmar ve Bayındırlık Komisyonunun 01.12.2023 tarihli raporunda;**

Konyaaltı Belediye Meclisinin 05.10.2023 tarih ve 126 sayılı kararı ile reddedilen, Konya Bölge İdare Mahkemesi 2. İdari Dava Dairesi'nin 22.02.2022 tarihli, E:2021/1484; K:2022/406 sayılı kararına konu Siteler Mahallesi 4248 Ada 1 parselde "PTT Alanı" plan kullanım kararının kaldırılması talebine ilişkin konu Komisyonumuzca incelenmiş, Belediyesinden geldiği şekliyle reddinin uygun olduğu görüşüne varılmıştır.

Komisyon Raporu, Meclis Üyesi Metin ALTUNBAŞ, Meclis Üyesi Mehmet Ali KIRIŞ ve Meclis Üyesi Yusuf KARAMANCI toplantıya katılmadı, diğer üyeler imzalı Meclisin takdirine sunulmuştur.

**Konu görüşmeye açılarak CHP, AK Parti, İYİ Parti, MHP ve SAADET Grup Sözcüleri Komisyon Raporuna katılmış olup yapılan müzakereler sonucunda İmar ve Bayındırlık Komisyonu Raporu doğrultusunda oylamaya sunulmuştur.**

**KARAR:**

Konyaaltı Belediye Meclisinin 05.10.2023 tarih ve 126 sayılı kararı ile reddedilen, Konya Bölge İdare Mahkemesi 2. İdari Dava Dairesi'nin 22.02.2022 tarihli, E:2021/1484; K:2022/406 sayılı kararına konu Siteler Mahallesi 4248 Ada 1 parselde "PTT Alanı" plan kullanım kararının kaldırılması talebi, Belediyesinden geldiği şekliyle, oylamaya katılanların oy birliği ile RET edildi. (CHP 12 kabul oyu, AK Parti 17 kabul oyu, İYİ Parti 8 kabul oyu, MHP 11 kabul oyu, SAADET 1 kabul oyu, Bağımsız 6 kabul oyu ile toplam 55 oy kullanılmıştır.) (EKİ: 1 adet Komisyon Raporu, 1 adet Oylama Raporu)

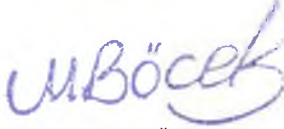
  
Muhittin BÖCEK  
B.Şehir Belediye Bşk.

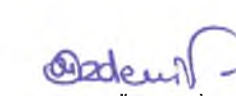
  
Av. Büşra ÖZDEMİR  
Divan Katibi

  
Kerem Kaya TURAN  
Divan Katibi

<b>ANTALYA VALİLİĞİ</b> İl İdare ve Denetim Müd.	
Kayıt No	: 127148
Karar Tarihi	: 11.12.2023
Karar Sayısı	: 1013
Teslim Tarihi	: 18.12.2023



**ANTALYA BÜYÜKŞEHİR BELEDİYESİ**  
**İMAR VE BAYINDIRLIK KOMİSYONU RAPORU**

Tarih:01.12.2023

<b>BİRİM</b>	İMAR VE ŞEHİRCİLİK DAİRESİ BAŞKANLIĞI
<b>TALEP SAHİBİ</b>	YARGI KARARI
<b>MECLİS TOPLANTISININ TARİHİ VE GÜNDEM MADDESİ</b>	Büyükşehir Belediye Meclisinin 13.11.2023 tarihli toplantısında gündemin 232. maddesinde görüşülerek İmar ve Bayındırlık Komisyonuna havale edilmiştir.
<b>TALEP KONUSU</b>	Konyaaltı Belediye Meclisinin 05.10.2023 tarih ve 126 sayılı kararı ile reddedilen, Konya Bölge İdare Mahkemesi 2. İdari Dava Dairesi'nin 22.02.2022 tarihli, E:2021/1484; K:2022/406 sayılı kararına konu Siteler Mahallesi 4248 Ada 1 parselde "PTT Alanı" plan kullanım kararının kaldırılması talebine ilişkin konu
<b>KOMİSYON RAPORU:</b>	Konyaaltı Belediye Meclisinin 05.10.2023 tarih ve 126 sayılı kararı ile reddedilen, Konya Bölge İdare Mahkemesi 2. İdari Dava Dairesi'nin 22.02.2022 tarihli, E:2021/1484; K:2022/406 sayılı kararına konu Siteler Mahallesi 4248 Ada 1 parselde "PTT Alanı" plan kullanım kararının kaldırılması talebine ilişkin konu Komisyonumuzca incelenmiş, Belediyesinden geldiği şekliyle reddinin uygun olduğu görüşüne varılmıştır. Komisyon Raporu imza altına alınarak, Meclisin takdirine sunulmuştur.

Mithat ARAS  
İmar Kom. Başkanı

Metin ALTUNBAŞ  
İmar Kom. Üyesi

Zekeriya ALTUN  
İmar Kom. Üyesi

Toplantıya Katılmadı.

Hasan Ali ACAR  
İmar Kom. Üyesi

Hasan Can KAMBUROĞLU  
İmar Kom. Üyesi

Hasan Cumhur GÖNCÜ  
İmar Kom. Üyesi

Mehmet Ali KIRIŞ  
İmar Kom. Üyesi

Yusuf KARAMANCI  
İmar Kom. Üyesi

Selçuk SENİRLİ  
İmar Kom. Üyesi

Toplantıya Katılmadı.

Toplantıya Katılmadı.

Oylama adı: OYLAMA 11  
Oy konusu: GÜNDEMİN 44 ila 62. MADDELERİ  
Toplantı: ARALIK AYI MECLİS TOPLANTISI  
Oylama başlangıç zamanı: 11.12.2023 15:02:34  
Oylama bitiş zamanı: 11.12.2023 15:03:06  
Toplam oylama sonuçları

Toplam: 59

EVET	55
HAYIR	0
ÇEKİMSER	0
<b>AK PARTİ</b>	
EVET	17
HAYIR	0
ÇEKİMSER	0
<b>BAĞIMSIZ</b>	
EVET	6
HAYIR	0
ÇEKİMSER	0
<b>CHP</b>	
EVET	12
HAYIR	0
ÇEKİMSER	0
<b>İYİ PARTİ</b>	
EVET	8
HAYIR	0
ÇEKİMSER	0
<b>MHP</b>	
EVET	11
HAYIR	0
ÇEKİMSER	0
<b>SP</b>	
EVET	1
HAYIR	0
ÇEKİMSER	0



**Muhittin BÖCEK**  
Büyükşehir Belediyesi Başkanı



**Av. Büşra ÖZDEMİR**  
Divan Katibi



**Kerem Kaya TURAN**  
Divan Katibi



## Bireysel oylama sonuçları

CHP  
EVET  
A.POLAT  
D.FİLİZ  
H.A.ACAR  
H.ARIKAN  
M.ALTUNBAŞ  
M.BİLİCİ  
M.HACIARİFOĞLU  
M.KÖLEOĞLU  
M.YILMAZ  
N.TOPALOĞLU  
O.MANİS  
S.KÜÇÜKKURU

AK PARTİ  
EVET  
A.YILMAZ  
F.DEMİRCİ  
H.ÖZDEMİR  
H.ŞAHİN  
İ.DEMİR  
İ.ÖZKAN  
İ.TUNCER  
M.A.ERDOĞAN  
M.ÖZEREN  
M.ULUTAŞ  
M.URAL  
N.ATEŞ  
Ö.MANAVOĞLU  
S.DEMİR  
Ş.ÖZKAN  
T.TANER  
Y.KARAMANCI

İYİ PARTİ  
EVET  
G.AŞIK  
G.CENGİZ  
H.C.KAMBUROĞLU  
H.ÖZTÜRK  
M.BASKAK  
M.C.BÜYÜKGEBİZ  
M.ÇETİN  
Ş.ÖZER

MHP  
EVET  
A.ATAY  
A.B.SARICA  
A.CARAN  
A.ÇELİK  
A.ER  
A.ŞAHİN  
H.BALYA  
K.KARA  
Ö.N.İŞLEK  
S.SENİRLİ  
Z.YILDIRIM

SP  
EVET  
M.MANAVOĞLU

BAĞIMSIZ  
EVET  
İ.YILDIRAN  
K.K.TURAN  
M.A.ORDU  
M.TOPRAK  
R.KARATOP  
S.UĞURLU

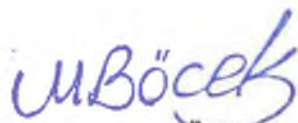

Muhittin BÖCEK  
Büyükşehir Belediyesi Başkanı



Av. Büşra ÖZDEMİR  
Divan Katibi



Kerem Kaya TURAN  
Divan Katibi

## ANTALYA BÜYÜKŞEHİR BELEDİYESİ

11 / 12 / 2023 Tarihli Meclis Toplantısına Ait Oylama Raporu

## OYLAMA 11

A.BİRER	E.DEMİRÇİ	M.DURUKAN	T.GENC
A.CAN	E.ÖZDEN	M.GEYİKÇİ	Ü.CETİNKAYA
A.COŞKUN	E.UGUR	M.GÜVEN	Ü.UYSAL
A.CETİN	E.ÜNAL	M.KOCAGÖZ	Y.E.ERTUĞAN
A.M.YUCEL	E.YAZAR	N.TANIR	Z.ALTUN
B.BULUT	F.K.AYDOĞAN	O.AVCI	Z.TAN
B.BÜYÜKKURT	H.C.GÖNÇÜ	O.BASARAN	
B.M.ENGİN	H.TUTUNCU	O.BALCI	
B.ÖZDEMİR	K.YILDIRIM	S.ESEN	
B.ÖZGÜVEN	L.KONUR	S.G.KIZILCA	
E.APUTKAN	M.A.KIRIŞ	S.DURDAS	
E.BAL	M.AKIN	S.KORKUT	
E.BARIS	M.ARAS	S.OTUZALTI	
E.BİLGİÇ	M.BATU	S.SÖZEN	

EVET 55  
HAYIR 0  
ÇEKİMSER 0

CHP	12	0	0	AK PARTİ	17	0	0	İYİ PARTİ	8	0	0	SP	1	0	0
-----	----	---	---	----------	----	---	---	-----------	---	---	---	----	---	---	---

A.POLAT	EVET
D.FİLİZ	EVET
H.A.ACAR	EVET
H.ARIKAN	EVET
M.ALTUNBAS	EVET
M.BİLİCİ	EVET
M.HACIARİFOĞLU	EVET
M.KÖLEOĞLU	EVET
M.TUFAN	EVET
M.YILMAZ	EVET
MUHİTTİN BÖCEK	EVET
N.TOPALOĞLU	EVET
O.MANİS	EVET
S.KUÇUKKURU	EVET

A.YILMAZ	EVET
F.DEMİRÇİ	EVET
H.ÖZDEMİR	EVET
H.ŞAHİN	EVET
İ.DEMİR	EVET
İ.ÖZKAN	EVET
İ.TUNCER	EVET
M.A.ERDOĞAN	EVET
M.ÖZEREN	EVET
M.ULUTAS	EVET
M.URAL	EVET
N.ATEŞ	EVET
Ö.MANAVOĞLU	EVET
S.DEMİR	EVET
Ş.ÖZKAN	EVET
T.TANER	EVET
Y.KARAMANCI	EVET

G.AŞIK	EVET	Ş.ÖZER	EVET
G.CENGİZ	EVET		
H.C.KAMBUROĞLU	EVET		
H.ÖZTÜRK	EVET		
M.BASKAK	EVET		
M.C.BÜYÜKGEBİZ	EVET		
M.CETİN	EVET		
M.YÜKSEL	EVET		
R.ÖZEN	EVET		

M.MANAVOĞLU	EVET
BAĞIMSIZ 6 0 0	
İ.YILDIRAN	EVET
K.K.TURAN	EVET
M.A.ORDU	EVET
M.TOPRAK	EVET
R.KARATOP	EVET

MHP	11	0	0
-----	----	---	---

A.ATAY	EVET	Z.YILDIRIM	EVET
A.B.SARICA	EVET		
A.CARAN	EVET		
A.CELİK	EVET		
A.ER	EVET		
A.SAHİN	EVET		
H.BALYA	EVET		
K.KARA	EVET		
Ö.N.İSLEK	EVET		
S.SENİRLİ	EVET		

*M. Böcek*  
Muhittin BÖCEK  
Büyükşehir Belediyesi Başkanı

*Özdemir*  
Av. Büşra ÖZDEMİR  
Divan Katibi

*Kerem Kaya*  
Kerem Kaya TURAN  
Divan Katibi

T.C.  
**ANTALYA BÜYÜKŞEHİR BELEDİYESİ**  
**MECLİS KARARI**

	B.Şehir Belediye Bşk. : Muhittin BÖCEK Divan Katibi : Av. Büşra ÖZDEMİR Divan Katibi : Kerem Kaya TURAN	<u>Karar Tarihi</u>
		<b>11-12-2023</b>
		<u>Celse No</u>
		<b>1</b>
		<u>Karar No</u>
		<b>1014</b>
		<u>Eki</u>
		<b>1</b>

Özü : Korkuteli Belediye Meclisi'nin 03.10.2023 tarih ve 97 sayılı kararı ile uygun bulunan, Sımandır Mahallesi, 167 ada, 9 parselin "Yenilenebilir Enerji Kaynaklarına Dayalı Üretim Tesisi Alanı (Güneş Enerjisi Santrali)" olarak planlanmasına ilişkin hazırlanan 1/1000 ÖLÇEKLİ UYGULAMA İMAR PLANI, plan ve plan notlarına Emsal:0,03, Yençok:6,50 metre yapılaşma koşulunun eklenmesi ve 8. Maddedeki "Güneş Panelleri, Enerji Üretimine Yönelik Yapılar emsale dahil değildir" ibaresinin "Güneş Panelleri emsale dahil değildir" olarak düzenlenmesi kaydıyla değiştirilerek, oylamaya katılanların oy birliği ile KABUL edildi. (CHP 12 kabul oyu, AK Parti 17 kabul oyu, İYİ Parti 8 kabul oyu, MHP 11 kabul oyu, SAADET 1 kabul oyu, Bağımsız 6 kabul oyu ile toplam 55 oy kullanılmıştır. (EKİ: 1 adet Komisyon Raporu, 1 adet Oylama Raporu)

Dairesi : İMAR VE ŞEHİRCİLİK DAİRESİ BAŞKANLIĞI Evrak Ta.ve No :

Meclisin 11-12-2023 Pazartesi günü saat 14:00 'da yaptığı 2023 dönemi 12. Toplantısının 1. Birleşiminin 1. Oturumunda alınan 2023-1014 sayılı karardır.

**GÜNDEMİN 50. MADDESİ**

Büyükşehir Belediye Meclisininin 13.11.2023 tarihli toplantısında gündemin 234. maddesinde görüşülerek İmar ve Bayındırlık Komisyonuna havale edilen; Korkuteli Belediye Meclisi'nin 03.10.2023 tarih ve 97 sayılı kararı ile uygun bulunan, Sımandır Mahallesi, 167 ada, 9 parselin "Yenilenebilir Enerji Kaynaklarına Dayalı Üretim Tesisi Alanı (Güneş Enerjisi Santrali)" olarak planlanmasına ilişkin hazırlanan 1/1000 ölçekli Uygulama İmar Planı hakkındaki;

**İmar ve Bayındırlık Komisyonununun 04.12.2023 tarihli raporunda;**

Korkuteli Belediye Meclisi'nin 03.10.2023 tarih ve 97 sayılı kararı ile uygun bulunan, Sımandır Mahallesi, 167 ada, 9 parselin "Yenilenebilir Enerji Kaynaklarına Dayalı Üretim Tesisi Alanı (Güneş Enerjisi Santrali)" olarak planlanmasına ilişkin hazırlanan 1/1000 ölçekli Uygulama İmar Planı Komisyonumuzca Büyükşehir Belediye Meclisininin 13.02.2023 tarih ve 125 sayılı kararı ile onanan 1/5000 ölçekli Nazım İmar Planına göre incelenmiş, plan ve plan notlarına Emsal:0,03, Yençok:6,50 metre yapılaşma koşulunun eklenmesi ve 8. Maddedeki "Güneş Panelleri, Enerji Üretimine Yönelik Yapılar emsale dahil değildir" ibaresinin "Güneş Panelleri emsale dahil değildir" olarak düzenlenmesi kaydıyla değiştirilerek uygun olduğu görüşüne varılmıştır.

Komisyon Raporu, Meclis Üyesi Metin ALTUNBAŞ, Meclis Üyesi Mehmet Ali KIRIŞ ve Meclis Üyesi Yusuf KARAMANCI toplantıya katılmadı, diğer üyeler imzalı Meclisin takdirine sunulmuştur.

**Konu görüşmeye açılarak CHP, AK Parti, İYİ Parti, MHP ve SAADET Grup Sözcüleri Komisyon Raporuna katılmış olup yapılan müzakereler sonucunda İmar ve Bayındırlık Komisyonu Raporu doğrultusunda oylamaya sunulmuştur.**

*M. Böcek*

*S.*

*CA*

## KARAR:

Korkuteli Belediye Meclisi'nin 03.10.2023 tarih ve 97 sayılı kararı ile uygun bulunan, Sımandır Mahallesi, 167 ada, 9 parselin "Yenilenebilir Enerji Kaynaklarına Dayalı Üretim Tesisi Alanı (Güneş Enerjisi Santrali)" olarak planlanmasına ilişkin hazırlanan 1/1000 ÖLÇEKLİ UYGULAMA İMAR PLANI, plan ve plan notlarına Emsal:0,03, Yençok:6,50 metre yapılaşma koşulunun eklenmesi ve 8. Maddedeki "Güneş Panelleri, Enerji Üretimine Yönelik Yapılar emsale dahil değildir" ibaresinin "Güneş Panelleri emsale dahil değildir" olarak düzenlenmesi kaydıyla değiştirilerek, oylamaya katılanların oy birliği ile KABUL edildi. (CHP 12 kabul oyu, AK Parti 17 kabul oyu, İYİ Parti 8 kabul oyu, MHP 11 kabul oyu, SAADET 1 kabul oyu, Bağımsız 6 kabul oyu ile toplam 55 oy kullanılmıştır.) (EKİ: 1 adet Komisyon Raporu, 1 adet Oylama Raporu)

  
Muhittin BOCEK  
B.Şehir Belediye Bşk.

  
Av. Büşra ÖZDEMİR  
Divan Katibi

  
Kerem Kaya TURAN  
Divan Katibi

<b>ANTALYA VALİLİĞİ</b> İl İdare ve Denetim Müd.	
Kayıt No	: 127148
Karar Tarihi	: 11.12.2023
Karar Sayısı	: 1014
Teslim Tarihi	: 18.12.2023



**ANTALYA BÜYÜKŞEHİR BELEDİYESİ**  
**İMAR VE BAYINDIRLIK KOMİSYONU RAPORU**

Tarih:04.12.2023

50

<b>BİRİM</b>	İMAR VE ŞEHİRCİLİK DAİRESİ BAŞKANLIĞI
<b>TALEP SAHİBİ</b>	ÖZEL ŞAHIS
<b>MECLİS TOPLANTISININ TARİHİ VE GÜNDEM MADDESİ</b>	Büyükşehir Belediye Meclisinin 13.11.2023 tarihli toplantısında gündemin 234. maddesinde görüşülerek İmar ve Bayındırlık Komisyonuna havale edilmiştir.
<b>TALEP KONUSU</b>	Korkuteli Belediye Meclisi'nin 03.10.2023 tarih ve 97 sayılı kararı ile uygun bulunan, Sımandır Mahallesi, 167 ada, 9 parselin "Yenilenebilir Enerji Kaynaklarına Dayalı Üretim Tesisi Alanı (Güneş Enerjisi Santrali)" olarak planlanmasına ilişkin hazırlanan 1/1000 ölçekli Uygulama İmar Planı.
<b>KOMİSYON RAPORU:</b>	Korkuteli Belediye Meclisi'nin 03.10.2023 tarih ve 97 sayılı kararı ile uygun bulunan, Sımandır Mahallesi, 167 ada, 9 parselin "Yenilenebilir Enerji Kaynaklarına Dayalı Üretim Tesisi Alanı (Güneş Enerjisi Santrali)" olarak planlanmasına ilişkin hazırlanan 1/1000 ölçekli Uygulama İmar Planı Komisyonumuzca Büyükşehir Belediye Meclisinin 13.02.2023 tarih ve 125 sayılı kararı ile onanan 1/5000 ölçekli Nazım İmar Planına göre incelenmiş, plan ve plan notlarına Emsal:0,03, Yençok:6,50 metre yapılaşma koşulunun eklenmesi ve 8. Maddedeki "Güneş Panelleri, Enerji Üretimine Yönelik Yapılar emsale dahil değildir" ibaresinin "Güneş Panelleri emsale dahil değildir" olarak düzenlenmesi kaydıyla değiştirilerek uygun olduğu görüşüne varılmıştır. Komisyon Raporu imza altına alınarak, Meclisin takdirine sunulmuştur

Mithat ARAS  
İmar Kom. Başkanı

Metin ALTUNBAŞ  
İmar Kom. Üyesi  
Toplantıya Katılmadı.

Zekeriya ALTUN  
İmar Kom. Üyesi

Hasan Ali AÇAR  
İmar Kom. Üyesi

Hasan Can KAMBUROĞLU  
İmar Kom. Üyesi

Hasan Cumhur GÖNCÜ  
İmar Kom. Üyesi

Mehmet Ali KIRIŞ  
İmar Kom. Üyesi  
Toplantıya Katılmadı.

Yusuf KARAMANCI  
İmar Kom. Üyesi  
Toplantıya Katılmadı.

Selcuk SENİRLİ  
İmar Kom. Üyesi

Oylama adı: OYLAMA 11  
Oy konusu: GÜNDEMİN 44 ila 62. MADDELERİ  
Toplantı: ARALIK AYI MECLİS TOPLANTISI  
Oylama başlangıç zamanı: 11.12.2023 15:02:34  
Oylama bitiş zamanı: 11.12.2023 15:03:06  
Toplam oylama sonuçları

Toplam: 59

EVET	55
HAYIR	0
ÇEKİMSER	0
<b>AK PARTİ</b>	
EVET	17
HAYIR	0
ÇEKİMSER	0
<b>BAĞIMSIZ</b>	
EVET	6
HAYIR	0
ÇEKİMSER	0
<b>CHP</b>	
EVET	12
HAYIR	0
ÇEKİMSER	0
<b>İYİ PARTİ</b>	
EVET	8
HAYIR	0
ÇEKİMSER	0
<b>MHP</b>	
EVET	11
HAYIR	0
ÇEKİMSER	0
<b>SP</b>	
EVET	1
HAYIR	0
ÇEKİMSER	0

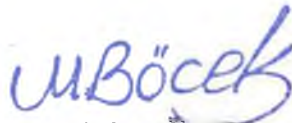

**Muhittin BOCEK**  
Büyükşehir Belediyesi Başkanı

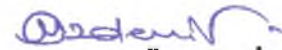

**Ay. Büşra ÖZDEMİR**  
Divan Katibi



**Kerem Kaya TURAN**  
Divan Katibi

## Bireysel oylama sonuçları

**CHP**  
**EVET**  
A.POLAT  
D.FİLİZ  
H.A.ACAR  
H.ARIKAN  
M.ALTUNBAŞ  
M.BİLİCİ  
M.HACIARİFOĞLU  
M.KÖLEOĞLU  
M.YILMAZ  
N.TOPALOĞLU  
O.MANİS  
S.KÜÇÜKKURU

**AK PARTİ**  
**EVET**  
A.YILMAZ  
F.DEMİRCİ  
H.ÖZDEMİR  
H.ŞAHİN  
İ.DEMİR  
İ.ÖZKAN  
İ.TUNCER  
M.A.ERDOĞAN  
M.ÖZEREN  
M.ULUTAŞ  
M.URAL  
N.ATEŞ  
Ö.MANAVOĞLU  
S.DEMİR  
Ş.ÖZKAN  
T.TANER  
Y.KARAMANCI

**İYİ PARTİ**  
**EVET**  
G.AŞIK  
G.CENGİZ  
H.C.KAMBUROĞLU  
H.ÖZTÜRK  
M.BASKAK  
M.C.BÜYÜKGEBİZ  
M.ÇETİN  
Ş.ÖZER

**MHP**  
**EVET**  
A.ATAY  
A.B.SARICA  
A.CARAN  
A.ÇELİK  
A.ER  
A.ŞAHİN  
H.BALYA  
K.KARA  
Ö.N.İŞLEK  
S.SENİRLİ  
Z.YILDIRIM

**SP**  
**EVET**  
M.MANAVOĞLU

**BAĞIMSIZ**  
**EVET**  
İ.YILDIRAN  
K.K.TURAN  
M.A.ORDU  
M.TOPRAK  
R.KARATOP  
S.UĞURLU



**Muhittin BÖCEK**  
Büyükşehir Belediyesi Başkanı



**Av. Büşra ÖZDEMİR**  
Divan Katibi

**Kerem Kaya TURAN**  
Divan Katibi

## ANTALYA BÜYÜKŞEHİR BELEDİYESİ

11 / 12 / 2023 Tarihli Meclis Toplantısına Ait Oylama Raporu

## OYLAMA 11

A.BİRER	E.DEMİRCİ	M.DURUKAN	T.GENC
A.CAN	E.ÖZDEN	M.GEYİKCI	U.CETINKAYA
A.COSKUN	E.UGUR	M.GÜVEN	U.UYSAL
A.CETİN	E.UNAL	M.KOCAGÖZ	Y.E.ERTUĞAN
A.M.YUCEL	E.YAZAR	N.TANIR	Z.ALTUN
B.BULUT	F.K.AYDOĞAN	O.AVCI	Z.TAN
B.BÜYÜKKURT	H.C.GÖNÇÜ	O.BASARAN	
B.M.ENGİN	H.TÜTÜNÇÜ	Ö.BALCI	
B.ÖZDEMİR	K.YILDIRIM	S.ESEN	
B.ÖZGÜVEN	L.KONUR	S.G.KIZILCA	
E.APUTKAN	M.A.KIŞIŞ	S.DURDAS	
E.BAL	M.AKIN	S.KORKUT	
E.BARIS	M.ARAS	S.OTUZALTI	
E.BİLGİÇ	M.BATU	S.SÖZEN	

EVET 55  
HAYIR 0  
ÇEKİMSER 0

<b>CHP</b>	12	0	0	<b>AK PARTİ</b>	17	0	0	<b>İYİ PARTİ</b>	8	0	0	<b>SP</b>	1	0	0
A.POLAT	EVET			A.YILMAZ	EVET			G.AŞIK	EVET	S.ÖZER	EVET	M.MANAVOĞLU	EVET		
D.FİLİZ	EVET			F.DEMİRCİ	EVET			G.CENGİZ	EVET						
H.A.ACAR	EVET			H.ÖZDEMİR	EVET			H.C.KAMBUROĞLU	EVET						
H.ARIKAN	EVET			H.SAHİN	EVET			H.ÖZTÜRK	EVET						
M.ALTUNBAŞ	EVET			İ.DEMİR	EVET			M.BASKAK	EVET						
M.BİLİCİ	EVET			İ.ÖZKAN	EVET			M.C.BÜYÜKGEBİZ	EVET						
M.HACIARIFOĞLU	EVET			İ.TUNCER	EVET			M.CETİN	EVET						
M.KÖLEOĞLU	EVET			M.A.ERDOĞAN	EVET			M.YÜKSEL	EVET						
M.TUFAN	EVET			M.ÖZEREN	EVET			R.ÖZEN	EVET						
M.YILMAZ	EVET			M.ULUTAŞ	EVET			<b>MHP</b>	11	0	0				
MUHİTTİN BÖCEK	EVET			M.URAL	EVET			A.ATAY	EVET	Z.YILDIRIM	EVET				
N.TOPALOĞLU	EVET			N.ATES	EVET			A.B.SARICA	EVET						
O.MANİS	EVET			Ö.MANAVOĞLU	EVET			A.CARAN	EVET						
S.KUÇUKKURU	EVET			S.DEMİR	EVET			A.ÇELİK	EVET						
				Ş.ÖZKAN	EVET			A.ER	EVET						
				T.TANER	EVET			A.SAHİN	EVET						
				Y.KARAMANCI	EVET			H.BALYA	EVET						
								K.KARA	EVET						
								Ö.N.İŞLEK	EVET						
								S.SENİRLİ	EVET						

*M. Böcek*  
Muhittin BÖCEK  
Büyükşehir Belediyesi Başkanı

*Büşra Özdemir*  
Av. Büşra ÖZDEMİR  
Divan Katibi

*Kerem Kaya Turan*  
Kerem Kaya TURAN  
Divan Katibi



T.C.  
ANTALYA BÜYÜKŞEHİR BELEDİYESİ  
MECLİS KARARI

	B.Şehir Belediye Bşk. : Muhittin BÖCEK Divan Katibi : Av. Büşra ÖZDEMİR Divan Katibi : Kerem Kaya TURAN	<u>Karar Tarihi</u>
		<b>11-12-2023</b>
		<u>Celse No</u>
		<b>1</b>
		<u>Karar No</u>
		<b>1015</b>
		<u>Eki</u>
		<b>1</b>

Özü :

Kumluca Belediye Meclisinin 02.11.2023 tarih ve 106 sayılı kararı ile uygun bulunan, Bağlık Mahallesi, 127 ada 228 Parselin bir kısmının Spor Tesisi Alanından Sosyal Tesis Alanına dönüştürülmesine ilişkin hazırlanan 1/1000 ÖLÇEKLİ UYGULAMA İMAR PLANI DEĞİŞİKLİĞİ, Belediyesinden geldiği şekliyle, oylamaya katılanların oy birliği ile KABUL edildi. (CHP 12 kabul oyu, AK Parti 17 kabul oyu, İYİ Parti 8 kabul oyu, MHP 11 kabul oyu, SAADET 1 kabul oyu, Bağımsız 6 kabul oyu ile toplam 55 oy kullanılmıştır.) (EKİ: 1 adet Komisyon Raporu, 1 adet Oylama Raporu)

Dairesi : İMAR VE ŞEHİRCİLİK DAİRESİ BAŞKANLIĞI Evrak Ta.ve No :

Meclisin 11-12-2023 Pazartesi günü saat 14:00 'da yaptığı 2023 dönemi 12. Toplantısının 1. Birleşiminin 1. Oturumunda alınan 2023-1015 sayılı karardır.

**GÜNDEMİN 51. MADDESİ**

Büyükşehir Belediye Meclisinin 13.11.2023 tarihli toplantısında gündemin 182. maddesinde görüşülerek İmar ve Bayındırlık Komisyonuna havale edilen; Kumluca Belediye Meclisinin 02.11.2023 tarih ve 106 sayılı kararı ile uygun bulunan, Bağlık Mahallesi, 127 ada 228 Parselin bir kısmının Spor Tesisi Alanından Sosyal Tesis Alanına dönüştürülmesine ilişkin hazırlanan 1/1000 ölçekli Uygulama İmar Planı Değişikliği hakkındaki;

**İmar ve Bayındırlık Komisyonunun 30.11.2023 tarihli raporunda;**

Kumluca Belediye Meclisinin 02.11.2023 tarih ve 106 sayılı kararı ile uygun bulunan, Bağlık Mahallesi, 127 ada 228 Parselin bir kısmının Spor Tesisi Alanından Sosyal Tesis Alanına dönüştürülmesine ilişkin hazırlanan 1/1000 ölçekli Uygulama İmar Planı Değişikliği Komisyonumuzca Antalya Büyükşehir Belediye Meclisinin 22.11.2023 tarih ve 961 sayılı kararı ile onanan 1/5000 ölçekli Nazım İmar Planına göre incelenmiş, Belediyesinden geldiği şekliyle uygun olduğu görüşüne varılmıştır.

Komisyon Raporu, Meclis Üyesi Metin ALTUNBAŞ, Meclis Üyesi Mehmet Ali KİRİŞ ve Meclis Üyesi Yusuf KARAMANCI toplantıya katılmadı, diğer üyeler imzalı Meclisin takdirine sunulmuştur.

**Konu görüşmeye açılarak CHP, AK Parti, İYİ Parti, MHP ve SAADET Grup Sözcüleri Komisyon Raporuna katılmış olup yapılan müzakereler sonucunda İmar ve Bayındırlık Komisyonu Raporu doğrultusunda oylamaya sunulmuştur.**

**KARAR:**

Kumluca Belediye Meclisinin 02.11.2023 tarih ve 106 sayılı kararı ile uygun bulunan, Bağlık Mahallesi, 127 ada 228 Parselin bir kısmının Spor Tesisi Alanından Sosyal Tesis Alanına dönüştürülmesine ilişkin hazırlanan 1/1000 ÖLÇEKLİ UYGULAMA İMAR PLANI DEĞİŞİKLİĞİ, Belediyesinden geldiği şekliyle, oylamaya katılanların oy birliği ile KABUL edildi. (CHP 12 kabul oyu, AK Parti 17 kabul oyu, İYİ Parti 8 kabul oyu, MHP 11 kabul oyu, SAADET 1 kabul oyu, Bağımsız 6 kabul oyu ile toplam 55 oy kullanılmıştır.) (EKİ: 1 adet Komisyon Raporu, 1 adet Oylama Raporu)

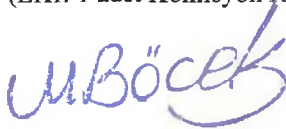

Muhittin BÖCEK  
B.Şehir Belediye Bşk.

  
Av. Büşra ÖZDEMİR  
Divan Katibi

  
Kerem Kaya TURAN  
Divan Katibi

<b>ANTALYA VALİLİĞİ</b> İl İdare ve Denetim Müd.	
Kayıt No	: 127148
Karar Tarihi	: 11.12.2023
Karar Sayısı	: 1015
Teslim Tarihi	: 18.12.2023



**ANTALYA BÜYÜKŞEHİR BELEDİYESİ**  
**İMAR VE BAYINDIRLIK KOMİSYONU RAPORU**

Tarih:30.11.2023

<b>BİRİM</b>	İMAR VE ŞEHİRCİLİK DAİRESİ BAŞKANLIĞI
<b>TALEP SAHİBİ</b>	GENÇLİK VE SPOR İLÇE MÜDÜRLÜĞÜ
<b>MECLİS TOPLANTISININ TARİHİ VE GÜNDEM MADDESİ</b>	Büyükşehir Belediye Meclisinin 13.11.2023 tarihli toplantısında gündemin 182. maddesinde görüşülerek İmar ve Bayındırlık Komisyonuna havale edilmiştir.
<b>TALEP KONUSU</b>	Kumluca Belediye Meclisinin 02.11.2023 tarih ve 106 sayılı kararı ile uygun bulunan, Bağlık Mahallesi, 127 ada, 228 Parselin bir kısmının Spor Tesisi Alanından Sosyal Tesis Alanına dönüştürülmesine ilişkin hazırlanan 1/1000 ölçekli Uygulama İmar Planı Değişikliği.
<b>KOMİSYON RAPORU:</b>	Kumluca Belediye Meclisinin 02.11.2023 tarih ve 106 sayılı kararı ile uygun bulunan, Bağlık Mahallesi, 127 ada, 228 Parselin bir kısmının Spor Tesisi Alanından Sosyal Tesis Alanına dönüştürülmesine ilişkin hazırlanan 1/1000 ölçekli Uygulama İmar Planı Değişikliği Komisyonumuzca Antalya Büyükşehir Belediye Meclisinin 22.11.2023 tarih ve 961 sayılı kararı ile onanan 1/5000 ölçekli Nazım İmar Planına göre incelenmiş, Belediyesinden geldiği şekliyle uygun olduğu görüşüne varılmıştır. Komisyon Raporu imza altına alınarak, Meclisin takdirine sunulmuştur

Mithat ARAS  
İmar Kom. Başkanı

Metin ALTUNBAŞ  
İmar Kom. Üyesi  
Toplantıya Katılmadı.

Zekeriya ALTUN  
İmar Kom. Üyesi

Hasan Ali AÇAR  
İmar Kom. Üyesi

Hasan Can KAMBURUOĞLU  
İmar Kom. Üyesi

Hasan Cumhur GÖNCÜ  
İmar Kom. Üyesi

Mehmet Ali KIRIŞ  
İmar Kom. Üyesi  
Toplantıya Katılmadı.

Yusuf KARAMANCI  
İmar Kom. Üyesi  
Toplantıya Katılmadı.

Selçuk SENİRLİ  
İmar Kom. Üyesi

Oylama adı: OYLAMA 11  
Oy konusu: GÜNDEMİN 44 ila 62. MADDELERİ  
Toplantı: ARALIK AYI MECLİS TOPLANTISI  
Oylama başlangıç zamanı: 11.12.2023 15:02:34  
Oylama bitiş zamanı: 11.12.2023 15:03:06  
Toplam oylama sonuçları

Toplam: 59

EVET	55
HAYIR	0
ÇEKİMSER	0
<b>AK PARTİ</b>	
EVET	17
HAYIR	0
ÇEKİMSER	0
<b>BAĞIMSIZ</b>	
EVET	6
HAYIR	0
ÇEKİMSER	0
<b>CHP</b>	
EVET	12
HAYIR	0
ÇEKİMSER	0
<b>İYİ PARTİ</b>	
EVET	8
HAYIR	0
ÇEKİMSER	0
<b>MHP</b>	
EVET	11
HAYIR	0
ÇEKİMSER	0
<b>SP</b>	
EVET	1
HAYIR	0
ÇEKİMSER	0



**Muhittin BÖCEK**  
Büyükşehir Belediyesi Başkanı



**Av. Büşra ÖZDEMİR**  
Divan Katibi



**Kerem Kaya TURAN**  
Divan Katibi

## Bireysel oylama sonuçları

CHP  
EVET  
A.POLAT  
D.FİLİZ  
H.A.ACAR  
H.ARIKAN  
M.ALTUNBAŞ  
M.BİLİCİ  
M.HACIARİFOĞLU  
M.KÖLEOĞLU  
M.YILMAZ  
N.TOPALOĞLU  
O.MANİS  
S.KÜÇÜKKURU

AK PARTİ  
EVET  
A.YILMAZ  
F.DEMİRCİ  
H.ÖZDEMİR  
H.ŞAHİN  
İ.DEMİR  
İ.ÖZKAN  
İ.TUNCER  
M.A.ERDOĞAN  
M.ÖZEREN  
M.ULUTAŞ  
M.URAL  
N.ATEŞ  
Ö.MANAVOĞLU  
S.DEMİR  
Ş.ÖZKAN  
T.TANER  
Y.KARAMANCI

İYİ PARTİ  
EVET  
G.AŞIK  
G.CENGİZ  
H.C.KAMBUROĞLU  
H.ÖZTÜRK  
M.BASKAK  
M.C.BÜYÜKGEBİZ  
M.ÇETİN  
Ş.ÖZER

MHP  
EVET  
A.ATAY  
A.B.SARICA  
A.CARAN  
A.ÇELİK  
A.ER  
A.ŞAHİN  
H.BALYA  
K.KARA  
Ö.N.İŞLEK  
S.SENİRLİ  
Z.YILDIRIM

SP  
EVET  
M.MANAVOĞLU

BAĞIMSIZ  
EVET  
İ.YILDIRAN  
K.K.TURAN  
M.A.ORDU  
M.TOPRAK  
R.KARATOP  
S.UĞURLU



**Muhittin BOCEK**  
Büyükşehir Belediyesi Başkanı



**Av. Büşra ÖZDEMİR**  
Divan Katibi



**Kerem Kaya TURAN**  
Divan Katibi



T.C.  
ANTALYA BÜYÜKŞEHİR BELEDİYESİ  
MECLİS KARARI

	B.Şehir Belediye Bşk. : Muhittin BÖCEK Divan Katibi : Av. Büşra ÖZDEMİR Divan Katibi : Kerem Kaya TURAN	<u>Karar Tarihi</u>
		<b>11-12-2023</b>
		<u>Celse No</u>
		<b>1</b>
		<u>Karar No</u>
		<b>1016</b>
		<u>Eki</u>
		<b>1</b>
Özü :	Manavgat Belediye Meclisinin 02.11.2023 tarih ve 124 sayılı kararı ile uygun bulunan, Yukarı Mahalle 828 ada doğusunda yer alan park alanı içerisinde yer alan trafo alanının yer değişikliğine ilişkin hazırlanan 1/1000 ÖLÇEKLİ UYGULAMA İMAR PLANI DEĞİŞİKLİĞİ, Belediyesinden geldiği şekliyle, oylamaya katılanların oy birliği ile KABUL edildi. (CHP 12 kabul oyu, AK Parti 17 kabul oyu, İYİ Parti 8 kabul oyu, MHP 11 kabul oyu, SAADET 1 kabul oyu, Bağımsız 6 kabul oyu ile toplam 55 oy kullanılmıştır.) (EKİ: 1 adet Komisyon Raporu, 1 adet Oylama Raporu)	
Dairesi :	İMAR VE ŞEHİRCİLİK DAİRESİ BAŞKANLIĞI Evrak Ta.ve No :	

Meclisin 11-12-2023 Pazartesi günü saat 14:00 'da yaptığı 2023 dönemi 12. Toplantısının 1. Birleşiminin 1. Oturumunda alınan 2023-1016 sayılı karardır.

**GÜNDEMİN 52. MADDESİ**

Büyükşehir Belediye Meclisinin 13.11.2023 tarihli toplantısında gündemin 237.maddesinde görüşülerek İmar ve Bayındırlık Komisyonuna havale edilen; Manavgat Belediye Meclisinin 02.11.2023 tarih ve 124 sayılı kararı ile uygun bulunan, Yukarı Mahalle 828 ada doğusunda yer alan park alanı içerisinde yer alan trafo alanının yer değişikliğine ilişkin hazırlanan 1/1000 ölçekli Uygulama İmar Planı değişikliği hakkındaki;

**İmar ve Bayındırlık Komisyonunun 04.12.2023 tarihli raporunda;**

Manavgat Belediye Meclisinin 02.11.2023 tarih ve 124 sayılı kararı ile uygun bulunan, Yukarı Mahalle 828 ada doğusunda yer alan park alanı içerisinde yer alan trafo alanının yer değişikliğine ilişkin hazırlanan 1/1000 ölçekli Uygulama İmar Planı Değişikliği Komisyonumuzca incelenmiş, Belediyesinden geldiği şekliyle uygun olduğu görüşüne varılmıştır.

Komisyon Raporu, Meclis Üyesi Metin ALTUNBAŞ, Meclis Üyesi Mehmet Ali KIRIŞ ve Meclis Üyesi Yusuf KARAMANCI toplantıya katılmadı, diğer üyeler imzalı Meclisin takdirine sunulmuştur.

**Konu görüşmeye açılarak CHP, AK Parti, İYİ Parti, MHP ve SAADET Grup Sözcüleri Komisyon Raporuna katılmış olup yapılan müzakereler sonucunda İmar ve Bayındırlık Komisyonu Raporu doğrultusunda oylamaya sunulmuştur.**

**KARAR:**

Manavgat Belediye Meclisinin 02.11.2023 tarih ve 124 sayılı kararı ile uygun bulunan, Yukarı Mahalle 828 ada doğusunda yer alan park alanı içerisinde yer alan trafo alanının yer değişikliğine ilişkin hazırlanan 1/1000 ÖLÇEKLİ UYGULAMA İMAR PLANI DEĞİŞİKLİĞİ, Belediyesinden geldiği şekliyle, oylamaya katılanların oy birliği ile KABUL edildi. (CHP 12 kabul oyu, AK Parti 17 kabul oyu, İYİ Parti 8 kabul oyu, MHP 11 kabul oyu, SAADET 1 kabul oyu, Bağımsız 6 kabul oyu ile toplam 55 oy kullanılmıştır.) (EKİ: 1 adet Komisyon Raporu, 1 adet Oylama Raporu)

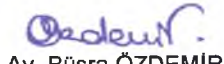

Muhittin BÖCEK  
B.Şehir Belediye Bşk.

  
Av. Büşra ÖZDEMİR  
Divan Katibi

  
Kerem Kaya TURAN  
Divan Katibi

<b>ANTALYA VALİLİĞİ</b> İl İdare ve Denetim Müd.	
Kayıt No :	127148
Karar Tarihi :	11.12.2023
Karar Sayısı :	1016
Teslim Tarihi :	18.12.2023



**ANTALYA BÜYÜKŞEHİR BELEDİYESİ**  
**İMAR VE BAYINDIRLIK KOMİSYONU RAPORU**

52

Tarih:04.12.2023

<b>BİRİM</b>	İMAR VE ŞEHİRCİLİK DAİRESİ BAŞKANLIĞI
<b>TALEP SAHİBİ</b>	AKEDAŞ
<b>MECLİS TOPLANTISININ TARİHİ VE GÜNDEM MADDESİ</b>	Büyükşehir Belediye Meclisinin 13.11.2023 tarihli toplantısında gündemin 237.maddesinde görüşülerek İmar ve Bayındırlık Komisyonuna havale edilmiştir.
<b>TALEP KONUSU</b>	Manavgat Belediye Meclisinin 02.11.2023 tarih ve 124 sayılı kararı ile uygun bulunan, Yukarı mahalle 828 ada doğusunda yer alan park alanı içerisinde yer alan trafo alanının yer değişikliğine ilişkin hazırlanan 1/1000 ölçekli Uygulama İmar Planı değişikliği
<b>KOMİSYON RAPORU:</b>	Manavgat Belediye Meclisinin 02.11.2023 tarih ve 124 sayılı kararı ile uygun bulunan, Yukarı mahalle 828 ada doğusunda yer alan park alanı içerisinde yer alan trafo alanının yer değişikliğine ilişkin hazırlanan 1/1000 ölçekli Uygulama İmar Planı değişikliği Komisyonumuzca incelenmiş, Belediyesinden geldiği şekliyle uygun olduğu görüşüne varılmıştır. Komisyon Raporu imza altına alınarak, Meclisin takdirine sunulmuştur.

Mithat ARAS  
İmar Kom. Başkanı

Metin ALTUNBAŞ  
İmar Kom. Üyesi  
Toplantıya Katılmadı.

Zekeriya ALTUN  
İmar Kom. Üyesi

Hasan Ali ACAR  
İmar Kom. Üyesi

Hasan Can KAMBURUOĞLU  
İmar Kom. Üyesi

Hasan Cumhur GÖNCÜ  
İmar Kom. Üyesi

Mehmet Ali KİRİŞ  
İmar Kom. Üyesi  
Toplantıya Katılmadı.

Yusuf KARAMANCI  
İmar Kom. Üyesi  
Toplantıya Katılmadı.

Selçuk SENİRLİ  
İmar Kom. Üyesi

Oylama adı: OYLAMA 11  
Oy konusu: GÜNDEMİN 44 ila 62. MADDELERİ  
Toplantı: ARALIK AYI MECLİS TOPLANTISI  
Oylama başlangıç zamanı: 11.12.2023 15:02:34  
Oylama bitiş zamanı: 11.12.2023 15:03:06  
**Toplam oylama sonuçları**

Toplam: 59

EVET	55
HAYIR	0
ÇEKİMSER	0
<b>AK PARTİ</b>	
EVET	17
HAYIR	0
ÇEKİMSER	0
<b>BAĞIMSIZ</b>	
EVET	6
HAYIR	0
ÇEKİMSER	0
<b>CHP</b>	
EVET	12
HAYIR	0
ÇEKİMSER	0
<b>İYİ PARTİ</b>	
EVET	8
HAYIR	0
ÇEKİMSER	0
<b>MHP</b>	
EVET	11
HAYIR	0
ÇEKİMSER	0
<b>SP</b>	
EVET	1
HAYIR	0
ÇEKİMSER	0



**Muhittin BOCEK**  
Büyükşehir Belediyesi Başkanı



**Av. Büşra ÖZDEMİR**  
Divan Katibi



**Kerem Kaya TURAN**  
Divan Katibi



## Bireysel oylama sonuçları

**CHP**  
**EVET**  
A.POLAT  
D.FİLİZ  
H.A.ACAR  
H.ARIKAN  
M.ALTUNBAŞ  
M.BİLİCİ  
M.HACIARİFOĞLU  
M.KÖLEOĞLU  
M.YILMAZ  
N.TOPALOĞLU  
O.MANİS  
S.KÜÇÜKKURU

**AK PARTİ**  
**EVET**  
A.YILMAZ  
F.DEMİRCİ  
H.ÖZDEMİR  
H.ŞAHİN  
İ.DEMİR  
İ.ÖZKAN  
İ.TUNCER  
M.A.ERDOĞAN  
M.ÖZEREN  
M.ULUTAŞ  
M.URAL  
N.ATEŞ  
Ö.MANAVOĞLU  
S.DEMİR  
Ş.ÖZKAN  
T.TANER  
Y.KARAMANCI

**İYİ PARTİ**  
**EVET**  
G.AŞIK  
G.CENGİZ  
H.C.KAMBUROĞLU  
H.ÖZTÜRK  
M.BASKAK  
M.C.BÜYÜKGEBİZ  
M.ÇETİN  
Ş.ÖZER

**MHP**  
**EVET**  
A.ATAY  
A.B.SARICA  
A.CARAN  
A.ÇELİK  
A.ER  
A.ŞAHİN  
H.BALYA  
K.KARA  
Ö.N.İŞLEK  
S.SENİRLİ  
Z.YILDIRIM

**SP**  
**EVET**  
M.MANAVOĞLU

**BAĞIMSIZ**  
**EVET**  
İ.YILDIRAN  
K.K.TURAN  
M.A.ORDU  
M.TOPRAK  
R.KARATOP  
S.UĞURLU

  
Muhittin BÖCEK

Büyükşehir Belediyesi Başkanı

  
Av. Büşra ÖZDEMİR  
Divan Katibi

  
Kerem Kaya TURAN  
Divan Katibi

## ANTALYA BÜYÜKŞEHİR BELEDİYESİ

11 / 12 / 2023 Tarihli Meclis Toplantısına Ait Oylama Raporu

## OYLAMA 11

A.BİRER	E.DEMİRCİ	M.DURUKAN	T.GENC
A.CAN	E.ÖZDEN	M.GEYİKCI	U.CETINKAYA
A.COŞKUN	E.UGUR	M.GUVEN	U.UYSAL
A.CETİN	E.UNAL	M.KOCAGÖZ	Y.E.ERTUGAN
A.M.YUCEL	E.YAZAR	N.TANIR	Z.ALTUN
B.BULUT	F.K.AYDOĞAN	O.AVCI	Z.TAN
B.BÜYÜKKURT	H.C.GÖNÇÜ	O.BAŞARAN	
B.M.ENGİN	H.TÜTÜNCÜ	O.BALCI	
B.ÖZDEMİR	K.YILDIRIM	S.ESEN	
B.ÖZGÜVEN	L.KONUR	S.G.KIZILCA	
E.APUTKAN	M.A.KIRIS	S.DURDAS	
E.BAL	M.AKIN	S.KORKUT	
E.BARIS	M.ARAS	S.OTUZALTI	
E.BILGIC	M.BATU	S.SÖZEN	

EVET 55

HAYIR 0

ÇEKİMSER 0

<b>CHP</b>	12	0	0	<b>AK PARTİ</b>	17	0	0	<b>İYİ PARTİ</b>	8	0	0	<b>SP</b>	1	0	0
A.POLAT	EVET			A.YILMAZ	EVET			G.ASIK	EVET	S.ÖZER	EVET	M.MANAVOĞLU	EVET		
D.FİLİZ	EVET			F.DEMİRCİ	EVET			G.CENGİZ	EVET						
H.A.ACAR	EVET			H.ÖZDEMİR	EVET			H.C.KAMBUROĞLU	EVET						
H.ARIKAN	EVET			H.SAHİN	EVET			H.ÖZTÜRK	EVET						
M.ALTUNBAS	EVET			İ.DEMİR	EVET			M.BASKAK	EVET						
M.BİLİCİ	EVET			İ.ÖZKAN	EVET			M.C.BÜYÜKGEBİZ	EVET						
M.HACIARİFOĞLU	EVET			İ.TUNCER	EVET			M.ÇETİN	EVET						
M.KÖLEOĞLU	EVET			M.A.ERDOĞAN	EVET			M.YUKSEL	EVET						
M.TUFAN	EVET			M.ÖZEREN	EVET			R.ÖZEN	EVET						
M.YILMAZ	EVET			M.ULUTAS	EVET										
MUHİTTİN BÖCEK	EVET			M.URAL	EVET			<b>MHP</b>	11	0	0				
N.TOPALOĞLU	EVET			N.ATES	EVET			A.ATAY	EVET	Z.YILDIRIM	EVET				
O.MANİS	EVET			Ö.MANAVOĞLU	EVET			A.B.SARICA	EVET						
S.KUÇUKKURU	EVET			S.DEMİR	EVET			A.CARAN	EVET						
				Ş.ÖZKAN	EVET			A.ÇELİK	EVET						
				T.TANER	EVET			A.ER	EVET						
				Y.KARAMANCI	EVET			A.SAHİN	EVET						
								H.BALYA	EVET						
								K.KARA	EVET						
								Ö.N.İSLEK	EVET						
								S.SENİRLİ	EVET						



Muhittin BÖCEK  
Büyükşehir Belediyesi Başkanı

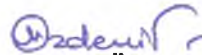

Av. Büşra ÖZDEMİR  
Divan Katibi



Kerem Kaya TURAN  
Divan Katibi